

統計はすだ

平成 26 年度 版

蓮 田 市

目次

巻頭	1
市章・市の花・市の木 市民憲章 町(丁)字一覧 市の位置 地勢 沿革及び主な出来事 市民生活 市の1日 市の概要	
グラフ	8
1 土地・気象	26
2 人口	29
3 国勢調査	34
4 財政	42
5 事業所	46
6 農業	48
7 工業	50
8 商業	55
9 運輸・交通・建築	58
10 教育・文化	60
11 環境	63
12 保健・衛生	65
13 上下水道	68
14 消防・警察	69
15 選挙・行政・情報公開	73
16 蓮田市行政組織図	76
17 公共施設利用	77
18 公共施設一覧	80
19 県内各市との比較	82
年号・西暦早見表	85

統計表中の符号の用法

-	該当なし	…	資料なし、または不祥
0	単位未満	X	統計法により公表できないもの
/	当該年(年度)において調査対象外の項目、または事業を実施していないもの		

蓮田市章

中央に「ハ」「ス」「田」の3文字を組み合わせ、その周りに蓮（はす）の花をかたどりに図案化したものです。



昭和47年9月30日制定

市の花

すいれん

初夏から初秋にかけて水面に開く花の美しさは言うに言われぬものがあり、暑さをひととき、忘れさせてくれます。

昔から洋の東西を問わず伝説や物語に幾度となく登場し、蓮田の地名の由来にも深いかわりがあります。



昭和58年10月1日指定

市の木

はなみずき

春には紅白の花をつけ、秋にはみごとに紅葉します。樹性は強じんて土質を選ばず、しかも長い期間、開花し続けます。

その姿は清らかで、愛らしさは他に類を見ないほどです。伸びゆく蓮田市を象徴する木です。



昭和58年10月1日指定

蓮田市マスコットキャラクター

はすぴい

バードウォッチングの聖地・黒浜沼の水鳥がモチーフで、頭の上のスイレンのお花がチャームポイント。「蓮田市+Happy」で、はすぴいと名付けられました。特技はかわいいポーズ。お散歩と梨（幸水）が大好きです。

はすぴいのかわいさとともに「住みよいまち・蓮田市」を全国にPRしています。



平成24年10月13日誕生

蓮田市民憲章

私たちは、豊かな自然と風土に恵まれた蓮田市の市民であることに誇りと責任をもち、今日まで発展してきた蓮田市の長い歴史のなかで、幾多先輩の残した業績を尊び、郷土をより住みよい文化のまち蓮田市に築きあげることが共通のねがいでもあります。

この伸びゆく蓮田市を更に明るく希望にみちた理想郷にするため、ここに蓮田市民憲章を定めます。

私たちは、心をあわせ手をつなぎあって蓮田市の市民憲章を守りましょう。

1. 美しい自然を守り、
公害のない緑と太陽の豊かなまちを作りましょう。
1. たがいに人格を尊重し、
善意と努力で明るいまちを作りましょう。
1. きまりを守り、老人や子供をいたわって、
幸せなまちを作りましょう。
1. 教養をたかめ、先人の偉業を尊び、
新しい文化のまちを作りましょう。
1. スポーツに親しみ、
心身ともに健康で住みよいまちを作りましょう。

昭和47年10月1日制定

蓮田市の町(丁)字一覧

本町（ほんちょう）	大字川島（かわしま）
末広（すえひろ）一・二丁目	大字根金（ねがね）
御前橋（おまえばし）一・二丁目	大字井沼（いぬま）
見沼町（みぬまちょう）	大字駒崎（こまさき）
上（かみ）一・二丁目	大字上平野（かみひらの）
関山（せきやま）一～四丁目	大字高虫（たかむし）
東（ひがし）一～六丁目	椿山（つばきやま）一～四丁目
大字蓮田（はずだ）	緑町（みどりちょう）一～三丁目
大字馬込（まごめ）	綾瀬（あやせ）
大字閨戸（うるいど）	西新宿（にししんしゆく）一～六丁目
大字貝塚（かいづか）	西城（にしじょう）一～三丁目
大字黒浜（くろはま）	桜台（さくらだい）一～三丁目
大字笹山（ささやま）	山ノ内（やまのうち）
大字江ヶ崎（えがさき）	蓮田（はずだ）一～五丁目
大字南新宿（みなみしんしゆく）	馬込（まごめ）一～六丁目
大字城（じょう）	

蓮田市の位置

平成27年3月1日現在

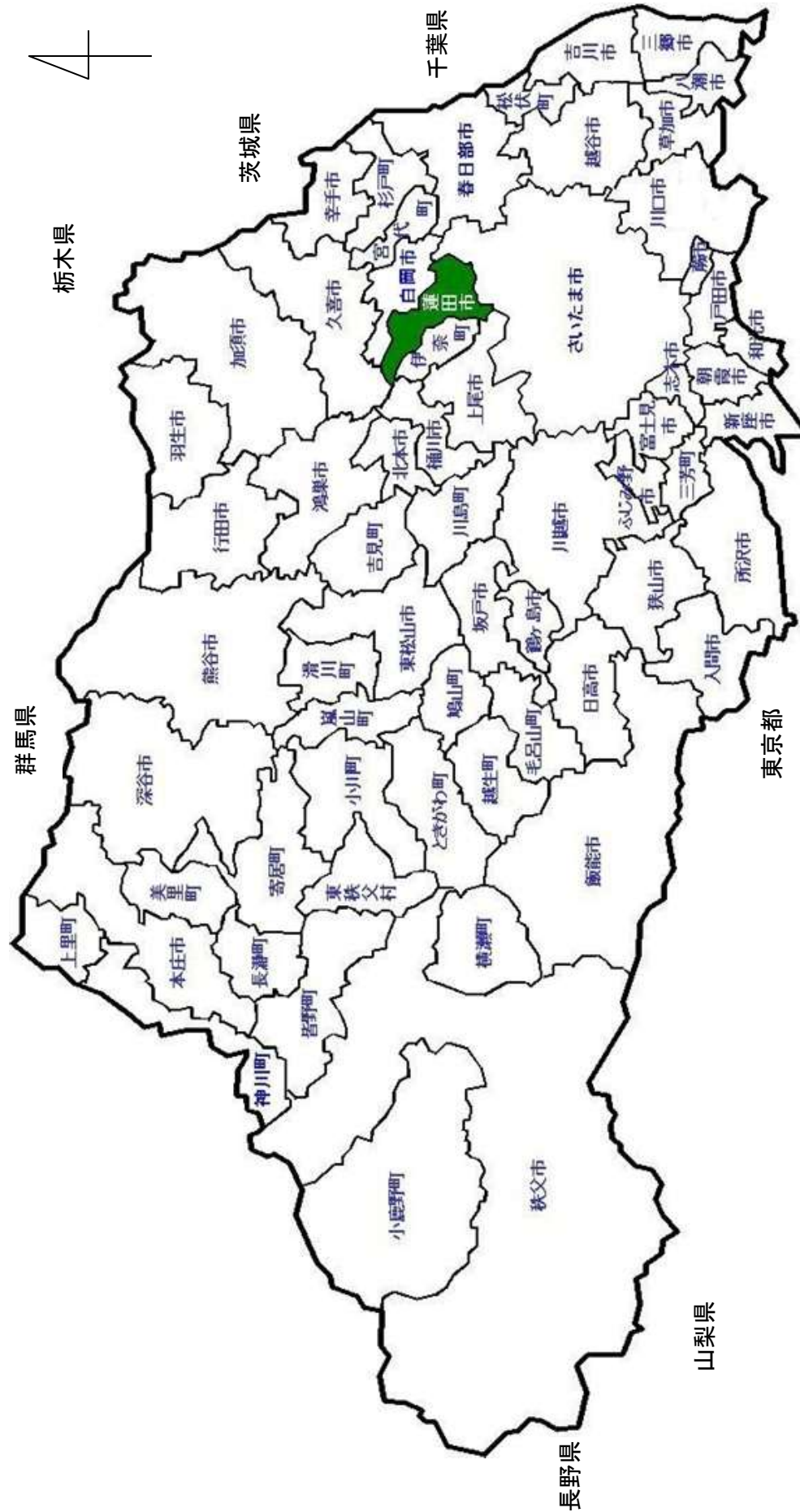

地 勢

当市は都心から約40kmの埼玉県東部に位置し、面積は埼玉県全体の約0.7%にあたる、27.28km²である。

大宮台地分布区域に区分され、概ね平坦で南北に長い地形となっている。

市内には、元荒川、綾瀬川など大小の河川が流れ、また河川以外にも豊かな水辺が点在し、黒浜沼（上沼、下沼）や山ノ神沼などがある。

当市は、北に久喜市、東に白岡市、南にさいたま市及び上尾市、西に伊奈町及び桶川市と接している。

沿革及び主な出来事（明治時代以降）

明治18年（1885年）	・蓮田駅ができる
// 22年（1889年）	・綾瀬村、黒浜村、平野村、河合村ができる
大正13年（1924年）	・蓮田～岩槻間に武州鉄道が開通（昭和13年廃止）
昭和 9年（1934年）	・綾瀬村が蓮田町に変わる
// 22年（1947年）	・キャスリーン台風で大きな被害が発生
// 29年（1954年）	・蓮田町・黒浜村・平野村が合併し、新しい蓮田町ができる（昭29.5.3）
// 31年（1956年）	・岩槻市大字川島及び大字馬込の一部が蓮田町に入る
// 47年（1972年）	・市制施行で蓮田市になる（昭47.10.1） ・蓮田駅が橋上化され、東口ができる
// 62年（1987年）	・市役所新庁舎が11月に竣工し、翌年1月に開庁
平成 6年（1994年）	・総合市民体育館「パルシー」が開館
// 10年（1998年）	・蓮田駅東口駅前交通広場が完成 ・蓮田市図書館が開館
// 12年（2000年）	・地下鉄7号線の延伸が答申される
// 14年（2002年）	・蓮田駅自由通路東口にエスカレーターが完成
// 16年（2004年）	・新消防庁舎が竣工
// 18年（2006年）	・蓮田市内において国道122号バイパスが全面開通 ・黒浜貝塚が国指定史跡に指定される
// 20年（2008年）	・黒浜沼上沼が緑のトラスト保全第11号地に決定
// 22年（2010年）	・文化財展示館が開館 ・蓮田駅自由通路西口にエレベーターが完成 ・前口山ノ内線のJR立体交差部が開通 ・蓮田ねがやど保育園が開園
// 23年（2011年）	・東日本大震災災害対策本部を設置
// 24年（2012年）	・馬込下蓮田土地区画整理事業が完了 ・蓮田スマートインターチェンジ開通 ・蓮田駅自由通路東口にエレベーターが完成 ・長野県松川町と災害時相互応援協定締結及び友好交流都市宣言 ・第1号の蓮田市民栄誉賞を天野篤さんに授与 ・蓮田駅自由通路西口にエスカレーターが完成
// 25年（2013年）	・蓮田駅西口駅前交通広場が完成 ・黒浜西小学校給食棟、消防署南分署、黒浜西小学校体育館、蓮田北小学校体育館の耐震補強工事が終了
// 26年（2014年）	・蓮田中央小学校新給食棟が完成（1月） ・コミュニティセンター・保健センター・蓮田南中学校体育館・黒浜保育園（2月）、老人福祉センター・蓮田中学校鉄骨校舎（3月）、蓮田南小学校給食棟（9月）、黒浜南小学校給食棟（12月）の耐震補強工事が終了、中央公民館耐震補強及び改修工事が終了（12月） ・安心安全メール配信開始（4月） ・在宅医療介護課を新設（4月）
// 27年（2015年）	・蓮田中学校新体育館が完成（1月）

蓮田市の市民生活

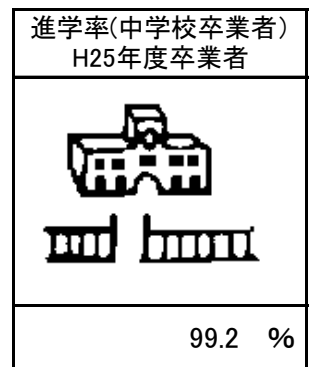
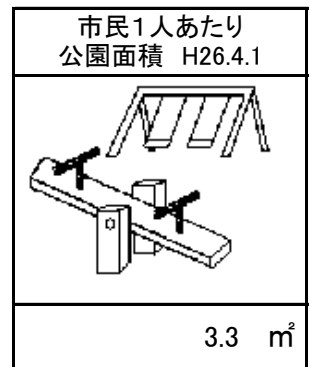
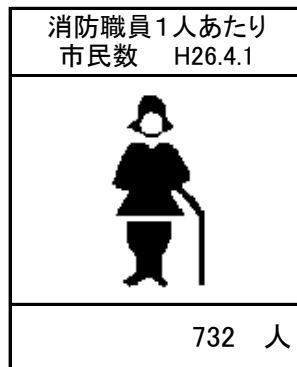
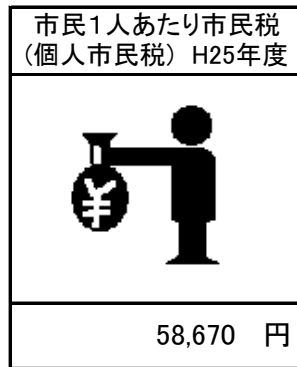
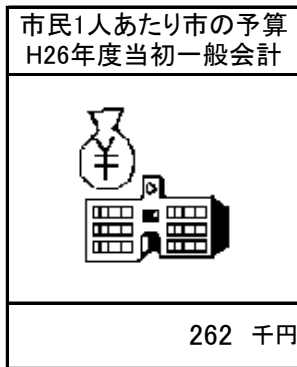
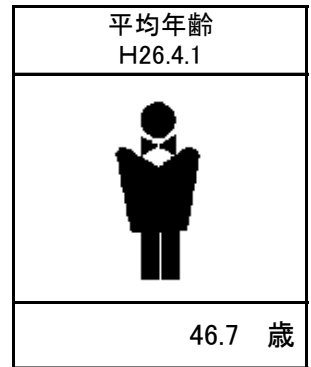
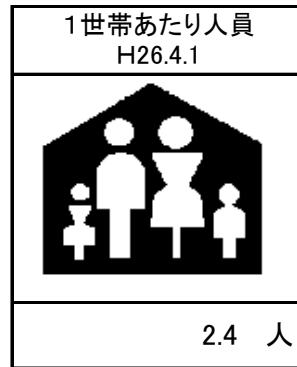
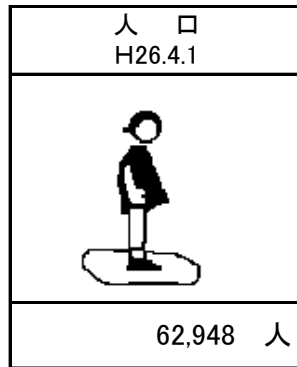

蓮田市の1日



出生 1.2 人



死亡 1.5 人

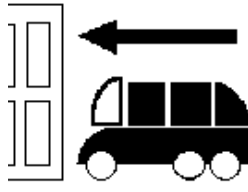

転入 6.0 人

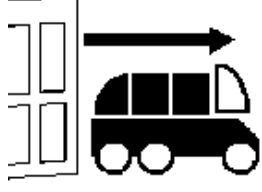

転出 6.7 人



婚姻 1.7 組



離婚 0.4 組



ごみ 49 トン



し尿
(汲取量) 3.4 kℓ



駅乗客 21,210 人



上水道
(給水量) 17,000 m³



たばこ 206,804 本

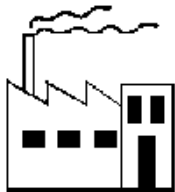

製造品
出荷 373 百万円



火災 0.08 件



救急出動 7.6 件



刑法犯 1.7 件



交通事故
(人身) 0.9 件

蓮田市の概要

市制施行	昭和47年10月1日			
位置	東経 139度 39分 44秒 北緯 35度 59分 39秒 (世界測地系) 東西長 約4km 南北長 約15km 海拔 15.8m			
面積	27.28 km ²	(国土地理院調べ) (平成26年10月1日変更)		
人口・世帯数	63,309 人(男 31,545人 女 31,764人) 23,445世帯 (平成22年国勢調査)			
人口動態 (平成25年度中)	出生 転入	441 人 2,202 人	死亡 転出	545 人 2,428 人
予算	一般会計	165億円	(平成26年度当初)	
事業所	1,637 事業所	17,077 人	(平成24年経済センサスー活動調査)	
農業	511 戸	収穫面積 278.8 ha	(2010年世界農林業センサス)	
工業	70 事業所	3,478 人	(平成24年工業統計調査)	
商業 (飲食店を除く)	401 事業所	3,162 人	(平成19年商業統計調査)	
学校・保育施設 (平成27年3月1日現在)	幼稚園	5	認可保育園	8
	小学校	8	児童センター	1
	中学校	5	学童保育所	10
	高等学校	1	心身障害児通園施設	1
	特別支援学校	1	子育て支援拠点施設	6

地目別の面積（1月1日現在）

《資料：税務課》

平成26年（2014年）

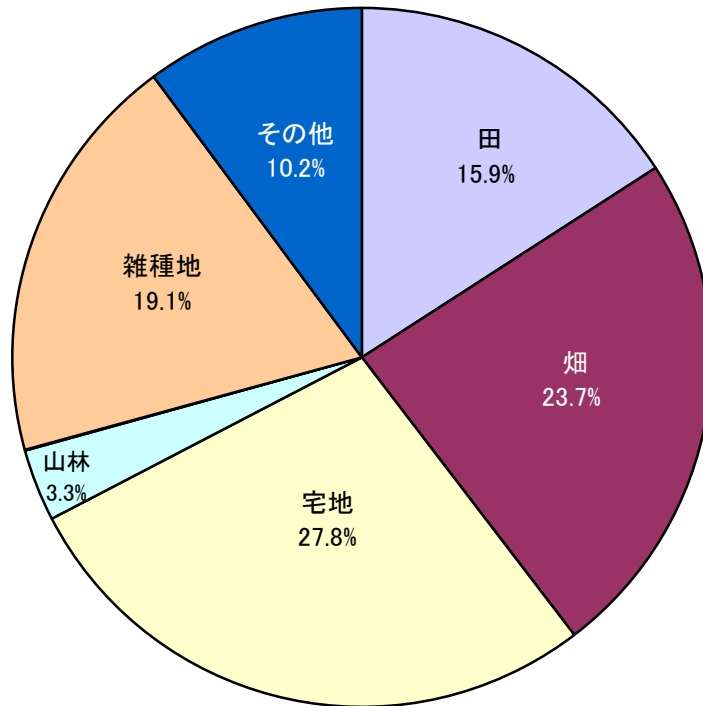

昭和59年（1984年）

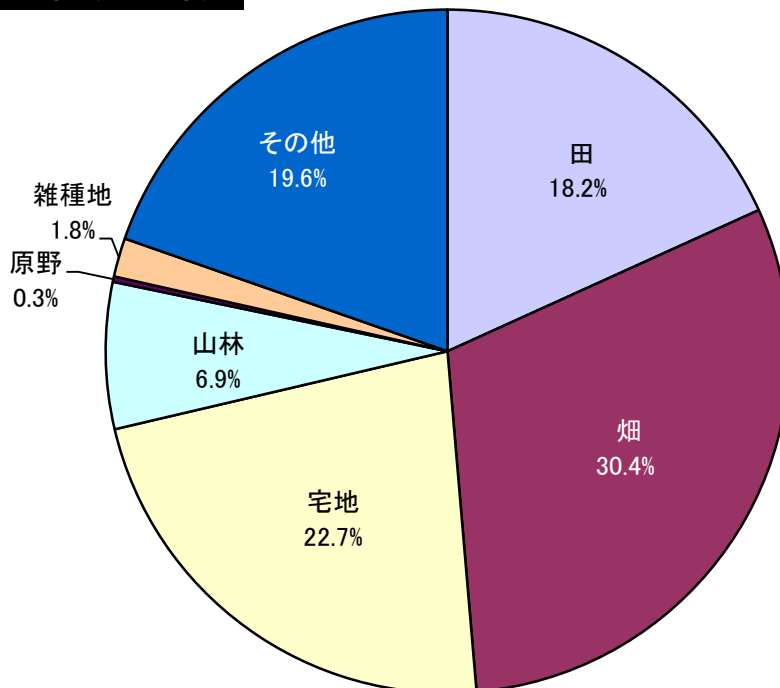

※構成比(%)については、四捨五入のため合計が100にならないことがある

平均気温

《資料：消防課》

年 別

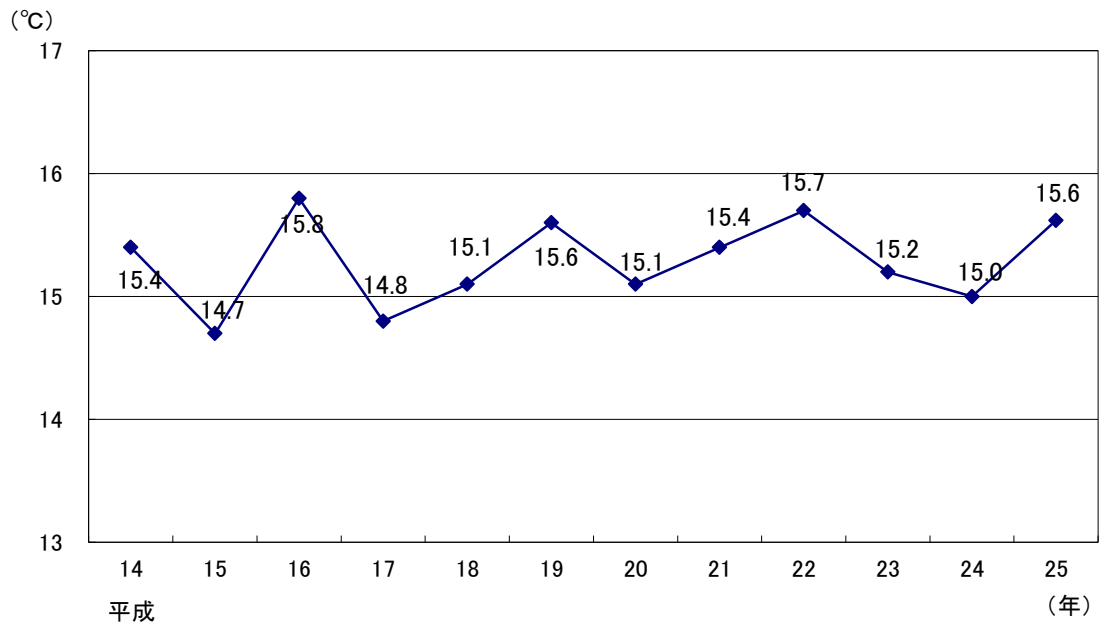

月別 (平成25年)

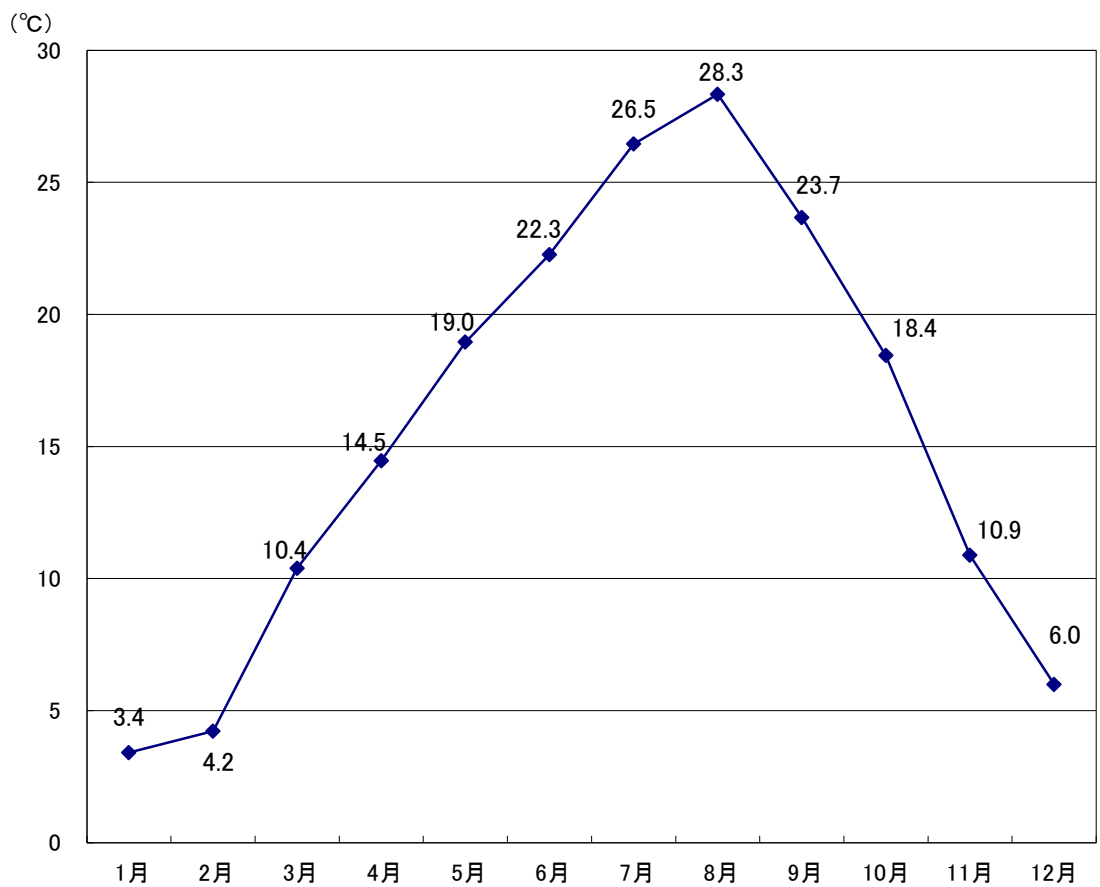

人口・世帯数の推移 (4月1日現在)

《資料：政策調整課》

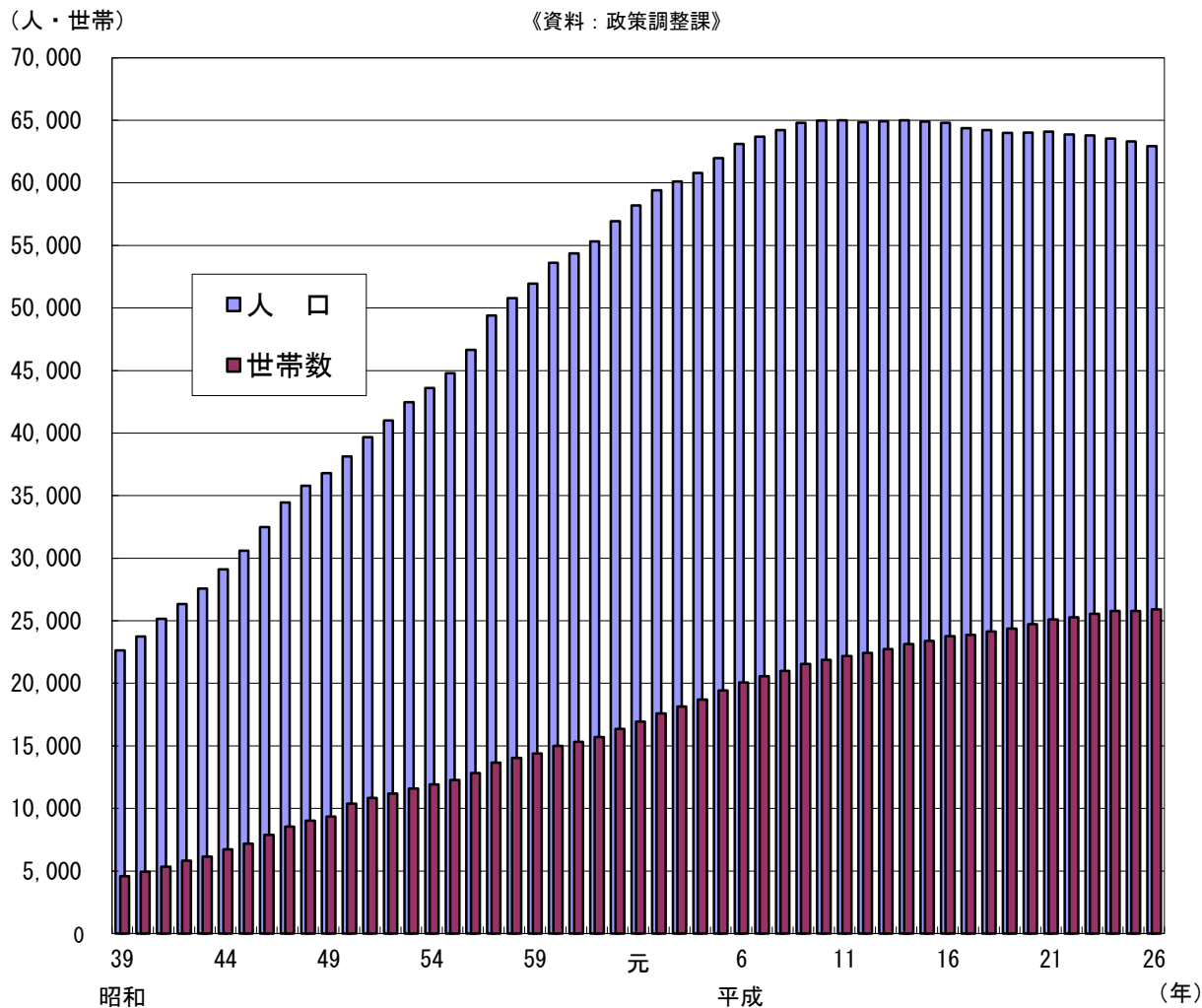

対前年人口増減率の推移 (4月1日現在)

《資料：政策調整課》

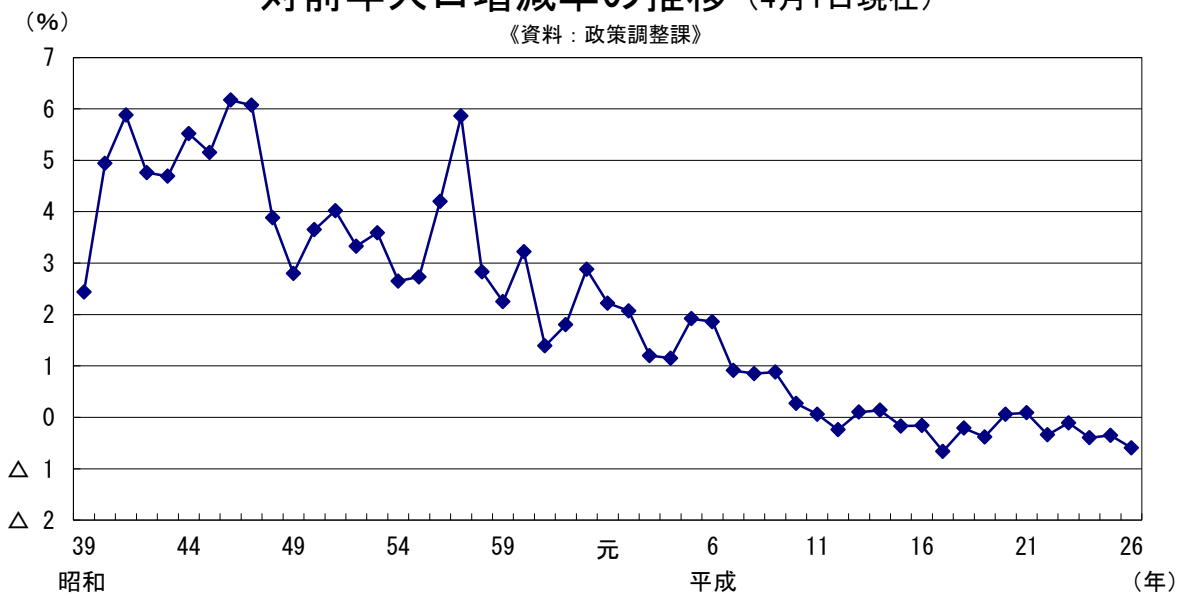

人口異動

《資料：市民課》

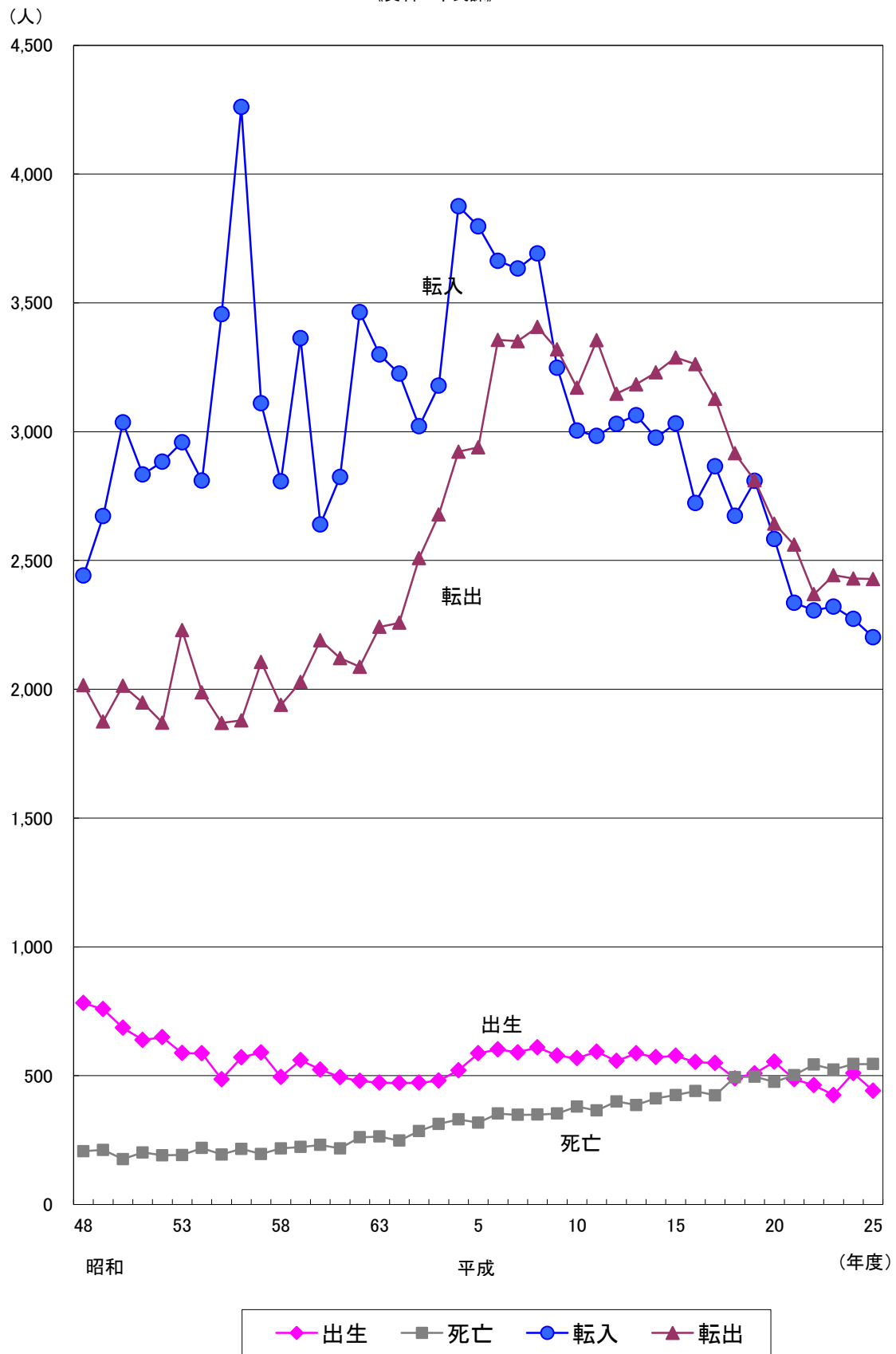

年齢別人口 (平成26年4月1日現在)

《資料:政策調整課》

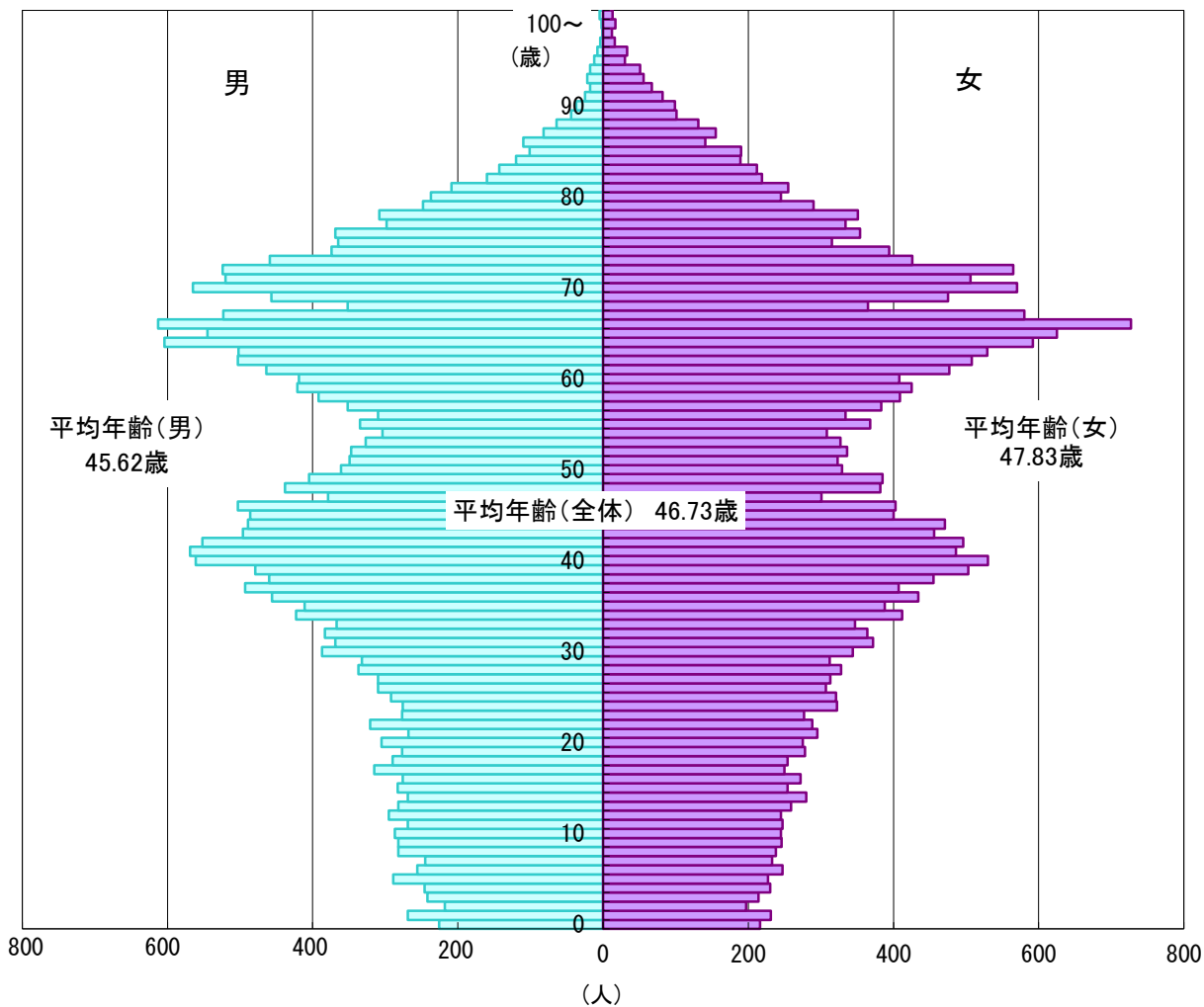

平均年齢の推移 (4月1日現在)

《資料:政策調整課》

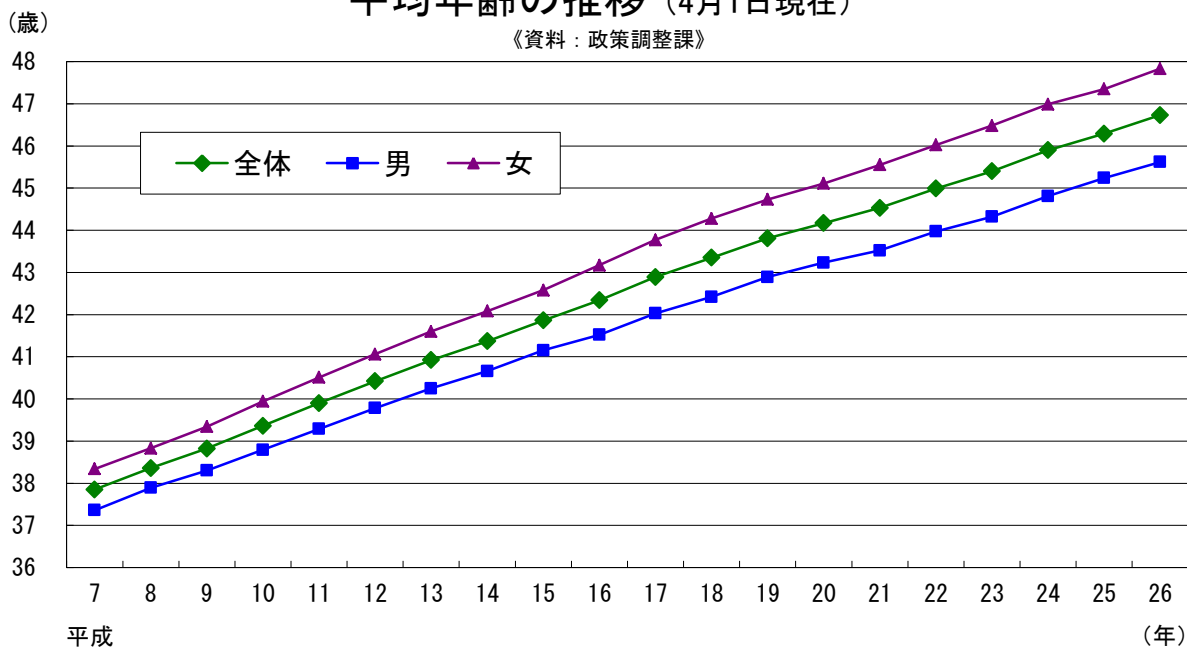

年齢階層別人口 (10月1日現在)

《資料:国勢調査》

平成22年 (2010年)

(63,309人)

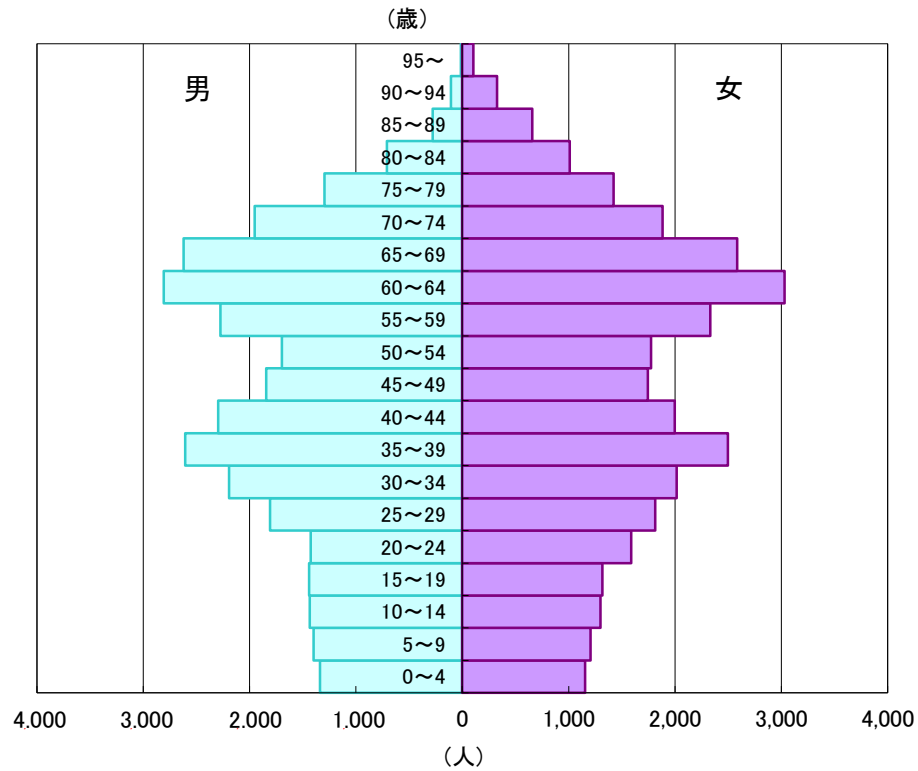

平成2年 (1990年)

(59,706人)

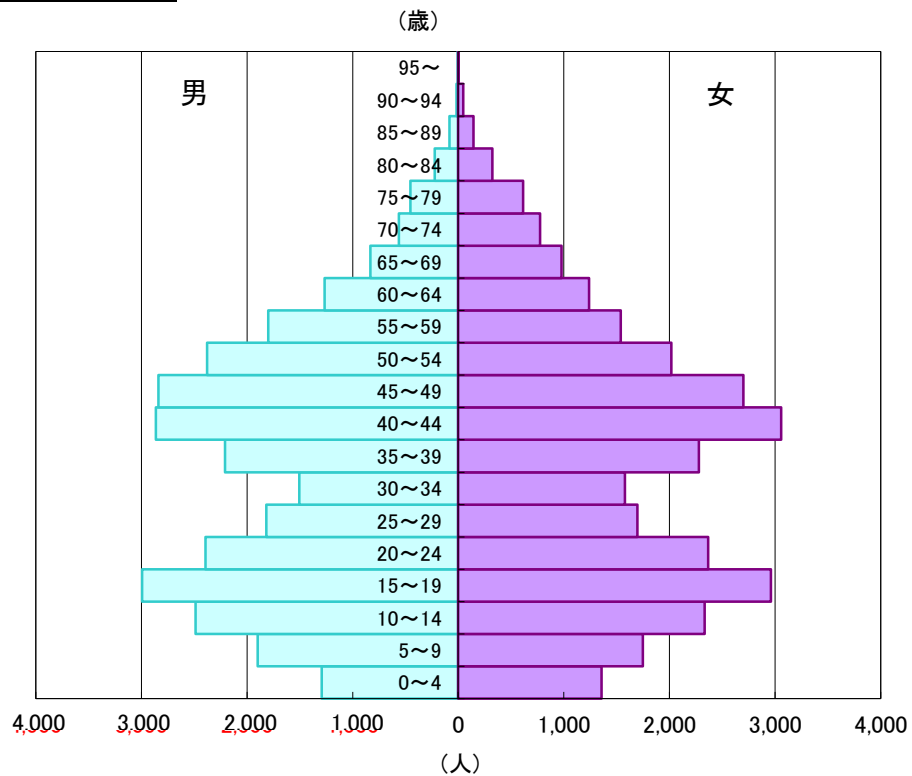

年齢3区分別人口の推移 (10月1日現在)

《資料:国勢調査》

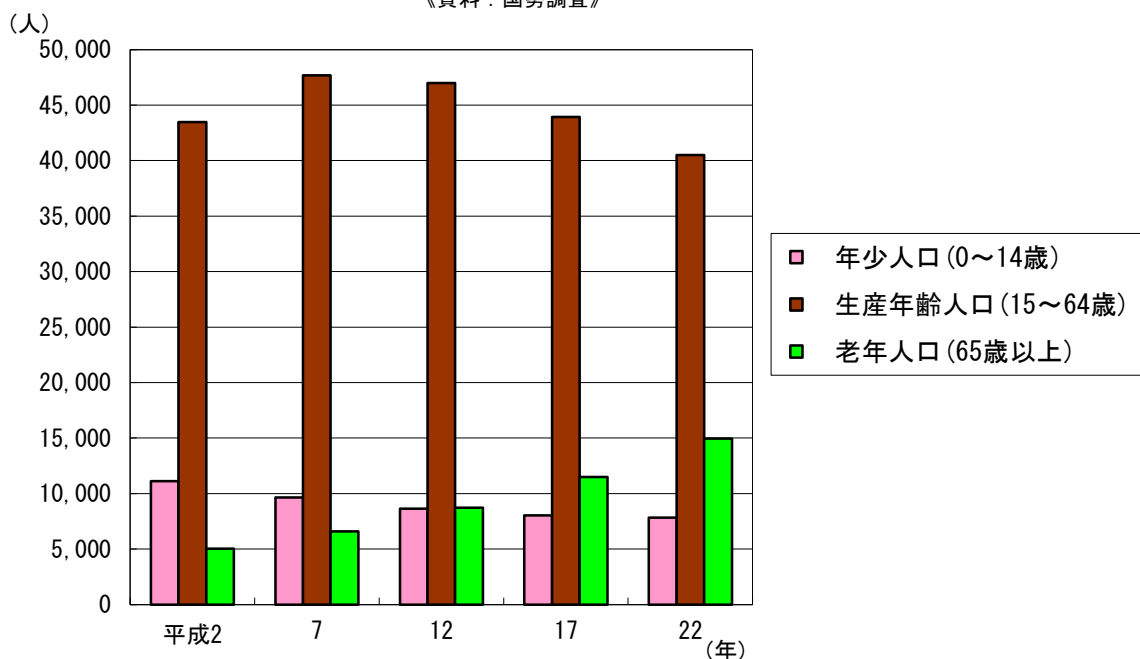

年齢3区分別人口構成比の推移 (10月1日現在)

《資料:国勢調査》

蓮田市

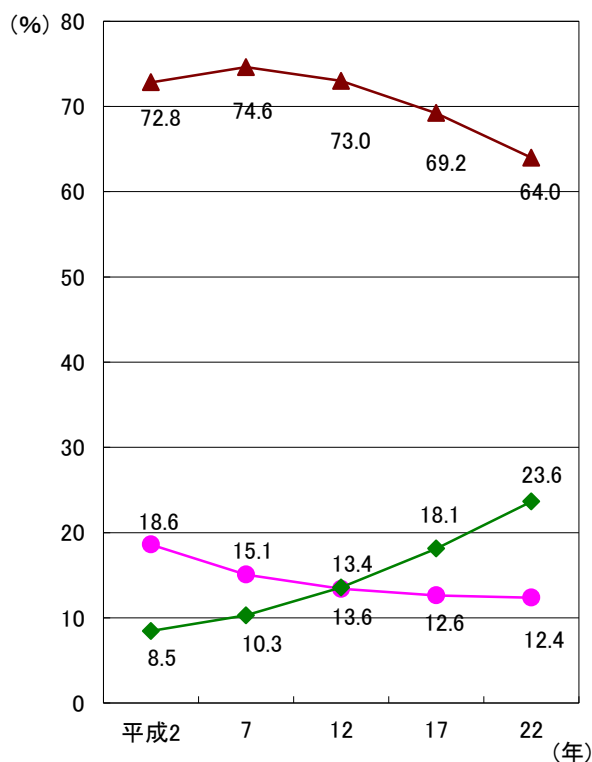

全国 (参考)

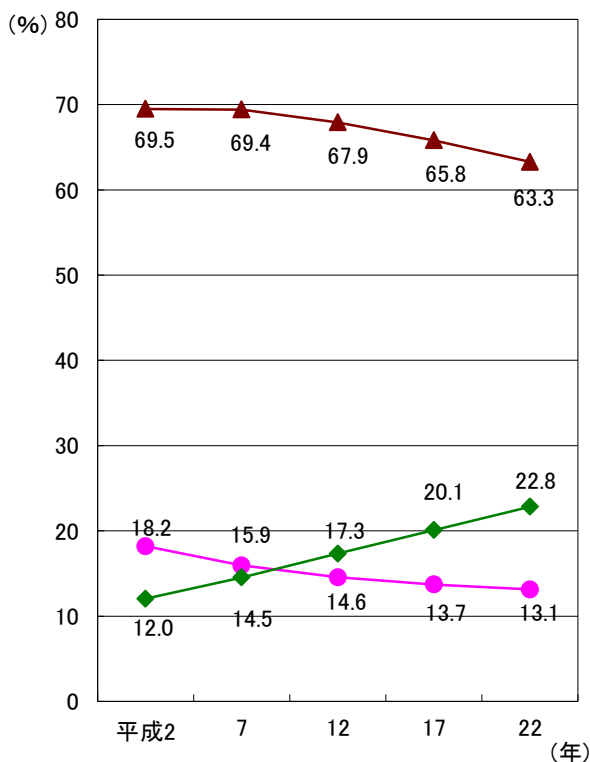

● 年少人口 (0~14歳) ▲ 生産年齢人口 (15~64歳) ◆ 老年人口 (65歳以上)

※年齢不詳人口があるため、合計が100%にならないことがある

年齢3区分別人口の推移 (10月1日現在)

～平成2年(1990年)の人口を100とした値～

《資料：国勢調査》

総数

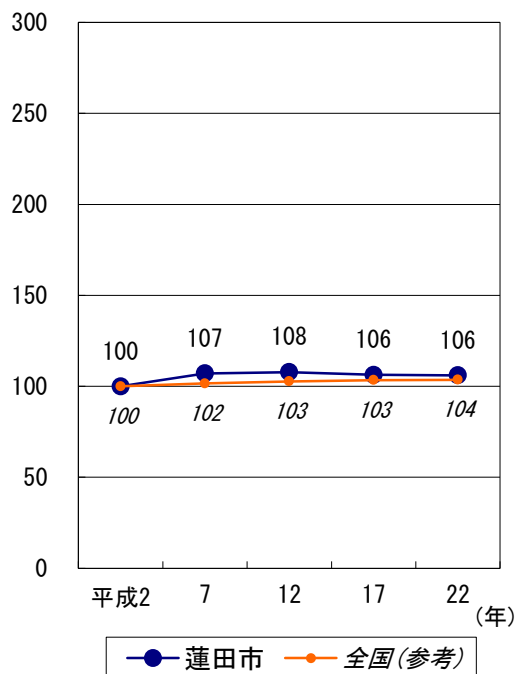

年少人口 (0～14歳)

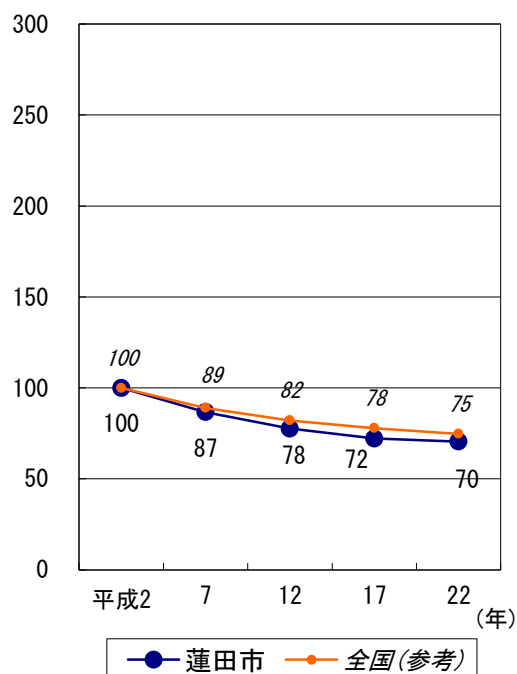

生産年齢人口 (15～64歳)

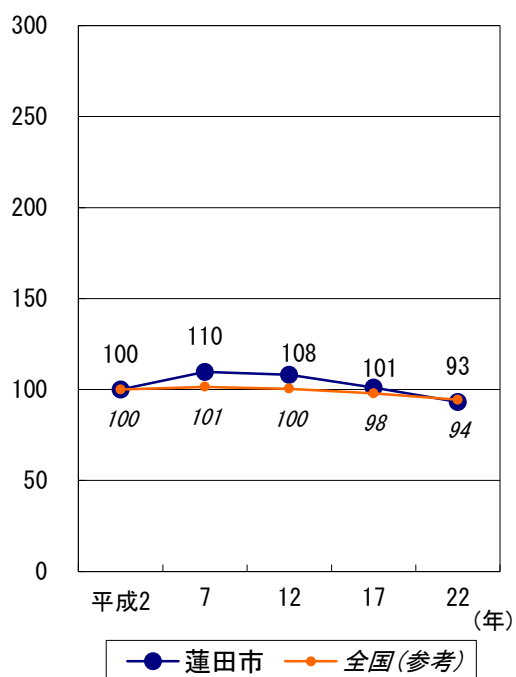

老年人口 (65歳以上)

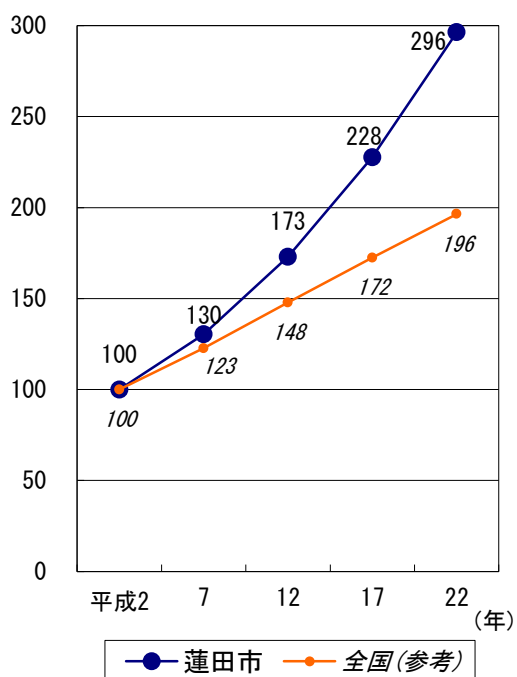

家族人員別の世帯数（一般世帯 10月1日現在）

《資料：国勢調査》

平成22年（2010年）

（23,422世帯）

平均 2.65人／世帯

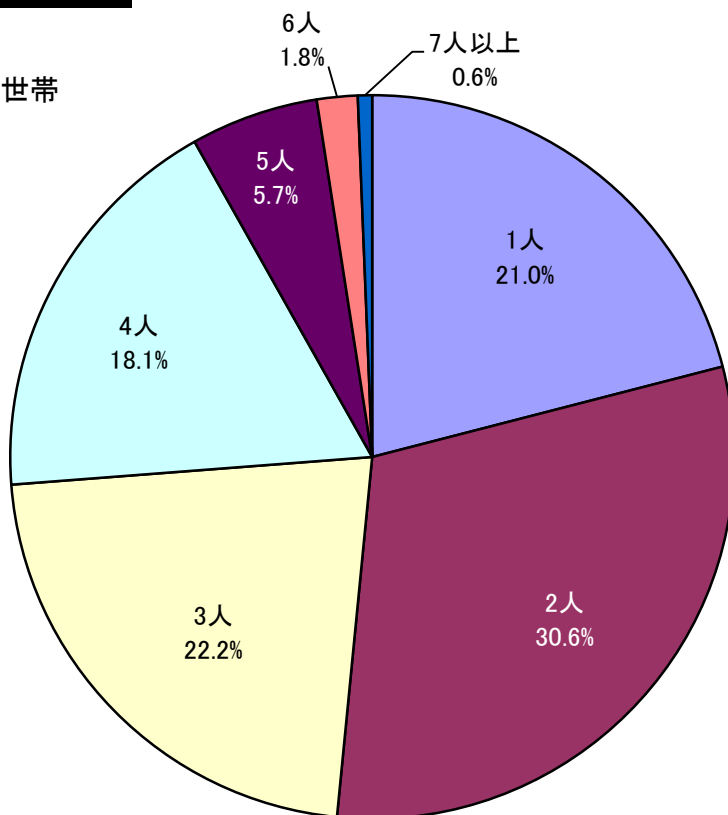

平成2年（1990年）

（17,263世帯）

平均 3.43人／世帯

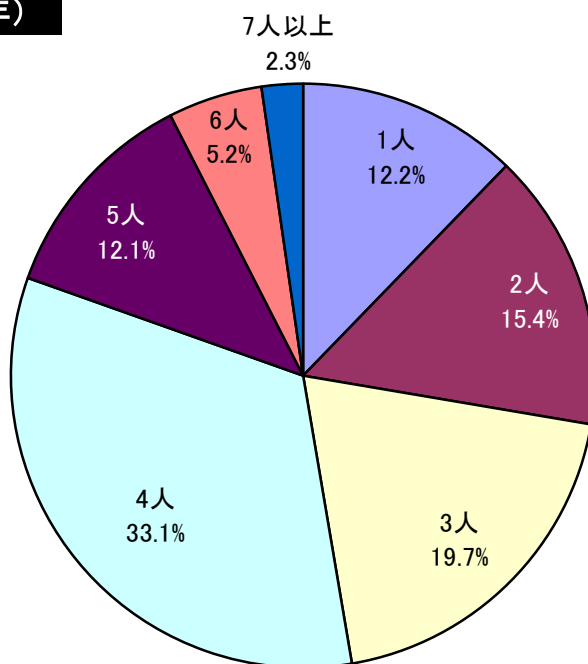

データ: 蓮田市への流入人口内訳(P37)、蓮田市からの流出人口内訳(P38~39)

市町村別の流入・流出人口 (15歳以上 平成22年10月1日現在)

《資料: 平成22年国勢調査》

蓮田市への流入人口

(10,185人)

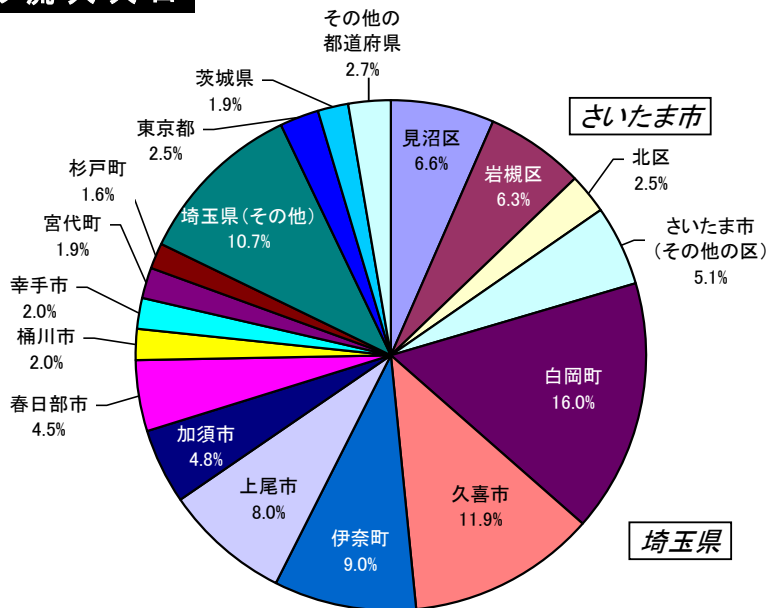

蓮田市からの流出人口

(22,281人)

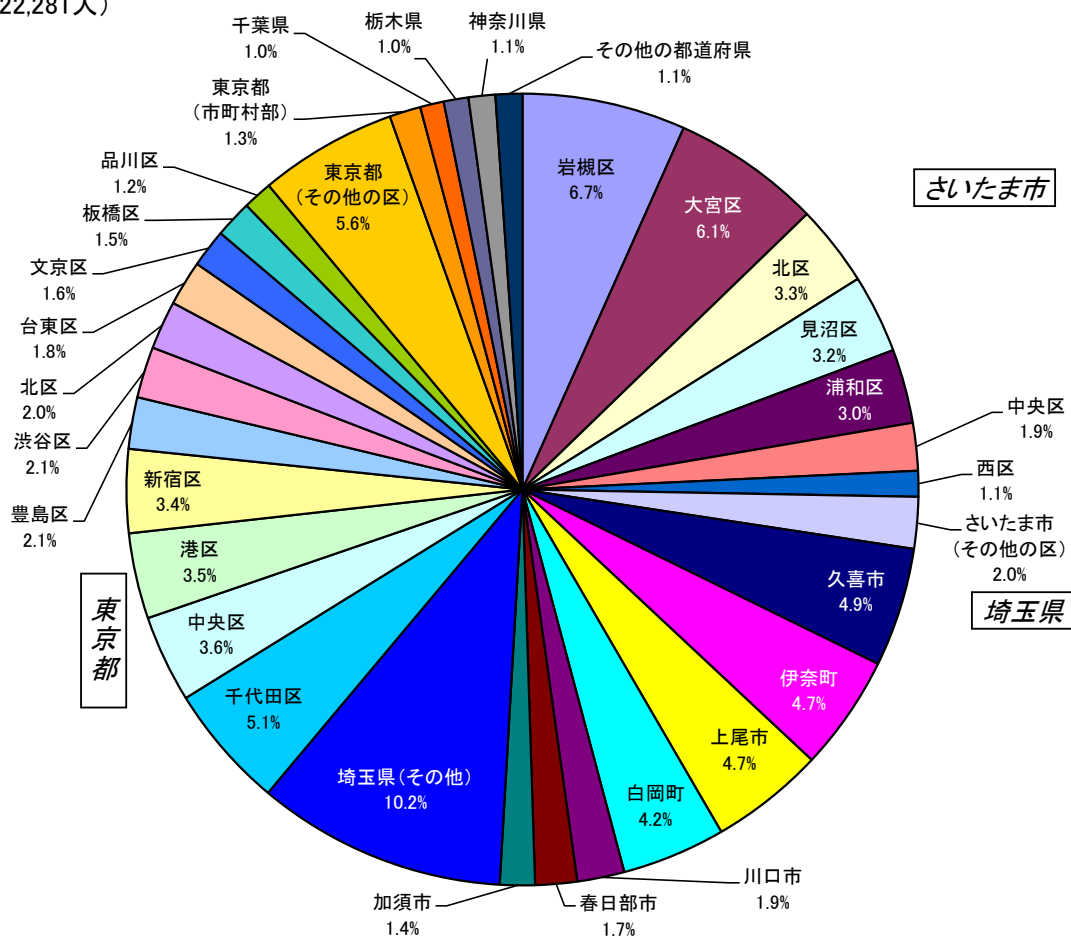

※構成比(%)については、四捨五入のため合計が100にならないことがある

産業大分類別の事業所数及び従業者数

《資料:平成24年経済センサス-活動調査》

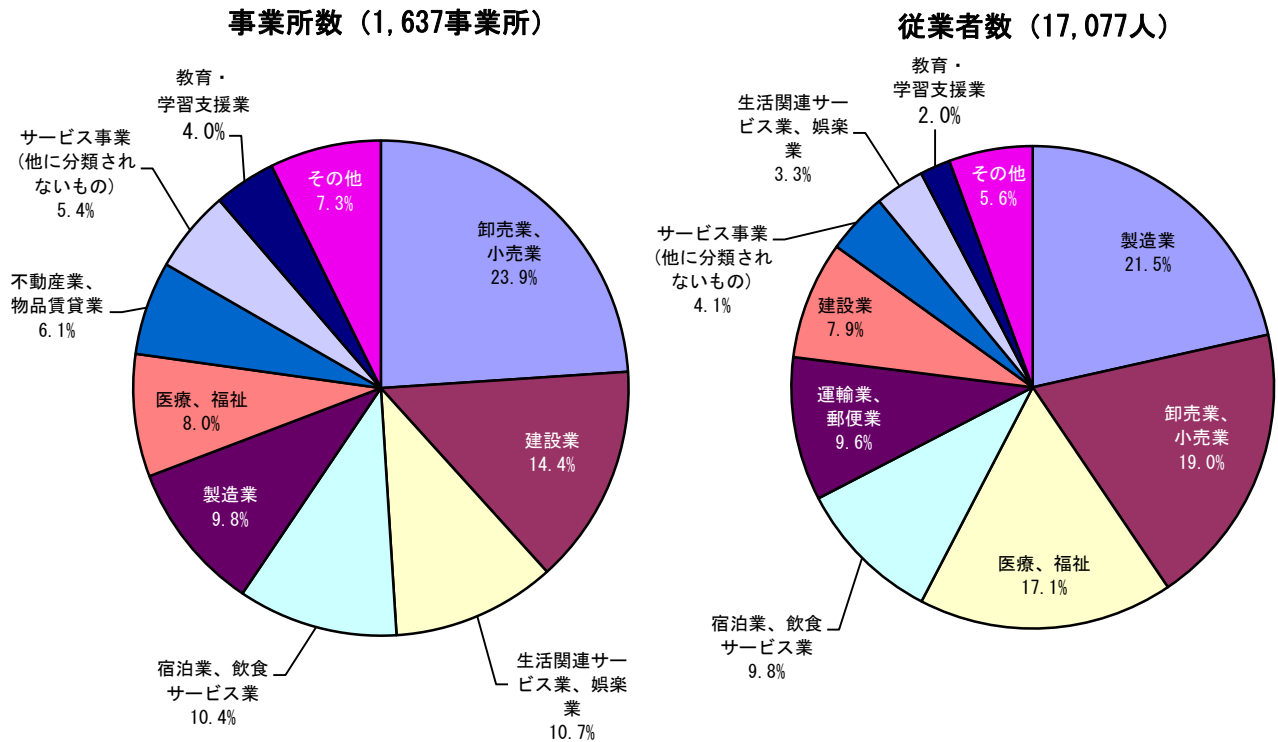

産業分類別の事業所数の推移

《資料:事業所・企業統計調査》

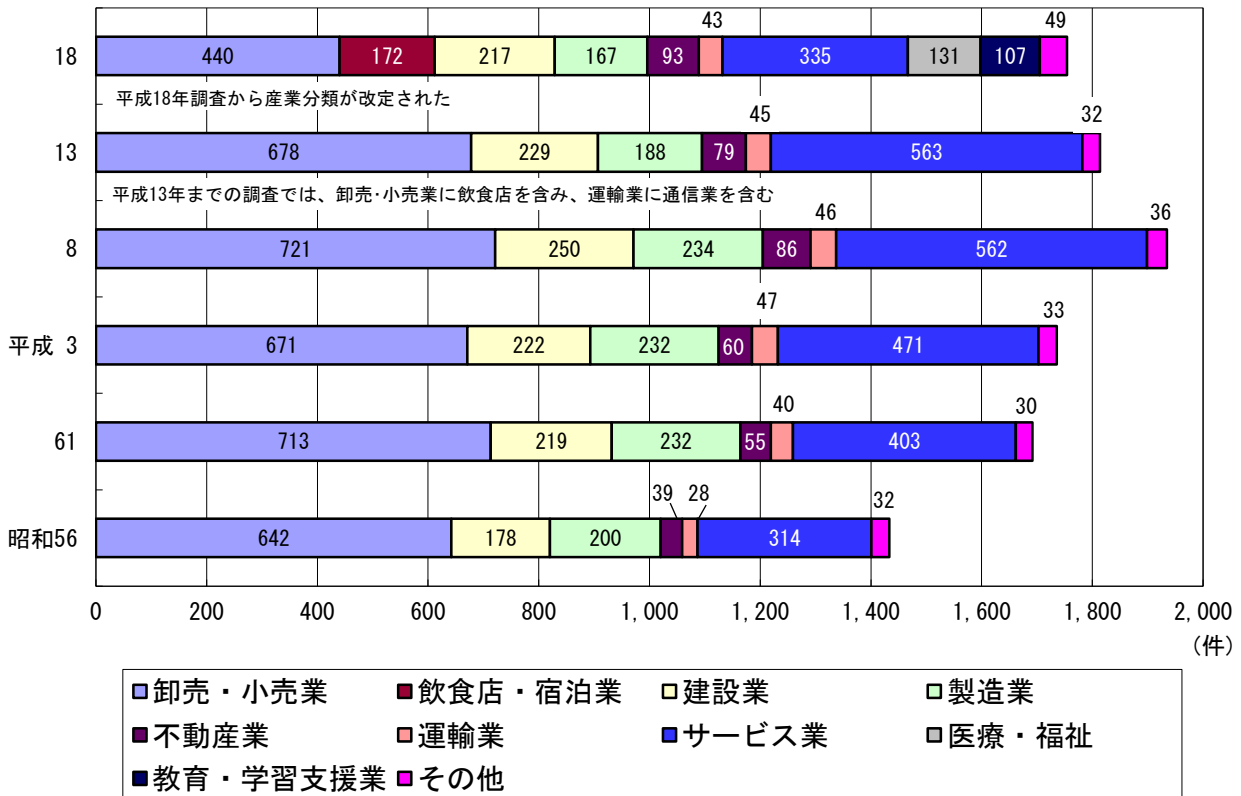

農家数の推移

《資料：農林業センサス》

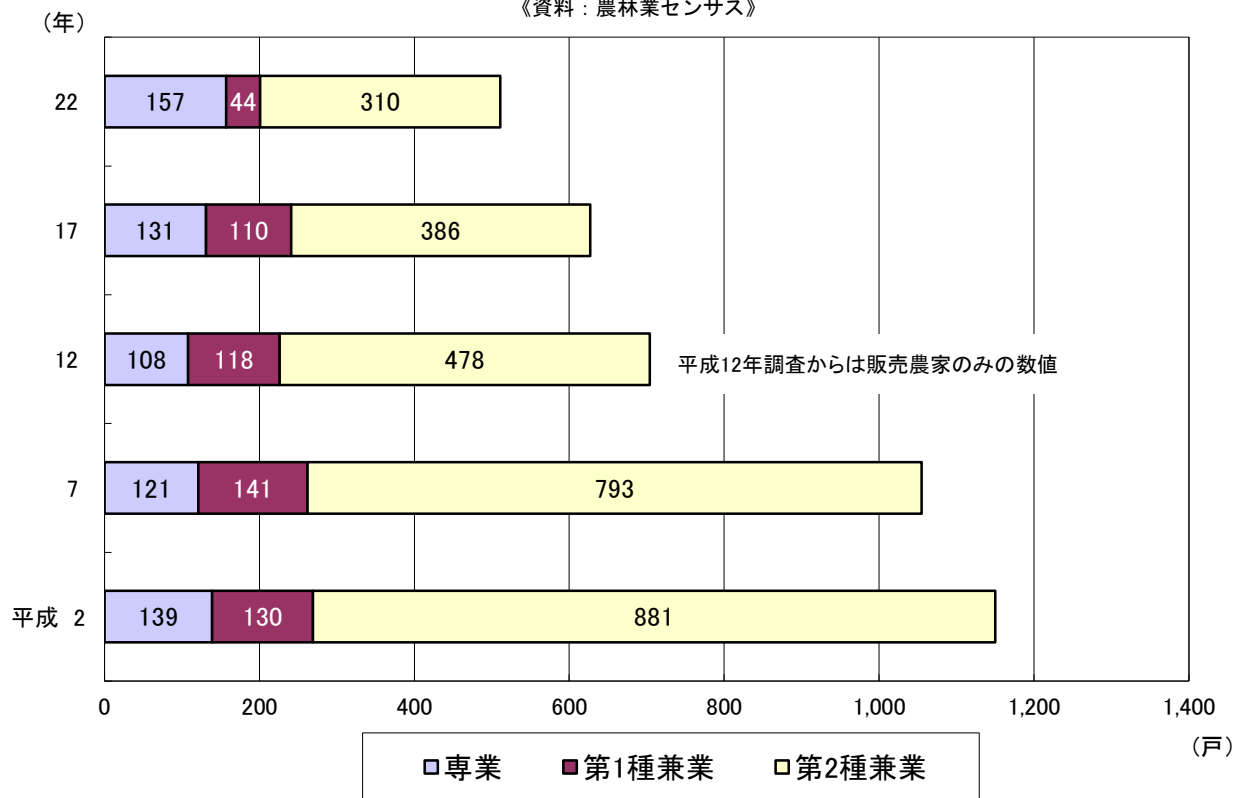

農業人口の推移

《資料：農林業センサス》

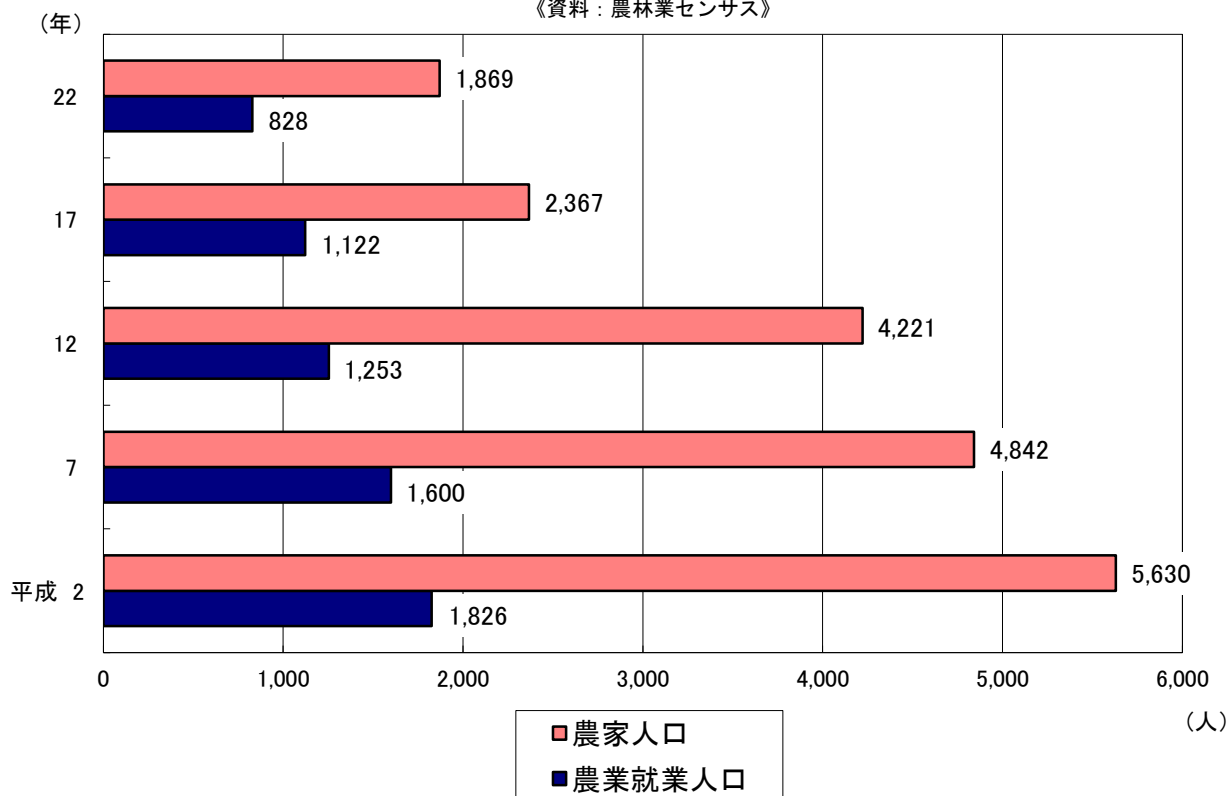

農作物別の収穫面積 (278.8ヘクタール)

《資料:2010年農林業センサス》

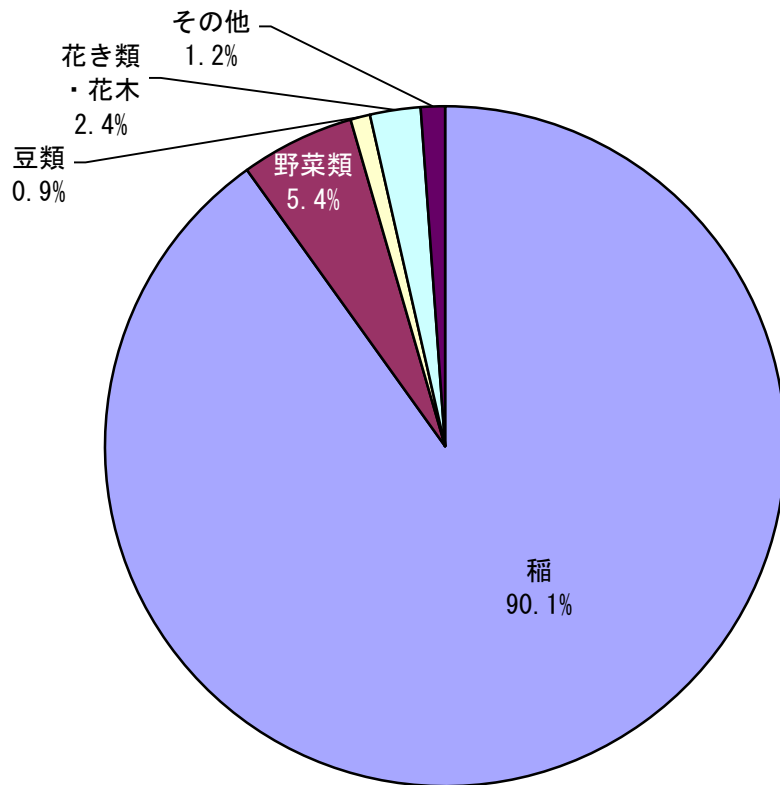

果樹栽培農家数 (180戸)

《資料:2010年農林業センサス》

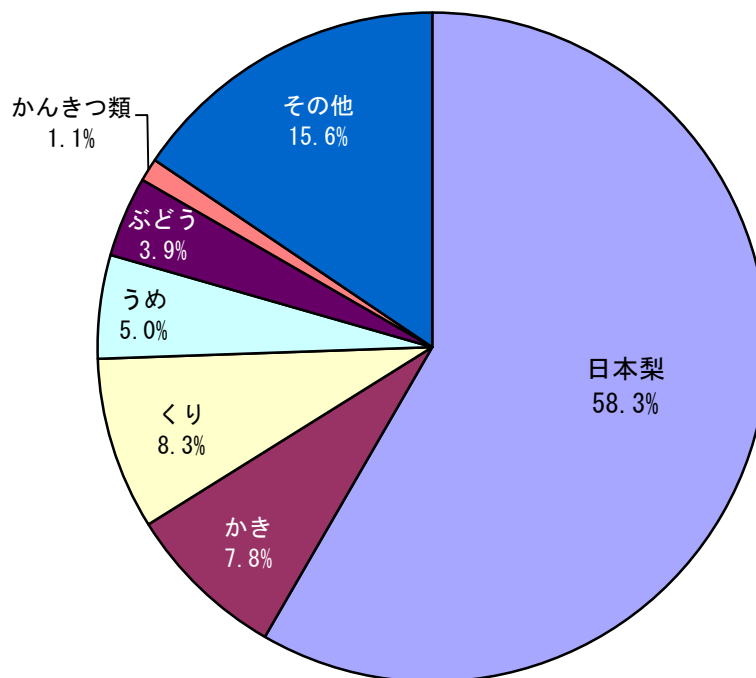

梨栽培の旧町村別の推移

《資料：農林業センサス》

農家数

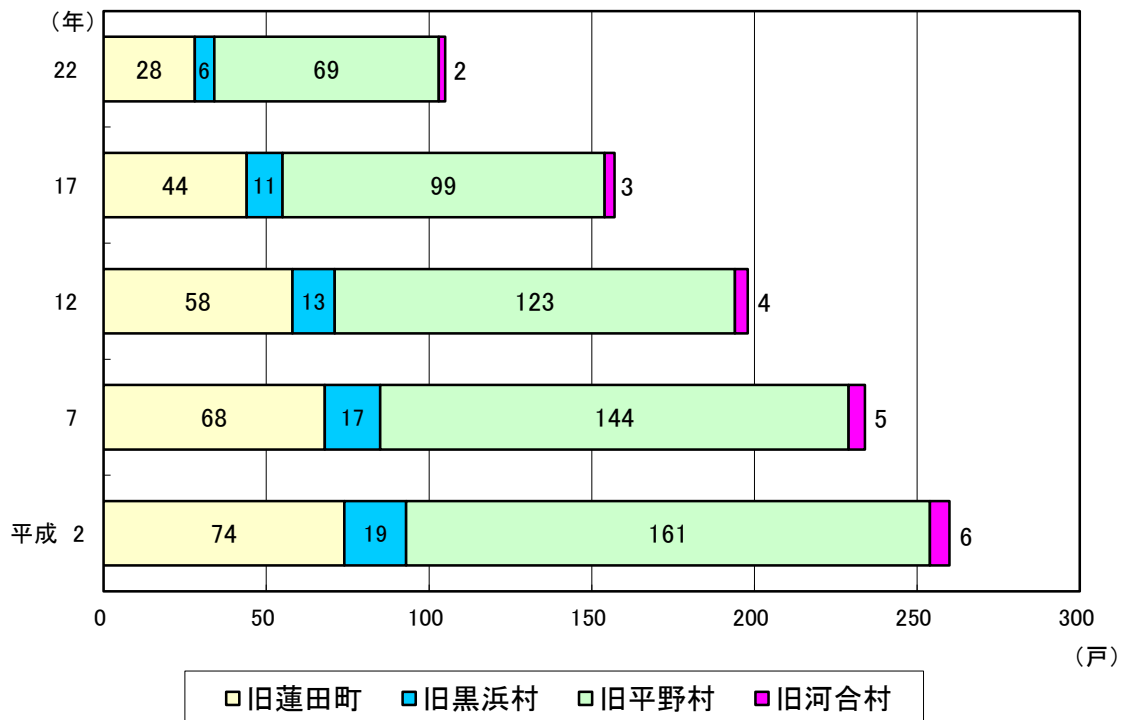

栽培面積

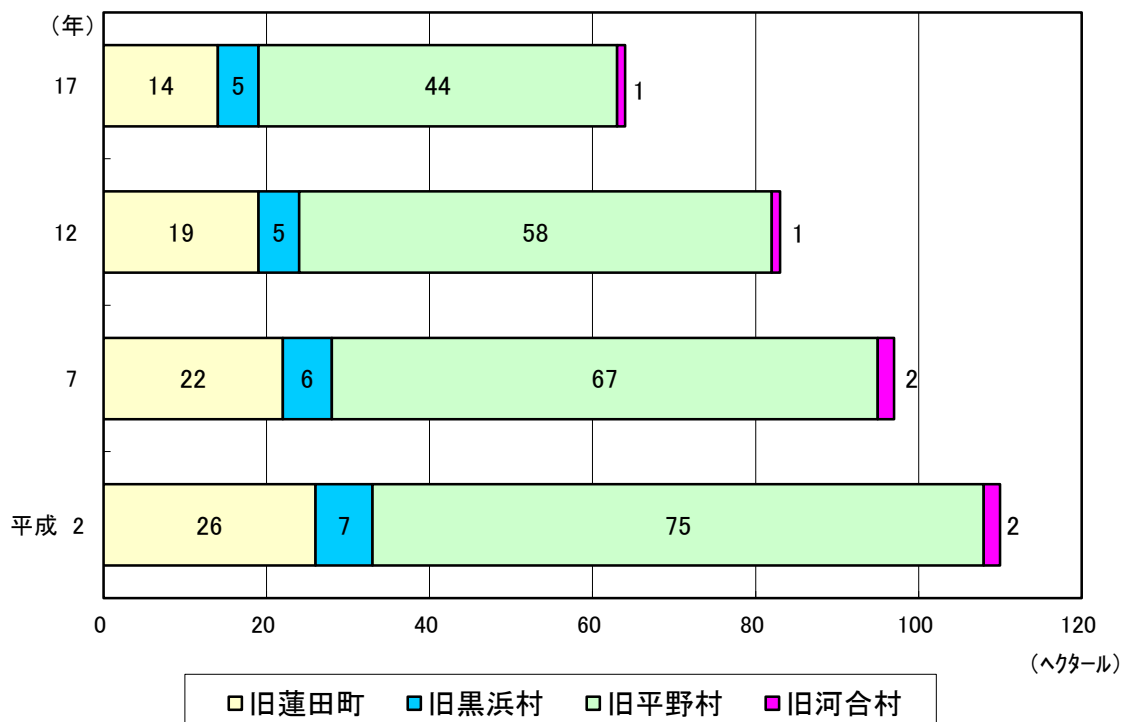

工業の推移

《資料：工業統計調査及び経済センサス》

工場数

従業者数

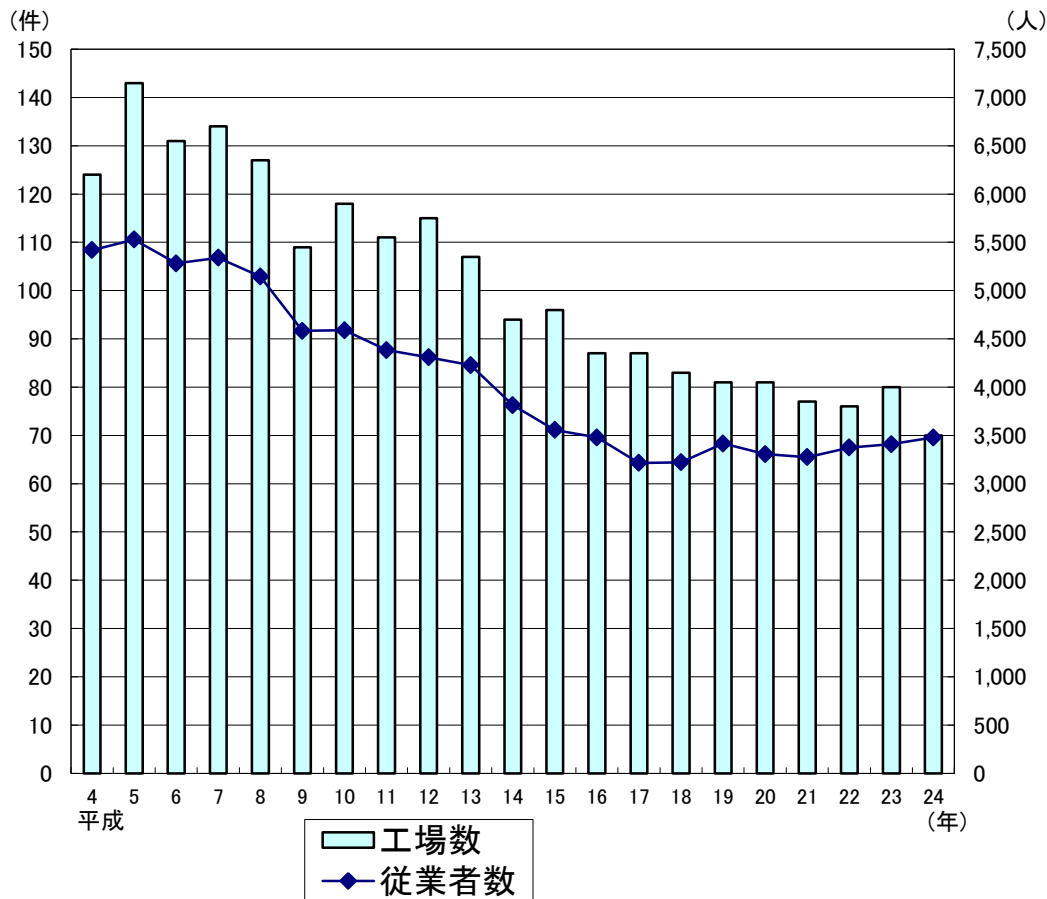

製造品出荷額等

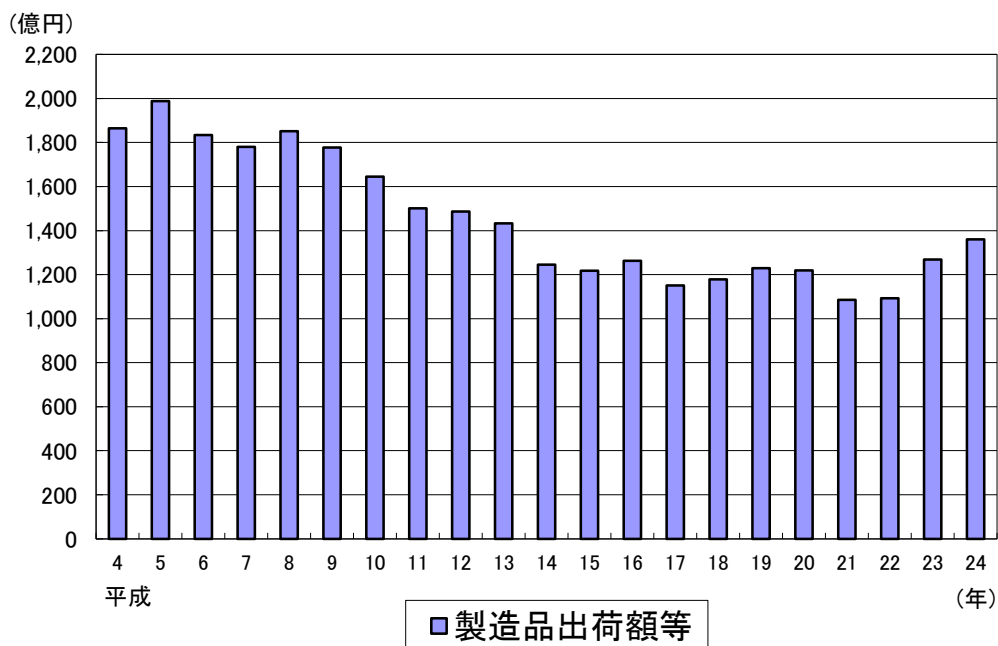

産業分類別の工場数 (70件)

《資料:平成24年工業統計調査》

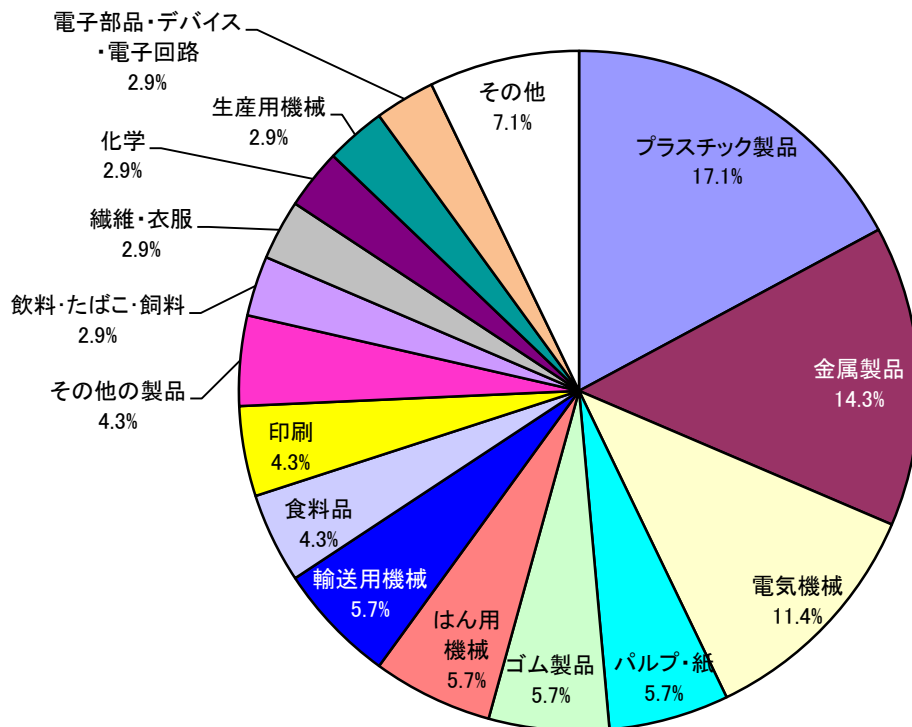

産業分類別の製造品出荷額等 (1,360億円)

《資料:平成24年工業統計調査》

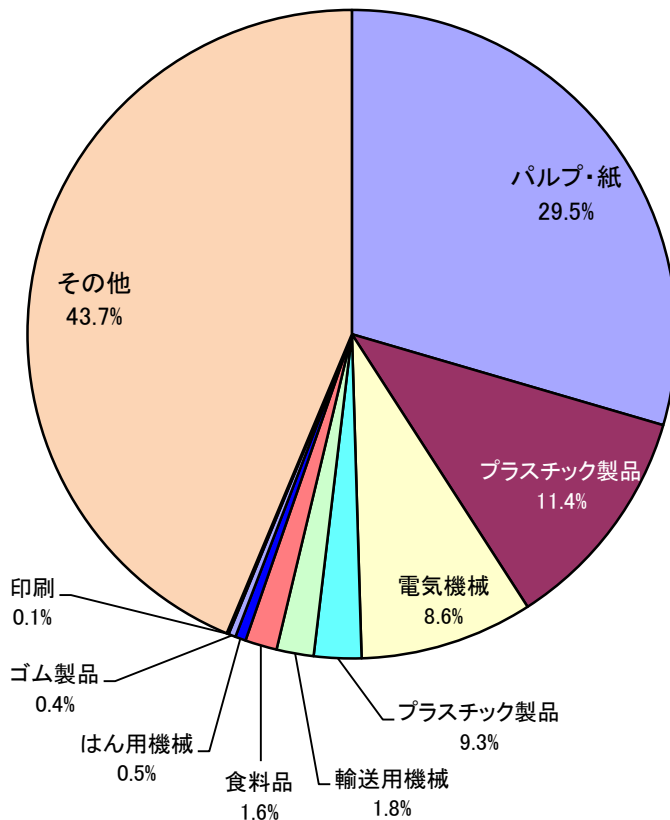

※構成比(%)については、四捨五入のため合計が100にならないことがある

商業の推移

《資料：商業統計調査》

商店数

従業者数

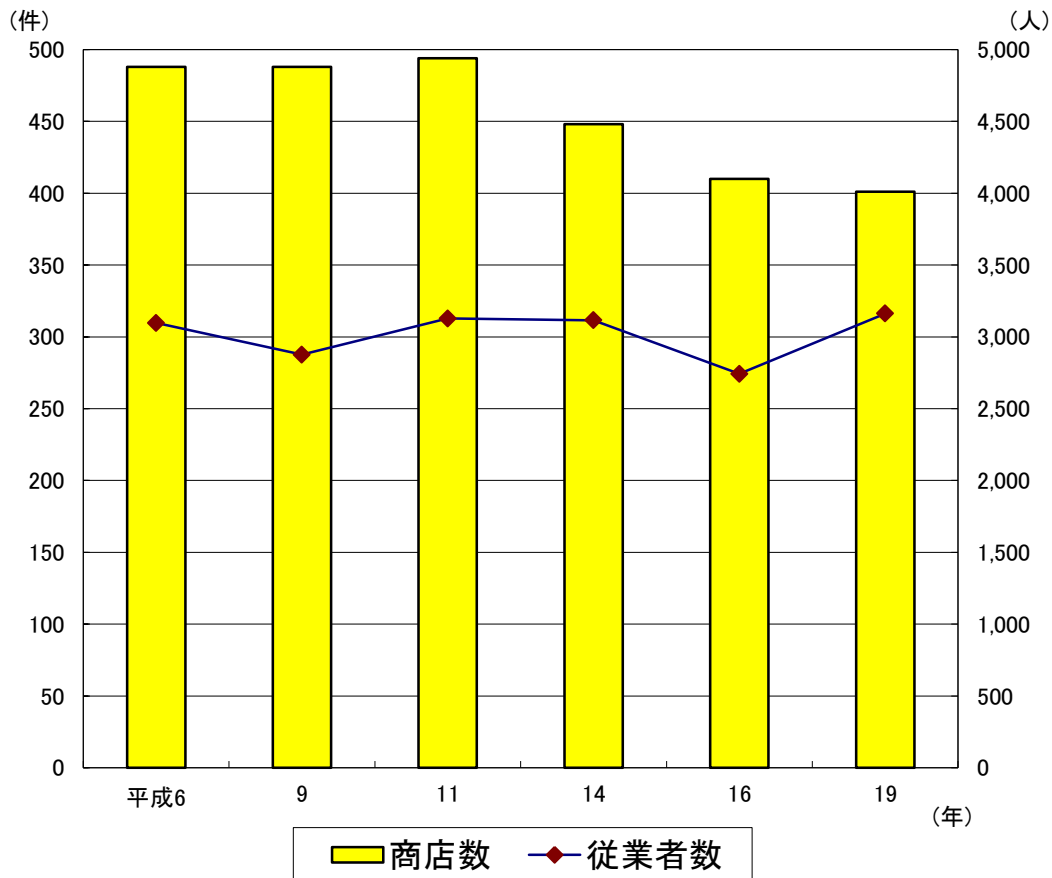

商品販売額

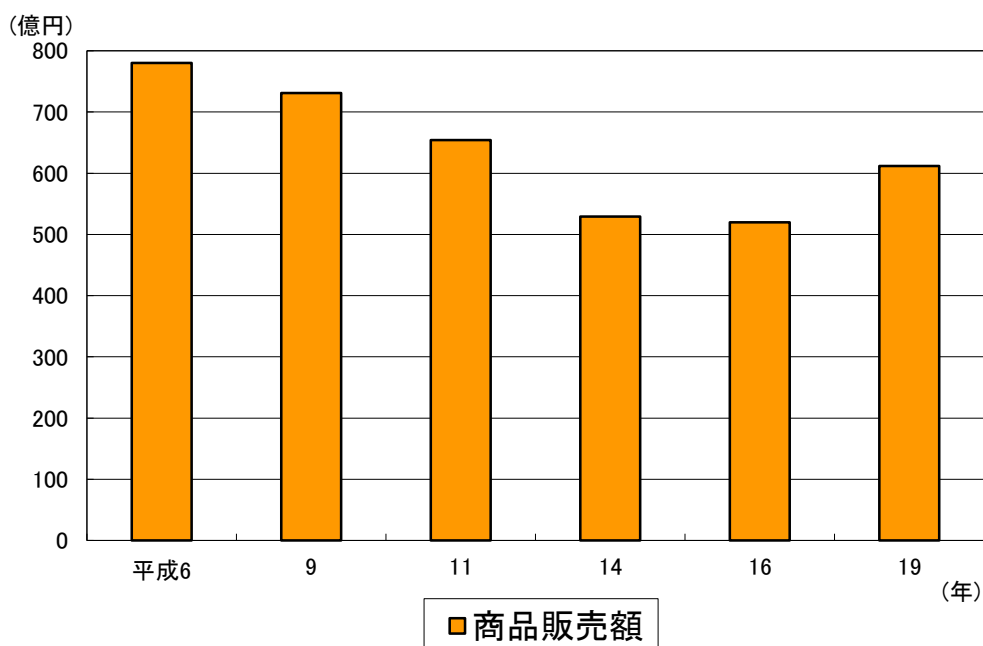

産業分類別の商店数 (401件)

《資料：平成19年商業統計調査》

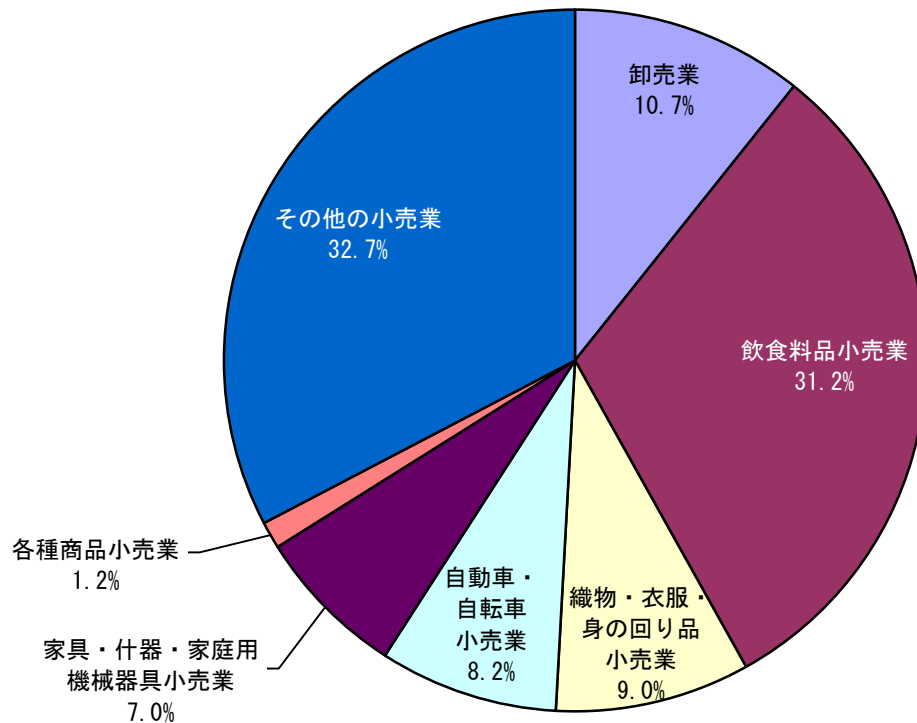

産業分類別の商品販売額 (612億円)

《資料：平成19年商業統計調査》

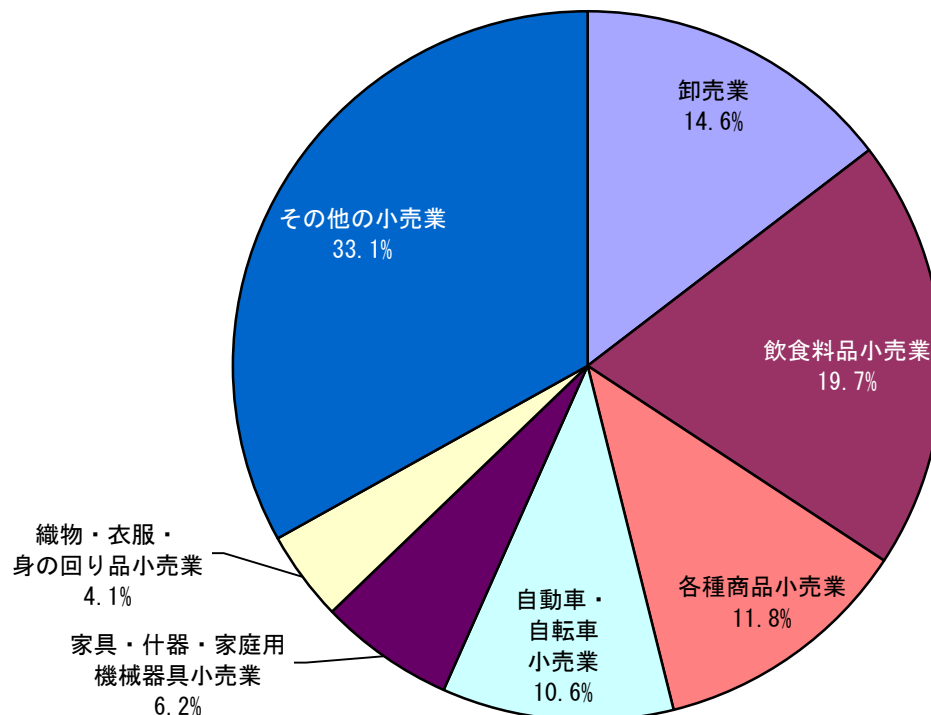

1 土地・気象

町(丁)字別面積

(単位：ヘクタール)

町(丁)字名	面積	町(丁)字名	面積	町(丁)字名	面積
本町	7.9	大字黒浜	547.6	西新宿四丁目	6.5
末広一丁目	8.1	大字笹山	51.0	西新宿五丁目	10.8
末広二丁目	7.4	大字江ヶ崎	211.1	西新宿六丁目	9.2
御前橋一丁目	9.4	大字南新宿	37.0	西城一丁目	4.1
御前橋二丁目	6.0	大字城	26.6	西城二丁目	8.5
見沼町	15.7	大字川島	52.3	西城三丁目	9.7
上一丁目	7.7	大字根金	192.4	桜台一丁目	5.2
上二丁目	12.8	大字井沼	113.9	桜台二丁目	5.2
関山一丁目	11.6	大字駒崎	127.7	桜台三丁目	4.3
関山二丁目	12.2	大字上平野	144.9	山ノ内	11.6
関山三丁目	14.6	大字高虫	176.6	蓮田一丁目	9.1
関山四丁目	11.5	椿山一丁目	13.9	蓮田二丁目	9.9
東一丁目	4.5	椿山二丁目	8.1	蓮田三丁目	7.1
東二丁目	9.4	椿山三丁目	11.1	蓮田四丁目	15.9
東三丁目	12.5	椿山四丁目	14.6	蓮田五丁目	12.3
東四丁目	7.5	緑町一丁目	9.8	馬込一丁目	9.9
東五丁目	9.3	緑町二丁目	9.6	馬込二丁目	11.4
東六丁目	10.1	緑町三丁目	6.2	馬込三丁目	7.8
大字蓮田	73.5	綾瀬	10.1	馬込四丁目	6.8
大字馬込	35.2	西新宿一丁目	8.5	馬込五丁目	12.6
大字閨戸	355.5	西新宿二丁目	9.3	馬込六丁目	3.6
大字貝塚	109.7	西新宿三丁目	11.1		
				総計	2,727.0

資料：都市計画課

都市計画用途地域面積

平成27年3月1日現在

区分	面積 (ヘクタール)	構成比(%) (対総面積)	構成比(%) (対市街化区域)
総計	2,727.0	100.0	
市街化区域	634.3	23.3	100.0
第一種低層住居専用地域	257.6	9.5	40.6
第二種低層住居専用地域	3.9	0.1	0.6
第一種中高層住居専用地域	37.3	1.4	5.9
第二種中高層住居専用地域	6.2	0.2	1.0
第一種住居地域	198.8	7.3	31.4
準住居地域	33.3	1.2	5.2
近隣商業地域	5.2	0.2	0.8
商業地域	13.4	0.5	2.1
準工業地域	30.6	1.1	4.8
工業専用地域	48.0	1.8	7.6
市街化調整区域	2,092.7	76.7	

資料：都市計画課

※平成27年3月6日に、国土交通省国土地理院より『平成26年全国都道府県市区町村別面積調』の結果が発表され、市の面積が27.27km²から27.28km²に変更された。
但し、「町(丁)字別面積」、「都市計画用途地域面積」については、修正後の面積が確定していないため修正前の面積を掲載している。

地目別面積の推移

1月1日現在（単位：ヘクタール）

年	耕 地			宅 地	山 林	原 野	雑 種 地	そ の 他
	計	田	畑					
昭和59	1,327	497	830	619	189	7	50	536
60	1,317	495	822	632	178	7	56	538
61	1,307	493	814	646	164	7	82	522
62	1,297	491	806	647	161	6	93	524
63	1,285	486	799	650	154	5	118	516
平成元	1,274	484	790	655	149	5	113	532
2	1,263	481	782	664	148	5	116	531
3	1,249	476	773	667	145	5	125	536
4	1,237	471	766	675	118	3	154	540
5	1,221	469	752	689	117	2	152	546
6	1,223	469	754	681	117	2	154	550
7	1,198	465	733	675	109	2	174	569
8	1,190	463	727	684	110	2	173	568
9	1,166	456	710	686	107	2	198	568
10	1,159	455	704	692	106	2	198	570
11	1,155	454	701	696	106	2	198	570
12	1,150	452	698	700	104	2	199	572
13	1,144	451	693	703	105	2	200	573
14	1,141	450	691	706	105	2	199	574
15	1,138	450	688	710	104	2	198	575
16	1,131	449	682	714	103	2	200	577
17	1,127	447	680	721	102	2	197	578
18	1,121	446	675	726	102	2	199	577
19	1,116	445	671	729	101	2	201	578
20	1,111	445	666	734	100	2	202	578
21	1,107	443	664	739	99	2	203	577
22	1,094	435	659	745	98	2	203	585
23	1,090	433	657	748	98	2	493	296
24	1,087	433	654	750	97	1	493	299
25	1,084	433	651	754	92	1	519	277
26	1,080	433	647	757	91	1	521	277

資料：税務課

気 象

年	気温(°C)	風速(m/s)		湿度(%)	天 侯 別 日 数				
	平 均	平 均	最 大	平 均	晴 日	曇 日	雨 日	雪 日	
平成 14	15.4	1.6	9.4	57.3	164	167	33	1	
15	14.7	1.6	8.4	59.4	146	182	35	2	
16	15.8	1.6	20.0	57.8	197	138	28	3	
17	14.8	1.3	10.3	64.7	177	160	27	1	
18	15.1	1.1	6.7	67.4	153	180	31	1	
19	15.6	1.1	6.6	65.6	186	149	30	-	
20	15.1	1.0	8.0	65.5	173	164	27	2	
21	15.4	1.1	9.8	67.2	189	144	31	1	
22	15.7	1.0	8.0	68.9	210	119	36	-	
23	15.2	0.9	27.0	56.2	207	132	24	2	
24	15.0	1.1	25.5	58.2	195	130	40	1	
25	15.6	1.2	21.9	55.8	206	128	29	2	
平成 25 年	1月	3.4	0.9	14.3	52.9	23	6	1	1
	2月	4.2	1.3	17.9	51.9	18	7	2	1
	3月	10.4	1.5	21.0	54.8	18	11	2	-
	4月	14.5	1.7	15.6	54.2	15	11	4	-
	5月	19.0	1.7	16.1	55.2	23	6	2	-
	6月	22.3	1.2	9.4	59.1	9	18	3	-
	7月	26.5	1.3	10.7	58.5	13	17	1	-
	8月	28.3	1.0	11.2	56.9	21	10	-	-
	9月	23.7	1.0	20.6	58.1	14	13	3	-
	10月	18.4	1.0	21.9	58.8	11	13	7	-
	11月	10.9	0.4	14.3	55.4	21	7	2	-
	12月	6.0	0.8	16.2	53.6	20	9	2	-

資料：消防課

2 人 口

人口と世帯

4月1日現在

年	世帯数	人 口			対前年人口 増減率(%)	1世帯 あたり人員	人口密度 (人/km ²)
		計	男	女			
昭和 39	4,579	22,632	11,246	11,386	2.44	4.94	830
40	4,935	23,749	11,839	11,910	4.94	4.81	871
41	5,343	25,145	12,605	12,540	5.88	4.71	871
42	5,814	26,341	13,211	13,130	4.76	4.53	922
43	6,147	27,576	13,848	13,728	4.69	4.49	966
44	6,733	29,099	14,659	14,440	5.52	4.32	1,011
45	7,182	30,598	15,458	15,140	5.15	4.26	1,067
46	7,889	32,487	16,397	16,090	6.17	4.12	1,122
47	8,534	34,459	17,390	17,069	6.07	4.04	1,191
48	9,014	35,796	18,121	17,675	3.88	3.97	1,264
49	9,344	36,797	18,637	18,160	2.80	3.94	1,313
50	10,394	38,140	19,233	18,907	3.65	3.67	1,349
51	10,845	39,672	19,999	19,673	4.02	3.66	1,399
52	11,200	40,995	20,659	20,336	3.33	3.66	1,455
53	11,587	42,466	21,351	21,115	3.59	3.66	1,503
54	11,920	43,591	21,981	21,610	2.65	3.66	1,557
55	12,265	44,781	22,631	22,150	2.73	3.65	1,598
56	12,837	46,660	23,509	23,151	4.20	3.63	1,642
57	13,667	49,396	24,884	24,512	5.86	3.61	1,711
58	14,036	50,794	25,526	25,268	2.83	3.62	1,811
59	14,396	51,939	26,056	25,883	2.25	3.61	1,863
60	15,004	53,611	26,881	26,730	3.22	3.57	1,905
61	15,326	54,354	27,296	27,058	1.39	3.55	1,966
62	15,706	55,333	27,780	27,553	1.80	3.52	1,993
63	16,355	56,929	28,607	28,322	2.88	3.48	2,029
平成 元	16,946	58,195	29,232	28,963	2.22	3.43	2,088
2	17,600	59,398	29,851	29,547	2.07	3.37	2,134
3	18,133	60,112	30,223	29,889	1.20	3.32	2,178
4	18,696	60,802	30,567	30,235	1.15	3.25	2,204
5	19,426	61,967	31,154	30,813	1.92	3.19	2,230
6	20,061	63,117	31,716	31,401	1.86	3.15	2,272
7	20,555	63,690	31,985	31,705	0.91	3.10	2,315
8	21,004	64,229	32,275	31,954	0.85	3.06	2,336
9	21,541	64,792	32,591	32,201	0.88	3.01	2,355
10	21,882	64,967	32,613	32,354	0.27	2.97	2,376
11	22,179	65,006	32,635	32,371	0.06	2.93	2,382
12	22,426	64,852	32,521	32,331	△0.24	2.89	2,384
13	22,727	64,917	32,528	32,389	0.10	2.86	2,378
14	23,134	65,008	32,585	32,423	0.14	2.81	2,381
15	23,397	64,899	32,497	32,402	△0.17	2.77	2,384
16	23,764	64,795	32,477	32,318	△0.16	2.73	2,380
17	23,871	64,369	32,298	32,071	△0.66	2.70	2,376
18	24,134	64,233	32,210	32,023	△0.21	2.66	2,360
19	24,363	63,990	32,041	31,949	△0.38	2.63	2,355
20	24,735	64,028	32,016	32,012	0.06	2.59	2,347
21	25,100	64,083	32,087	31,996	0.09	2.55	2,350
22	25,274	63,864	31,929	31,935	△0.34	2.53	2,342
23	25,546	63,796	31,922	31,874	△0.11	2.50	2,339
24	25,781	63,543	31,781	31,762	△0.40	2.46	2,330
25	25,784	63,321	31,653	31,668	△0.35	2.46	2,322
26	25,897	62,948	31,464	31,484	△0.59	2.43	2,308

資料：政策調整課

人口異動

年 度	自 然 動 態			社 会 動 態			計 A + B
	出 生	死 亡	差 引 A	転 入	転 出	差 引 B	
昭和 48	782	207	575	2,442	2,016	426	1,001
49	758	212	546	2,672	1,875	797	1,343
50	686	176	510	3,036	2,014	1,022	1,532
51	639	202	437	2,834	1,948	886	1,323
52	649	191	458	2,883	1,870	1,013	1,471
53	588	192	396	2,959	2,230	729	1,125
54	587	219	368	2,810	1,988	822	1,190
55	486	194	292	3,456	1,869	1,587	1,879
56	571	216	355	4,260	1,879	2,381	2,736
57	590	196	394	3,110	2,106	1,004	1,398
58	495	218	277	2,807	1,939	868	1,145
59	560	223	337	3,363	2,028	1,335	1,672
60	524	231	293	2,640	2,190	450	743
61	494	218	276	2,824	2,121	703	979
62	480	261	219	3,464	2,087	1,377	1,596
63	473	264	209	3,299	2,242	1,057	1,266
平成 元	472	248	224	3,225	2,258	967	1,191
2	473	285	188	3,021	2,509	512	700
3	481	313	168	3,179	2,678	501	669
4	521	330	191	3,875	2,922	953	1,144
5	587	318	269	3,797	2,939	858	1,127
6	602	353	249	3,663	3,356	307	556
7	590	348	242	3,633	3,351	282	524
8	610	349	261	3,692	3,406	286	547
9	578	353	225	3,248	3,319	△ 71	154
10	568	380	188	3,004	3,171	△ 167	21
11	593	365	228	2,983	3,355	△ 372	△ 144
12	557	400	157	3,030	3,147	△ 117	40
13	587	386	201	3,064	3,184	△ 120	81
14	572	412	160	2,976	3,230	△ 254	△ 94
15	577	425	152	3,032	3,288	△ 256	△ 104
16	553	440	113	2,723	3,262	△ 539	△ 426
17	549	424	125	2,866	3,127	△ 261	△ 136
18	489	494	△ 5	2,673	2,916	△ 243	△ 248
19	509	496	13	2,809	2,811	△ 2	11
20	554	476	78	2,583	2,643	△ 60	18
21	486	502	△ 16	2,336	2,561	△ 225	△ 241
22	463	543	△ 80	2,306	2,369	△ 63	△ 143
23	425	524	△ 99	2,321	2,443	△ 122	△ 221
24	510	545	△ 35	2,273	2,430	△ 157	△ 192
25	441	545	△ 104	2,202	2,428	△ 226	△ 330

※平成24年度より、外国人住民の異動を含む。

資料：市民課

町(丁)字別の人口と世帯

平成26年4月1日現在

町(丁)字名	世帯数	人 口			町(丁)字名	世帯数	人 口		
		計	男	女			計	男	女
本 町	185	311	147	164	椿山一丁目	400	980	473	507
末広一丁目	306	672	318	354	椿山二丁目	199	484	227	257
末広二丁目	210	480	239	241	椿山三丁目	407	963	455	508
御前橋一丁目	352	789	387	402	椿山四丁目	423	998	494	504
御前橋二丁目	204	492	240	252	緑町一丁目	374	894	441	453
見 沼 町	587	1,372	681	691	緑町二丁目	365	868	418	450
上 一 丁 目	212	484	229	255	緑町三丁目	212	487	259	228
上 二 丁 目	342	791	396	395	綾 瀬	418	1,020	497	523
関山一丁目	340	899	438	461	西新宿一丁目	217	523	276	247
関山二丁目	385	935	475	460	西新宿二丁目	317	772	409	363
関山三丁目	428	1,019	529	490	西新宿三丁目	292	729	380	349
関山四丁目	395	1,003	494	509	西新宿四丁目	297	782	382	400
東 一 丁 目	255	491	238	253	西新宿五丁目	330	804	408	396
東 二 丁 目	268	563	296	267	西新宿六丁目	208	513	251	262
東 三 丁 目	391	883	423	460	西城一丁目	138	366	197	169
東 四 丁 目	186	442	221	221	西城二丁目	351	888	447	441
東 五 丁 目	466	1,091	537	554	西城三丁目	285	732	383	349
東 六 丁 目	453	1,078	533	545	桜台一丁目	170	425	216	209
大字蓮田	143	392	201	191	桜台二丁目	225	530	268	262
大字馬込	31	88	45	43	桜台三丁目	128	327	172	155
大字閨戸	2,087	4,990	2,431	2,559	山 ノ 内	210	620	316	304
大字貝塚	240	610	289	321	蓮田一丁目	385	882	439	443
大字黒浜	3,621	9,296	4,742	4,554	蓮田二丁目	369	924	460	464
大字笹山	182	442	218	224	蓮田三丁目	212	475	234	241
大字江ヶ崎	693	1,706	852	854	蓮田四丁目	404	901	404	497
大字南新宿	297	824	397	427	蓮田五丁目	308	774	409	365
大 字 城	84	239	118	121	馬込一丁目	420	964	490	474
大字川島	377	847	448	399	馬込二丁目	559	1,288	652	636
大字根金	828	1,968	1,014	954	馬込三丁目	199	502	240	262
大字井沼	576	1,460	723	737	馬込四丁目	283	642	324	318
大字駒崎	366	893	474	419	馬込五丁目	379	951	476	475
大字上平野	282	763	375	388	馬込六丁目	308	737	362	375
大字高虫	333	890	457	433					
					総 数	25,897	62,948	31,464	31,484

資料：政策調整課

年齢別人口

平成26年4月1日現在

年齢	計	男	女	年齢	計	男	女	年齢	計	男	女
0~4	2,289	1,201	1,088	35 ~39	4,486	2,299	2,187	70 ~74	4,903	2,442	2,461
0	442	226	216	35	799	411	388	70	1,135	565	570
1	500	269	231	36	890	456	434	71	1,026	520	506
2	415	218	197	37	900	493	407	72	1,089	524	565
3	456	242	214	38	915	460	455	73	885	459	426
4	476	246	230	39	982	479	503	74	768	374	394
5~9	2,545	1,354	1,191	40 ~44	5,106	2,667	2,439	75 ~79	3,232	1,588	1,644
5	516	289	227	40	1,091	561	530	75	680	365	315
6	503	256	247	41	1,055	569	486	76	723	369	354
7	478	245	233	42	1,048	552	496	77	632	298	334
8	520	282	238	43	952	496	456	78	659	308	351
9	528	282	246	44	960	489	471	79	538	248	290
10 ~14	2,678	1,402	1,276	45 ~49	4,082	2,211	1,871	80 ~84	1,989	869	1,120
10	532	287	245	45	886	486	400	80	482	237	245
11	516	269	247	46	906	503	403	81	464	209	255
12	540	295	245	47	680	379	301	82	379	160	219
13	541	282	259	48	820	438	382	83	355	143	212
14	549	269	280	49	790	405	385	84	309	120	189
15 ~19	2,749	1,441	1,308	50 ~54	3,311	1,688	1,623	85 ~89	1,119	401	718
15	537	283	254	50	690	361	329	85	291	101	190
16	548	276	272	51	672	349	323	86	251	110	141
17	565	315	250	52	683	347	336	87	237	82	155
18	544	290	254	53	654	327	327	88	195	64	131
19	555	277	278	54	612	304	308	89	145	44	101
20 ~24	2,904	1,447	1,457	55 ~59	3,729	1,810	1,919	90 ~94	475	120	355
20	580	305	275	55	703	335	368	90	136	37	99
21	563	268	295	56	644	310	334	91	107	25	82
22	609	321	288	57	735	352	383	92	85	18	67
23	554	277	277	58	801	392	409	93	78	22	56
24	598	276	322	59	846	421	425	94	69	18	51
25 ~29	3,162	1,581	1,581	60 ~64	5,006	2,492	2,514	95 ~99	135	27	108
25	613	292	321	60	827	419	408	95	42	12	30
26	617	310	307	61	941	464	477	96	41	8	33
27	623	310	313	62	1,011	503	508	97	20	4	16
28	665	337	328	63	1,031	502	529	98	13	1	12
29	644	332	312	64	1,196	604	592	99	19	2	17
30 ~34	3,768	1,929	1,839	65 ~69	5,262	2,490	2,772	100~	18	5	13
30	731	387	344	65	1,170	545	625				
31	741	369	372	66	1,340	613	727				
32	747	383	364	67	1,103	523	580				
33	714	367	347	68	717	352	365				
34	835	423	412	69	932	457	475				

区 分	計	構成比	男	女
年少人口(0~14歳)	7,512	11.93%	3,957	3,555
生産年齢人口(15~64歳)	38,303	60.85%	19,565	18,738
老年人口(65歳以上)	17,133	27.22%	7,942	9,191
総 数	62,948	100.00%	31,464	31,484

平均年齢(歳)		
全体	男	女
46.73	45.62	47.83

資料：政策調整課

平均年齢

4月1日現在（単位：歳）

年	全体	男	女	年	全体	男	女
平成7	37.85	37.36	38.34	平成17	42.89	42.03	43.77
8	38.36	37.89	38.83	18	43.35	42.42	44.28
9	38.82	38.30	39.34	19	43.81	42.89	44.73
10	39.36	38.79	39.94	20	44.17	43.23	45.11
11	39.90	39.29	40.51	21	44.53	43.52	45.55
12	40.42	39.78	41.06	22	44.99	43.97	46.02
13	40.92	40.25	41.60	23	45.40	44.32	46.48
14	41.37	40.66	42.08	24	45.90	44.81	46.99
15	41.86	41.15	42.58	25	46.29	45.24	47.35
16	42.34	41.52	43.17	26	46.73	45.62	47.83

資料：政策調整課

外国人国籍別人口（旧外国人登録者数）

4月1日現在

年	総数	中国	韓国・朝鮮	アメリカ	その他			
昭和59	28	1	17	3	7			
60	42	3	25	2	12			
61	42	5	22	2	13			
62	44	4	25	2	13			
63	63	10	28	5	20			
平成元	72	13	28	6	25			
2	91	11	37	6	37			
3	136	19	32	4	81			
4	183	21	38	4	120			
5	231	42	37	3	149			
6	250	46	42	9	153			
7	294	55	43	7	189			
8	316	73	51	-	192			
9	348	85	54	9	200			
10	343	84	52	9	198			
11	337	79	54	7	197			
12	364	85	55	12	212			
13	378	93	56	10	219			
14	419	87	49	14	269			
15	421	98	57	15	251			
16	456	116	52	15	273			
17	412	115	50	14	233			
18	392	98	45	17	232			
年	総数	中国	韓国・朝鮮	フィリピン	ブラジル	アメリカ	その他	
平成19	390	122	51	65	68	15	69	
20	409	139	56	67	62	14	71	
21	458	167	57	62	83	17	72	
22	463	184	56	59	70	15	79	
23	446	177	60	56	54	6	93	
24	421	167	62	48	42	9	93	
25	428	172	61	50	35	7	103	
年	総数	中国	韓国・朝鮮	フィリピン	ブラジル	ネパール	アメリカ	その他
26	418	144	59	56	33	25	8	93

資料：市民課

3 国勢調査

人口の推移

10月1日現在

年 (西 曆)	計	男	女	調 査
大正 9 年 (1920年)	11,191	5,509	5,682	第 1回 国勢調査
14 年 (1925年)	11,469	5,639	5,830	第 2回 "
昭和 5 年 (1930年)	12,066	5,968	6,098	第 3回 "
10 年 (1935年)	12,480	6,147	6,333	第 4回 "
15 年 (1940年)	13,239	6,646	6,593	第 5回 "
22 年 (1947年) †	18,521	9,056	9,465	第 6回 "
25 年 (1950年)	19,268	9,538	9,730	第 7回 "
30 年 (1955年)	20,016	9,906	10,110	第 8回 "
35 年 (1960年)	20,743	10,299	10,444	第 9回 "
40 年 (1965年)	25,070	12,643	12,427	第10回 "
45 年 (1970年)	31,935	16,106	15,829	第11回 "
50 年 (1975年)	39,043	19,740	19,303	第12回 "
55 年 (1980年)	45,594	23,000	22,594	第13回 "
60 年 (1985年)	53,991	27,074	26,917	第14回 "
平成 2 年 (1990年)	59,706	29,953	29,753	第15回 "
7 年 (1995年)	63,920	32,010	31,910	第16回 "
12 年 (2000年)	64,386	32,139	32,247	第17回 "
17 年 (2005年)	63,474	31,733	31,741	第18回 "
22 年 (2010年)	63,309	31,545	31,764	第19回 "

†第6回は、終戦直後のため昭和20年ではなく昭和22年に実施された

資料：国勢調査

人口集中地区 † の人口の推移

10月1日現在

年	人口集中地区人口	面積 (km ²)	人口密度 (人/km ²)	総人口に占める割合 (%)
昭和 35	4,688	0.5	9,376	22.6
40	7,495	1.1	6,814	29.9
45	12,075	2.0	6,038	37.8
50	15,888	2.6	6,111	40.7
55	20,838	3.3	6,315	45.7
60	28,877	3.9	7,404	53.5
平成 2	36,255	5.6	6,474	60.7
7	40,680	5.8	7,014	63.6
12	41,329	5.96	6,934	64.2
17	40,759	6.00	6,793	64.2
22	40,787	6.08	6,708	64.4

†人口密度が高い地域のこと。4,000人/km²以上の国勢調査区が隣接して人口5,000人以上の地域を構成する場合、この地域を人口集中地区 (D・I・D) という。

資料：国勢調査

年齢階層別人口の推移

10月1日現在

年 齢	平成 2			7			12			17			22		
	計	男	女	計	男	女	計	男	女	計	男	女	計	男	女
0～4	2,648	1,293	1,355	2,751	1,433	1,318	2,807	1,445	1,362	2,594	1,394	1,200	2,492	1,337	1,155
5～9	3,647	1,900	1,747	2,995	1,470	1,525	2,743	1,452	1,291	2,712	1,400	1,312	2,606	1,400	1,206
10～14	4,818	2,486	2,332	3,892	2,023	1,869	3,079	1,513	1,566	2,718	1,430	1,288	2,735	1,435	1,300
15～19	5,953	2,993	2,960	4,963	2,528	2,435	3,929	2,046	1,883	3,020	1,480	1,540	2,759	1,441	1,318
20～24	4,759	2,393	2,366	6,031	2,891	3,140	4,802	2,420	2,382	3,785	1,922	1,863	3,015	1,426	1,589
25～29	3,515	1,818	1,697	4,924	2,544	2,380	5,683	2,787	2,896	4,457	2,272	2,185	3,623	1,809	1,814
30～34	3,083	1,505	1,578	3,853	2,028	1,825	4,564	2,405	2,159	5,184	2,635	2,549	4,209	2,193	2,016
35～39	4,486	2,207	2,279	3,547	1,773	1,774	3,684	1,928	1,756	4,316	2,310	2,006	5,103	2,606	2,497
40～44	5,920	2,863	3,057	4,793	2,394	2,399	3,601	1,766	1,835	3,614	1,879	1,735	4,295	2,296	1,999
45～49	5,536	2,838	2,698	6,142	2,982	3,160	4,749	2,334	2,415	3,527	1,720	1,807	3,588	1,843	1,745
50～54	4,396	2,379	2,017	5,595	2,867	2,728	6,089	2,936	3,153	4,695	2,309	2,386	3,470	1,696	1,774
55～59	3,335	1,798	1,537	4,477	2,405	2,072	5,543	2,813	2,730	5,946	2,854	3,092	4,607	2,275	2,332
60～64	2,503	1,265	1,238	3,366	1,788	1,578	4,357	2,315	2,042	5,395	2,747	2,648	5,841	2,809	3,032
65～69	1,811	833	978	2,459	1,212	1,247	3,202	1,667	1,535	4,139	2,177	1,962	5,206	2,622	2,584
70～74	1,336	563	773	1,717	751	966	2,254	1,077	1,177	2,987	1,505	1,482	3,835	1,953	1,882
75～79	1,066	452	614	1,175	458	717	1,531	625	906	2,029	913	1,116	2,719	1,297	1,422
80～84	544	222	322	804	309	495	960	339	621	1,274	471	803	1,718	708	1,010
85～89	225	82	143	330	117	213	580	193	387	686	209	477	935	277	658
90～94	63	17	46	83	25	58	175	51	124	324	87	237	432	106	326
95～	5	3	2	13	6	7	31	6	25	60	13	47	120	15	105
不詳	57	43	14	10	6	4	23	21	2	12	6	6	1	1	0
総 数	59,706	29,953	29,753	63,920	32,010	31,910	64,386	32,139	32,247	63,474	31,733	31,741	63,309	31,545	31,764

資料：国勢調査

年齢3区分別人口・構成比の推移

10月1日現在

区 分	平成 2		7		12		17		22	
	人口	構成比	人口	構成比	人口	構成比	人口	構成比	人口	構成比
年少人口（0～14歳）	11,113	18.6%	9,638	15.1%	8,629	13.4%	8,024	12.6%	7,833	12.4%
生産年齢人口（15～64歳）	43,486	72.8%	47,691	74.6%	47,001	73.0%	43,939	69.2%	40,510	64.0%
老年人口（65歳以上）	5,050	8.5%	6,581	10.3%	8,733	13.6%	11,499	18.1%	14,965	23.6%
総 数（年齢不詳を含む）	59,706	100.0%	63,920	100.0%	64,386	100.0%	63,474	100.0%	63,309	100.0%

資料：国勢調査

家族人員別世帯数の推移

10月1日現在

区 分		昭和60	平成 2	7	12	17	22
総 世 帯 数		14,817	17,323	20,217	21,519	22,528	23,445
一 般 世 帯 † の 世 帯 数	合 計	14,805	17,263	20,198	21,489	22,504	23,422
	1人	1,461	2,114	3,096	3,530	4,338	4,914
	2人	1,892	2,663	4,130	5,329	6,211	7,161
	3人	2,746	3,393	4,555	4,959	5,157	5,206
	4人	5,366	5,715	5,317	5,001	4,538	4,229
	5人	2,060	2,083	1,970	1,722	1,498	1,337
	6人	879	901	804	695	577	426
	7人	315	326	271	199	150	113
	8人	67	54	43	45	32	31
	9人	15	10	9	9	2	3
	10人以上	4	4	3	-	1	2
平均家族人員		3.66	3.43	3.13	2.96	2.78	2.65

†「一般世帯」は、学生寮・病院・社会施設等の「施設等の世帯」以外の世帯をいう

資料：国勢調査

住居の状況の推移

10月1日現在

区 分		昭和60	平成 2	7	12	17	22
種 類 別 世 帯 数	持 ち 家	11,961	13,497	14,785	15,932	16,799	17,781
	公営・公団・公社の貸家	48	50	49	55	47	49
	民 営 の 貸 家	1,899	2,567	4,059	4,370	4,616	4,610
	給 与 住 宅	547	626	770	565	468	460
	間 借 り	66	107	137	217	269	299
	合 計	14,521	16,847	19,800	21,139	22,199	23,199
世 帯 人 員		53,142	58,691	62,862	63,246	62,292	61,801
1 世 帯 あ た り 人 員		3.66	3.48	3.18	2.99	2.81	2.66
1 世 帯 あ た り 延 べ 面 積		54.9畳 (90.6㎡)	93.3㎡	92.7㎡	99.0㎡	99.0㎡	
1 人 あ た り 延 べ 面 積		15.0畳 (24.8㎡)	26.7㎡	29.2㎡	33.1㎡	35.3㎡	

※昭和60年は畳数での調査（1畳＝1.65㎡として換算）

資料：国勢調査

昼間人口の推移

10月1日現在

区 分	昭和60	平成 2	7	12	17	22
昼 間 人 口	41,973	43,573	46,180	47,704	49,479	50,463
対総人口比（％）	77.7	73.0	72.2	74.1	78.0	79.7

資料：国勢調査

昼間人口の詳細

平成22年10月1日現在

常 住 人 口 (夜 間 人 口)	昼 間 人 口 常住人口+流入人口-流出人口	流入人口	10,207	流出人口	23,053
		内、通勤者	9,855	内、通勤者	20,082
63,309	50,463	内、通学者	352	内、通学者	2,971

※通勤者は15歳以上のみ / 通学者は15歳未満を含む

資料：平成22年国勢調査

蓮田市への流入人口内訳（15歳以上）

平成22年10月1日現在

流入元	流入人口		
	総数	通勤者	通学者
総数	10,185	9,855	330
(県内)	9,464	9,158	306
さいたま市	2,082	1,954	128
西区	75	70	5
北区	259	254	5
大宮区	144	140	4
見沼区	668	620	48
中央区	58	58	-
桜区	51	48	3
浦和区	79	74	5
南区	55	50	5
緑区	56	50	6
岩槻区	637	590	47
川越市	59	56	3
熊谷市	38	38	-
川口市	116	111	5
行田市	58	58	-
所沢市	10	10	-
加須市	486	471	15
東松山市	13	13	-
春日部市	458	434	24
狭山市	11	11	-
羽生市	99	97	2
鴻巣市	137	136	1
深谷市	16	14	2
上尾市	814	798	16
草加市	34	32	2
越谷市	120	117	3
蕨市	18	16	2
戸田市	26	25	1
鳩ヶ谷市	18	18	-
朝霞市	15	14	1
志木市	11	11	-
新座市	13	13	-
桶川市	200	197	3
久喜市	1,217	1,186	31
北本市	130	129	1
三郷市	12	12	-
坂戸市	14	12	2
幸手市	199	194	5
吉川市	10	9	1
ふじみ野市	16	15	1

流入元	流入人口		
	総数	通勤者	通学者
伊奈町	919	892	27
吉見町	18	18	-
宮代町	198	196	2
白岡町	1,632	1,608	24
杉戸町	166	165	1
松伏町	20	19	1
その他の市町村	61	59	2
(県外)	721	697	24
茨城県	197	193	4
古河市	122	121	1
五霞町	28	28	-
その他の市町村	47	44	3
栃木県	89	80	9
宇都宮市	13	11	2
小山市	25	24	1
野木町	23	23	-
その他の市町村	28	22	6
群馬県	35	34	1
千葉県	106	104	2
松戸市	10	10	-
野田市	46	46	-
流山市	10	10	-
その他の市町村	40	38	2
東京都	251	246	5
特別区部	207	203	4
新宿区	12	12	-
中野区	12	12	-
北区	29	28	1
板橋区	26	26	-
練馬区	23	22	1
足立区	21	21	-
その他	84	82	2
市町村部	44	43	1
神奈川県	19	16	3
その他の都道府県	24	24	-

※流入元不詳の人口を除く

資料：平成22年国勢調査

蓮田市からの流出人口内訳（15歳以上）

平成22年10月1日現在

流出先	流出人口		
	総数	通勤者	通学者
総数	22,281	19,629	2,652
(県内)	13,615	12,004	1,611
さいたま市	6,105	5,503	602
西区	234	167	67
北区	739	691	48
大宮区	1,355	1,198	157
見沼区	714	663	51
中央区	433	403	30
桜区	134	103	31
浦和区	674	569	105
南区	193	172	21
緑区	142	131	11
岩槻区	1,487	1,406	81
川越市	257	183	74
熊谷市	80	73	7
川口市	429	417	12
行田市	65	60	5
所沢市	45	36	9
加須市	318	226	92
本庄市	10	5	5
東松山市	42	16	26
春日部市	380	311	69
狭山市	31	28	3
羽生市	89	84	5
鴻巣市	107	100	7
深谷市	21	17	4
上尾市	1,038	945	93
草加市	78	62	16
越谷市	211	193	18
蕨市	89	79	10
戸田市	168	164	4
鳩ヶ谷市	28	28	-
朝霞市	34	32	2
志木市	22	16	6
和光市	28	26	2
新座市	49	24	25
桶川市	184	167	17
久喜市	1,083	930	153
北本市	92	85	7
八潮市	18	18	-
三郷市	35	35	-
坂戸市	44	19	25

流出先	流出人口		
	総数	通勤者	通学者
幸手市	91	90	1
鶴ヶ島市	14	13	1
日高市	10	5	5
吉川市	16	16	-
ふじみ野市	27	24	3
伊奈町	1,049	879	170
三芳町	19	16	3
毛呂山町	10	6	4
川島町	13	13	-
宮代町	76	53	23
白岡町	943	882	61
杉戸町	112	86	26
その他の市町村	55	39	16
(県外)	8,666	7,625	1,041
茨城県	120	119	1
古河市	56	55	1
つくば市	12	12	-
五霞町	12	12	-
その他の市町村	40	40	-
栃木県	225	187	38
宇都宮市	64	55	9
佐野市	17	7	10
小山市	59	49	10
上三川町	12	12	-
野木町	22	22	-
その他の市町村	51	42	9
群馬県	75	66	9
太田市	11	11	-
館林市	19	18	1
その他の市町村	45	37	8

(次ページへ続く)

(前ページからの続き)

平成22年10月1日現在

流出先	流出人口		
	総数	通勤者	通学者
千葉県	215	166	49
千葉市	30	25	5
美浜区	20	19	1
その他	10	6	4
市川市	11	11	-
船橋市	22	10	12
松戸市	20	18	2
野田市	40	30	10
習志野市	10	2	8
柏市	25	25	-
浦安市	24	21	3
その他の市町村	33	24	9
東京都	7,740	6,860	880
特別区部	7,456	6,696	760
千代田区	1,129	1,021	108
中央区	794	791	3
港区	779	765	14
新宿区	760	648	112
文京区	347	251	96
台東区	410	398	12
墨田区	115	113	2
江東区	254	244	10
品川区	268	250	18
目黒区	79	69	10
大田区	133	127	6
世田谷区	132	62	70
渋谷区	465	421	44
中野区	74	66	8
杉並区	88	57	31
豊島区	469	393	76
北区	440	398	42
荒川区	129	125	4
板橋区	340	271	69
練馬区	72	53	19
足立区	108	106	2
葛飾区	36	36	-
江戸川区	35	31	4

流出先	流出人口		
	総数	通勤者	通学者
八王子市	62	21	41
立川市	15	14	1
武蔵野市	30	13	17
三鷹市	13	11	2
府中市	30	25	5
調布市	14	8	6
町田市	16	6	10
小金井市	17	8	9
小平市	11	5	6
日野市	13	9	4
国分寺市	12	10	2
多摩市	12	8	4
その他の市町村	39	26	13
神奈川県	243	182	61
横浜市	111	89	22
神奈川区	12	12	-
西区	31	29	2
中区	11	11	-
港北区	19	9	10
その他	38	28	10
川崎市	82	68	14
川崎区	19	19	-
幸区	15	15	-
中原区	18	15	3
多摩区	16	6	10
その他	14	13	1
相模原市	13	2	11
藤沢市	10	4	6
厚木市	13	7	6
その他の市町村	14	12	2
その他の都道府県	48	45	3

※流出先不詳の人口を除く

資料：平成22年国勢調査

産業分類別の就業人口

10月1日現在

産業分類	平成 2		7		12		17		22	
	就業人口	構成比 (%)	就業人口	構成比 (%)	就業人口	構成比 (%)	就業人口	構成比 (%)	就業人口	構成比 (%)
総数	28,865	100.0	32,656	100.0	32,287	100.0	31,085	100.0	29,283	100.0
第一次産業計	1,307	4.5	1,172	3.6	1,070	3.3	911	2.9	661	2.3
農業, 林業	1,301	4.5	1,170	3.6	1,067	3.3	910	2.9	660	2.3
漁業	6	0.0	2	0.0	3	0.0	1	0.0	1	0.0
第二次産業計	10,318	35.7	10,468	32.1	9,501	29.4	7,732	24.9	6,679	22.8
鉱業, 採石業, 砂利採取業	2	0.0	3	0.0	13	0.0	1	0.0	1	0.0
建設業	2,547	8.8	3,026	9.3	3,034	9.4	2,590	8.3	2,256	7.7
製造業	7,769	26.9	7,439	22.8	6,454	20.0	5,141	16.5	4,422	15.1
第三次産業計	17,157	59.4	20,840	63.8	21,481	66.5	21,910	70.5	20,673	70.6
電気・ガス・熱供給・水道業	237	0.8	259	0.8	346	1.1	176	0.6	152	0.5
運輸・通信業	2,249	7.8	2,621	8.0	2,606	8.1				
情報通信業							1,226	3.9	1,179	4.0
運輸業, 郵便業							2,208	7.1	2,271	7.8
卸売業・小売業・飲食店	5,816	20.1	7,053	21.6	7,021	21.7				
卸売業, 小売業							5,896	19.0	5,119	17.5
金融業, 保険業	1,526	5.3	1,639	5.0	1,420	4.4	1,017	3.3	952	3.3
不動産業, 物品賃貸業	330	1.1	363	1.1	429	1.3	454	1.5	578	2.0
学術研究, 専門・技術サービス									1,019	3.5
宿泊業, 飲食サービス業							1,233	4.0	1,346	4.6
生活関連サービス業, 娯楽業									884	3.0
教育, 学習支援業							1,392	4.5	1,278	4.4
医療・福祉							2,467	7.9	2,891	9.9
複合サービス業							221	0.7	103	0.4
サービス業	5,866	20.3	7,654	23.4	8,517	26.4	4,588	14.8	1,940	6.6
公務	1,133	3.9	1,251	3.8	1,142	3.5	1,032	3.3	961	3.3
分類不能の産業	83	0.3	176	0.5	235	0.7	532	1.7	1,270	4.3

※平成17年、平成22年調査で産業分類が改定された

資料：国勢調査

常住地・従業地による就業人口

10月1日現在

年	産業分類	常住地による就業人口					従業地による就業人口		
		総数	市内で従業		市外で従業		総数	県内の他の市町村に常住	県外に常住
			自宅	自宅外	県内	県外			
平成2	総数	28,865	3,824	6,278	9,258	9,505	17,447	6,563	782
7	総数	32,656	3,262	7,588	11,412	10,394	19,325	7,621	854
12	総数	32,287	3,230	6,968	12,289	9,800	19,152	8,214	740
17	総数	31,085	2,891	7,302	12,306	8,586	19,826	8,885	748
22	※ 総数	29,283	2,282	6,422	12,004	7,625	19,509	9,158	697
	農業，林業	660	561	69	24	4	681	48	1
	漁業	1	-	1	-	-	1	-	-
	鉱業，採石業，砂利採取業	1	-	-	-	1	-	-	-
	建設業	2,256	363	472	822	547	1,793	806	100
	製造業	4,422	193	1,045	2,153	986	3,586	2,110	193
	電気・ガス・熱供給・水道業	152	-	12	68	72	33	20	1
	情報通信業	1,179	40	29	163	935	147	53	13
	運輸業，郵便業	2,271	34	496	1,263	458	1,684	1,082	52
	卸売業，小売業	5,119	279	1,204	2,207	1,384	2,871	1,244	99
	金融業，保険業	952	17	59	386	486	251	161	10
	不動産業，物品賃貸業	578	85	66	206	205	258	83	8
	学術研究，専門・技術サービス	1,019	178	75	261	497	352	83	8
	宿泊業，飲食サービス業	1,346	96	500	491	244	1,125	498	16
	生活関連サービス業，娯楽業	884	123	178	359	217	525	205	12
	教育，学習支援業	1,278	68	242	718	237	817	466	28
	医療・福祉	2,891	84	1,073	1,437	279	2,830	1,535	120
	複合サービス業	103	-	23	59	20	88	62	2
サービス業	1,940	81	361	820	658	876	393	21	
公務	961	-	298	392	265	485	175	6	
分類不能の産業	1,270	80	219	175	130	1,106	134	7	

※総数には従業地不詳が含まれているため、就業人口の合計と一致しない。

資料：国勢調査

4 財 政

決算の推移（歳入）

（単位：円）

年 度	総 計	一 般 会 計	特 別 会 計
昭和 58	11,978,977,034	8,462,301,386	3,516,675,648
59	13,629,540,999	10,093,382,545	3,536,158,454
60	12,544,823,474	8,686,416,509	3,858,406,965
61	14,354,596,956	9,151,095,948	5,203,501,008
62	17,453,769,030	11,361,434,947	6,092,334,083
63	15,578,709,944	10,723,668,601	4,855,041,343
平成 元	18,608,131,197	12,305,540,099	6,302,591,098
2	20,761,110,994	12,846,061,185	7,915,049,809
3	23,058,368,316	14,639,722,385	8,418,645,931
4	28,050,046,236	19,785,241,726	8,264,804,510
5	25,512,176,148	17,132,172,700	8,380,003,448
6	24,880,838,726	15,790,908,667	9,089,930,059
7	27,158,363,922	16,321,186,089	10,837,177,833
8	32,287,015,913	18,743,681,775	13,543,334,138
9	30,231,206,030	18,417,770,468	11,813,435,562
10	29,428,061,604	17,663,203,846	11,764,857,758
11	31,305,648,428	19,202,367,190	12,103,281,238
12	31,127,458,675	17,428,829,234	13,698,629,441
13	31,758,547,163	17,622,472,655	14,136,074,508
14	30,084,366,373	16,175,904,618	13,908,461,755
15	31,808,351,154	17,515,075,906	14,293,275,248
16	32,856,294,609	18,825,920,312	14,030,374,297
17	31,349,907,725	16,656,726,977	14,693,180,748
18	30,131,246,505	15,490,501,590	14,640,744,915
19	31,047,118,846	15,123,972,828	15,923,146,018
20	29,826,630,598	16,273,331,450	13,553,299,148
21	30,144,283,208	17,738,527,926	12,405,755,282
22	30,224,872,483	17,452,610,671	12,772,261,812
23	30,345,415,095	17,255,344,683	13,090,070,412
24	31,574,164,472	17,146,490,254	14,427,674,218
25	32,533,899,948	18,394,654,758	14,139,245,190

※水道事業会計は除く

資料：会計室

決算の推移（歳出）

（単位：円）

年 度	総 計	一 般 会 計	特 別 会 計
昭和 58	11,518,964,239	8,211,218,230	3,307,746,009
59	13,194,200,505	9,810,060,589	3,384,139,916
60	12,106,568,675	8,412,063,659	3,694,505,016
61	13,612,185,619	8,715,311,512	4,896,874,107
62	16,414,769,826	10,654,731,148	5,760,038,678
63	15,479,608,713	9,574,483,554	5,905,125,159
平成 元	17,936,464,491	11,633,873,393	6,302,591,098
2	19,354,935,117	12,001,608,677	7,353,326,440
3	23,058,368,316	14,639,722,385	7,531,493,400
4	26,554,134,875	19,107,625,181	7,446,509,694
5	23,963,356,293	16,660,488,413	7,302,867,880
6	23,546,797,351	15,314,446,943	8,232,350,408
7	25,608,794,781	15,655,684,789	9,953,109,992
8	30,675,846,346	18,060,943,497	12,614,902,849
9	28,368,875,424	17,659,819,410	10,708,940,014
10	27,311,540,399	16,612,937,103	10,698,603,296
11	28,927,315,100	17,973,148,952	10,954,166,148
12	28,638,163,905	16,254,351,991	12,383,811,914
13	29,731,225,299	16,776,377,545	12,954,847,754
14	28,372,508,248	15,409,883,939	12,962,624,309
15	29,697,351,855	16,380,399,440	13,316,952,415
16	31,023,705,650	17,813,067,091	13,210,638,559
17	29,473,127,997	16,020,032,418	13,453,095,579
18	28,800,268,887	14,960,204,469	13,840,064,418
19	29,702,997,118	14,710,384,424	14,992,612,694
20	28,294,835,240	15,632,700,848	12,662,134,392
21	28,904,051,787	17,224,649,529	11,679,402,258
22	28,723,398,608	16,706,622,778	12,016,775,830
23	29,026,331,837	16,611,654,831	12,414,677,006
24	29,600,690,355	16,067,139,694	13,533,550,661
25	30,208,668,864	17,013,246,891	13,195,421,973

※水道事業会計は除く

資料：会計室

一般会計の区分別決算の推移（歳入）

（単位：千円）

年度 区分	平成19	20	21	22	23	24	25
市 税	8,378,928	8,469,102	8,130,051	8,142,707	7,978,365	7,979,303	8,019,205
地方譲与税	197,829	189,892	178,177	173,002	169,649	159,097	151,456
利子割交付金	41,467	40,058	32,240	28,561	22,280	19,572	17,499
配当割交付金	43,495	15,837	12,295	15,327	17,384	19,708	36,911
株式等譲渡 所得割交付金	24,300	5,422	6,578	5,133	4,303	5,686	60,494
地方消費税 交付金	463,378	438,914	468,313	467,510	457,777	453,712	449,845
自動車取得税 交付金	145,785	131,451	77,103	66,555	38,819	68,931	59,794
地方特例 交付金	52,046	111,775	112,338	103,389	98,475	40,374	38,495
地方交付税	1,576,598	1,616,297	1,691,315	1,970,788	2,111,190	2,271,257	2,256,163
交通安全対策 特別交付金	11,874	10,274	9,956	9,463	9,480	9,861	9,640
分担金及び 負担金	174,518	174,927	176,908	165,438	164,554	161,216	237,664
使用料及び 手数料	94,173	97,389	73,572	80,624	82,389	81,269	86,013
国庫支出金	953,548	1,088,687	2,594,584	2,237,999	2,204,423	2,125,971	2,363,891
県支出金	696,930	707,138	793,899	850,587	847,180	850,670	913,466
財産収入	146,971	60,743	10,166	40,725	24,025	27,203	29,040
寄附金	123	995	2,663	393	192	3,202	160
繰入金	409,959	882,573	726,896	558,751	520,393	693,869	394,693
繰越金	530,297	413,588	640,630	513,879	745,988	643,689	1,079,350
諸収入	263,891	244,345	217,308	264,995	263,373	244,230	226,987
市債	917,863	1,573,924	1,783,536	1,756,785	1,495,105	1,287,670	1,963,889
歳入合計	15,123,973	16,273,331	17,738,528	17,452,611	17,255,344	17,146,490	18,394,655

資料：会計室

一般会計の区分別決算の推移（歳出）

（単位：千円）

年度 区分	平成19	20	21	22	23	24	25
議会費	201,394	205,216	203,237	200,677	253,083	232,209	224,192
総務費	2,251,314	2,347,590	2,851,426	3,402,428	3,152,825	2,913,765	2,763,151
民生費	4,111,639	4,261,329	4,293,929	5,187,916	5,445,450	5,609,639	6,114,812
衛生費	1,457,893	1,226,750	1,088,283	982,620	1,058,485	1,049,989	1,108,048
労働費	48,149	41,776	36,645	31,428	33,225	30,976	26,704
農林水産業費	313,135	265,148	318,205	301,720	311,522	289,110	279,834
商工費	84,769	80,135	1,080,497	79,941	74,891	76,352	71,854
土木費	1,836,391	2,435,581	2,747,477	1,947,462	2,118,671	1,809,308	1,570,186
消防費	757,978	725,332	735,646	809,727	773,122	734,233	1,308,262
教育費	1,499,548	1,898,282	2,041,411	2,198,405	1,792,004	1,658,828	1,979,571
公債費	2,147,935	2,132,318	1,827,893	1,564,299	1,598,377	1,662,731	1,566,633
諸支出金	240	13,244	-	-	-	-	-
歳出合計	14,710,385	15,632,701	17,224,649	16,706,623	16,611,655	16,067,140	17,013,247

資料：会計室

5 事業所

産業大分類別の事業所数及び従業者数

平成21年は7月1日、平成24年は2月1日現在

産業分類	平成21 (基礎調査)		24 (活動調査)	
	事業所数	従業者数	事業所数	従業者数
総数	1,747	17,033	1,637	17,077
A 農業、林業	3	137	3	105
B 漁業	-	-	-	-
C 鉱業、採石業、砂利採取業	-	-	-	-
D 建設業	265	1,484	235	1,350
E 製造業	159	3,675	160	3,671
F 電気・ガス・熱供給・水道業	-	-	-	-
G 情報通信業	7	46	8	60
H 運輸業、郵便業	47	1,682	42	1,642
I 卸売業、小売業	434	3,473	392	3,252
J 金融業、保険業	15	247	14	236
K 不動産業、物品賃貸業	116	374	100	308
L 学術研究、専門・技術サービス業	51	193	44	168
M 宿泊業、飲食サービス業	175	1,660	171	1,668
N 生活関連サービス業、娯楽業	188	685	175	568
O 教育・学習支援業	67	280	66	348
P 医療、福祉	120	2,369	131	2,917
Q 複合サービス事業	11	96	8	81
R サービス事業(他に分類されないもの)	89	632	88	703

※国・地方公共団体は除く。

資料：経済センサス

産業大分類・従業者規模別の事業所数

産業分類	計	従業者規模						
		1 ~4人	5 ~9人	10 ~29人	30 ~49人	50 ~99人	100人 以上	出向・派遣 従業者 のみ
総数	1,637	967	310	259	46	29	24	2
A 農業、林業	3	1	1	-	-	1	-	-
B 漁業	-	-	-	-	-	-	-	-
C 鉱業、採石業、砂利採取業	-	-	-	-	-	-	-	-
D 建設業	235	145	52	33	4	1	-	-
E 製造業	160	75	32	27	12	4	9	1
F 電気・ガス・熱供給・水道業	-	-	-	-	-	-	-	-
G 情報通信業	8	4	2	2	-	-	-	-
H 運輸業、郵便業	42	9	3	15	7	4	4	-
I 卸売業、小売業	392	223	87	68	4	6	4	-
J 金融業、保険業	14	2	3	7	2	-	-	-
K 不動産業、物品賃貸業	100	85	11	4	-	-	-	-
L 学術研究、専門・技術サービス業	44	35	4	5	-	-	-	-
M 宿泊業、飲食サービス業	171	85	33	41	7	3	1	1
N 生活関連サービス業、娯楽業	175	148	20	6	-	1	-	-
O 教育・学習支援業	66	46	7	12	1	-	-	-
P 医療、福祉	131	49	35	28	6	8	5	-
Q 複合サービス事業	8	1	5	1	1	-	-	-
R サービス事業(他に分類されないもの)	88	59	15	10	2	1	1	-

※事業所分類は複数回答のため総数とは一致しない。

資料：平成24年経済センサスー活動調査

産業大分類別の事業所数

平成3年までは7月1日現在、平成8年からは10月1日現在

産業分類	昭和56	61	平成3	8	13	産業分類	18
総数	1,433	1,692	1,736	1,935	1,814	総数	1,754
A～C農林漁業	6	4	4	5	3	A～C農林漁業	5
D鉱業	-	-	-	-	-	D鉱業	-
E建設業	178	219	222	250	229	E建設業	217
F製造業	200	232	232	234	188	F製造業	167
G電気・ガス・熱供給・水道業	1	1	1	1	1	G電気・ガス・熱供給・水道業	1
H運輸・通信業	28	40	47	46	45	H情報通信業	2
						I運輸業	43
I卸売業・小売業・飲食店	642	713	671	721	678	J卸売・小売業	440
J金融・保険業	15	16	19	21	17	K金融・保険業	16
K不動産業	39	55	60	86	79	L不動産業	93
						M飲食店・宿泊業	172
						N医療・福祉	131
						O教育・学習支援業	107
						P複合サービス事業	12
Lサービス業	314	403	471	562	563	Qサービス業	335
M公務	10	9	9	9	11	R公務	13

※平成18年調査から産業分類が改定された

資料：事業所・企業統計調査

産業大分類別の従業者数

平成3年までは7月1日現在、平成8年からは10月1日現在

産業分類	昭和56	61	平成3	8	13	産業分類	18
総数	12,166	14,797	17,122	18,725	17,316	総数	17,447
A～C農林漁業	23	184	238	273	132	A～C農林漁業	172
D鉱業	-	-	-	-	-	D鉱業	-
E建設業	995	1,213	1,422	1,659	1,260	E建設業	1,503
F製造業	5,033	5,858	5,903	5,718	4,714	F製造業	3,816
G電気・ガス・熱供給・水道業	29	24	25	25	22	G電気・ガス・熱供給・水道業	18
H運輸・通信業	540	936	1,265	1,300	1,122	H情報通信業	14
						I運輸業	1,328
I卸売業・小売業・飲食店	2,739	3,390	4,255	5,012	5,026	J卸売・小売業	3,421
J金融・保険業	318	335	351	334	282	K金融・保険業	232
K不動産業	73	106	169	241	203	L不動産業	244
						M飲食店・宿泊業	1,538
						N医療・福祉	2,310
						O教育・学習支援業	863
						P複合サービス事業	196
Lサービス業	2,089	2,461	3,147	3,731	4,167	Qサービス業	1,378
M公務	327	290	347	432	388	R公務	414

※平成18年調査から産業分類が改定された

資料：事業所・企業統計調査

産業大分類・従業者規模別の事業所数

平成18年10月1日現在

産業分類	計	従業者規模					派遣・下請 従業者のみ
		1～4人	5～9人	10～19人	20～29人	30人以上	
総数	1,692	1,024	315	194	66	91	2
A～C農林漁業	5	-	1	2	1	1	-
D鉱業	-	-	-	-	-	-	-
E建設業	217	138	45	21	7	6	-
F製造業	167	77	35	20	9	26	-
G電気・ガス・熱供給・水道業	-	-	-	-	-	-	-
H情報通信業	2	-	2	-	-	-	-
I運輸業	43	11	3	7	6	16	-
J卸売・小売業	440	253	94	62	19	11	1
K金融・保険業	16	6	2	3	2	3	-
L不動産業	93	80	11	2	-	-	-
M飲食店・宿泊業	172	100	21	30	8	13	-
N医療・福祉	112	39	34	23	5	11	-
O教育・学習支援業	87	67	4	11	4	-	1
P複合サービス事業	12	5	5	1	-	1	-
Qサービス業	326	248	58	12	5	3	-
R公務	-	-	-	-	-	-	-

※国・地方公共団体は除く

資料：平成18年事業所・企業統計調査

6 農 業

農家数・農業人口の推移

2月1日現在

年	農 家 数				農 業 人 口					
	総 数	専 業	第1種 兼 業	第2種 兼 業	農家人口			農業就業人口		
					計	男	女	計	男	女
平成 2	1,150	139	130	881	5,630	2,819	2,811	1,826	709	1,117
7	1,055	121	141	793	4,842	2,424	2,418	1,600	645	955
12	704	108	118	478	4,221	2,145	2,076	1,253	525	728
17	627	131	110	386	2,367	1,201	1,166	1,122	505	617
22	511	157	44	310	1,869	946	923	828	387	441

※第1種…農業を主とする兼業農家 / 第2種…兼業を主とする兼業農家

資料：農林業センサス

※平成12・17年の専業兼業農家数は、販売農家のみの数値

年齢別の農家人口

平成22年2月1日現在

年 齢	市 全 域			旧蓮田町		旧黒浜村		旧平野村		旧河合村	
	計	男	女	男	女	男	女	男	女	男	女
総 数	1,869	946	923	252	255	323	318	293	275	78	75
14歳以下	124	65	59	9	8	29	22	21	20	6	9
15～19	72	42	30	13	10	17	11	10	7	2	2
20～24	85	51	34	16	18	15	7	17	4	3	5
25～29	84	44	40	11	13	22	17	8	8	3	2
30～34	87	52	35	15	9	18	12	13	12	6	2
35～39	68	34	34	3	6	13	17	13	7	5	4
40～44	78	44	34	8	7	18	13	14	11	4	3
45～49	95	46	49	15	16	9	14	18	17	4	2
50～54	133	61	72	16	23	24	28	17	17	4	4
55～59	176	96	80	24	17	40	31	26	25	6	7
60～64	164	87	77	23	21	28	24	25	24	11	8
65～69	163	83	80	21	18	23	24	30	31	9	7
70～74	154	72	82	17	26	21	24	30	26	4	6
75歳以上	386	169	217	61	63	46	74	51	66	11	14

資料：2010年農林業センサス

経営耕地規模別の農家数

2月1日現在

区 分	総 数	0.3ha	0.3～	0.5～	1.0～	1.5～	2.0～	3.0ha	例外規定	
		未満	0.5ha	1.0ha	1.5ha	2.0ha	3.0ha	以上		
年 別	平成 2	1,150	237	213	333	205	99	52	9	2
	7	1,055	240	178	318	177	78	54	7	3
	12	966	262	151	265	162	73	42	10	1
	17	663	40	151	219	138	65	43	7	-
	22	511	1	96	180	122	50	50	12	-
地区別 (平成22年)	旧蓮田町	139	-	26	47	42	13	8	3	-
	旧黒浜村	169	-	28	71	34	17	17	2	-
	旧平野村	164	1	31	48	37	17	24	6	-
	旧河合村	39	-	11	14	9	3	1	1	-

資料：農林業センサス

農作物別の収穫面積

2月1日現在（単位：ヘクタール）

年	総 計	稲	麦 類	野菜類	豆 類	花き類 ・花木	種苗・ 苗木類	雑 穀	いも類	工 芸 農作物	その他
平成 2	675.1	473.3	77.1	46.7	39.6	11.8	6.9	1.4	11.8	1.3	5.4
7	554.1	442.5	25.9	40.8	14.8	10.0	4.1	0.6	11.4	0.8	3.4
12	395.4	337.6	11.5	15.8	12.0	8.2	5.0	1.2	3.2	0.4	X
17	366.4	308.0	16.4	14.3	12.3	6.6	2.9	2.8	2.1	0.6	0.6
22	278.8	251.2	-	15.1	2.6	6.7	-	1.3	1.0	0.5	0.4

※四捨五入のため、総計が一致しないことがある

資料：農林業センサス

果樹栽培農家数と栽培面積

2月1日現在

年	日本梨		かき		くり		うめ		ぶどう	
	農家数	面積 (ha)	農家数	面積 (ha)	農家数	面積 (ha)	農家数	面積 (ha)	農家数	面積 (ha)
平成 2	260	111	55	6	46	7	67	7	7	2
7	234	97	51	7	45	8	50	4	9	1
12	198	83	27	3	21	5	11	1	11	2
17	157	64	19	2	18	3	12	1	9	X
22	105	/	14	/	15	/	9	/	7	/

年	かんきつ類		りんご		もも		その他	
	農家数	面積 (ha)	農家数	面積 (ha)	農家数	面積 (ha)	農家数	面積 (ha)
平成 2	3	0	2	0	8	0	41	7
7	2	0	5	0	6	1	40	9
12	3	X	5	0	4	1	30	5
17	6	X	4	0	3	1	22	3
22	2	/	1	/	2	/	25	/

資料：農林業センサス

梨の旧町村別栽培農家数と栽培面積

2月1日現在

年	市全域		旧蓮田町		旧黒浜村		旧平野村		旧河合村	
	農家数	面積 (ha)	農家数	面積 (ha)	農家数	面積 (ha)	農家数	面積 (ha)	農家数	面積 (ha)
平成 2	260	110	74	26	19	7	161	75	6	2
7	234	97	68	22	17	6	144	67	5	2
12	198	83	58	19	13	5	123	58	4	1
17	157	64	44	14	11	5	99	44	3	1
22	105	/	28	/	6	/	69	/	2	/

資料：農林業センサス

用途別の農地転用状況

(単位：アール)

用途 \ 年	平成14	15	16	17	18	19	20	21	22	23	24
総計	523.1	365.8	836.4	772.9	456.3	607.1	747.7	523.5	108.0	335.2	126.7
住宅用地	346.0	161.6	284.6	175.6	209.0	234.6	325.6	253.6	66.7	224.5	72.1
工鉱業用地	-	-	14.3	37.6	40.7	-	-	-	-	-	-
商業サービス等用地	-	-	38.6	32.5	14.3	18.7	49.5	13.2	-	5.2	4.5
学校用地	-	23.3	-	-	-	-	-	-	-	-	-
公園・運動場等用地	-	-	-	-	-	-	-	-	-	-	-
鉄道・道路・水路敷等	16.5	17.9	2.4	9.0	7.3	5.3	2.4	9.6	4.4	13.6	11.8
官公庁・病院等公的施設	-	-	28.3	-	16.2	56.5	-	-	-	-	-
その他の業務用地	160.6	66.7	121.3	518.2	169.0	267.5	242.2	201.1	36.9	91.9	38.3
植林	-	-	-	-	-	-	-	-	-	-	-
その他・不明	-	96.3	346.9	-	-	24.4	128.0	46.1	-	-	-

※四捨五入のため、総計が一致しないことがある。

資料：県農業政策課（農地権利移動・賃借等調査）

7 工 業

工業の推移

12月31日現在、平成23年は平成24年2月1日現在

年	工場数	従業者数 (人)	製造品出荷額等† (万円)
平成 4	124	5,419	18,641,942
5	143	5,528	19,878,017
6	131	5,281	18,342,438
7	134	5,340	17,805,494
8	127	5,146	18,507,726
9	109	4,583	17,775,457
10	118	4,589	16,445,579
11	111	4,383	15,011,372
12	115	4,309	14,859,835
13	107	4,228	14,332,008
14	94	3,813	12,460,516
15	96	3,556	12,177,300
16	87	3,478	12,633,782
17	87	3,215	11,506,487
18	83	3,222	11,790,696
19	81	3,416	12,304,205
20	81	3,307	12,185,900
21	77	3,275	10,845,085
22	76	3,374	10,925,275
23	80	3,409	12,685,165
24	70	3,478	13,599,073

資料：工業統計調査及び経済センサス

※従業者数4人以上の事業所

†「製造品出荷額等」には加工賃や修理料等の収入を含む。

※平成23年は、工業統計調査を実施していないため、「平成24年経済センサスー活動調査」の数値である。

産業分類別の工場数・従業者数

12月31日現在、平成23年は平成24年2月1日現在

産業分類	工場数					従業者数（人）				
	平成20	21	22	23	24	平成20	21	22	23	24
総数	81	77	76	80	70	3,307	3,275	3,374	3,409	3,478
食料品	2	3	3	3	3	86	109	112	109	109
飲料・たばこ・飼料	3	3	3	3	2	271	263	265	260	134
繊維・衣服	3	3	3	3	2	18	18	18	17	14
木材・木製品	-	-	-	-	-	-	-	-	-	-
家具・装備品	1	1	1	3	1	17	10	12	20	10
パルプ・紙	5	4	4	3	4	217	230	213	109	356
印刷	2	4	4	4	3	51	72	71	75	37
化学	-	1	2	1	2	-	14	75	16	43
石油・石炭	-	-	-	-	-	-	-	-	-	-
プラスチック製品	15	16	14	18	12	707	745	757	1,079	948
ゴム製品	5	4	4	3	4	66	61	61	36	58
皮革	-	-	-	-	-	-	-	-	-	-
窯業・土石	1	-	-	-	-	12	-	-	-	-
鉄鋼	1	1	1	1	1	18	16	19	22	22
非鉄金属	2	1	1	1	1	8	4	4	4	24
金属製品	11	10	9	11	10	341	309	315	243	214
はん用機械	3	3	4	6	4	25	26	33	60	52
生産用機械	6	3	3	1	2	89	62	59	4	36
業務用機械	1	1	1	1	1	40	30	32	29	29
電子部品・デバイス ・電子回路	4	3	3	3	2	79	34	29	35	11
電気機械	5	7	7	7	8	658	700	720	761	710
情報通信機械	-	-	-	-	1	-	-	-	-	7
輸送用機械	8	6	6	6	4	97	72	74	53	132
その他の製品	3	3	3	2	3	507	500	505	477	532

※平成20年調査から産業分類が改定された

資料：工業統計調査及び経済センサス

※平成23年は、「平成24年経済センサス-活動調査」の4人以上の事業所の集計結果である。

産業分類別の製造品出荷額等

12月31日現在、平成23年は平成24年2月1日現在

産業分類	製造品出荷額等（万円）				
	平成20	21	22	23	24
総 額	12,185,900	10,845,085	10,925,275	12,685,165	13,599,073
食 料 品	X	181,211	198,909	72,245	215,600
飲料・たばこ・飼料	2,086,635	2,000,963	2,093,439	2,054,130	X
織 維 ・ 衣 服	3,063	2,728	2,566	2,640	X
木 材 ・ 木 製 品	-	-	-	-	-
家 具 ・ 装 備 品	X	X	X	17,073	X
パ ル プ ・ 紙	3,040,965	2,588,393	2,573,617	233,018	4,015,271
印 刷	X	187,600	66,800	103,118	13,850
化 学	-	X	X	X	X
石 油 ・ 石 炭	-	-	-	-	-
プラスチック製品	1,296,914	1,156,280	1,020,441	5,115,077	1,545,528
ゴ ム 製 品	93,489	44,936	47,883	52,527	48,668
皮 革	-	-	-	-	-
窯 業 ・ 土 石	X	-	-	-	-
鉄 鋼	X	X	X	X	X
非 鉄 金 属	X	X	X	X	X
金 属 製 品	493,097	461,260	418,735	376,487	321,086
は ん 用 機 械	40,140	24,595	34,539	119,735	71,835
生 産 用 機 械	170,090	120,032	95,944	X	X
業 務 用 機 械	X	X	X	X	X
電子部品・デバイス ・ 電子回路	38,425	10,505	11,733	X	X
電 気 機 械	1,468,189	1,090,559	1,228,641	1,312,995	1,173,988
情 報 通 信 機 械	-	-	-	-	X
輸 送 用 機 械	103,895	46,666	58,502	56,773	251,314
そ の 他 の 製 品	2,929,352	2,804,781	2,730,375	X	3,947,168

資料：工業統計調査及び経済センサス

※平成23年は、「平成24年経済センサス-活動調査」の4人以上の事業所の集計結果である。

工業の概況 1

平成24年12月31日現在

産業分類	工場数				従業者数（人）		
	計	従業者数 4～29人	従業者数 30～299人	従業者数 300人以上	計	男	女
総数	70	50	17	3	3,478	2,551	927
食料品	3	2	1	-	109	66	43
飲料・たばこ・飼料	2	1	1	-	134	109	25
繊維・衣服	2	2	-	-	14	1	13
木材・木製品	-	-	-	-	-	-	-
家具・装備品	1	1	-	-	10	8	2
パルプ・紙	4	2	2	-	356	300	56
印刷	3	3	-	-	37	8	29
化学	2	2	-	-	43	14	29
石油・石炭	-	-	-	-	-	-	-
プラスチック製品	12	5	6	1	948	619	329
ゴム製品	4	4	-	-	58	30	28
皮革	-	-	-	-	-	-	-
窯業・土石	-	-	-	-	-	-	-
鉄鋼	1	1	-	-	22	18	4
非鉄金属	1	1	-	-	24	21	3
金属製品	10	8	2	-	214	169	45
はん用機械	4	4	-	-	52	41	11
生産用機械	2	1	1	-	36	30	6
業務用機械	1	1	-	-	29	25	4
電子部品・デバイス ・電子回路	2	2	-	-	11	7	4
電気機械	8	5	2	1	710	573	137
情報通信機械	1	1	-	-	7	2	5
輸送用機械	4	3	1	-	132	45	87
その他の製品	3	1	1	1	532	465	67

資料：平成24年工業統計調査

工業の概況 2

平成24年12月31日現在

産業分類	金額(万円)				
	現金給与総額	原材料 使用額等 [†]	製造品 出荷額等	生産額	付加価値額
総額	1,631,938	7,950,471	13,599,073	11,758,732	5,117,628
食料品	49,741	109,997	215,600	214,724	92,902
飲料・たばこ・飼料	X	X	X	X	X
繊維・衣服	X	X	X	X	X
木材・木製品	-	-	-	-	-
家具・装備品	X	X	X	X	-
パルプ・紙	207,930	1,458,924	4,015,271	3,993,706	2,337,759
印刷	4,540	7,060	13,850	13,850	6,466
化学	X	X	X	X	X
石油・石炭	-	-	-	-	-
プラスチック製品	462,963	867,029	1,545,528	1,539,036	573,898
ゴム製品	13,159	28,668	48,668	48,668	19,047
皮革	-	-	-	-	-
窯業・土石	-	-	-	-	-
鉄鋼	X	X	X	X	X
非鉄金属	X	X	X	X	X
金属製品	82,539	192,648	321,086	324,523	128,181
はん用機械	18,691	24,345	71,835	71,835	45,229
生産用機械	X	X	X	X	X
業務用機械	X	X	X	X	X
電子部品・デバイス ・電子回路	X	X	X	X	X
電気機械	337,706	628,719	1,173,988	792,251	509,547
情報通信機械	X	X	X	X	X
輸送用機械	37,986	190,694	251,314	248,135	56,864
その他の製品	288,383	3,228,825	3,947,168	2,786,467	634,468

†「原材料使用額等」には燃料や電力の使用額等を含む。

資料：平成24年工業統計調査

8 商 業

産業分類別の商店数・従業者数（飲食店を除く）

平成11年までは7月1日現在、平成14年からは6月1日現在

産 業 分 類	平成6		9		11		14		16		19	
	商 店	従業者 (人)	商 店	従業者 (人)	商 店	従業者 (人)	商 店	従業者 (人)	商 店	従業者 (人)	商 店	従業者 (人)
総 数	488	3,097	488	2,876	494	3,128	448	3,116	410	2,742	401	3,162
卸 売 業	65	818	52	468	66	424	53	283	42	218	43	251
小 売 業	423	2,279	436	2,408	428	2,704	395	2,833	368	2,524	358	2,911
各種商品	1	X	1	X	2	7	4	410	5	217	5	358
織物・衣服・ 身の回り品	49	199	48	X	47	174	44	168	44	181	36	158
飲 食 料 品	186	1,204	177	1,180	161	1,450	153	1,214	149	1,157	125	1,085
自動車・自転車	28	132	31	134	33	156	37	174	31	138	33	153
家具・什器・ 家庭用機械器具	32	173	34	133	33	137	34	187	31	161	28	135
そ の 他	127	567	145	792	152	780	123	680	108	670	131	1,022

資料：商業統計調査

産業分類別の商品販売額（飲食店を除く）

（単位：万円）

産 業 分 類	平成6年	9	11	14	16	19
総 額	7,799,154	7,311,336	6,543,357	5,293,252	5,201,890	6,118,913
卸 売 業	3,425,399	2,557,899	2,045,384	946,052	808,711	892,697
小 売 業	4,373,755	4,753,437	4,497,973	4,347,200	4,393,179	5,226,216
各種商品	X	X	X	807,320	856,457	724,903
織物・衣服・ 身の回り品	298,445	X	285,498	225,217	272,942	251,208
飲 食 料 品	2,058,508	2,253,057	2,221,869	1,194,258	1,268,876	1,203,198
自動車・自転車	306,949	514,140	452,217	606,031	681,787	645,731
家具・什器・ 家庭用機械器具	440,656	297,661	X	507,153	294,826	376,644
そ の 他	1,254,748	1,393,066	1,141,792	1,007,221	1,018,291	2,024,532

資料：商業統計調査

従業者規模別の商店数（飲食店を除く）

平成11年までは7月1日現在、平成14年からは6月1日現在

従 業 者 規 模	平成6	9	11	14	16	19
総 数	488	488	494	448	410	401
2人以下	205	204	210	185	157	141
3～4人	125	132	109	104	105	90
5～9人	93	89	86	74	74	84
10～19人	42	45	64	62	52	61
20～29人	10	10	14	14	12	14
30～49人	7	2	5	3	5	4
50人以上	6	6	6	6	5	7

資料：商業統計調査

商業の概況

商店数・従業者数・売場面積は平成19年6月1日現在

産 業 分 類 ・ 業 種	商店数	従業者数	商品販売額(万円)	売場面積(m ²)
総 計	401	3,162	6,118,913	
(卸 売 業)	43	251	892,697	
各種商品卸売業	1	2	X	
繊維・衣服等卸売業	5	26	36,364	
糸卸売業	1	2	X	
男子服卸売業	1	1	X	
下着類卸売業	3	23	X	
飲食物品卸売業	10	42	172,248	
雑穀・豆類卸売業	1	1	X	
野菜卸売業	2	8	X	
食肉卸売業	1	4	X	
生鮮魚介卸売業	1	1	X	
乾物卸売業	1	6	X	
その他の食料・飲料卸売業	4	22	X	
建築材料、鉱物・金属材料等卸売業	6	27	73,819	
木材・竹材卸売業	1	1	X	
その他の建築材料卸売業	4	24	X	
化学製品卸売業	1	2	X	
機械器具卸売業	15	130	555,860	
一般機械器具卸売業	1	3	X	
自動車卸売業（二輪自動車を含む）	6	29	271,248	
自動車部分品・附属品卸売業（中古品を除く）	3	23	18,957	
家庭用電気機械器具卸売業	1	47	X	
電気機械器具卸売業（家庭用を除く）	2	15	X	
精密機械器具卸売業	2	13	X	
その他の卸売業	6	24	X	
家具・建具卸売業	4	12	10,776	
化粧品卸売業	1	3	X	
スポーツ用品・娯楽用品・がん具卸売業	1	9	X	
(小 売 業)	358	2,911	5,226,216	69,326
各種商品小売業	5	358	724,903	12,009
百貨店、総合スーパー	2	349	X	X
その他の各種商品小売業（従業者50人未満）	3	9	X	X
織物・衣服・身の回り品小売業	36	158	251,208	9,473
呉服・服地小売業	4	13	10,693	329
寝具小売業	3	9	5,762	280
男子服小売業	5	37	70,687	2,321
婦人服小売業	16	66	X	X
子供服小売業	2	15	X	X
靴小売業	3	5	10,564	463
洋品雑貨・小間物小売業	3	13	17,081	1,339
飲食物品小売業	125	1,085	1,203,198	12,773
各種食料品小売業	8	108	234,091	3,226
酒小売業	10	22	33,845	553
食肉小売業（卵、鳥肉を除く）	4	14	40,971	219
鮮魚小売業	6	45	67,911	377
野菜小売業	6	24	21,275	624

(次ページへ続く)

(前ページからの続き)

商店数・従業者数・売場面積は平成19年6月1日現在

産 業 分 類 ・ 業 種	商店数	従業者数	商品販売額(万円)	売場面積(m ²)
菓子小売業(製造小売)	11	41	19,298	745
菓子小売業(製造小売でないもの)	12	41	23,610	322
パン小売業(製造小売)	7	54	11,415	370
米穀類小売業	6	16	12,250	219
コンビニエンスストア	21	322	327,590	2,549
牛乳小売業	2	16	X	-
飲料小売業(別掲を除く)	3	26	6,264	45
茶類小売業	5	12	4,643	100
料理品小売業	9	86	35,310	263
豆腐・かまぼこ等加工食品小売業	3	6	996	36
乾物小売業	1	4	X	X
他に分類されない飲食料品小売業	11	248	350,829	X
自動車・自転車小売業	33	153	645,731	802
自動車(新車)小売業	6	54	223,639	-
中古自動車小売業	16	68	382,684	-
自動車部分品・附属品小売業	2	17	X	X
二輪自動車小売業(原動機付自転車を含む)	1	3	X	X
自転車小売業	8	11	4,521	275
家具・什器・家庭用機械器具小売業	28	135	376,644	9,473
家具小売業	3	6	4,151	409
建具小売業	1	1	X	-
畳小売業	3	6	X	-
電気機械器具小売業	17	107	356,617	8,053
金物小売業	2	4	X	X
荒物小売業	1	10	X	X
陶磁器・ガラス器小売業	1	1	X	X
その他の小売業	131	1,022	2,024,532	24,796
医薬品小売業(調剤薬局を除く)	9	83	171,232	2,730
調剤薬局	21	158	305,392	803
化粧品小売業	7	26	36,181	1,080
農業用機械器具小売業	2	5	X	X
肥料・飼料小売業	1	1	X	X
ガソリンスタンド	14	99	541,826	-
燃料小売業(ガソリンスタンドを除く)	6	37	149,971	192
書籍・雑誌小売業	5	53	65,735	1,143
新聞小売業	6	123	79,538	-
紙・文房具小売業	7	12	10,290	217
スポーツ用品小売業	1	7	X	X
がん具・娯楽用品小売業	3	22	X	X
楽器小売業	1	3	X	X
時計・眼鏡・光学機械小売業	9	32	36,770	689
たばこ・喫煙具専門小売業	3	5	2,817	68
花・植木小売業	12	37	14,224	1,443
建築材料小売業	3	184	341,989	10,007
ジュエリー製品小売業	2	7	X	X
ペット・ペット用品小売業	1	3	X	X
中古品小売業(骨とう品を除く)	6	35	34,655	1,377
他に分類されないその他の小売業	12	90	129,684	3,166

資料：平成19年商業統計調査

9 運輸・交通・建築

自動車登録台数

3月31日現在

年	総数	貨物車	乗合車	乗用車		特殊用途車	大型特殊車
				普通	小型		
平成16	26,112	2,374	71	9,193	14,042	408	24
17	25,807	2,297	66	9,293	13,749	383	19
18	25,518	2,176	66	9,286	13,598	373	19
19	25,110	2,163	69	9,327	13,186	341	24
20	24,828	2,170	66	9,291	12,954	327	20
21	24,505	2,132	68	9,241	12,754	290	20
22	24,342	2,112	68	9,295	12,567	280	20
23	24,111	2,122	65	9,284	12,358	262	20
24	23,853	2,130	55	9,268	12,122	258	20
25	23,605	2,075	50	9,256	11,942	263	19
26	23,389	2,032	51	9,302	11,720	265	19

資料：関東運輸局埼玉運輸支局

軽自動車登録台数

9月30日現在

年	総数	50cc以下	90cc以下	125cc以下	二輪車	三輪車	乗用四輪車	
							営業用	自家用
平成16	14,156	3,605	250	178	636	-	-	4,950
17	14,485	3,522	256	194	645	-	-	5,386
18	14,682	3,457	249	221	653	-	-	5,589
19	15,195	3,347	237	246	654	-	4	6,138
20	15,690	3,212	235	281	610	-	3	6,799
21	15,913	3,120	226	298	659	-	2	7,228
22	15,768	3,014	220	318	655	-	3	7,295
23	15,270	2,907	207	346	651	-	2	6,940
24	15,403	2,791	205	387	644	-	2	7,176
25	15,892	2,545	179	457	631	-	1	7,885
26	16,156	2,441	162	500	643	-	2	8,252
年	貨物四輪車		小型二輪車	農耕	ミニカー	その他		
	営業用	自家用						
平成16	116	2,537	647	1,176	5	56		
17	111	2,505	648	1,153	7	58		
18	107	2,537	681	1,118	11	59		
19	114	2,566	680	1,099	30	80		
20	122	2,553	687	1,068	36	84		
21	124	2,408	674	1,058	37	79		
22	117	2,299	694	1,038	38	77		
23	113	2,257	705	1,022	41	79		
24	114	2,284	685	994	38	83		
25	113	2,281	703	977	36	84		
26	98	2,282	691	962	39	84		

資料：税務課

鉄道運輸

年 度	蓮田駅旅客乗車人数
平成15	8,055,620
16	7,894,950
17	7,875,240
18	7,942,400
19	8,077,254
20	8,017,225
21	7,821,220
22	7,724,860
23	7,657,086
24	7,713,500
25	7,741,650

資料：東日本旅客鉄道㈱

市 道

平成26年4月1日現在

路線数	1,793	実延長	435.8km	舗装延長	289.4km	改良済延長	167.8km
		面積	2,091,464㎡	舗装率	66.4%	改良率	38.5%

資料：道路現況調書

県道・国道路線別延長

平成26年12月1日現在（単位：m）

白岡停車場南新宿線	1,028	さいたま栗橋線	3,546
上尾蓮田線	825	さいたま菖蒲線	1,474
蓮田杉戸線	4,231	行田蓮田線	4,765
蓮田白岡久喜線	2,578	上尾久喜線	2,901
蓮田鴻巣線	1,291	一般国道122号	8,507
東門前蓮田線	2,227		

資料：杉戸県土整備事務所

建築確認申請

（単位：件）

年 度	総 数	専用住宅	共同住宅	建築設備 工 作 物	そ の 他	計画変更
平成15	482	380	10	4	38	50
16	424	347	10	1	37	29
17	512	386	13	15	56	42
18	450	341	5	8	47	49
19	417	311	18	12	43	33
20	315	255	7	6	30	17
21	307	243	5	2	32	25
22	401	330	-	7	29	35
23	379	308	7	2	38	24
24	327	249	8	3	34	33
25	457	363	10	2	46	36

資料：建築年報

10 教育・文化

幼稚園

5月1日現在

年	園数	教員数計	男	女	園児数計	男	女	学級数
平成16	5	57	5	52	792	400	392	34
17	5	55	5	50	800	399	401	33
18	5	56	6	50	778	407	371	34
19	5	54	6	48	825	438	387	34
20	5	56	7	49	826	436	390	33
21	5	56	7	49	870	458	412	37
22	5	56	8	48	863	451	412	35
23	5	55	6	49	816	396	420	34
24	5	53	6	47	751	370	381	32
25	5	52	6	46	710	358	352	32
26	5	51	6	45	688	370	318	31

資料：学校基本調査

小学校

5月1日現在

年	学校数	教員数計	男	女	児童数計	男	女	学級数
平成16	8	166	63	103	3,243	1,701	1,542	115
17	8	170	62	108	3,237	1,715	1,522	115
18	8	171	66	105	3,207	1,672	1,535	115
19	8	179	67	112	3,189	1,667	1,522	120
20	8	176	65	111	3,193	1,674	1,519	117
21	8	174	65	109	3,170	1,640	1,530	117
22	8	181	65	116	3,163	1,657	1,506	116
23	8	183	61	122	3,144	1,645	1,499	118
24	8	184	60	124	3,122	1,674	1,448	117
25	8	182	57	125	3,061	1,634	1,427	116
26	8	179	56	123	3,046	1,595	1,451	112

資料：学校基本調査

中学校

5月1日現在

年	学校数	教員数計	男	女	生徒数計	男	女	学級数
平成16	5	103	63	40	1,578	814	764	50
17	5	103	64	39	1,559	808	751	50
18	5	106	65	41	1,556	819	737	51
19	5	100	63	37	1,502	778	724	49
20	5	101	65	36	1,531	806	725	51
21	5	105	68	37	1,539	830	709	52
22	5	107	67	40	1,551	828	723	52
23	5	107	64	43	1,538	827	711	51
24	5	109	65	44	1,525	781	744	52
25	5	109	65	44	1,493	772	721	52
26	5	107	63	44	1,510	786	724	51

資料：学校基本調査

高等学校

5月1日現在

年	学校数	教員数計	男	女	生徒数計	男	女
平成16	1	36	24	12	437	203	234
17	1	35	24	11	436	203	233
18	1	34	24	10	378	211	167
19	1	30	19	11	365	211	154
20	1	32	22	10	371	218	153
21	1	32	22	10	411	251	160
22	1	41	28	13	514	295	219
23	1	46	29	17	587	330	257
24	1	55	36	19	653	318	335
25	1	54	36	18	652	303	349
26	1	52	35	17	662	294	368

資料：県立蓮田松韻高等学校

児童生徒の平均体位

平成26年6月30日現在

学 年		男 子						女 子					
		身長 (cm)		体重 (kg)		座高 (cm)		身長 (cm)		体重 (kg)		座高 (cm)	
		蓮田市	埼玉県	蓮田市	埼玉県	蓮田市	埼玉県	蓮田市	埼玉県	蓮田市	埼玉県	蓮田市	埼玉県
小 学 生	1	116.3	116.6	21.3	21.3	64.4	64.8	115.0	115.9	20.7	21.0	63.7	64.4
	2	122.2	122.5	23.9	24.0	67.3	67.5	121.4	121.5	23.4	23.5	66.8	67.0
	3	128.0	128.2	26.6	27.0	69.8	70.2	127.3	127.4	26.3	26.4	69.8	69.8
	4	133.5	133.8	30.2	30.6	72.2	72.6	133.2	133.8	29.5	30.0	72.2	72.6
	5	139.5	138.8	34.0	33.7	74.7	74.8	140.7	140.2	34.3	34.4	76.0	75.7
	6	145.0	145.2	38.1	38.1	77.5	77.5	146.5	146.8	37.8	38.8	78.3	79.2
中 学 生	1	152.0	152.4	43.9	43.7	81.0	81.1	152.5	151.5	43.7	43.2	82.4	81.9
	2	159.4	159.5	47.4	48.4	84.3	84.7	154.8	155.2	46.8	47.0	83.2	83.8
	3	164.3	165.2	53.5	53.7	87.3	88.1	156.0	156.5	49.8	50.1	83.8	84.7

資料：学校教育課及び学校保健統計調査

中学校卒業者の進路

区分		卒業年度											
		平成15	16	17	18	19	20	21	22	23	24	25	
卒業者	総数 A	581	508	521	556	491	514	512	515	522	526	497	
	男	286	247	266	304	244	273	266	274	296	265	270	
	女	295	261	255	252	247	241	246	241	226	261	227	
就職進学者を含む	合計 B	576	500	514	547	480	510	506	510	521	523	493	
	全日制	560	489	504	537	472	497	476	483	498	505	484	
	定時制	3	3	3	-	3	3	13	9	6	1	1	
	通信制	11	4	5	2	2	3	14	15	11	12	5	
	別科・高専	2	-	2	3	1	2	-	2	1	2	2	
	盲・聾・特別支援学校	-	4	-	5	2	5	3	1	5	3	1	
等入学者†	合計	2	-	4	2	2	-	1	-	-	1	1	
	専修学校	2	-	-	-	2	-	-	-	-	1	-	
	各種学校	-	-	4	2	-	-	1	-	-	-	1	
	職業訓練施設等	-	-	-	-	-	-	-	-	-	-	-	
就 職 者		1	3	2	6	4	2	2	1	-	-	-	
無 職 ・ そ の 他		2	5	1	1	5	2	3	4	1	2	3	
進学率 B/A(%)		99.1	98.4	98.7	98.4	97.8	99.2	98.8	99.03	99.81	99.4	99.2	

†教育訓練機関等入学者には、就職して入学した者を含む

資料：学校基本調査

指定文化財

平成27年3月1日現在

区分	名称	種別	所在地または管理場所
国指定文化財	黒浜貝塚	史跡	黒浜1887他
埼玉県指定文化財	綾瀬貝塚	史跡	貝塚816-1他
	関山式土器	考古資料	埼玉歴史と民俗の博物館 埼玉県文化財収蔵施設
	閨戸 <small>しきさんば</small> の式三番	無形（民俗）	閨戸2935-1
	黒浜貝塚群出土品	考古資料	蓮田市埋蔵文化財整理室 蓮田市文化財展示館
	江ヶ崎城跡	旧跡	江ヶ崎1999他
	いたいしとうば とらこいし 板石塔婆（寅子石）	考古資料	馬込2795
	うたや 雅楽谷遺跡出土土器	考古資料	埼玉歴史と民俗の博物館 埼玉県文化財収蔵施設
	えんくうぶつ 矢島家円空仏群	彫刻	江ヶ崎（個人）
蓮田市指定文化財	ほうきょういんとう 宝篋印塔	考古資料	貝塚（個人）
	円空仏	彫刻	黒浜（個人） 蓮田市文化財展示館
	円空仏	彫刻	江ヶ崎（個人）
	円空仏	彫刻	江ヶ崎（個人）
	ひさいず 黒浜久伊豆神社本殿	建造物	黒浜1346
	高虫氷川神社本殿	建造物	高虫1702
	十三塚古墳出土遺物	考古資料	蓮田市埋蔵文化財整理室 蓮田市文化財展示館
	あおいしとうば 南朝銘の青石塔婆	考古資料	閨戸（個人）
	もんじよ 篠崎家文書	文書	埼玉県立文書館
	関山式土器	考古資料	蓮田市埋蔵文化財整理室 蓮田市文化財展示館
	いずしま だいじゃ 伊豆島の大蛇	無形（民俗）	黒浜字伊豆島
	てらまえひらかた 寺前平方遺跡1号住居跡出土黒浜式土器	考古資料	蓮田市埋蔵文化財整理室 蓮田市文化財展示館
	てあぶりがたどき ささら遺跡4号住居跡出土手焙形土器	考古資料	蓮田市文化財展示館
	てあぶりがたどき まごめはちばん 馬込八番遺跡20号住居跡出土手焙形土器	考古資料	蓮田市文化財展示館
	ほくしよどき あらかわふ 荒川附遺跡10, 11号住居跡出土墨書土器	考古資料	蓮田市文化財展示館
	こうちようじゆうにせんじょうわしよほう つばきやま 椿山遺跡出土皇朝十二銭承和昌寶	考古資料	蓮田市文化財展示館
	おおうじふさせいきつ 太田氏房制札	文書	黒浜（個人）
	もんじよ 三浦家文書	文書	蓮田（個人） 蓮田市文化財展示館
	ぐんらく くろはまかいづか 黒浜貝塚ハンノキ群落	天然記念物	黒浜（蓮田市）
	きねんひ はすだしやんのうち 蓮田車站納地記念碑	歴史資料	本町3843-1（蓮田市） 蓮田駅西口駅前
ぶしゆうてつどあと 武州鉄道跡	史跡	東6丁目674-5（蓮田市）	

資料：社会教育課

1 1 環 境

水質汚染

測定年月日		SS (mg/ℓ) [50以下]	BOD (mg/ℓ) [5以下]	DO (mg/ℓ) [5以上]	PH [6.5] [~8.5]	総窒素 (mg/ℓ)	全リン (mg/ℓ)	大腸菌群数	MBAS	透視度
元荒川川島橋付近 <類型C>										
夏	H21.8.24	13	1.5	6.2	7.1	2.47	0.150	2.3×10 ⁴	0.01	30≦
	H22.8.25	7	1.3	7.2	7.4	1.90	0.139	2.4×10 ⁵	0.01>	30≦
季	H23.8.26	23	2.0	5.7	7.1	2.38	0.151	4.9×10 ⁴	0.01	30≦
	H24.8.27	5	1.4	6.1	7.2	2.48	0.233	2.6×10 ⁴	0.01>	30≦
	H25.8.26	13	1.4	5.7	7.1	1.98	0.190	3.1×10 ⁴	0.01>	30≦
冬	H22.2.10	17	10.5	8.1	7.3	4.87	0.276	7.0×10 ⁴	0.05	30≦
	H23.2.1	6	3.4	10.6	7.4	5.95	0.322	3.3×10 ⁴	0.03	30≦
季	H24.2.20	11	6.7	8.8	7.4	9.07	0.283	1.7×10 ⁴	0.04	30≦
	H25.2.18	8	3.7	9.4	7.4	5.74	0.577	4.5×10 ³	0.03	30≦
	H26.2.13	24	6.9	9.3	7.4	4.89	0.221	3.5×10 ⁴	0.03	30≦
綾瀬川小厩橋付近 <類型C>										
夏	H21.8.24	26	1.2	6.5	7.0	1.95	0.139	1.7×10 ⁵	0.01	30≦
	H22.8.25	22	1.7	6.4	7.0	1.48	0.158	7.8×10 ⁴	0.02	30≦
季	H23.8.26	27	0.9	5.6	6.9	1.99	0.113	4.9×10 ⁴	0.01>	30≦
	H24.8.27	32	1.3	5.7	6.9	1.34	0.138	4.9×10 ⁴	0.01>	30≦
	H25.8.26	46	1.9	5.6	7.0	1.41	0.119	1.3×10 ⁵	0.01>	30≦
冬	H22.2.10	30	8.0	5.4	7.3	5.74	0.399	6.8×10 ⁴	0.16	30≦
	H23.2.1	9	4.5	9.6	7.4	6.32	0.330	1.7×10 ⁴	0.11	30≦
季	H24.2.20	14	6.5	5.5	7.2	6.09	0.347	1.3×10 ⁴	0.22	30≦
	H25.2.18	8	5.3	7.3	7.3	5.84	0.342	2.3×10 ⁴	0.17	30≦
	H26.2.13	16	4.8	8.3	7.4	5.68	0.169	7.9×10 ⁴	0.07	30≦

※ [] 内は基準値

資料：みどり環境課

SS (浮遊物質)

水中に浮遊していて水に溶けない、粒径2mm以下の物質の量。

BOD (生物化学的酸素要求量)

水中に含まれる有機性汚濁物質が、微生物によって分解されるときに消費される酸素の量。

DO (溶存酸素量)

水中に溶け込んでいる酸素の量。魚類が生息するには最低5mg/ℓが必要といわれている。

PH (水素イオン濃度)

イオン化した水素の濃度。中性の水で7、酸性は<7、アルカリ性は>7である。

総窒素

無機性、有機性の窒素の総量。富栄養化の原因物質。(例)赤潮、アオコ

全リン

無機リンと有機リンの総量。窒素とともに富栄養化の原因物質。(例)赤潮、アオコ

大腸菌群数

人畜の排泄物等による汚染の尺度。河川水等では100ml中の群数を確率的に求めた数で表す。

MBAS (界面活性剤)

水と油、水と空気、水と固体との境界をなし、界面の水の性質を変えて両者がよく混じり合うようにする物質。発泡性のあるものが多いために、泡の飛散等により水質汚濁の原因となる。

透視度

透き通りの度合いを示す。水層を通して底に置いた標識板が、初めて明らかに見分けられるときの水層の高さ(cm)で表す。

大気汚染

測定地：蓮田中央小学校

年 度	平 均 濃 度	
	浮遊粒子状物質 (mg/m ³)	二酸化チッ素 (ppm)
平成 15	0.034	0.018
16	0.036	0.017
17	0.035	0.020
18	0.031	0.022
19	0.028	0.021
20	0.026	0.018
21	0.024	0.020
22	0.023	0.021
23	0.023	0.020
24	0.020	0.018
25	0.022	0.018

資料：県大気環境課

地盤沈下

地 点	年 別 変 動 量 (mm)					過去5年間 の変動量 (mm)	調査開始年 からの変動量 (mm)	H26.1.1の 真高(T.P.) (m)
	H21.1.1 ?	H22.1.1 ?	H23.1.1 ?	H24.1.1 ?	H25.1.1 ?			
	H22.1.1	H23.1.1	H24.1.1	H25.1.1	H26.1.1	H21.1.1 ?		
江ヶ崎 1197	-1	-15	-28	-10	+1	-55	-271	11.459
黒浜 5056-2	-2	-9	-29	-5	-2	-47	-241	8.319
笹山 503-1	±0	-8	-31	-4	-1	-45	-139	8.993
関山 3-6-1	+4	-14	-31	-5	-2	-49	-49	9.392
馬込 1862地先	/	-11	-30	-4	±0	/	-46	14.105
閩戸 2080地先	+4	-12	-30	-2	-1	-41	-39	12.520
駒崎 271	+2	-15	-26	-5	+3	-42	-271	12.087
閩戸 3966	+4	-13	-30	-1	-2	-41	-37	11.837
井沼 759	+2	-15	-29	-2	-2	-46	-323	12.040
蓮田 2010地先	/	/	-28	-6	+2	/	-35	9.518
馬込 2669地先	/	/	-27	-5	+2	/	-34	9.995

資料：県水環境課

1 2 保健・衛生

死因別死亡者

死 因	平成21		22		23		24		25	
	人数	割合 (%)	人数	割合 (%)	人数	割合 (%)	人数	割合 (%)	人数	割合 (%)
悪性新生物	161	31.8	165	28.8	156	32.2	161	30.2	157	28.6
心疾患(高血圧性除く)	78	15.4	96	16.8	89	18.4	99	18.6	101	18.4
脳血管疾患	53	10.5	70	12.2	43	8.9	45	8.4	52	9.5
肺炎及び気管支炎	57	11.3	67	11.7	53	10.9	75	14.1	66	12.0
不慮の事故	23	4.5	20	3.5	13	2.7	9	1.7	12	2.2
肝疾患	7	1.4	9	1.6	4	0.8	7	1.3	7	1.3
高血圧性疾患	1	0.2	4	0.7	3	0.6	-	-	1	0.2
老 衰	10	2.0	12	2.1	9	1.9	6	1.1	16	2.9
腎不全	9	1.8	14	2.5	14	2.9	16	3.0	16	2.9
その他	107	21.1	115	20.1	101	20.8	115	21.6	120	21.9
総 数	506	100.0	572	100.0	485	100.0	533	100.0	548	100.0

資料：人口動態調査

斎場の利用

区 分	平成21	22	23	24	25
大 人	350	410	381	379	393
小 人	2	4	3	1	2
死 胎	6	11	11	9	10
総 数	358	425	395	389	405

資料：埼玉斎場組合

狂犬病予防

区 分	平成21	22	23	24	25
畜犬登録数	4,147	4,134	4,156	3,933	3,958
予防注射実施数	2,873	2,732	2,793	2,724	2,619
咬傷犬発生数	3	-	-	4	4
捕獲頭数	26	23	13	16	10
放棄犬届出数	8	6	1	4	4
返 還 数	14	10	3	4	5
処 分 数	21	13	11	12	8

資料：幸手保健所

献 血

区 分	平成21	22	23	24	25
献 血 目 標	1,213	1,164	1,376	1,171	1,141
採 血 者 数	998	937	899	849	876

資料：健康増進課

母子健康保健事業

年 度		平成21	22	23	24	25
総 数		4,277	4,346	4,121	4,248	4,392
健康診査	3か月児	495	462	441	440	468
	9か月児	518	447	462	419	464
	1歳6か月児	477	518	445	455	417
	3歳児	479	477	490	481	425
発 達 健 診		22	21	15	15	14
乳 幼 児 相 談		181	209	180	132	68
両 親 学 級		293	271	237	266	290
は み が き 教 室		323	360	363	327	326
妊産婦・新生児・訪問指導		569	568	554	598	675
そ の 他		920	1,013	934	1,115	1,245

資料：子ども支援課

健康増進事業

年 度		平成21	22	23	24	25
総 数		2,279	2,425	2,101	2,674	2,927
健 康 手 帳 交 付		431	584	554	623	553
健 康 教 育		816	840	553	763	942
成 人 健 康 相 談		1,030	1,001	991	1,266	1,432
訪 問 指 導		2	0	3	22	0

資料：健康増進課

がん検診・各種検診

年 度		平成21	22	23	24	25
総 数		12,472	12,149	12,316	13,691	14,391
結 核		1,097	1,159	1,196	1,510	1,792
胃 が ん		1,161	1,123	1,116	1,469	1,547
子 宮 が ん		2,077	1,957	1,956	1,886	2,139
乳 が ん		871	721	712	741	863
肺 が ん		1,982	2,107	1,956	2,377	2,582
大 腸 が ん		4,095	4,030	3,709	4,047	4,034
がん検診 推進事業	子宮がん	544	531	480	516	498
	乳がん	645	521	518	458	394
	大腸がん			673	687	542

資料：健康増進課

予防接種

年 度		平成21	22	23	24	25
四種混合					309	1,468
三種混合・二種混合		2,116	1,987	1,930	1,465	470
D T (ジフテリア、破傷風)		549	528	547	524	532
ポリオ	生ワクチン	1,051	970	792	273	
	不活化ワクチン				1,251	680
麻しん		0	1	0	0	0
風しん		4	3	6	3	0
MR (麻しん風しん混合)		1,966	1,884	1,888	1,747	946
日本脳炎		292	2,719	3,348	2,464	1,676
結核 (BCG)		517	474	447	436	390
H i b ワクチン						1,923
小児用肺炎球菌ワクチン						1,835
子宮頸がん予防ワクチン						93
高齢者インフルエンザ		6,373	7,408	6,845	7,297	7,829

資料：子ども支援課及び健康増進課

ごみ処理の状況

年 度	収集世帯	収集人口	可 燃 ご み			
			年間排出量 (ト)		1人年間 排出量 (kg)	1人1日 排出量 (g)
平成 21	25, 274	63, 864	16, 202		254	695
			燃えるごみ	14, 690	230	630
			資源ごみ+	1, 512	24	65
22	25, 546	63, 796	15, 932		250	684
			燃えるごみ	14, 439	226	620
			資源ごみ+	1, 493	23	64
23	25, 781	63, 543	15, 846		249	681
			燃えるごみ	14, 416	227	620
			資源ごみ+	1, 430	23	61
24	25, 784	63, 321	15, 879		251	687
			燃えるごみ	14, 409	228	623
			資源ごみ+	1, 470	23	64
25	25, 897	62, 948	16, 380		260	713
			燃えるごみ	14, 910	237	649
			資源ごみ+	1, 470	23	64
年 度	不 燃 ご み (金 属 ・ ガ ラ ス 類)			年間排出量合計 (ト) 可燃ごみ+不燃ごみ		
	収集台数	収集箇所数	年間排出量(ト)			
平成 21	2, 130	1, 501	1, 829	18, 031		
22	2, 099	1, 543	1, 878	17, 810		
23	2, 143	1, 572	1, 828	17, 674		
24	2, 518	1, 603	1, 789	17, 668		
25	2, 183	1, 631	1, 432	17, 812		

+資源ごみ…古紙と布類

資料：蓮田白岡衛生組合

し尿処理の状況

年 度	収集世帯	収集人口	年間排出量 (kℓ)	1人年間 排出量 (ℓ)	1人1日 排出量 (ℓ)
汲み取りし尿					
平成21	1, 038	2, 623	1, 598	609	1. 67
22	1, 138	2, 838	1, 455	513	1. 40
23	1, 089	2, 684	1, 337	498	1. 36
24	970	2, 382	1, 235	518	1. 42
25	951	2, 312	1, 244	538	1. 47
浄化槽汚泥					
平成21	8, 008	20, 168	6, 841	339	0. 93
22	7, 971	19, 832	6, 715	339	0. 93
23	8, 044	19, 449	7, 073	364	0. 99
24	8, 166	19, 529	7, 068	362	0. 99
25	7, 733	18, 797	6, 963	370	1. 01

資料：蓮田白岡衛生組合

1 3 上下水道

水道の状況

3月31日現在

年	給水区域 内人口 A	給水人口 B	普及率 B/A (%)	給 水 戸 数						
				総 数	一 般 用	営 業 用	学 校	官 公 署	工場その 他大口	共 用
平成16	64,975	64,551	99.3	23,016	22,198	564	23	55	53	123
17	64,544	64,188	99.4	23,313	22,483	565	24	57	53	131
18	64,404	64,066	99.5	23,639	22,798	576	23	55	54	133
19	64,157	63,837	99.5	23,901	23,059	580	23	56	48	135
20	64,195	63,878	99.5	24,123	23,281	577	23	56	48	138
21	64,247	63,952	99.5	24,484	23,638	570	23	58	48	147
22	63,864	63,573	99.5	24,612	23,769	562	23	60	46	152
23	63,796	63,463	99.5	24,684	23,845	556	23	59	49	152
24	63,543	63,219	99.5	24,809	23,984	544	23	58	48	152
25	63,321	63,011	99.5	24,985	24,150	546	23	60	49	157
26	62,948	62,652	99.5	25,160	24,325	550	23	60	46	156

資料：水道課

年間給水量

年 度	給水量 (m ³)
平成15	6,580,292
16	6,596,382
17	6,566,698
18	6,479,059
19	6,476,155
20	6,406,059
21	6,373,188
22	6,390,966
23	6,258,057
24	6,227,468
25	6,205,013

資料：水道課

下水道の状況

3月31日現在

年	処理区域 面積 (ha)	処 理 区 域 内		水 洗 化		普及率 (%)	水洗化率 B/A (%)
		戸 数	人口 A	戸 数	人口 B		
平成16	696.24	15,312	41,504	13,095	35,705	64.1	86.0
17	728.18	16,112	43,040	13,579	36,616	66.9	85.1
18	732.64	16,771	44,182	14,347	38,184	68.8	86.4
19	737.02	17,076	44,368	14,873	39,064	69.3	88.0
20	741.69	17,424	44,636	15,451	39,995	69.7	89.6
21	744.44	17,761	44,914	15,859	40,490	70.1	90.2
22	745.15	17,883	44,777	16,228	41,006	70.1	91.6
23	746.16	18,167	45,000	16,468	41,126	70.5	91.4
24	750.10	18,505	45,284	16,648	41,033	71.3	90.6
25	752.06	18,677	45,487	16,926	41,569	71.8	91.4
26	753.06	18,840	45,412	17,213	41,840	72.1	92.1

※普及率＝処理区域内人口／総人口

資料：下水道課

1 4 消防・警察

火災発生状況

区分		年										
		平成15	16	17	18	19	20	21	22	23	24	25
発 生 件 数	建物	14	8	6	14	13	12	13	14	9	8	12
	車両	2	4	5	2	2	3	3	3	4	2	0
	その他	16	12	8	6	13	5	13	10	12	16	16
	総数	32	24	19	22	28	20	29	27	25	26	28
焼損棟数		19	16	9	18	14	22	26	21	11	9	14
罹災世帯数		16	9	7	9	4	19	11	12	9	13	7
罹災人員		40	26	17	28	9	49	31	40	19	22	17
損害額(千円)		52,457	29,664	24,976	19,180	21,741	102,737	68,427	16,801	57,452	85,000	131,729
焼 損 面 積	表(m ²)	31	4	36	5	54	146	65	81	29	10	5
	床(m ²)	359	2,091	142	335	296	420	1,061	373	446	317	410

資料：消防課

原因別火災発生件数

原因		年										
		平成15	16	17	18	19	20	21	22	23	24	25
焚き火・枯れ草等焼却中の延焼・不始末		1	3	-	-	-	-	1	4	5	5	13
ストーブ		2	-	-	-	-	1	1	1	-	-	-
電灯電話等の配線		1	-	-	2	1	-	2	1	1	-	-
子供の火遊び		-	1	-	-	-	-	-	1	-	-	-
たばこ		-	-	2	1	2	1	1	-	4	2	-
ガスこんろ		4	4	1	4	1	2	1	2	4	-	2
放火(疑い含む)		10	1	3	1	1	2	4	2	-	-	2
その他		9	5	6	10	15	7	14	8	4	5	4
不明		5	10	7	4	8	7	5	8	7	14	7
総数		32	24	19	22	28	20	29	27	25	26	28

資料：消防課

平成25年中の救急出動件数及び搬送人員

区分		月												計
		1月	2月	3月	4月	5月	6月	7月	8月	9月	10月	11月	12月	
事故種別	火災	1		1 (2)					1			1	4 (2)	
	自然災害									1			1	
	水難			1									1	
	交通	18 (16)	15 (15)	26 (23)	19 (18)	34 (36)	27 (26)	25 (22)	34 (33)	20 (20)	22 (22)	32 (32)	31 (33)	303 (296)
	労働災害	1	2 (2)	1 (1)	5 (5)	1 (1)	6 (6)	2 (2)	3 (3)		2 (2)	1 (1)	2 (2)	26 (25)
	運動競技		1 (1)	1 (1)	1 (1)	1 (1)	4 (4)	2 (2)	1 (1)	2 (2)	1 (1)		3 (3)	17 (17)
	一般負傷	38 (38)	22 (21)	25 (20)	23 (22)	26 (24)	36 (35)	36 (36)	34 (32)	27 (25)	27 (25)	24 (23)	35 (32)	353 (333)
	加害	1 (1)	2 (1)	1	1	4 (3)	1		2	1 (1)	1	2 (2)	2 (1)	18 (9)
	自損行為	1	3 (2)	3	2 (2)	6 (5)	5 (2)	2 (2)	2 (2)	4 (4)	2 (1)	1 (1)	2 (1)	33 (22)
	急病	159 (136)	128 (112)	127 (122)	112 (102)	133 (118)	125 (116)	150 (137)	168 (150)	140 (125)	151 (138)	140 (127)	156 (144)	1,689 (1,527)
	その他	34 (32)	22 (22)	32 (32)	31 (30)	23 (23)	17 (17)	31 (31)	35 (33)	24 (21)	25 (24)	31 (31)	31 (30)	336 (326)
総数	253 (223)	195 (176)	218 (201)	194 (180)	228 (211)	221 (206)	248 (232)	280 (254)	219 (198)	231 (213)	231 (217)	263 (246)	2,781 (2,557)	
傷病程度	死亡	5	6	2	3	2	2	2	3	1	1	4	4	35
	重症	22	23	32	27	22	14	22	28	24	20	23	24	281
	中等症	98	66	73	77	78	80	100	93	75	86	79	95	1,000
	軽症	98	81	94	73	109	110	108	130	98	106	111	123	1,241
	総人数	223	176	201	180	211	206	232	254	198	213	217	246	2,557

資料：消防課

救急出動件数の推移

区分	年											
	平成15	16	17	18	19	20	21	22	23	24	25	
交通	338	352	342	322	324	256	271	280	327	298	303	
急病	1,129	1,215	1,310	1,308	1,467	1,399	1,374	1,578	1,636	1,593	1,689	
一般負傷	217	221	266	267	261	226	273	315	333	338	353	
その他	265	277	327	303	321	359	414	430	387	381	436	
総数	1,949	2,065	2,245	2,200	2,373	2,240	2,332	2,603	2,683	2,610	2,781	

資料：消防課

平成25年中の救助出動件数及び救助人員

区分		月												計
		1月	2月	3月	4月	5月	6月	7月	8月	9月	10月	11月	12月	
事故種別件数 ()内は救助人員	火災	1 (0)		1 (0)					1 (0)				1 (0)	4 (0)
	自然災害等 風水害等													0 (0)
	水難			1 (1)								1 (0)		2 (1)
	交通	6 (7)		1 (0)	2 (2)	2 (2)	1 (0)	2 (1)	2 (2)	1 (0)	1 (1)	2 (2)	2 (2)	22 (19)
	機械				1 (2)									1 (2)
	建物	1 (1)			1 (0)	1 (0)	1 (0)				1 (1)		3 (0)	8 (2)
	ガス及び酸欠	1 (1)												1 (1)
	破裂													0 (0)
	その他	1 (1)		1 (1)				1 (1)	2 (0)		1 (1)			6 (4)
	総数	10 (10)	0 (0)	4 (2)	4 (4)	3 (2)	2 (0)	3 (2)	5 (2)	1 (0)	3 (3)	3 (2)	6 (2)	44 (29)

資料：消防課

平成25年中の救急支援出動件数

区分		署別	月												計
			1月	2月	3月	4月	5月	6月	7月	8月	9月	10月	11月	12月	
事故種別件数	急病	本署	20	16	15	7	12	14	21	24	14	5	16	19	183
		分署	8	17	13	8	4	8	9	15	12	15	12	11	132
	交通	本署	3	3	10	2	5	3	2	8	6	5	2	6	55
		分署	-	5	1	2	6	6	1	3	2	1	7	3	37
	一般負傷	本署	-	1	-	-	2	1	2	2	2	1	2	2	15
		分署	1	1	1	-	1	1	-	1	1	1	2	1	11
	運動競技	本署	-	-	-	-	-	-	-	-	-	-	-	-	-
		分署	-	-	-	-	-	-	-	-	-	-	-	-	-
	加害	本署	-	1	1	-	-	1	-	2	-	-	-	-	5
		分署	-	1	-	-	-	-	-	1	-	-	1	-	3
	自損行為	本署	-	-	2	1	2	1	-	1	-	-	-	1	8
		分署	-	2	-	-	1	2	1	-	-	1	1		8
	労働災害	本署	-	1	-	1	-	-	1	1	-	1	-	1	6
		分署	-	-	-	1	-	1	-	-	-	-	-	-	2
	その他	本署	-	-	-	-	-	-	-	-	1	-	-	-	1
		分署	-	-	-	-	-	-	-	-	1	-	-	-	1
総数	本署	23	22	28	11	21	20	26	38	23	12	20	29	273	
	分署	9	26	15	11	12	18	11	20	16	18	23	15	194	

資料：消防課

犯罪発生・検挙状況

区分		年	平成15	16	17	18	19	20	21	22	23	24	25
殺人	発生	1	1	1	-	1	-	-	-	-	-	-	-
	検挙	1	1	1	-	1	-	-	-	-	-	-	-
強盗	発生	8	4	2	5	7	5	4	1	2	-	3	
	検挙	2	4	1	2	3	3	5	1	2	-	-	
放火	発生	1	-	-	-	-	-	-	-	-	-	-	
	検挙	1	-	-	-	-	-	-	-	-	-	-	
強かん	発生	3	2	1	2	3	-	3	1	-	-	1	
	検挙	1	1	-	1	3	-	2	1	-	-	-	
粗暴犯	発生	31	37	26	18	25	22	28	16	16	23	29	
	検挙	20	17	14	11	14	12	23	13	13	15	16	
窃盗	発生	1,037	1,051	980	622	593	548	621	483	490	484	436	
	検挙	164	169	238	224	222	140	140	153	104	110	151	
知能犯	詐欺	発生	22	32	28	32	28	32	19	16	8	12	11
		検挙	2	1	5	12	8	8	8	7	2	5	7
	その他	発生	3	4	2	1	2	2	2	-	-	1	1
		検挙	3	2	1	1	3	2	-	-	-	-	2
わいせつ	発生	4	5	5	4	11	4	7	6	2	4	4	
	検挙	3	2	-	3	3	4	2	5	-	1	3	
その他	発生	190	222	173	133	148	134	118	105	101	113	124	
	検挙	24	39	45	47	39	22	49	46	26	24	26	
総数	発生	1,300	1,358	1,218	817	818	747	802	628	619	637	609	
	検挙	221	236	305	301	296	191	229	226	147	155	205	

資料：岩槻警察署

交通事故発生状況

区分		年	平成15	16	17	18	19	20	21	22	23	24	25
件数		477	459	472	433	371	334	322	348	375	344	319	
死者		3	5	2	-	3	3	3	3	5	3	2	
傷者		573	591	570	537	456	389	414	429	476	427	407	

※人身事故のみ計上

資料：県警察本部

※高速道路上（高速隊扱い）の人身事故を含む

15 選挙・行政・情報公開

有権者数の推移

年 月 日	計	男	女
平成15年9月2日	53,054	26,460	26,594
平成16年9月2日	53,163	26,538	26,625
平成17年9月2日	52,945	26,437	26,508
平成18年9月2日	52,991	26,406	26,585
平成19年9月2日	52,942	26,340	26,602
平成20年9月2日	53,108	26,377	26,731
平成21年9月2日	53,024	26,314	26,710
平成22年9月2日	52,905	26,206	26,699
平成23年9月2日	52,902	26,211	26,691
平成24年9月2日	52,907	26,233	26,674
平成25年9月2日	52,669	26,087	26,582
平成26年9月2日	52,396	25,934	26,462

資料：選挙管理委員会

選挙の執行状況

種 類	立候補者数	執 行 年月日	選挙当日の有権者数			投票者数			投票率(%)		
			計	男	女	計	男	女	全体	男	女
衆議院議員 (小選挙区)	5	H21. 8. 30	52,875	26,230	26,645	36,311	18,129	18,182	68.67	69.12	68.24
	5	H24. 12. 16	52,724	26,148	26,576	31,035	15,772	15,263	58.86	60.32	57.43
	4	H26. 12. 14	52,305	25,853	26,452	26,938	13,820	13,118	51.50	53.46	49.59
参議院議員 (県選出)	7	H19. 7. 29	52,816	26,273	26,543	31,233	15,748	15,485	59.14	59.94	58.34
	10	H22. 7. 11	52,771	26,145	26,626	29,521	14,994	14,527	55.94	57.35	54.56
	8	H25. 7. 21	52,690	26,085	26,605	27,965	14,237	13,728	53.07	54.58	51.60
県 知 事	8	H15. 8. 31	52,265	26,037	26,228	21,536	10,898	10,638	41.21	41.86	40.56
	3	H19. 8. 26	52,182	25,934	26,248	15,995	8,321	7,674	30.65	32.09	29.24
	3	H23. 7. 31	52,166	25,823	26,343	14,439	7,368	7,071	27.68	28.53	26.84
県 議 会 議 員	2	H15. 4. 13	51,974	25,906	26,068	22,240	10,997	11,243	42.79	42.45	43.13
	2	H19. 4. 8	51,981	25,865	26,116	23,062	11,392	11,670	44.37	44.04	44.69
	3	H23. 4. 10	52,117	25,820	26,297	21,689	10,836	10,853	41.62	41.97	41.27
市 長	3	H18. 5. 21	52,011	25,913	26,098	28,876	13,934	14,942	55.52	53.77	57.25
	2	H22. 5. 16	52,055	25,804	26,251	18,673	9,276	9,397	35.87	35.95	35.80
	† 1	H26. 5. 18	52,439	25,552	26,071						
市 議 会 議 員	23	H19. 4. 22	51,968	25,837	26,131	28,475	13,651	14,824	54.79	52.84	56.73
	21	H23. 4. 24	52,077	25,796	26,281	23,610	11,439	12,171	45.34	44.34	46.31
	† 3	H26. 5. 18	51,623	25,552	26,071	10,949	5,598	5,351	21.21	21.91	20.52

† 市長選挙は、立候補者数1名につき無投票。

資料：選挙管理委員会

† 市議会議員選挙は、補欠選挙。

歴代首長

平成27年3月1日現在

代		氏名	就任・退任年月日
蓮田町長	初・2代	中野金作	昭29.5.31～昭33.5.30、昭33.5.31～昭37.5.30
	3・4代	斎藤倉之進	昭37.5.31～昭41.5.30、昭41.5.31～昭45.5.30
	5代	吉田周治	昭45.5.31～昭47.9.30
蓮田市長	初・2・3代	吉田周治	昭47.10.1～昭49.5.30、昭49.5.31～昭53.5.30、昭53.5.31～昭57.5.30
	4・5代	小山道夫	昭57.5.31～昭61.5.30、昭61.5.31～平2.5.30
	6・7代	石川勝夫	平2.5.31～平6.5.30、平6.5.31～平10.5.30
	8・9代	樋口曉子	平10.5.31～平14.5.30、平14.5.31～平18.5.30
	10・11・12代	中野和信	平18.5.31～平22.5.30、平22.5.31～平26.5.30、平26.5.31～（在任中）

資料：秘書課

歴代助役・副市長

平成27年3月1日現在

氏名		就任・退任年月日
助役	小山好治	昭29.5.7～昭30.7.30
	斎藤音五郎	昭29.5.7～昭33.5.6、昭33.10.6～昭37.10.5
	石川伊久	昭38.6.20～昭41.11.5
	勝松之進	昭38.6.20～昭42.6.19
	小林源次	昭42.6.22～昭46.6.21、昭46.6.23～昭47.9.30、昭47.10.1～昭48.6.30
	斎藤仁	昭49.6.26～昭53.6.25、昭53.6.26～昭57.6.25
	原英彦	昭57.9.2～昭61.9.1、昭61.9.9～平2.5.29
	斎藤學	平3.5.15～平7.5.14、平7.5.15～平10.5.29
	森戸乙三郎	平10.10.1～平14.9.30
	関口章	平15.4.2～平16.3.31
副市長	関根光二	平23.5.17～（在任中）

資料：秘書課

歴代収入役

平成27年3月1日現在

氏名	就任・退任年月日
鮑津茂	昭29.6.10～昭33.6.9、昭33.10.6～昭37.10.5
野口民蔵	昭38.6.20～昭41.12.31
吉田源治	昭42.2.16～昭46.2.15
矢島繁松	昭46.6.25～昭47.9.30、昭47.10.1～昭50.6.24、昭50.6.25～昭54.6.24、昭54.6.25～昭58.6.24、昭58.6.25～昭62.6.24
出野豊	昭62.6.25～平3.6.24
長谷部忠男	平3.6.25～平7.6.24、平7.6.25～平11.6.24
山本均	平11.6.25～平15.6.24
関根英一郎	平15.6.25～平19.3.31

資料：秘書課

市職員数

4月1日現在

年	総数	職員1人あたり市民数	部門別						平均年齢(歳)
			一般行政	消防	教育	水道	公営事業	国保・介護	
平成 16	533	121	296	85	89	18	29	16	
17	532	121	303	85	79	18	30	17	
18	527	121	303	85	72	17	30	20	
19	508	126	290	83	71	14	28	22	
20	488	131	282	81	61	13	26	25	
21	472	135	274	78	56	13	26	25	
22	470	136	280	82	49	13	24	22	
23	462	138	278	82	47	9	24	22	
24	460	138	283	81	41	12	21	22	
25	466	136	286	85	41	12	21	21	
26	467	135	288	86	41	12	19	21	
年	総数	年齢別						平均年齢(歳)	
		20歳未満	20～24歳	25～29歳	30～39歳	40～49歳	50歳以上		
平成 16	533	-	26	48	124	150	185	42.9	
17	532	-	22	50	126	141	193	43.2	
18	527	-	16	49	121	138	203	43.9	
19	508	-	8	44	121	121	214	44.6	
20	488	-	9	35	123	120	201	44.7	
21	472	-	15	36	118	112	191	44.1	
22	470	1	24	30	121	112	182	43.8	
23	462	1	29	30	113	115	174	43.4	
24	460	4	38	45	103	115	155	42.4	
25	466	4	51	56	93	123	139	41.5	
26	467	1	50	73	87	121	135	40.9	

資料：秘書課

情報公開請求

年度	件数	区分		決定状況		
		請求	申出	開示	部分開示	不開示
平成 21	38	17	21	14	19	5
22	29	13	16	7	15	7
23	28	22	6	4	17	7
24	27	19	8	7	18	2
25	28	19	9	13	11	4

※請求…平成9年10月1日以後に作成・取得した情報を、請求権者(市民等)が請求する場合

申出…請求以外の場合

資料：庶務課

個人情報開示等の請求

年度	件数	区分	決定状況		
		開示請求	開示	部分開示	不開示
平成 21	-	-	-	-	-
22	7	7	3	3	1
23	8	8	2	5	1
24	13	13	2	7	4
25	6	6	1	5	-

資料：庶務課

16 蓮田市行政組織図

平成27年3月1日現在

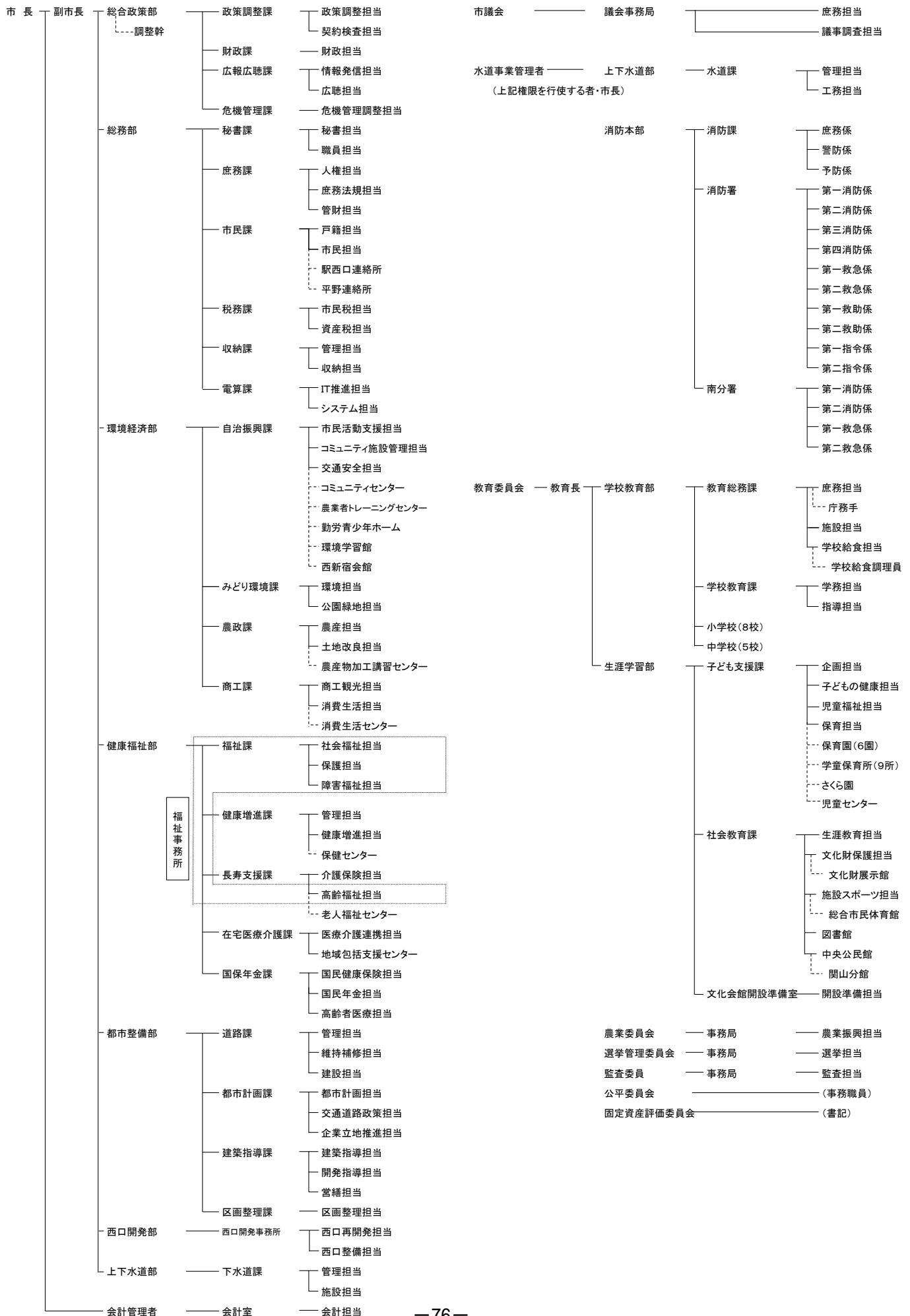

17 公共施設利用

コミュニティセンター利用者数

(単位：人)

年度	区分	開館日数	集会室	会議室(1)	会議室(2)	和室(1)	和室(2)	調理室	合計	1日平均利用者数
平成21		308	23,519	14,746	15,160	8,899	6,762	1,455	70,541	229
22		309	22,514	16,623	16,624	10,262	8,917	1,692	76,632	248
23		308	22,615	14,995	14,802	7,220	6,630	1,463	67,725	220
24		309	21,837	14,493	14,106	8,098	7,155	1,389	67,078	217
25		210	12,851	9,115	8,897	4,075	3,614	883	39,435	188

資料：コミュニティセンター

勤労青少年ホーム利用者数

(単位：人)

年度	区分	開館日数	軽体育室	音楽室	集会室	料理室	和室	テニスコート	合計	1日平均利用者数
平成21		309	10,831	4,901	4,444	1,595	3,134	959	25,864	84
22		310	10,279	4,982	4,334	1,391	2,721	643	24,350	79
23		307	10,298	5,506	4,920	1,610	2,701	461	25,496	83
24		308	11,091	5,595	4,906	1,420	2,907	404	26,323	85
25		307	11,156	6,035	5,380	1,561	3,746	232	28,110	92

資料：勤労青少年ホーム

老人福祉センター利用者数

(単位：人)

年度	区分	開館日数	利用者数	バス利用者数	健康相談		1日平均利用者数
					回数	人数	
平成21		290	39,536	7,365	32	1,240	136
22		279	37,952	6,999	33	989	136
23		268	35,157	6,601	31	878	131
24		290	37,775	6,913	34	988	130
25		151	19,096	5,011	14	388	126

資料：老人福祉センター

児童センター利用者数

(単位：人)

年度	区分	開館日数	幼児	小学生	中学生	高校生	大人	団体利用等	合計	1日平均利用者数
平成21		271	5,223	3,525	667	138	5,051	-	14,604	54
22		264	6,872	3,753	327	96	6,464	-	17,512	66
23		271	7,188	3,805	397	69	7,469	931	19,859	73
24		276	7,863	4,163	367	62	6,971	983	20,409	74
25		277	8,260	3,898	211	24	7,068	1,217	20,678	75

資料：児童センター

農業者トレーニングセンター利用者数

(単位：人)

年度	区分	多目的 ホール	トレーニン グルーム	会議室	和 室	料 理 講習室	テニス コート	合 計
平成21		18,565	1,889	7,187	4,130	711	1,636	34,118
22		17,884	1,553	7,231	3,550	811	2,173	33,202
23		20,304	1,700	5,969	5,303	829	1,823	35,928
24		24,356	1,961	7,332	7,836	1,528	2,522	45,535
25		14,934	2,774	7,322	6,016	1,506	1,536	34,088

資料：農業者トレーニングセンター

環境学習館利用者数

(単位：人)

年度	区分	研修室	生 活 実習室	ホール	その他 (野外)	合 計
平成21		2,521	1,373	3,202	2,115	9,211
22		3,095	743	3,603	2,183	9,624
23		3,033	707	3,933	1,433	9,106
24		2,621	645	3,082	2,570	8,918
25		254	101	278	529	1,162

資料：環境学習館

文化財展示館利用者数

(単位：人)

年度	区分	大 人	子 供	合 計	月平均 利用者数
平成21		128	16	144	21
22				12,292	1,024
23				12,833	1,069
24				10,892	908
25				11,144	929

※平成21年度までは郷土資料館の利用者数（平成21年10月30日で閉館）

※平成22年度は文化財展示館の利用者数（平成22年4月1日新規開館）

資料：社会教育課

公民館利用状況

(単位：人)

年度	区分	講 座		利 用 者 数		
		回 数	人 数	中 央	関山分館	合 計
平成21		74	2,032	69,996	17,270	87,266
22		85	2,225	65,029	17,895	82,924
23		72	1,838	61,641	16,940	78,581
24		72	1,743	69,573	17,045	86,618
25		60	1,519	51,582	17,609	69,191

資料：中央公民館

図書館利用状況

区 分		年 度					
		平成21	22	23	24	25	
開 館 日 数		278	277	280	278	276	
入 館 者 数		245,643	234,735	234,363	223,096	211,497	
蔵 書 数	図 書	189,497	196,354	199,548	204,799	207,433	
	地 域 行 政 資 料	9,386	9,466	9,717	10,195	10,748	
	参 考 資 料	3,979	4,289	4,418	4,414	4,463	
	雑 誌	14,967	17,899	14,424	14,038	13,606	
	視 聴 覚 資 料	16,024	16,316	16,535	16,876	16,982	
合 計		233,853	244,324	244,642	250,322	253,232	
登 録 者 数		37,701	39,396	40,985	42,427	43,762	
貸 出 人 数		127,786	124,552	118,423	116,383	98,215	
貸 出 冊 数	一 般 書	236,864	228,747	217,604	211,413	198,698	
	児 童 書	129,480	131,596	138,933	138,002	126,321	
	テ ィ ー ン ズ	32,099	30,411	27,257	25,260	22,832	
	雑 誌	34,988	32,702	30,372	29,363	26,909	
	視 聴 覚 資 料	83,150	73,041	64,086	58,172	46,847	
	借 用 資 料 ・ そ の 他	4,896	4,772	4,754	4,581	4,350	
	ウ ェ ブ	10,312	12,449	13,555	16,829	16,760	
合 計		531,789	513,718	496,561	483,620	442,717	
広 域 利 用	利 用 者 数	18,638	18,495	17,356	15,376	24,358	
	貸 出 冊 数	88,157	86,417	80,476	74,010	66,599	
リ ク エ ス ト 件 数		36,414	35,817	35,965	35,892	33,780	
集 会 施 設	会 議 室	利 用 者 数	1,028	1,236	3,544	4,391	5,614
		利 用 件 数	73	82	169	210	270
	視 聴 覚 ホール	利 用 者 数	5,118	5,695	9,658	11,037	12,120
		利 用 件 数	155	198	299	272	342
	和 室	利 用 者 数	693	585	1,015	1,357	1,465
		利 用 件 数	97	68	137	159	159
	合 計	利 用 者 数	6,839	7,516	14,217	16,785	19,199
		利 用 件 数	325	348	605	641	771

	貸出点数/1人	貸出密度	蔵書回転率	蔵書/市民1人	貸出冊数/1日	貸出コスト	還元額/1人
H25	7.0冊	10.1冊	1.7冊	4.0冊	1,604.0冊	280円	8,142円

H25	文化・講演会事業		資料購入事業				
	回数	参加延人数	図書	雑誌	視聴覚	計	新聞
	105回	3,043人	3,861冊	2,283冊	158点	6,302点	15紙

資料：図書館

市民体育館(パルシー)利用状況

区 分		年 度				
		平成21	22	23	24	25
総 利 用 者 数		183,993	176,783	161,898	171,635	186,463
総 利 用 件 数		41,531	37,619	35,780	36,683	36,903
ア リ ー ナ	利 用 者 数	99,901	94,841	81,808	89,228	101,654
	利 用 件 数	5,668	4,737	4,361	4,934	4,584
武 道 場	利 用 者 数	35,072	34,970	34,633	36,475	37,051
	利 用 件 数	1,985	1,972	1,894	1,975	1,932
多 目 的 室	利 用 者 数	10,672	11,130	10,500	10,707	10,365
	利 用 件 数	1,017	1,101	999	999	1,121
施 設 開 放	利 用 者 数	509	306	325	365	389
	利 用 件 数	509	306	325	365	389
ト レ ー ニ ン グ ル ーム	利 用 者 数	31,852	28,980	27,699	27,902	28,217
	利 用 件 数	31,852	28,980	27,699	27,902	28,217
第 1 会 議 室	利 用 者 数	1,673	2,024	1,708	1,997	2,567
	利 用 件 数	188	210	185	202	260
第 2 会 議 室	利 用 者 数	4,314	4,532	5,225	4,961	6,220
	利 用 件 数	312	313	317	306	400

資料：市民体育館

18 公共施設一覧

平成27年3月1日現在

名 称	所 在 地	電 話 番 号
(市役所・連絡所等)		
蓮田市役所	黒浜2799-1	768-3111
駅西口連絡所	本町1-2	768-7806
平野連絡所	井沼1071(農業者トレーニングセンター内)	766-8080
浄水場(上下水道部)	閨戸88	768-1111
西口開発事務所	本町4-11	769-4729
(消 防)		
消防本部	閨戸178-1	768-0119
消防署南分署	馬込1-257	769-4396
(学 校)		
蓮田南小学校	東6-9-11	768-0074
蓮田北小学校	閨戸3236	766-2015
平野小学校	井沼937	766-1308
黒浜小学校	黒浜3069	768-1047
蓮田中央小学校	関山3-6-1	768-0073
黒浜西小学校	西新宿3-84	769-3169
黒浜南小学校	黒浜722	769-4814
黒浜北小学校	南新宿800	768-4180
蓮田中学校	閨戸147-1	768-0064
平野中学校	井沼932	766-9003
黒浜中学校	黒浜4748	768-0314
蓮田南中学校	蓮田1519	769-2021
黒浜西中学校	黒浜3862	768-5454
県立蓮田松韻高等学校	黒浜4088	768-7820
県立蓮田特別支援学校	黒浜4088-4	769-3191
(保 育)		
中央保育園	上2-11-2	768-6467
閨戸保育園	閨戸3126-1	766-8992
黒浜保育園	黒浜3119	769-3150
蓮田南保育園	蓮田2-182	768-1777
東保育園	東5-8-32	764-4600
蓮田ねがやど保育園	蓮田4-79	764-3031
児童センター	蓮田2-182	768-1141

(次ページへ続く)

(前ページからの続き)

平成27年3月1日現在

名 称	所 在 地	電 話 番 号
中央学童保育所	関山3-6-10(蓮田中央小学校横)	769-4444
黒浜西学童保育所	西新宿3-84(黒浜西小学校横)	765-5250
蓮田南学童保育所	蓮田2-182(児童センター内)	768-6141
黒浜南学童保育所	黒浜722(黒浜南小学校内)	764-2308
平野学童保育所	井沼935-1(平野小学校横)	766-0521
蓮田北学童保育所	関戸3232-6(蓮田北小学校横)	766-1121
黒浜学童保育所	黒浜3069(黒浜小学校内)	765-1666
黒浜北学童保育所	南新宿800(黒浜北小学校内)	765-8880
蓮田ねがやど学童保育所	蓮田4-77(蓮田ねがやど保育園横)	765-0955
心身障害児通園施設(さくら園)	関戸3126-1	767-1171
黒浜保育園子育て支援センター	黒浜3119	765-6111
関戸保育園子育て支援センター	関戸3126-1	766-8998
つどいの広場(おひさま)	西新宿3-84(黒浜西小学校横)	769-3310
はすだファミリーサポートセンター	見沼町4-3(勤労青少年ホーム内)	765-1411
(文化・スポーツ)		
中央公民館	東6-1-8	769-2002
中央公民館関山分館	関山4-5-32	769-7833
図書館	上2-11-7	769-5198
総合市民体育館(パルシー)	関戸2343	768-1717
コミュニティセンター	貝塚1015	766-8377
農業者トレーニングセンター	井沼1071	766-5974
勤労青少年ホーム(フレンドリーホーム)	見沼町4-3	768-8743
環境学習館	黒浜1061	764-1850
西新宿会館	西新宿2-129-1	768-6782
黒浜公園管理事務所	黒浜4088-2(黒浜公園内)	769-4622
西城沼公園管理事務所	城637-1(西城沼公園内)	769-4142
埋蔵文化財整理室	関戸265-5	769-2897
文化財展示館	黒浜2801-1(蓮田市役所横)	764-0991
(福祉・保健・その他)		
福祉事務所	黒浜2799-1(蓮田市役所内)	768-3111
保健センター	緑町2-3-11	768-5111
老人福祉センター	蓮田4-236	769-1455
はなみずき作業所	根金1490	766-2619
はすの実作業所	川島417-1	764-2981
社会福祉協議会(ふれあい福祉センター)	関山4-5-6	769-7111
シルバー人材センター	関山3-7-24	768-3110
蓮田白岡衛生組合(環境センター)	白岡市篠津1279-5	766-3738

19 県内各市との比較

人口・年齢構成(平成26年1月1日現在)、財政力指数

市	人口	構成比(%)				平均年齢		財政力指数†	
		0~14歳	15~64歳	65歳以上	75歳以上	(歳)	市町村順位	平成24年度	平成25年度
(埼玉県)	7,288,772	13.00	64.30	22.70	9.40	44.5		0.873	0.873
(市計)	6,773,292	13.10	64.40	22.50	9.30	44.3		0.891	0.891
(町村計)	515,480	12.20	62.10	25.70	11.10	46.5		0.682	0.678
さいたま市	1,253,582	13.70	65.50	20.80	9.00	43.4	9	0.973	0.971
西 区	86,157	13.40	61.90	24.60	10.20	44.9		† 財政力指数…基準財政収入額を基準財政需要額で除して得た数値の過去3ヶ年の平均値で、一般に当該団体の財政力を判断する理論上の指標(県平均値等は加重平均) 資料:埼玉県ホームページ	
北 区	145,009	14.80	66.60	18.60	8.50	42.2			
大宮区	112,667	12.40	66.40	21.20	10.30	44.1			
見沼区	160,244	13.50	63.40	23.10	9.70	44.4			
中央区	97,301	13.70	67.00	19.30	8.70	42.8			
桜 区	95,493	13.40	66.20	20.30	7.80	42.9			
浦和区	150,845	13.50	66.70	19.80	9.60	43.4			
南 区	177,823	14.00	68.40	17.60	7.60	41.9			
緑 区	116,568	15.30	64.90	19.80	8.20	42.3			
岩槻区	111,475	12.40	60.90	26.60	10.60	46.3			
川越市	348,595	13.10	63.60	23.30	9.40	44.4	20	0.953	0.952
熊谷市	202,155	12.40	63.30	24.30	10.90	45.8	34	0.861	0.876
川口市	583,989	13.30	65.90	20.80	8.70	43.4	8	0.942	0.938
行田市	85,243	11.90	62.70	25.40	11.30	46.5	43	0.708	0.714
秩父市	66,942	12.20	59.30	28.50	15.20	47.9	55	0.594	0.592
所沢市	342,925	12.60	64.40	23.00	9.70	44.8	23	0.957	0.951
飯能市	81,266	11.20	63.20	25.60	11.20	46.9	45	0.784	0.785
加須市	115,812	12.20	64.60	23.30	10.60	45.7	33	0.736	0.749
本庄市	79,873	12.60	63.30	24.10	11.30	45.6	31	0.736	0.740
東松山市	89,349	12.10	64.30	23.60	9.90	45.5	29	0.844	0.853
春日部市	238,963	12.00	62.90	25.20	9.50	45.8	35	0.765	0.768
狭山市	154,772	11.70	62.70	25.70	10.20	46.2	40	0.899	0.901
羽生市	56,141	12.20	63.10	24.80	11.60	46.1	39	0.758	0.760
鴻巣市	119,746	12.20	64.00	23.70	9.80	45.5	30	0.759	0.755
深谷市	145,999	13.30	63.10	23.60	10.50	45.2	28	0.729	0.742
上尾市	228,155	13.20	63.30	23.50	9.50	44.6	21	0.900	0.897
草加市	244,289	13.50	64.70	21.80	8.50	43.7	11	0.888	0.889
越谷市	331,565	13.60	64.20	22.20	8.60	43.8	13	0.907	0.908
蕨市	72,229	11.00	67.00	22.00	10.30	44.6	22	0.839	0.839
戸田市	130,338	15.50	69.50	15.00	6.20	39.7	1	1.241	1.197
入間市	150,216	12.80	63.80	23.40	9.50	45.1	27	0.924	0.921
朝霞市	132,449	14.30	67.90	17.80	7.60	41.7	4	0.985	0.973
志木市	72,961	13.50	64.80	21.70	8.90	43.7	10	0.843	0.841
和光市	79,361	14.50	69.50	16.00	6.80	40.5	2	1.009	0.995
新座市	162,527	13.70	63.70	22.60	9.10	44.0	15	0.874	0.878
桶川市	75,266	12.60	62.40	25.00	10.30	45.7	32	0.820	0.821
久喜市	155,158	11.90	63.90	24.20	9.70	45.9	36	0.861	0.867
北本市	68,933	11.90	62.80	25.40	10.00	46.2	41	0.788	0.784
八潮市	84,889	13.90	65.10	21.00	7.50	43.0	7	0.983	0.974
富士見市	108,469	13.50	64.20	22.30	8.90	43.8	12	0.749	0.753
三郷市	135,610	12.90	64.30	22.80	7.80	44.4	19	0.914	0.907
蓮田市	63,077	11.90	61.20	26.90	10.80	46.6	44	0.780	0.773
坂戸市	101,069	13.20	62.60	24.20	8.90	45.0	25	0.835	0.831
幸手市	53,629	11.10	62.20	26.70	10.10	47.2	48	0.731	0.726
鶴ヶ島市	70,218	13.40	64.40	22.10	7.50	44.1	16	0.869	0.867
日高市	57,505	13.20	61.10	25.70	9.60	45.9	37	0.854	0.848
吉川市	68,639	15.60	64.60	19.90	6.90	42.2	5	0.836	0.838
ふじみ野市	110,121	13.70	63.20	23.10	9.70	44.1	17	0.834	0.832
白岡市	51,267	12.80	63.70	23.50	9.60	45.0	26	0.831	0.829

※埼玉県内の市町村数(H26.1.1現在)=63 資料:人口・年齢構成については、埼玉県町(丁)字別人口調査

工業

平成23年は平成24年2月1日、平成24年は12月31日現在

市	工場数			従業者数(人)			年間製造品出荷額等(万円)		
	平成23	平成24	増減率(%)	平成23	平成24	増減率(%)	平成23	平成24	増減率(%)
(埼玉県)	13,431	12,184	△ 9.3	380,449	372,308	△ 2.1	1,214,372,076	1,213,933,814	△ 0.0
(市計)	11,887	10,818	△ 9.0	330,542	325,152	△ 1.6	1,056,944,265	1,061,928,229	0.5
(町村計)	1,544	1,366	△ 11.5	49,907	47,156	△ 5.5	157,427,811	152,005,585	△ 3.4
さいたま市	1,221	1,046	△ 14.3	29,683	26,892	△ 9.4	81,617,518	80,861,008	△ 0.9
西区	104	87	△ 16.3	2,307	2,200	△ 4.6	5,619,112	5,461,489	△ 2.8
北区	94	92	△ 2.1	5,394	5,153	△ 4.5	25,263,874	27,389,901	8.4
大宮区	41	33	△ 19.5	1,182	674	△ 43.0	2,285,360	709,032	△ 69.0
見沼区	106	85	△ 19.8	2,491	2,701	8.4	4,915,854	4,536,927	△ 7.7
中央区	80	64	△ 20.0	2,048	1,510	△ 26.3	3,608,673	2,875,736	△ 20.3
桜区	122	117	△ 4.1	2,845	2,592	△ 8.9	5,959,634	6,706,543	12.5
浦和区	48	37	△ 22.9	566	576	1.8	637,310	971,849	52.5
南区	139	122	△ 12.2	2,512	2,621	4.3	7,422,206	7,782,298	4.9
緑区	98	80	△ 18.4	994	950	△ 4.4	1,841,946	1,815,408	△ 1.4
岩槻区	389	329	△ 15.4	9,344	7,915	△ 15.3	24,063,549	22,611,825	△ 6.0
川越市	554	486	△ 12.3	23,029	22,332	△ 3.0	93,703,632	89,955,999	△ 4.0
熊谷市	329	310	△ 5.8	15,100	15,059	△ 0.3	78,896,420	90,811,235	15.1
川口市	1,755	1,546	△ 11.9	24,988	22,260	△ 10.9	50,251,628	43,484,501	△ 13.5
行田市	223	227	1.8	8,597	8,045	△ 6.4	27,054,364	22,604,533	△ 16.4
秩父市	182	171	△ 6.0	5,600	5,506	△ 1.7	12,657,507	13,291,022	5.0
所沢市	309	261	△ 15.5	8,571	7,961	△ 7.1	18,259,036	14,984,733	△ 17.9
飯能市	132	126	△ 4.5	3,428	4,679	36.5	8,881,696	16,540,971	86.2
加須市	298	295	△ 1.0	11,560	12,328	6.6	34,969,038	30,179,843	△ 13.7
本庄市	164	158	△ 3.7	6,470	6,323	△ 2.3	35,035,755	33,003,560	△ 5.8
東松山市	139	135	△ 2.9	6,146	7,217	17.4	16,116,426	17,527,341	8.8
春日部市	281	262	△ 6.8	5,829	5,861	0.5	14,644,538	14,648,679	0.0
狭山市	202	183	△ 9.4	15,533	17,697	13.9	92,599,426	107,388,663	16.0
羽生市	188	169	△ 10.1	5,927	6,096	2.9	23,737,633	25,281,180	6.5
鴻巣市	197	180	△ 8.6	5,595	6,396	14.3	16,288,391	19,566,765	20.1
深谷市	304	288	△ 5.3	15,348	14,663	△ 4.5	61,264,694	65,935,574	7.6
上尾市	272	241	△ 11.4	10,984	11,142	1.4	38,308,276	38,700,074	1.0
草加市	503	464	△ 7.8	12,368	12,920	4.5	42,802,002	39,122,537	△ 8.6
越谷市	500	445	△ 11.0	10,435	9,201	△ 11.8	23,618,932	21,127,050	△ 10.6
蕨市	89	61	△ 31.5	3,644	3,307	△ 9.2	15,041,976	12,190,757	△ 19.0
戸田市	550	524	△ 4.7	10,096	11,155	10.5	22,017,104	22,067,769	0.2
入間市	313	306	△ 2.2	12,060	11,484	△ 4.8	40,948,894	38,724,135	△ 5.4
朝霞市	208	183	△ 12.0	3,919	4,241	8.2	9,793,738	9,091,157	△ 7.2
志木市	100	89	△ 11.0	1,223	1,320	7.9	1,899,039	2,038,538	7.3
和光市	92	76	△ 17.4	1,420	1,349	△ 5.0	2,945,581	2,340,791	△ 20.5
新座市	242	207	△ 14.5	6,616	4,459	△ 32.6	11,336,074	9,168,197	△ 19.1
桶川市	98	95	△ 3.1	3,890	3,855	△ 0.9	8,781,526	10,978,416	25.0
久喜市	260	243	△ 6.5	10,629	10,619	△ 0.1	37,450,775	38,917,232	3.9
北本市	76	75	△ 1.3	2,034	2,640	29.8	5,310,290	8,061,702	51.8
八潮市	672	648	△ 3.6	12,589	12,467	△ 1.0	33,683,052	33,491,593	△ 0.6
富士見市	65	54	△ 16.9	973	851	△ 12.5	2,360,297	2,005,997	△ 15.0
三郷市	497	466	△ 6.2	6,418	6,107	△ 4.8	10,106,972	11,620,097	15.0
蓮田市	80	70	△ 12.5	3,409	3,478	2.0	12,685,165	13,599,073	7.2
坂戸市	127	103	△ 18.9	5,148	4,832	△ 6.1	13,120,474	9,068,269	△ 30.9
幸手市	107	97	△ 9.3	3,038	3,169	4.3	8,748,613	9,151,930	4.6
鶴ヶ島市	72	55	△ 23.6	2,909	1,924	△ 33.9	8,159,213	7,190,111	△ 11.9
日高市	155	137	△ 11.6	5,914	5,029	△ 15.0	16,480,252	15,795,009	△ 4.2
吉川市	212	184	△ 13.2	4,123	3,824	△ 7.3	8,495,394	7,186,917	△ 15.4
ふじみ野市	119	105	△ 11.8	5,299	4,512	△ 14.9	16,872,924	9,350,701	△ 44.6
白岡市†	52	47	△ 9.6	1,895	1,952	3.0	4,548,990	4,874,570	7.2

※従業者数4人以上の事業所

資料：工業統計調査及び経済センサス

†白岡市は、市制施行前の白岡町の値。

商 業

6月1日現在

市	商 店 数			従業者数 (人)			年間商品販売額 (万円)		
	平成16	平成19	増減率 (%)	平成16	平成19	増減率 (%)	平成16年	平成19年	増減率 (%)
(埼玉県)	58,104	56,427	△ 2.9	462,440	467,022	1.0	1,436,383,836	1,515,385,014	5.5
(市 計)	52,663	51,110	△ 2.9	426,579	429,785	0.8	1,343,248,700	1,418,763,187	5.6
(町村計)	5,441	5,317	△ 2.3	35,861	37,237	3.8	93,135,136	96,621,827	3.7
さいたま市	9,470	9,604	1.4	92,519	96,002	3.8	406,870,839	473,414,635	16.4
西 区	453	432	△ 4.6	4,384	4,242	△ 3.2	11,612,582	10,567,293	△ 9.0
北 区	1,480	1,399	△ 5.5	16,691	15,750	△ 5.6	93,940,991	115,926,277	23.4
大宮区	1,579	1,853	17.4	16,684	20,039	20.1	112,432,998	145,848,030	29.7
見沼区	1,002	965	△ 3.7	9,599	9,219	△ 4.0	32,927,414	34,375,087	4.4
中央区	637	669	5.0	5,895	7,671	30.1	16,027,647	43,362,644	170.5
桜 区	544	521	△ 4.2	6,145	5,752	△ 6.4	31,196,010	29,080,641	△ 6.8
浦和区	1,314	1,231	△ 6.3	10,759	9,925	△ 7.8	41,011,734	28,562,904	△ 30.4
南 区	928	944	1.7	9,040	8,831	△ 2.3	27,526,350	26,922,486	△ 2.2
緑 区	597	697	16.8	5,563	7,010	26.0	18,250,048	17,683,951	△ 3.1
岩槻区	936	893	△ 4.6	7,759	7,563	△ 2.5	21,945,065	21,085,322	△ 3.9
川越市	2,847	2,661	△ 6.5	24,560	23,542	△ 4.1	78,577,704	74,208,205	△ 5.6
熊谷市	2,533	2,393	△ 5.5	18,558	17,798	△ 4.1	81,444,512	78,380,716	△ 3.8
川口市†	4,171	4,119	△ 1.2	32,449	32,335	△ 0.4	94,363,708	95,949,883	1.7
行田市	929	929	0.0	6,234	6,399	2.6	14,524,349	21,774,041	49.9
秩父市	986	959	△ 2.7	5,341	5,736	7.4	9,973,240	9,774,627	△ 2.0
所沢市	2,233	2,270	1.7	19,066	19,244	0.9	50,051,337	46,228,888	△ 7.6
飯能市	796	765	△ 3.9	5,460	5,003	△ 8.4	9,607,849	13,424,298	39.7
加須市†	694	694	0.0	4,549	5,037	10.7	9,401,816	12,109,382	28.8
本庄市	965	925	△ 4.1	6,299	6,244	△ 0.9	12,866,477	13,107,268	1.9
東松山市	925	857	△ 7.4	7,142	6,740	△ 5.6	15,130,585	14,269,644	△ 5.7
春日部市	1,888	1,777	△ 5.9	14,232	13,842	△ 2.7	37,706,482	33,617,849	△ 10.8
狭山市	1,225	1,177	△ 3.9	8,983	9,087	1.2	20,586,384	23,079,687	12.1
羽生市	571	546	△ 4.4	3,322	3,405	2.5	8,104,619	8,137,801	0.4
鴻巣市	1,006	957	△ 4.9	7,269	6,841	△ 5.9	22,206,401	18,884,353	△ 15.0
深谷市	1,485	1,430	△ 3.7	10,126	10,462	3.3	23,140,251	29,656,126	28.2
上尾市	1,475	1,402	△ 4.9	14,725	13,422	△ 8.8	58,821,391	55,492,152	△ 5.7
草加市	1,701	1,687	△ 0.8	13,680	14,431	5.5	40,973,562	39,584,757	△ 3.4
越谷市	2,704	2,563	△ 5.2	20,894	21,926	4.9	70,141,087	74,259,801	5.9
蕨市	780	685	△ 12.2	6,000	5,348	△ 10.9	11,773,244	12,808,677	8.8
戸田市	939	966	2.9	8,723	9,911	13.6	32,851,032	39,196,315	19.3
入間市	1,157	1,113	△ 3.8	9,312	9,799	5.2	21,025,771	20,775,856	△ 1.2
鳩ヶ谷市†	549	495	△ 9.8	2,985	2,882	△ 3.5	7,244,502	6,920,546	△ 4.5
朝霞市	695	693	△ 0.3	6,081	6,152	1.2	13,638,519	14,797,197	8.5
志木市	537	452	△ 15.8	4,010	3,721	△ 7.2	7,669,668	7,697,060	0.4
和光市	360	335	△ 6.9	3,776	3,503	△ 7.2	9,779,418	9,840,170	0.6
新座市	1,030	1,040	1.0	8,585	8,241	△ 4.0	26,295,867	22,696,114	△ 13.7
桶川市	647	610	△ 5.7	4,685	4,431	△ 5.4	12,237,432	11,616,806	△ 5.1
久喜市†	662	607	△ 8.3	5,745	5,455	△ 5.0	15,368,128	14,445,145	△ 6.0
北本市	480	476	△ 0.8	4,293	4,431	3.2	10,614,303	10,905,291	2.7
八潮市	771	753	△ 2.3	5,475	5,680	3.7	21,782,909	22,466,355	3.1
富士見市	677	598	△ 11.7	4,615	4,310	△ 6.6	7,190,695	6,824,774	△ 5.1
三郷市	944	951	0.7	6,407	7,371	15.0	15,082,818	17,075,228	13.2
蓮田市	410	401	△ 2.2	2,742	3,162	15.3	5,201,890	6,118,913	17.6
坂戸市	732	702	△ 4.1	5,908	5,487	△ 7.1	11,208,644	11,633,601	3.8
幸手市	534	487	△ 8.8	3,378	3,640	7.8	6,744,481	7,510,045	11.4
鶴ヶ島市	564	543	△ 3.7	5,534	5,736	3.7	15,755,651	13,759,801	△ 12.7
日高市	340	335	△ 1.5	2,501	3,064	22.5	5,310,476	5,776,644	8.8
吉川市	413	403	△ 2.4	3,754	3,387	△ 9.8	10,696,130	8,634,787	△ 19.3
ふじみ野市	838	750	△ 10.5	6,662	6,578	△ 1.3	11,284,529	11,909,749	5.5

†加須市、久喜市、川口市及び鳩ヶ谷市は、市町合併前の値

資料：商業統計調査

年号・西暦・年齢早見表

年号	西暦	年齢
明治 34	1901	114
35	1902	113
36	1903	112
37	1904	111
38	1905	110
39	1906	109
40	1907	108
41	1908	107
42	1909	106
43	1910	105
44	1911	104
明治45/大正元	1912	103
大正 2	1913	102
3	1914	101
4	1915	100
5	1916	99
6	1917	98
7	1918	97
8	1919	96
9	1920	95
大正 10	1921	94
11	1922	93
12	1923	92
13	1924	91
14	1925	90
大正15/昭和元	1926	89
昭和 2	1927	88
3	1928	87
4	1929	86
5	1930	85
6	1931	84
7	1932	83
8	1933	82
9	1934	81
10	1935	80
11	1936	79
12	1937	78
13	1938	77
14	1939	76
15	1940	75

年号	西暦	年齢
昭和 16	1941	74
17	1942	73
18	1943	72
19	1944	71
20	1945	70
21	1946	69
22	1947	68
23	1948	67
24	1949	66
25	1950	65
26	1951	64
27	1952	63
28	1953	62
29	1954	61
30	1955	60
31	1956	59
32	1957	58
33	1958	57
34	1959	56
35	1960	55
昭和 36	1961	54
37	1962	53
38	1963	52
39	1964	51
40	1965	50
41	1966	49
42	1967	48
43	1968	47
44	1969	46
45	1970	45
46	1971	44
47	1972	43
48	1973	42
49	1974	41
50	1975	40
51	1976	39
52	1977	38
53	1978	37
54	1979	36
55	1980	35

年号	西暦	年齢
昭和 56	1981	34
57	1982	33
58	1983	32
59	1984	31
60	1985	30
61	1986	29
62	1987	28
63	1988	27
昭和64/平成元	1989	26
平成 2	1990	25
3	1991	24
4	1992	23
5	1993	22
6	1994	21
7	1995	20
8	1996	19
9	1997	18
10	1998	17
11	1999	16
12	2000	15
平成 13	2001	14
14	2002	13
15	2003	12
16	2004	11
17	2005	10
18	2006	9
19	2007	8
20	2008	7
21	2009	6
22	2010	5
23	2011	4
24	2012	3
25	2013	2
26	2014	1
27	2015	0

統計はすだ 平成26年度版

平成27年3月発行

発行 蓮田市

編集 蓮田市総合政策部政策調整課政策調整担当

〒349-0193 埼玉県蓮田市大字黒浜2799番地1

電話 (048)768-3111 (代)

FAX (048)765-1700