

統計はすだ

平成 27 年度 版

蓮 田 市

目次

巻頭	1
市章・市の花・市の木 市民憲章 町(丁)字一覧 市の位置 地勢 沿革及び主な出来事 市民生活 市の1日 市の概要	
グラフ	8
1 土地・気象	26
2 人口	29
3 国勢調査	34
4 財政	42
5 事業所	46
6 農業	47
7 工業	49
8 商業	54
9 運輸・交通・建築	57
10 教育・文化	59
11 環境	62
12 保健・衛生	64
13 上下水道	67
14 消防・警察	68
15 選挙・行政・情報公開	72
16 蓮田市行政組織図	75
17 公共施設利用	76
18 公共施設一覧	79
19 県内各市との比較	81
年号・西暦早見表	84

統計表中の符号の用法

-	該当なし	…	資料なし、または不祥
0	単位未満	X	統計法により公表できないもの
/	当該年(年度)において調査対象外の項目、または事業を実施していないもの		

蓮田市章

中央に「ハ」「ス」「田」の3文字を組み合わせ、その周りに蓮（はす）の花をかたどり図案化したものです。



昭和47年9月30日制定

市の花

すいれん

初夏から初秋にかけて水面に開く花の美しさは言うに言われぬものがあり、暑さをひととき、忘れさせてくれます。

昔から洋の東西を問わず伝説や物語に幾度となく登場し、蓮田の地名の由来にも深いかわりがあります。



昭和58年10月1日指定

市の木

はなみずき

春には紅白の花をつけ、秋にはみごとに紅葉します。樹性は強じんて土質を選ばず、しかも長い期間、開花し続けます。

その姿は清らかで、愛らしさは他に類を見ないほどです。伸びゆく蓮田市を象徴する木です。



昭和58年10月1日指定

蓮田市マスコットキャラクター

はすぴい

バードウォッチングの聖地・黒浜沼の水鳥がモチーフで、頭の上のスイレンのお花がチャームポイント。「蓮田市+Happy」で、はすぴいと名付けられました。特技はかわいいポーズ。お散歩と梨（幸水）が大好きです。

はすぴいのかわいさとともに「住みよいまち・蓮田市」を全国にPRしています。



平成24年10月13日誕生

蓮田市民憲章

私たちは、豊かな自然と風土に恵まれた蓮田市の市民であることに誇りと責任をもち、今日まで発展してきた蓮田市の長い歴史のなかで、幾多先輩の残した業績を尊び、郷土をより住みよい文化のまち蓮田市に築きあげることが共通のねがいでもあります。

この伸びゆく蓮田市を更に明るく希望にみちた理想郷にするため、ここに蓮田市民憲章を定めます。

私たちは、心をあわせ手をつなぎあって蓮田市の市民憲章を守りましょう。

1. 美しい自然を守り、
公害のない緑と太陽の豊かなまちを作りましょう。
1. たがいに人格を尊重し、
善意と努力で明るいまちを作りましょう。
1. きまりを守り、老人や子供をいたわって、
幸せなまちを作りましょう。
1. 教養をたかめ、先人の偉業を尊び、
新しい文化のまちを作りましょう。
1. スポーツに親しみ、
心身ともに健康で住みよいまちを作りましょう。

昭和47年10月1日制定

蓮田市の町(丁)字一覧

本町（ほんちょう）	大字川島（かわしま）
末広（すえひろ）一・二丁目	大字根金（ねがね）
御前橋（おまえばし）一・二丁目	大字井沼（いぬま）
見沼町（みぬまちょう）	大字駒崎（こまさき）
上（かみ）一・二丁目	大字上平野（かみひらの）
関山（せきやま）一～四丁目	大字高虫（たかむし）
東（ひがし）一～六丁目	椿山（つばきやま）一～四丁目
大字蓮田（はずだ）	緑町（みどりちょう）一～三丁目
大字馬込（まごめ）	綾瀬（あやせ）
大字閨戸（うるいど）	西新宿（にししんしゆく）一～六丁目
大字貝塚（かいづか）	西城（にしじょう）一～三丁目
大字黒浜（くろはま）	桜台（さくらだい）一～三丁目
大字笹山（ささやま）	山ノ内（やまのうち）
大字江ヶ崎（えがさき）	蓮田（はずだ）一～五丁目
大字南新宿（みなみしんしゆく）	馬込（まごめ）一～六丁目
大字城（じょう）	

蓮田市の位置

平成28年4月1日現在

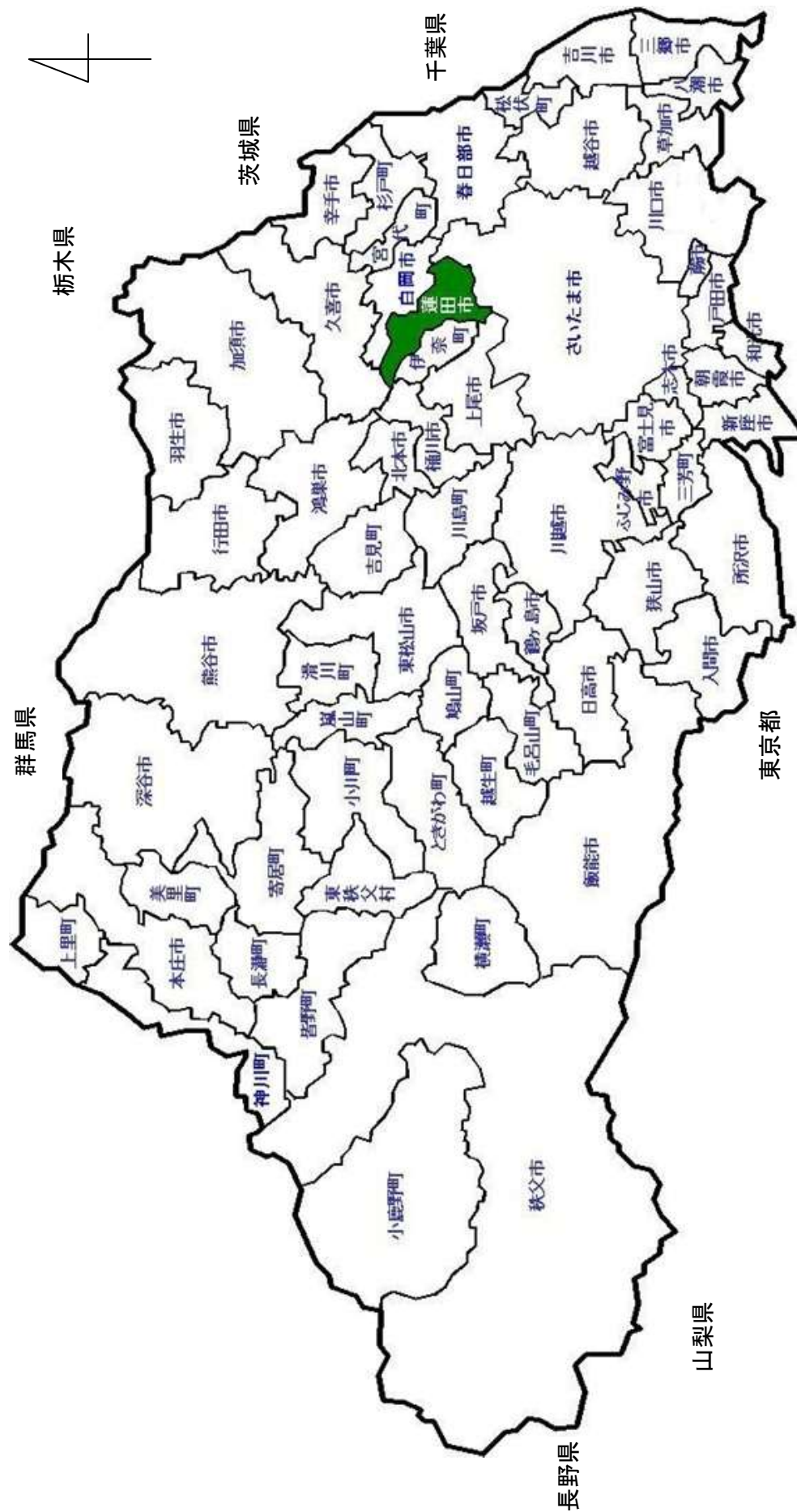

地 勢

当市は都心から約40kmの埼玉県東部に位置し、面積は埼玉県全体の約0.7%にあたる27.28km²である。大宮台地分布区域に区分され、概ね平坦で南北に長い地形となっている。

市内には、元荒川、綾瀬川など大小の河川が流れ、また河川以外にも豊かな水辺が点在し、黒浜沼（上沼、下沼）や山ノ神沼などがある。

当市は、北に久喜市、東に白岡市、南にさいたま市及び上尾市、西に伊奈町及び桶川市と接している。

沿革及び主な出来事（明治時代以降）

明治18年（1885年）	・蓮田駅ができる
〃 22年（1889年）	・綾瀬村、黒浜村、平野村、河合村ができる
大正13年（1924年）	・蓮田～岩槻間に武州鉄道が開通（昭和13年廃止）
昭和 9年（1934年）	・綾瀬村が蓮田町に変わる
〃 22年（1947年）	・キャスリーン台風で大きな被害が発生
〃 29年（1954年）	・蓮田町・黒浜村・平野村が合併し、新しい蓮田町ができる（昭29.5.3）
〃 31年（1956年）	・岩槻市大字川島及び大字馬込の一部が蓮田町に入る
〃 47年（1972年）	・市制施行で蓮田市になる（昭47.10.1） ・蓮田駅が橋上化され、東口ができる
〃 62年（1987年）	・市役所新庁舎が11月に竣工し、翌年1月に開庁
平成 6年（1994年）	・総合市民体育館「パルシー」が開館
〃 10年（1998年）	・蓮田駅東口駅前交通広場が完成 ・蓮田市図書館が開館
〃 12年（2000年）	・地下鉄7号線の延伸が答申される
〃 14年（2002年）	・蓮田駅自由通路東口にエスカレーターが完成
〃 16年（2004年）	・新消防庁舎が竣工
〃 18年（2006年）	・蓮田市内において国道122号バイパスが全面開通 ・黒浜貝塚が国指定史跡に指定される
〃 20年（2008年）	・黒浜沼上沼が緑のトラスト保全第1号地に決定
〃 22年（2010年）	・文化財展示館が開館 ・蓮田駅自由通路西口にエレベーターが完成 ・前口山ノ内線のJR立体交差部が開通 ・蓮田ねがやど保育園が開園
〃 23年（2011年）	・東日本大震災災害対策本部を設置
〃 24年（2012年）	・馬込下蓮田土地区画整理事業が完了 ・蓮田スマートインターチェンジ開通 ・蓮田駅自由通路東口にエレベーターが完成 ・長野県松川町と災害時相互応援協定締結及び友好交流都市宣言 ・第1号の蓮田市民栄誉賞を天野篤さんに授与 ・蓮田駅自由通路西口にエスカレーターが完成
〃 25年（2013年）	・蓮田駅西口駅前交通広場が完成 ・黒浜西小学校給食棟、消防署南分署、黒浜西小学校体育館、蓮田北小学校体育館の耐震補強工事が終了
〃 26年（2014年）	・蓮田中央小学校新給食棟が完成（1月） ・コミュニティセンター・保健センター・蓮田南中学校体育館・黒浜保育園（2月）、老人福祉センター・蓮田中学校鉄骨校舎（3月）、蓮田南小学校給食棟（9月）、黒浜南小学校給食棟（12月）の耐震補強工事が終了、中央公民館耐震補強及び改修工事が終了（12月） ・安心安全メール配信開始（4月） ・在宅医療介護課を新設（4月）
〃 27年（2015年）	・蓮田中学校新体育館（1月）、蓮田南小学校新体育館（11月）が完成 ・ふるさと納税記念品贈呈事業を開始（7月） ・市役所で旅券事務を開始（10月）

蓮田市の市民生活

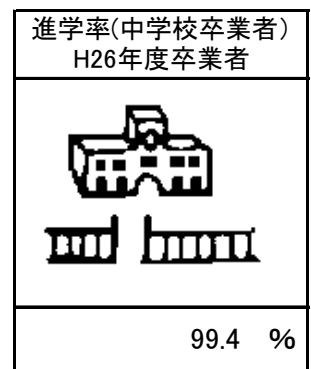
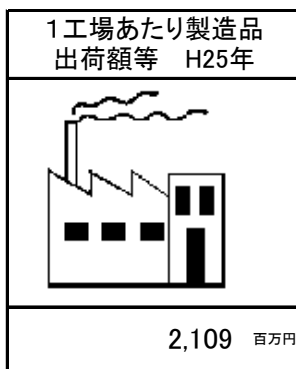
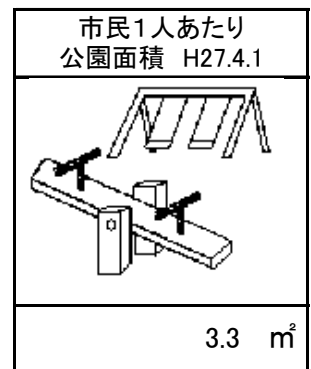
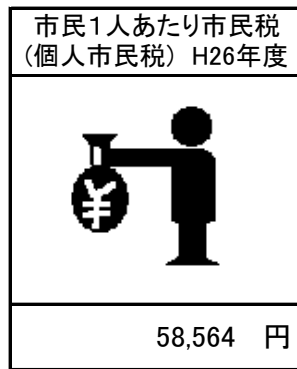
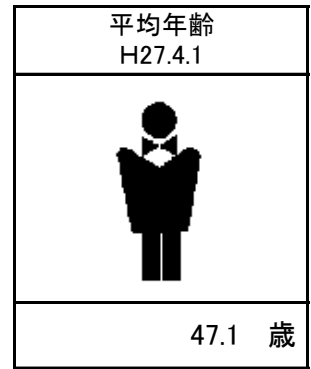
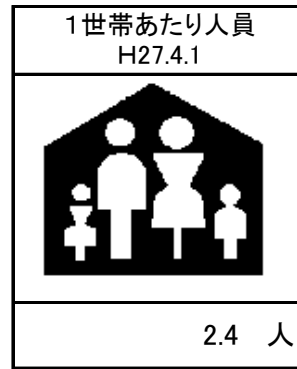
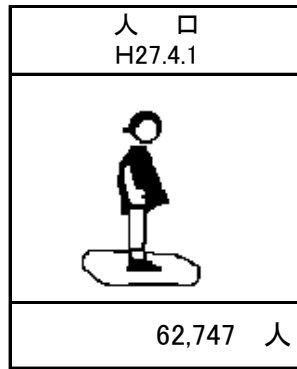

蓮田市の1日

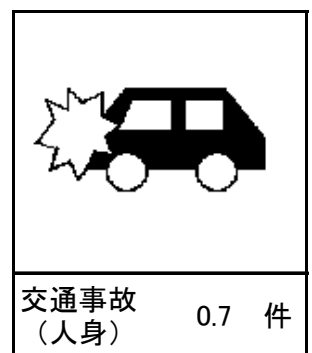
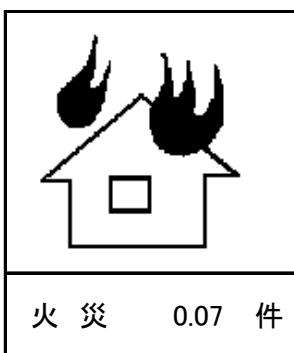
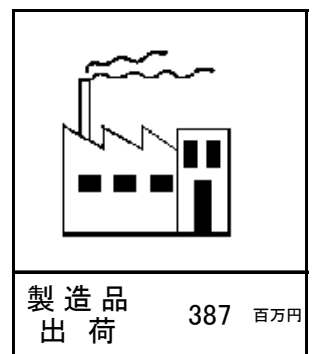
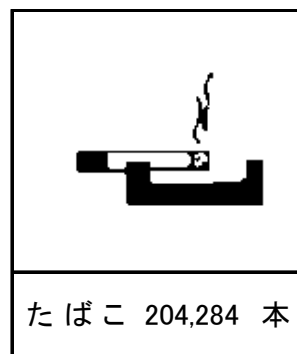
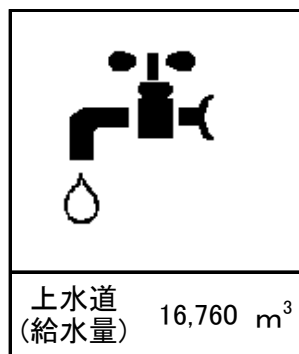
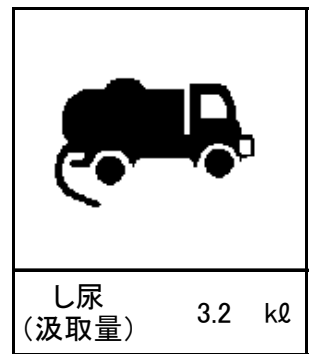
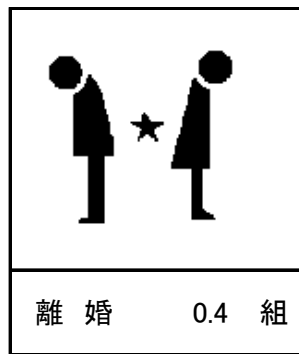
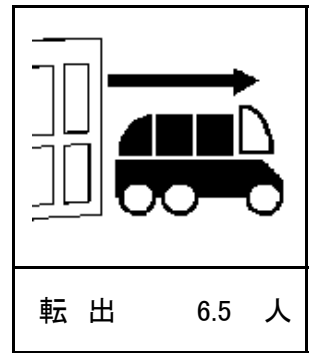
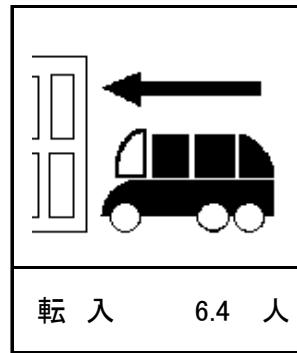
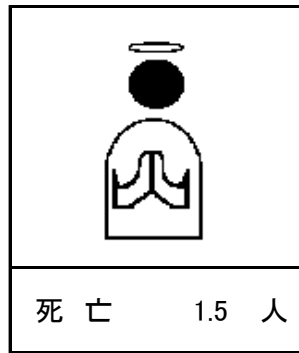

蓮田市の概要

市制施行	昭和47年10月1日		
位置	東経 139度 39分 44秒 北緯 35度 59分 39秒 (世界測地系) 東西長 約4km 南北長 約15km 海拔 15.8m		
面積	27.28 km ²		(国土地理院調べ)
人口・世帯数	62,387人 (男 30,966人 女 31,421人)		24,503世帯 (平成27年国勢調査 速報値 †)
人口動態 (平成26年度中)	出生 転入	406人 2,338人	死亡 転出 565人 2,366人
予算	一般会計	193億5千万円 (平成27年度当初)	
事業所	1,669事業所	17,812人	(平成26年経済センサスー基礎調査)
農業	511戸	収穫面積 278.8 ha	(2010年農林業センサス)
工業	67事業所	3,098人	(平成25年工業統計調査)
商業 (飲食店を除く)	292事業所	2,458人	(平成26年商業統計調査)
学校・保育施設 (平成28年3月1日現在)	幼稚園 4 小学校 8 中学校 5 高等学校 1 特別支援学校 1	認可保育園 7 認定こども園 1 児童センター 1 学童保育所 10 心身障害児通園施設 1 子育て支援拠点施設 6 小規模保育施設 3	

† 平成27年国勢調査速報値のため、確報値(平成28年10月公表予定)と異なる場合もある

地目別の面積（1月1日現在）

《資料：税務課》

平成27年（2015年）

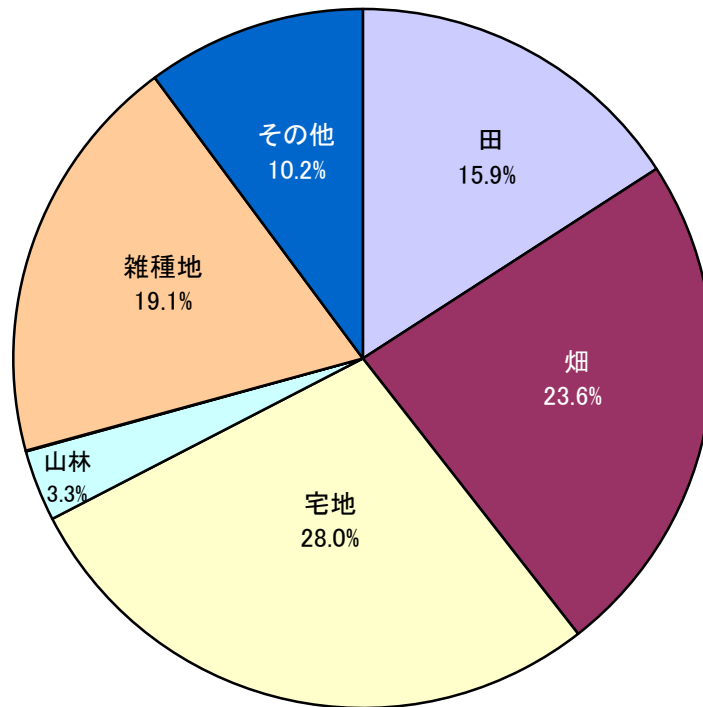

昭和60年（1985年）

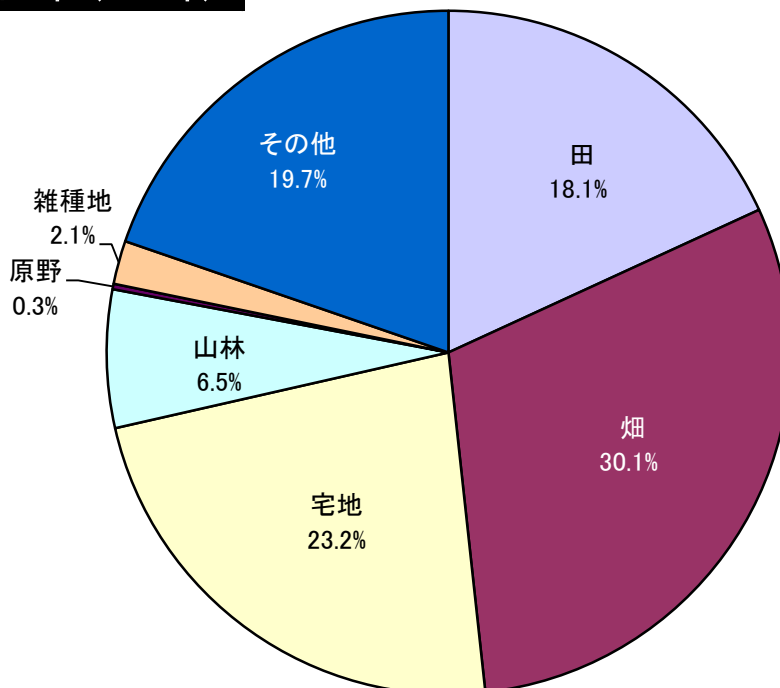

※構成比(%)については、四捨五入のため合計が100にならないことがある

平均気温

《資料：消防課》

年 別

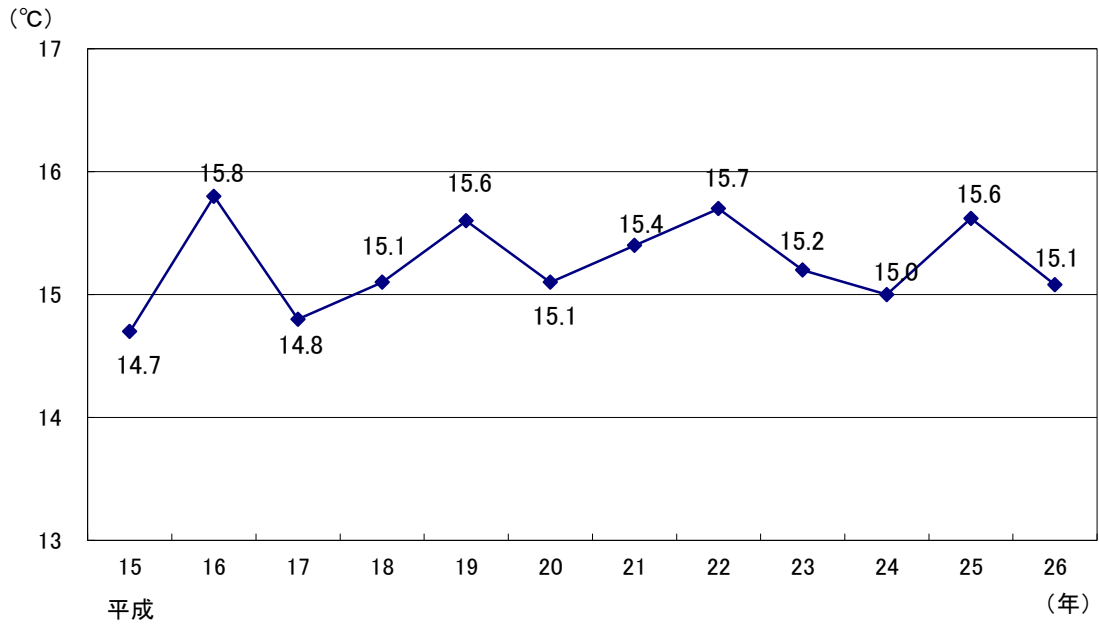

月別 (平成26年)

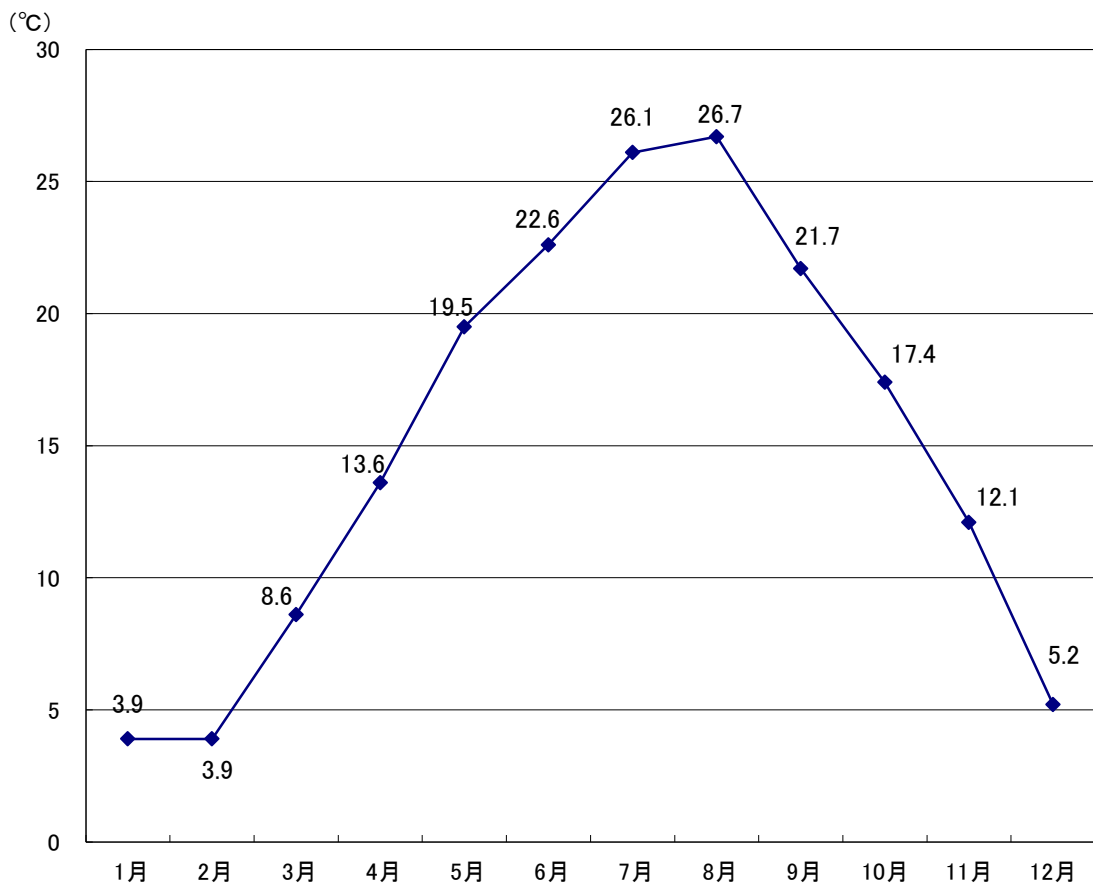

人口・世帯数の推移 (4月1日現在)

《資料：政策調整課》

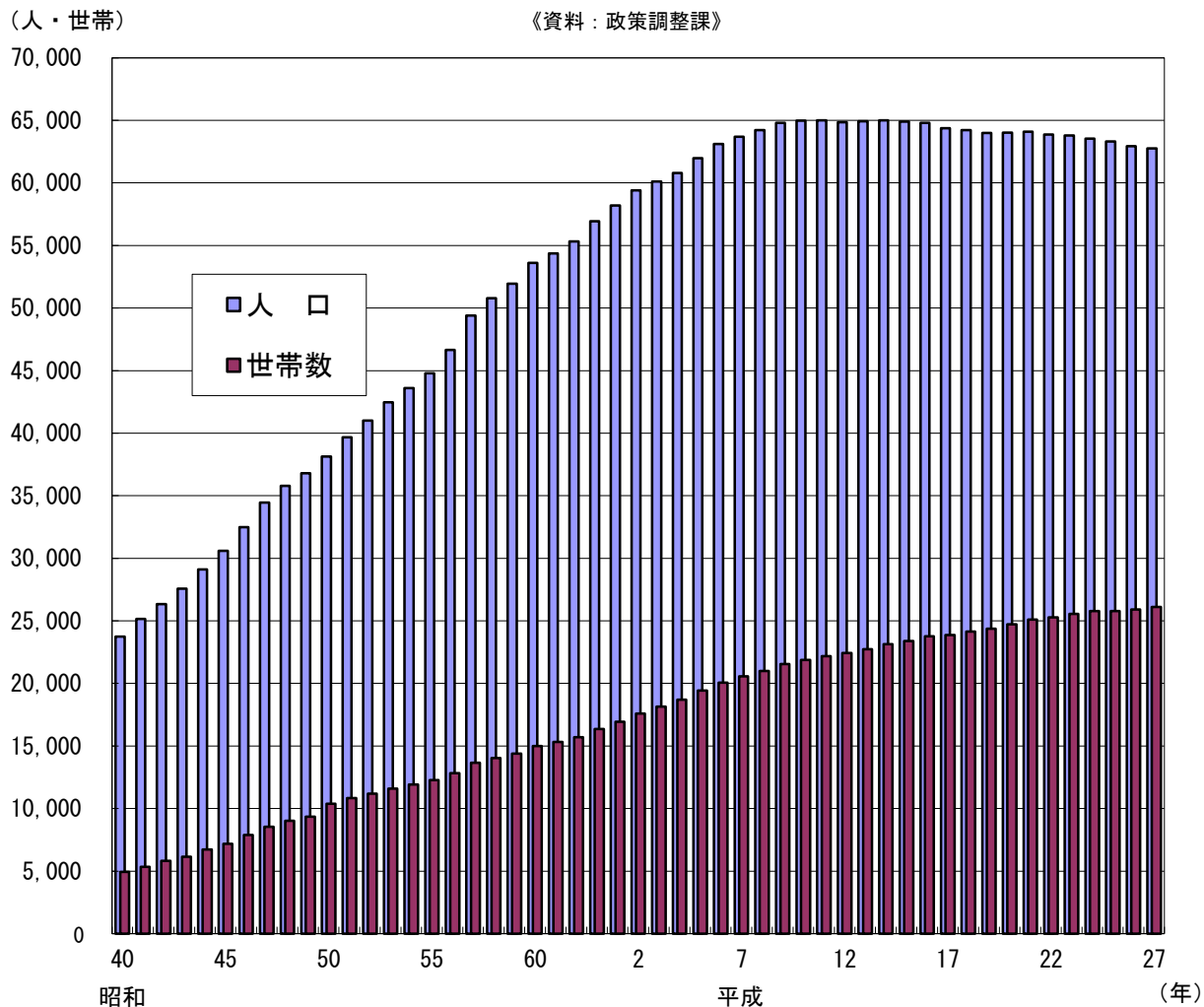

対前年人口増減率の推移 (4月1日現在)

《資料：政策調整課》

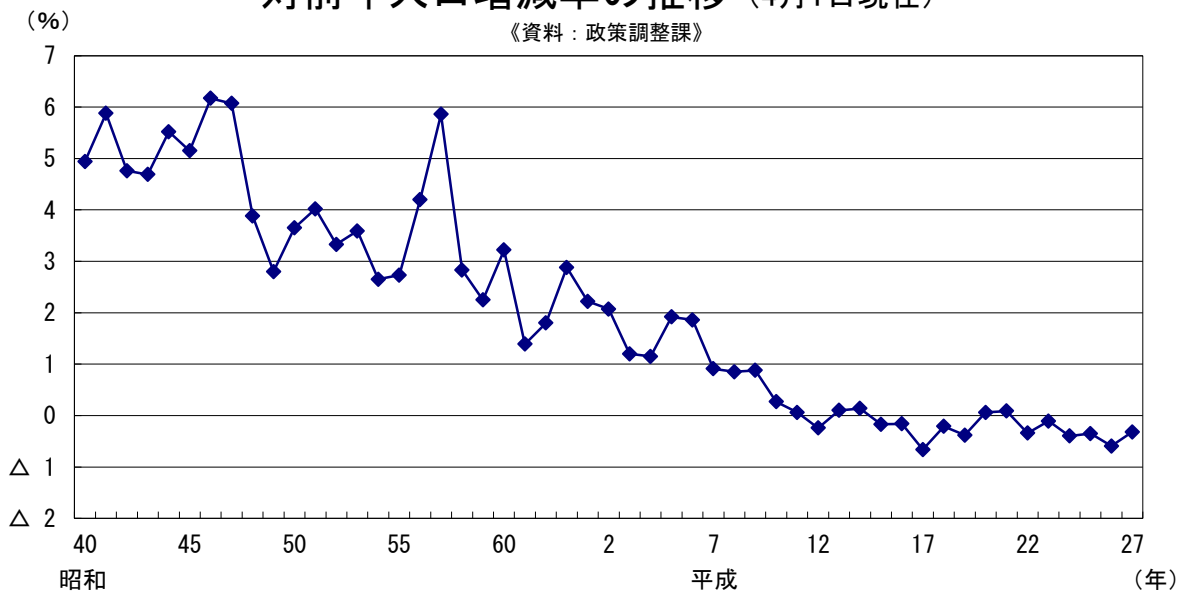

人口異動

《資料：市民課》

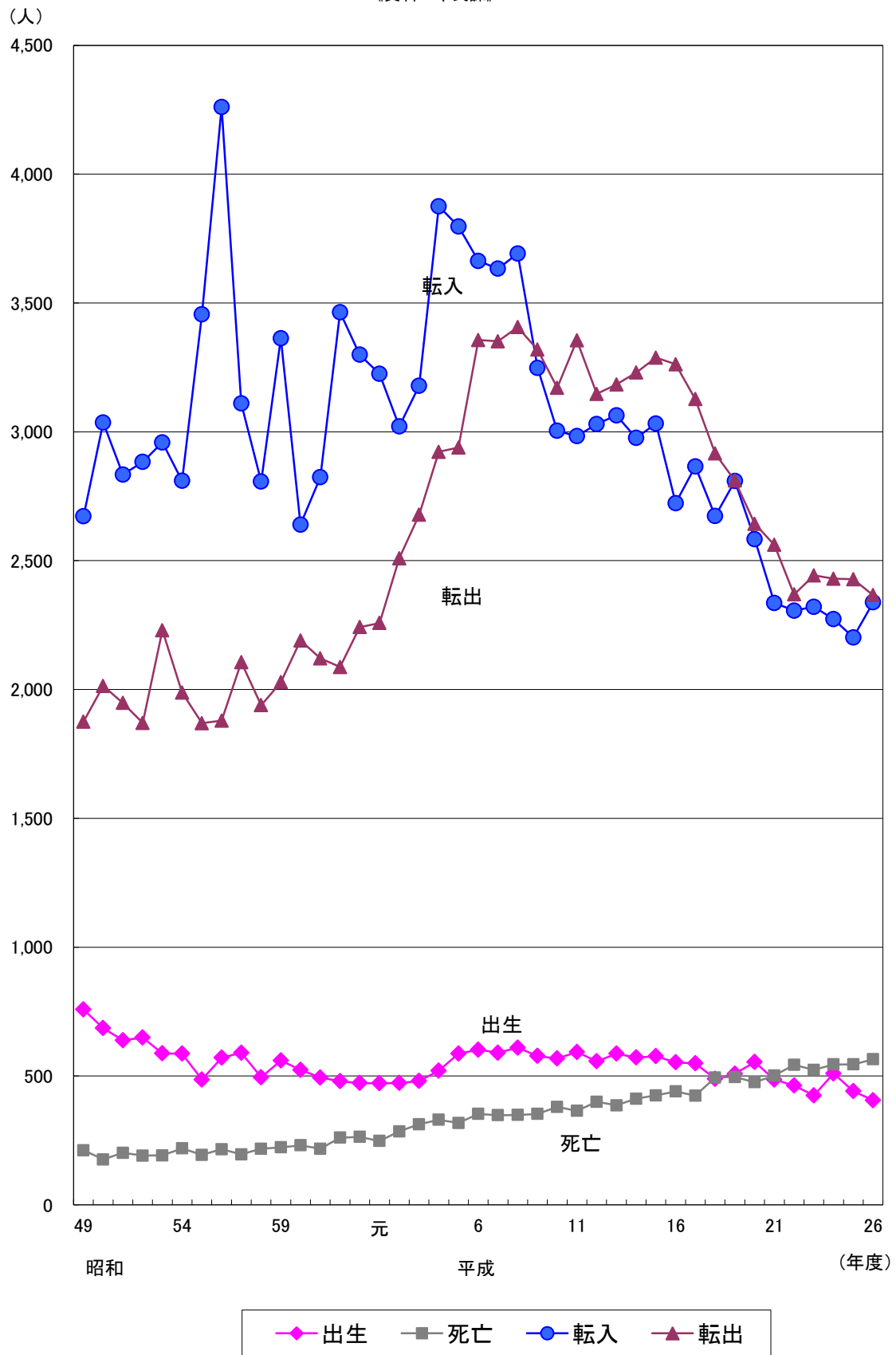

年齢別人口 (平成27年4月1日現在)

《資料:政策調整課》

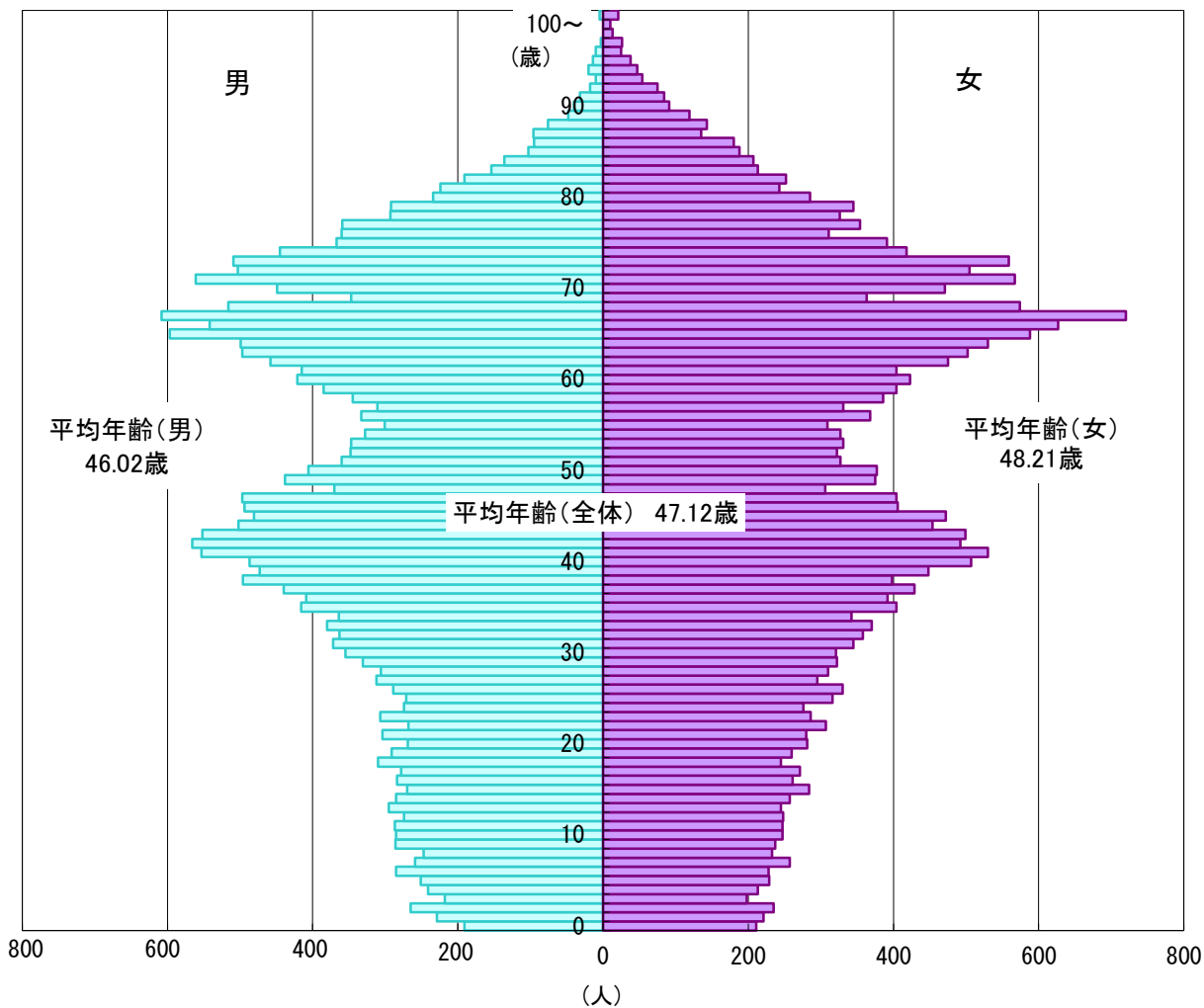

平均年齢の推移 (4月1日現在)

《資料:政策調整課》

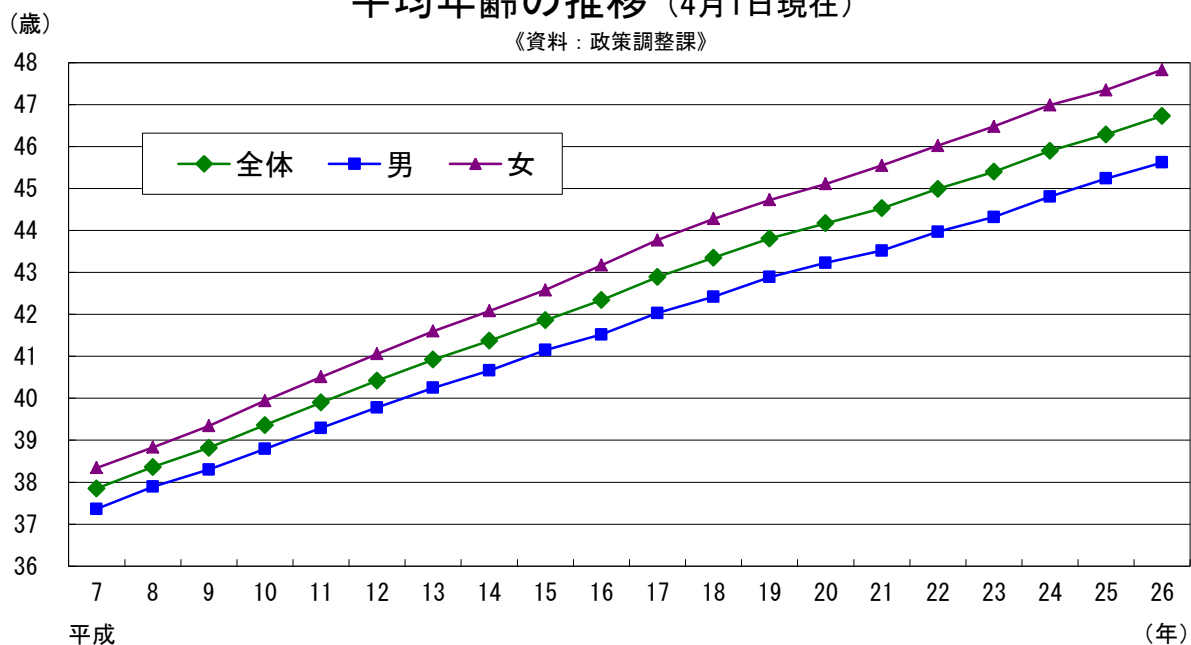

年齢階層別人口 (10月1日現在)

《資料:国勢調査》

平成22年 (2010年)

(63,309人)

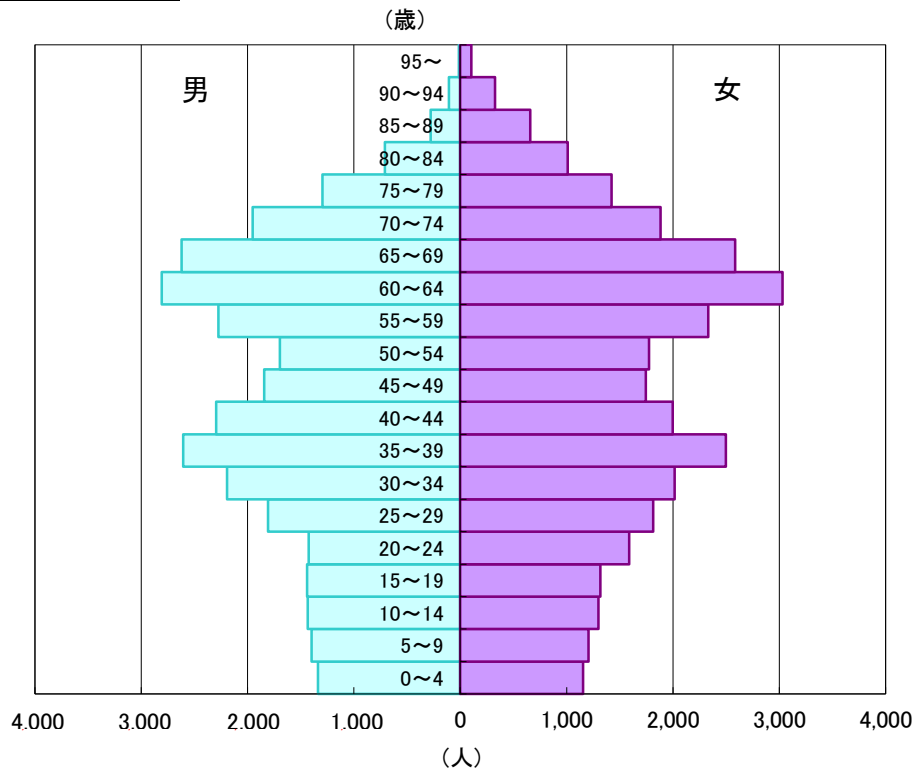

平成2年 (1990年)

(59,706人)

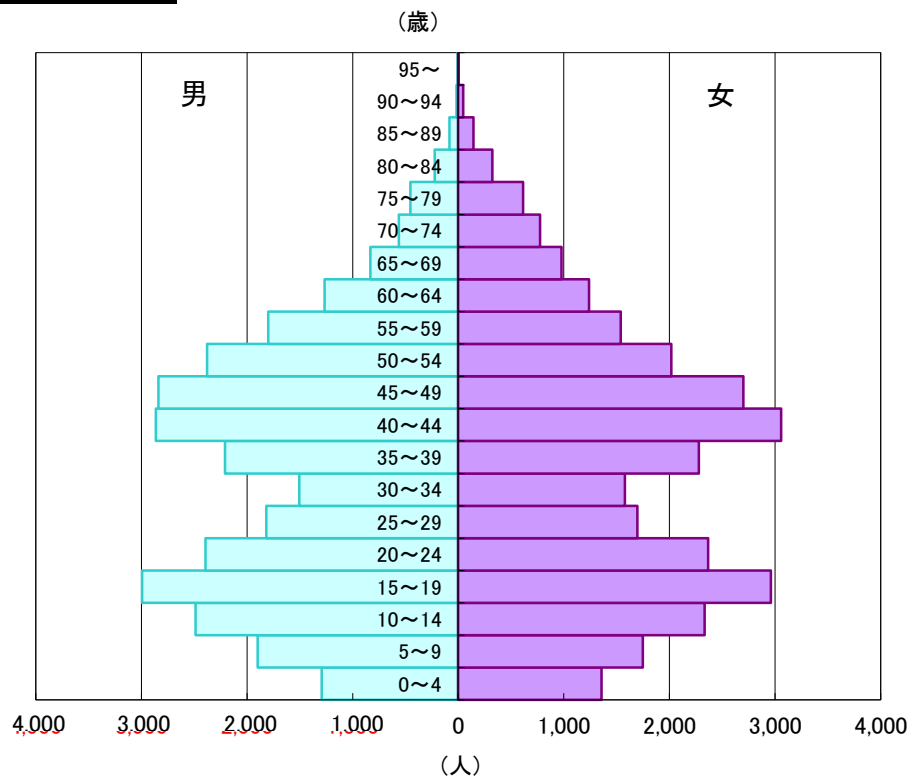

年齢3区分別人口の推移 (10月1日現在)

《資料:国勢調査》

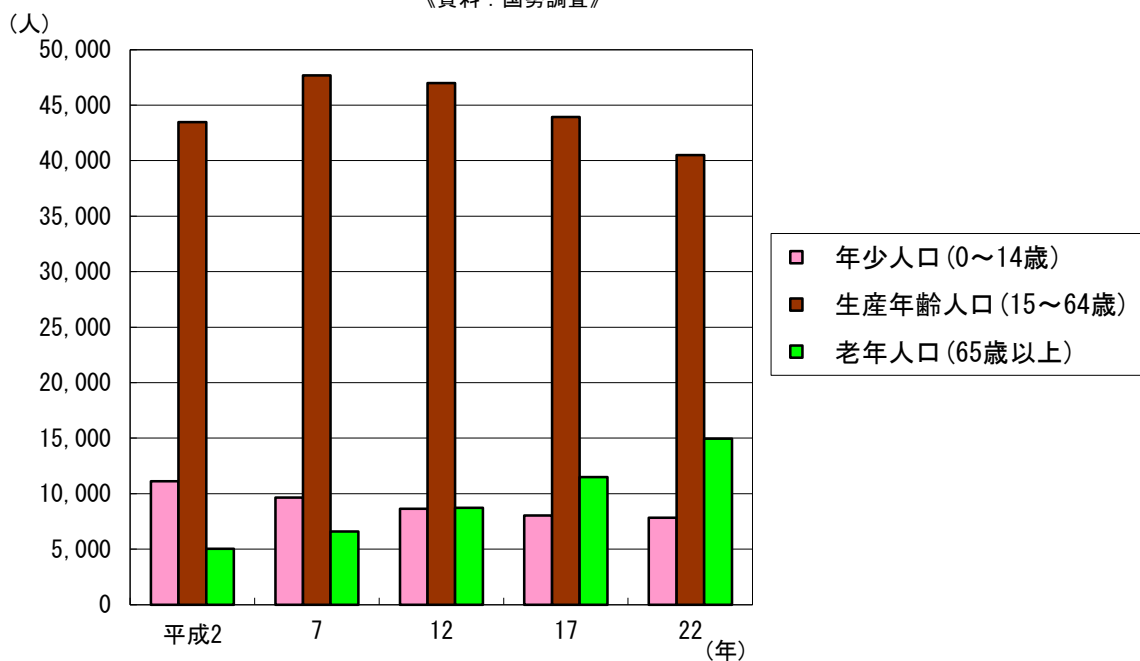

年齢3区分別人口構成比の推移 (10月1日現在)

《資料:国勢調査》

蓮田市

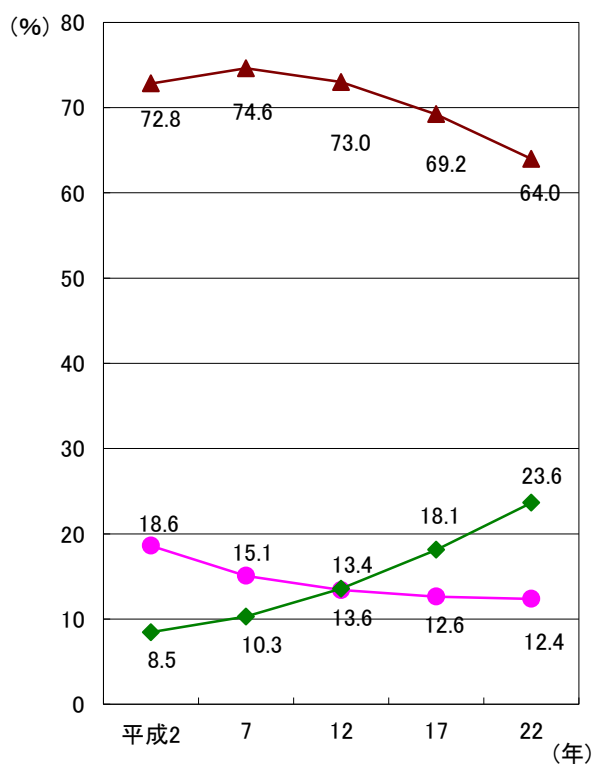

全国 (参考)

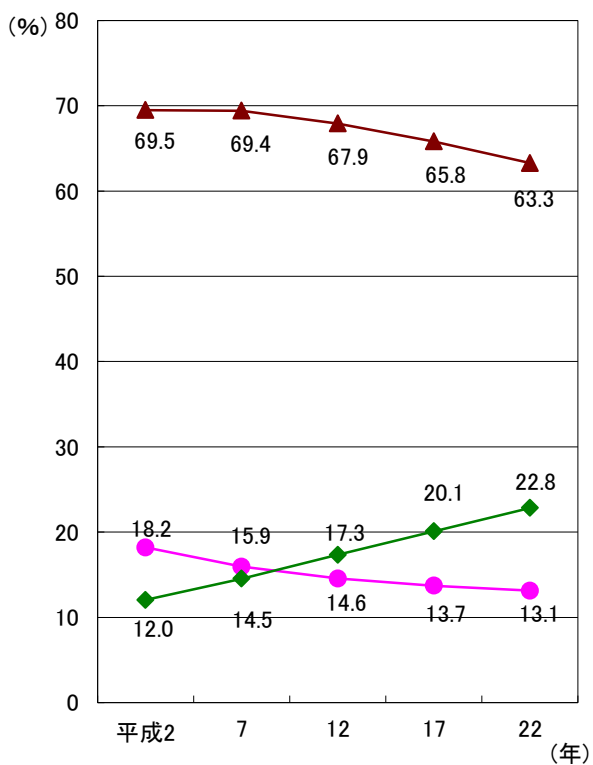

● 年少人口 (0~14歳) ▲ 生産年齢人口 (15~64歳) ◆ 老年人口 (65歳以上)

※年齢不詳人口があるため、合計が100%にならないことがある

年齢3区分別人口の推移 (10月1日現在)

～平成2年(1990年)の人口を100とした値～

《資料:国勢調査》

総数

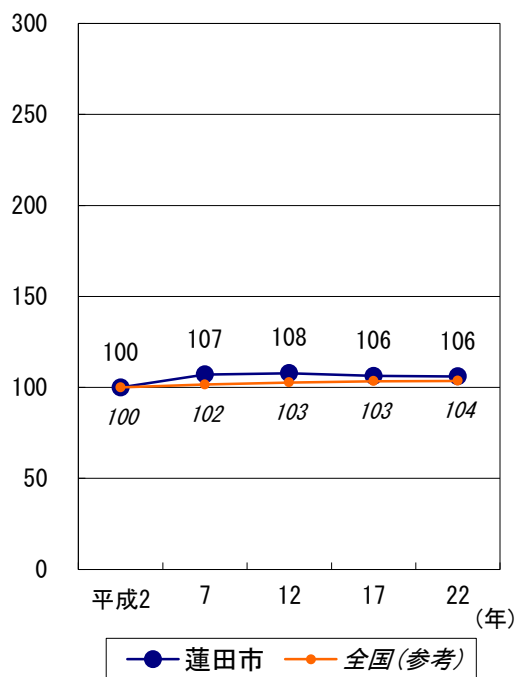

年少人口 (0～14歳)

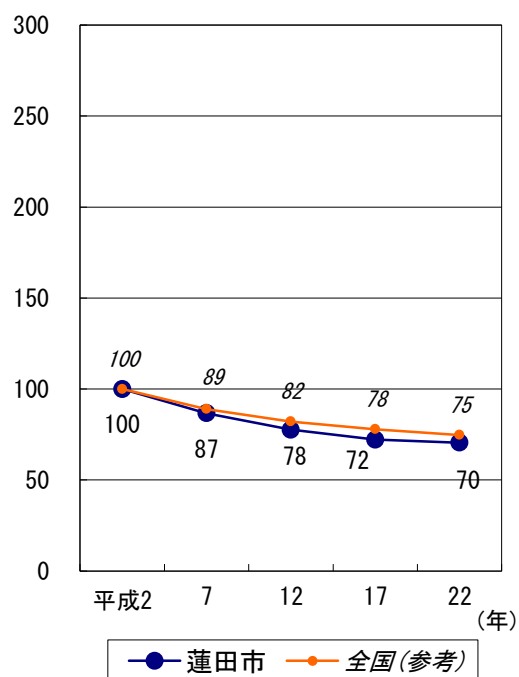

生産年齢人口 (15～64歳)

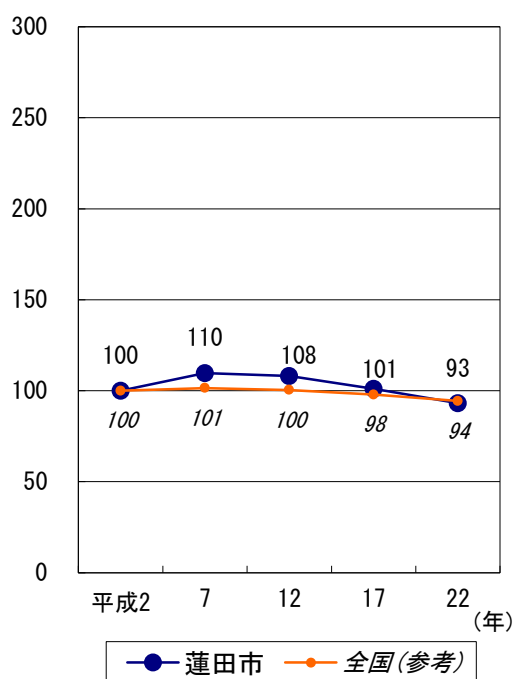

老年人口 (65歳以上)

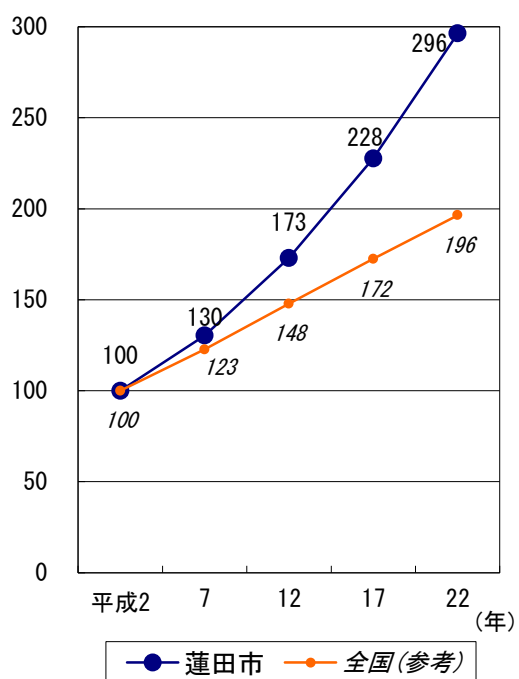

家族人員別の世帯数（一般世帯 10月1日現在）

《資料：国勢調査》

平成22年（2010年）

（23,422世帯）

平均 2.65人／世帯

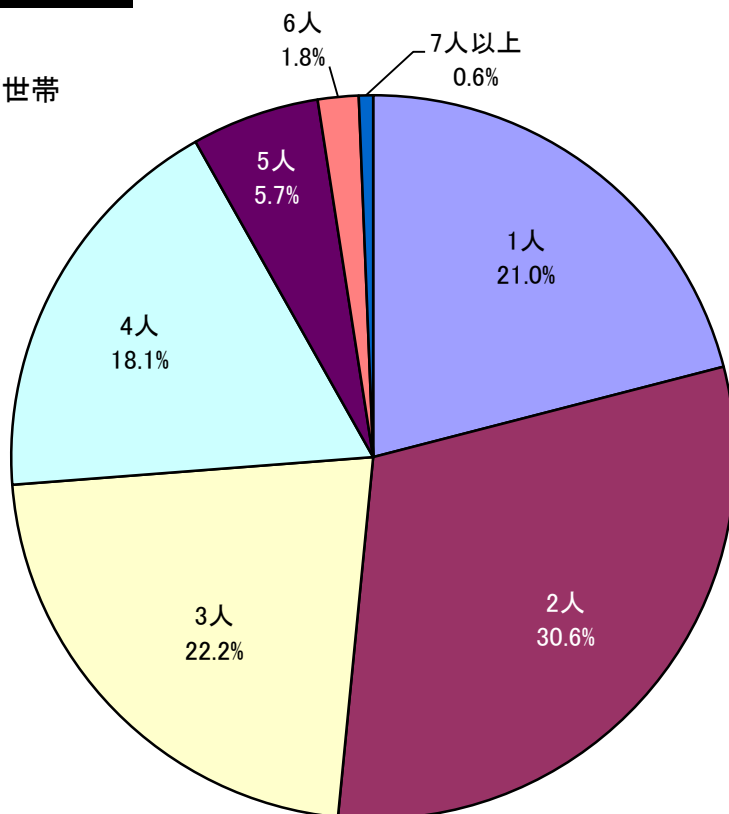

平成2年（1990年）

（17,263世帯）

平均 3.43人／世帯

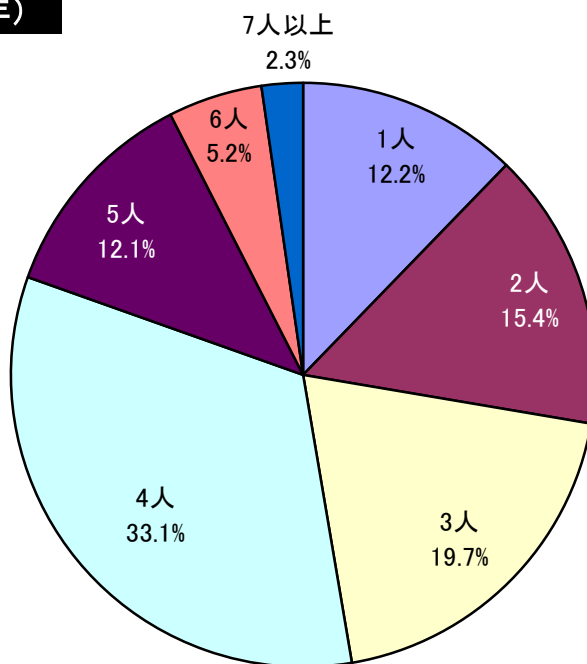

データ: 蓮田市への流入人口内訳(P37)、蓮田市からの流出人口内訳(P38～39)

市町村別の流入・流出人口（15歳以上 平成22年10月1日現在）

《資料：平成22年国勢調査》

蓮田市への流入人口

(10,185人)

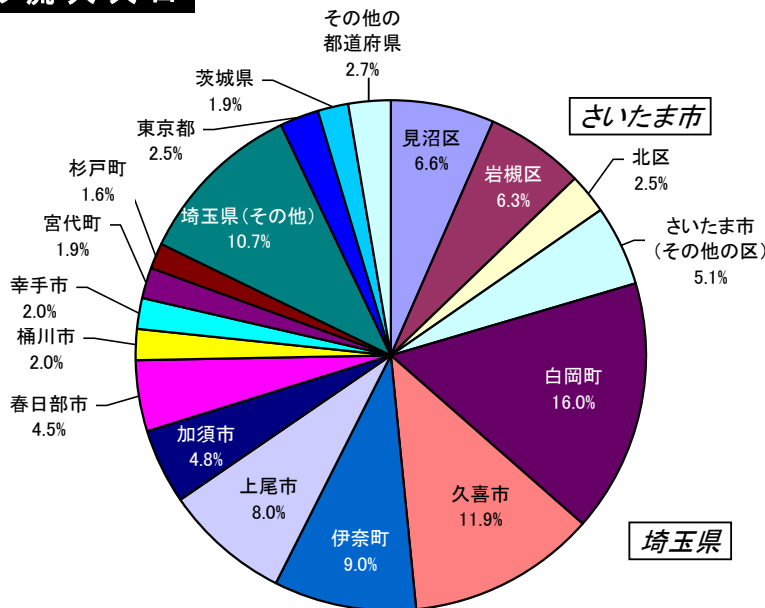

蓮田市からの流出人口

(22,281人)

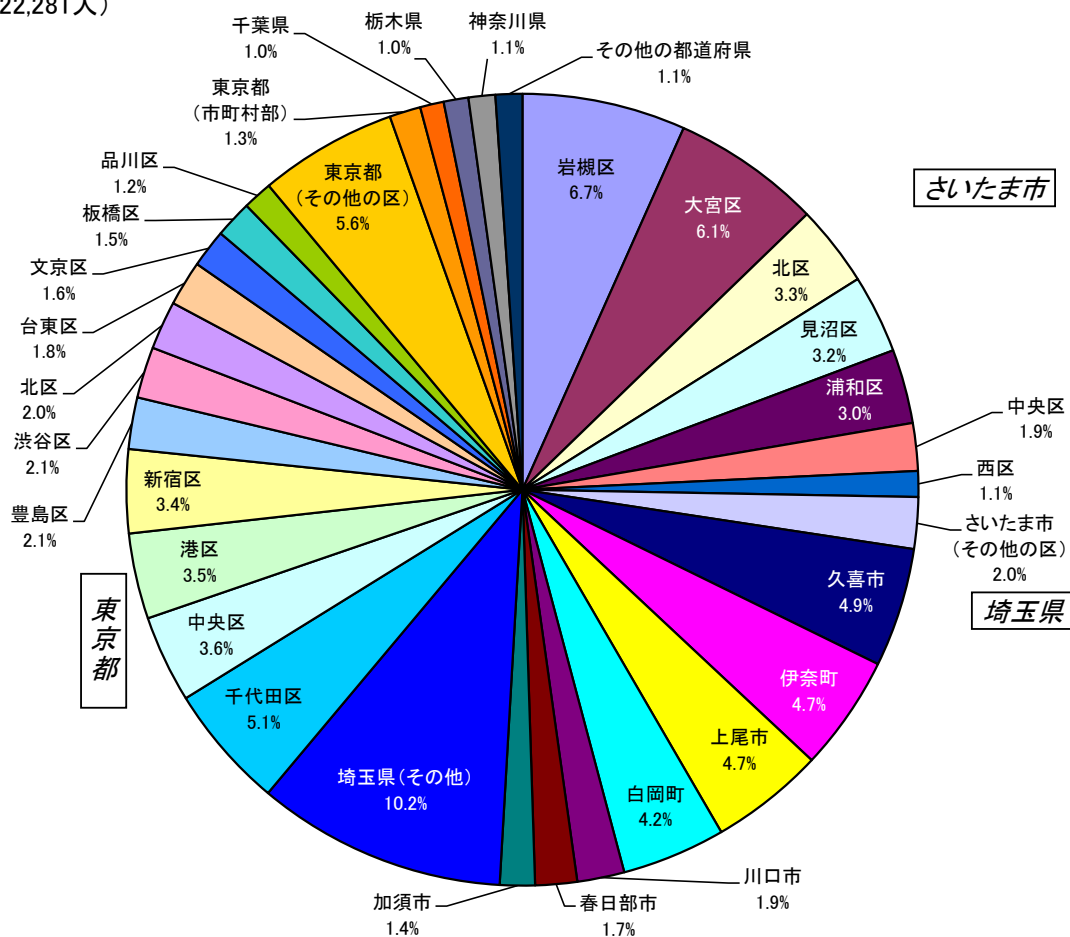

※構成比(%)については、四捨五入のため合計が100にならないことがある

産業大分類別の事業所数及び従業者数

《資料：平成26年経済センサス-基礎調査》

事業所数 (1,669事業所)

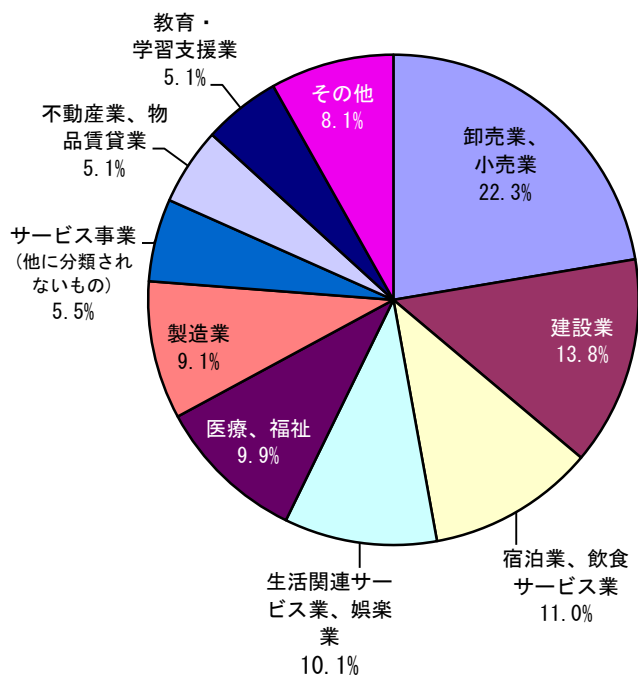

従業者数 (17,812人)

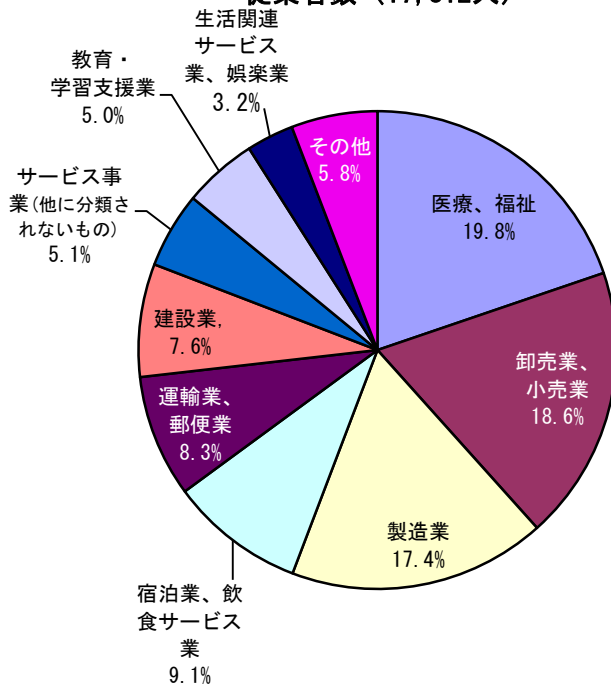

産業分類別の事業所数の推移

《資料：平成26年経済センサス-基礎調査》

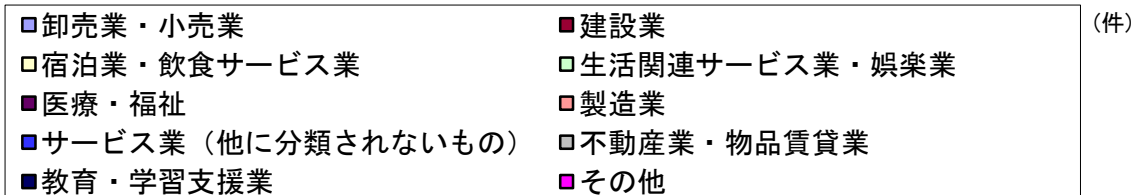
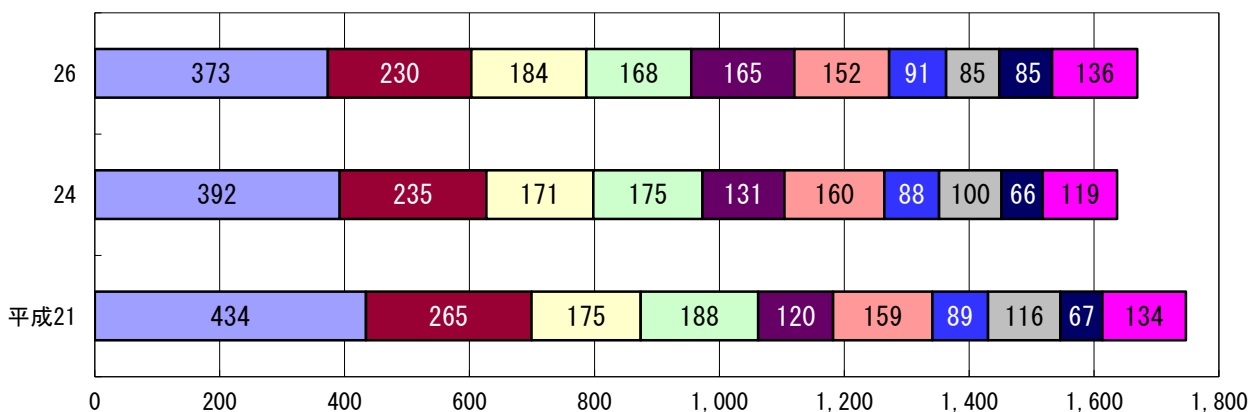

農家数の推移

《資料：農林業センサス》

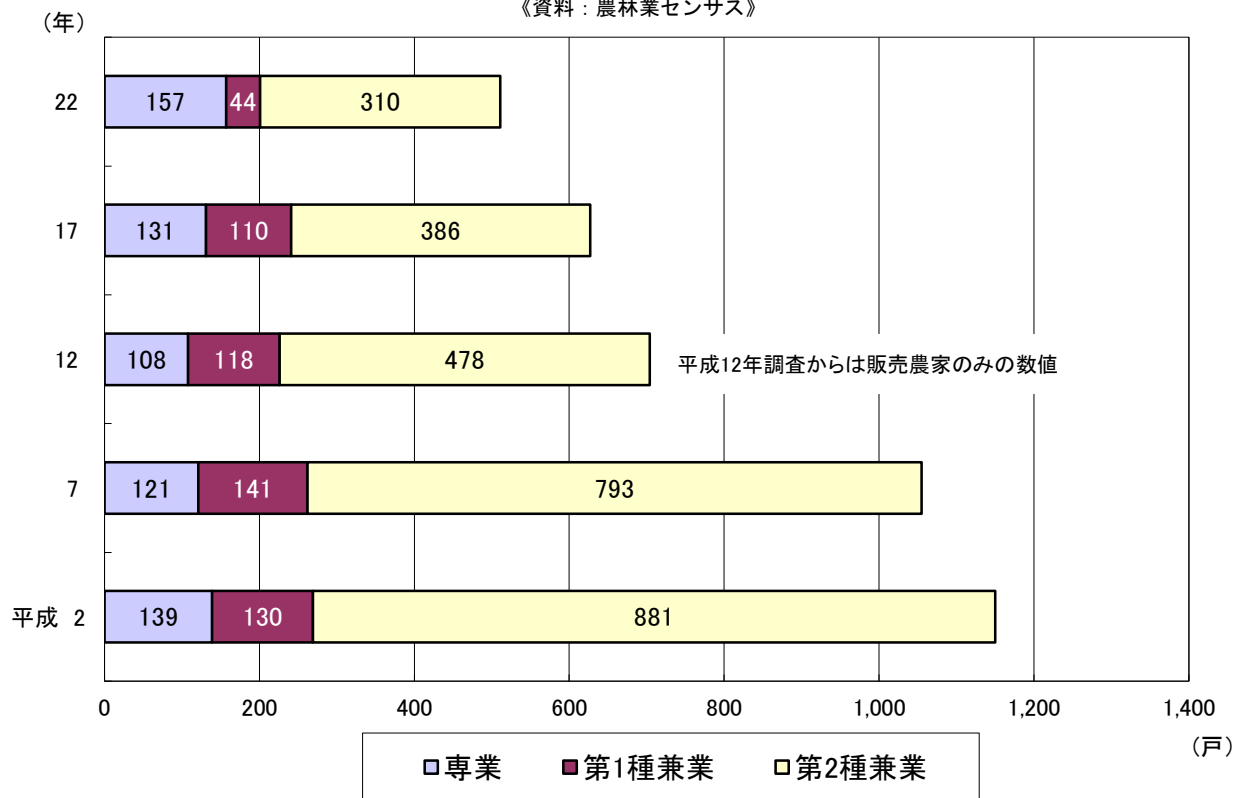

農業人口の推移

《資料：農林業センサス》

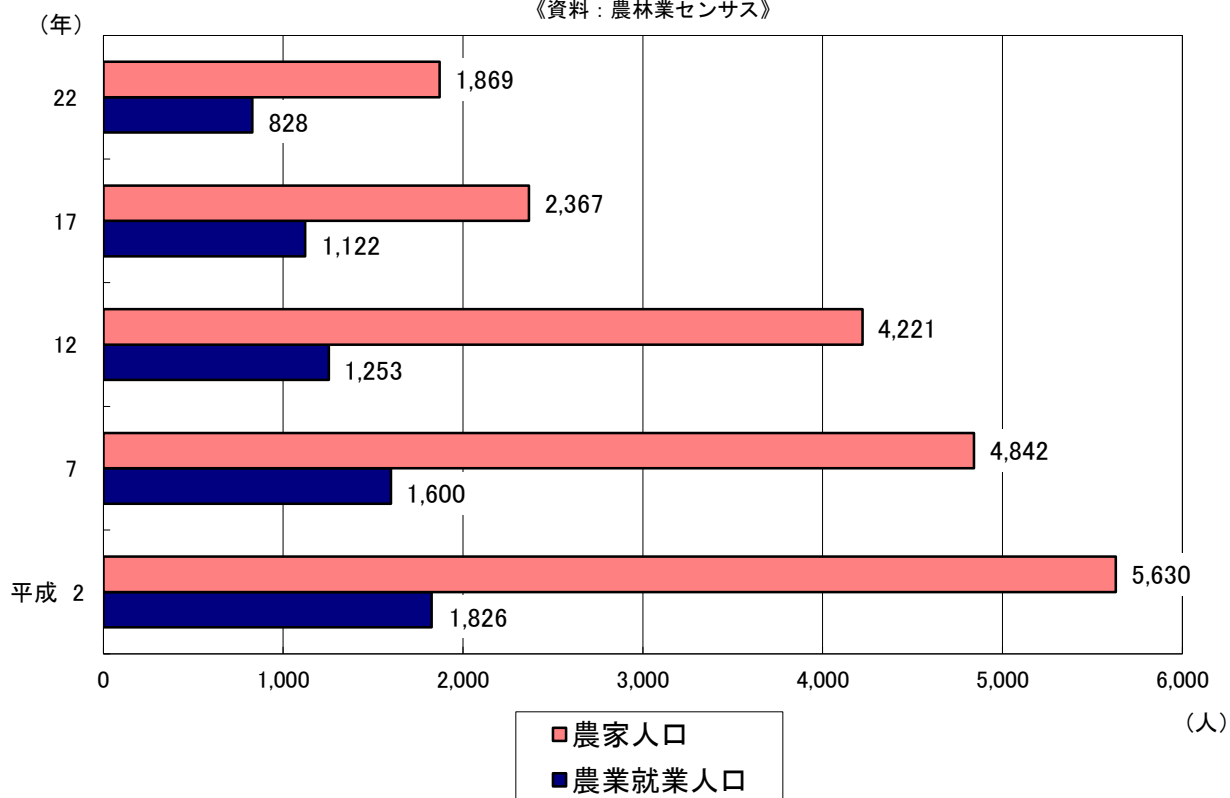

農作物別の収穫面積 (278.8ヘクタール)

《資料:2010年農林業センサス》

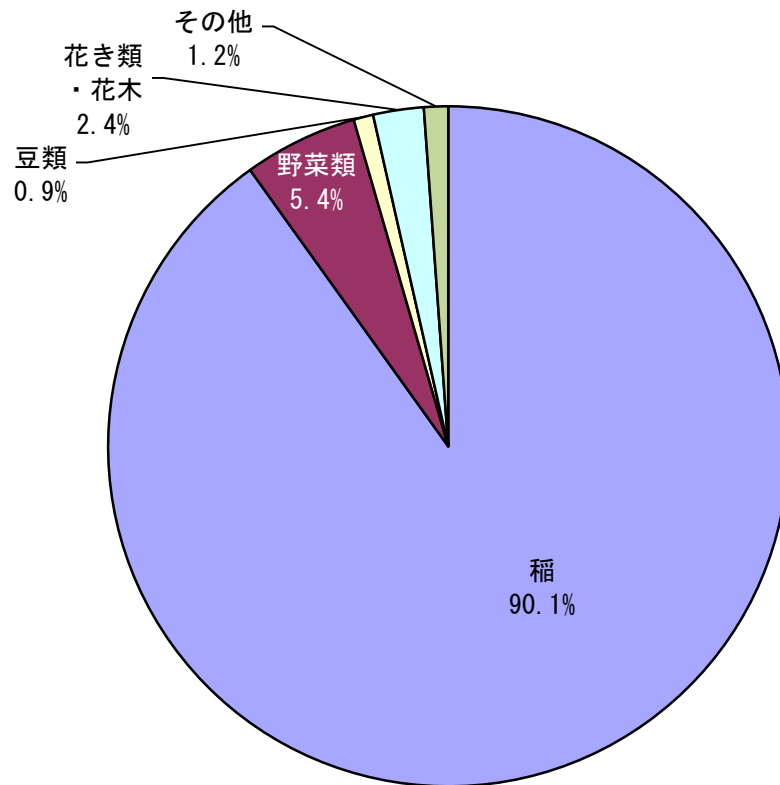

果樹栽培農家数 (180戸)

《資料:2010年農林業センサス》

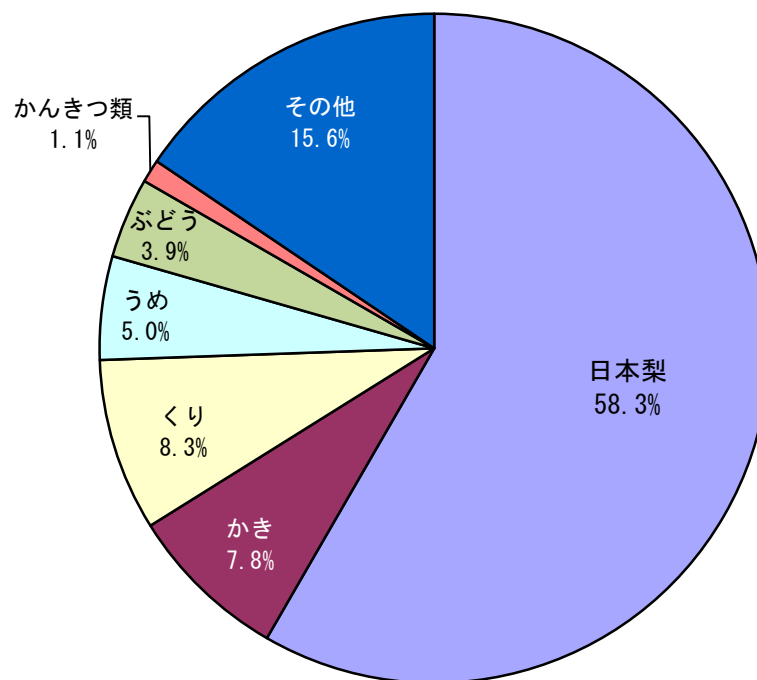

梨栽培の旧町村別の推移

《資料：農林業センサス》

農家数

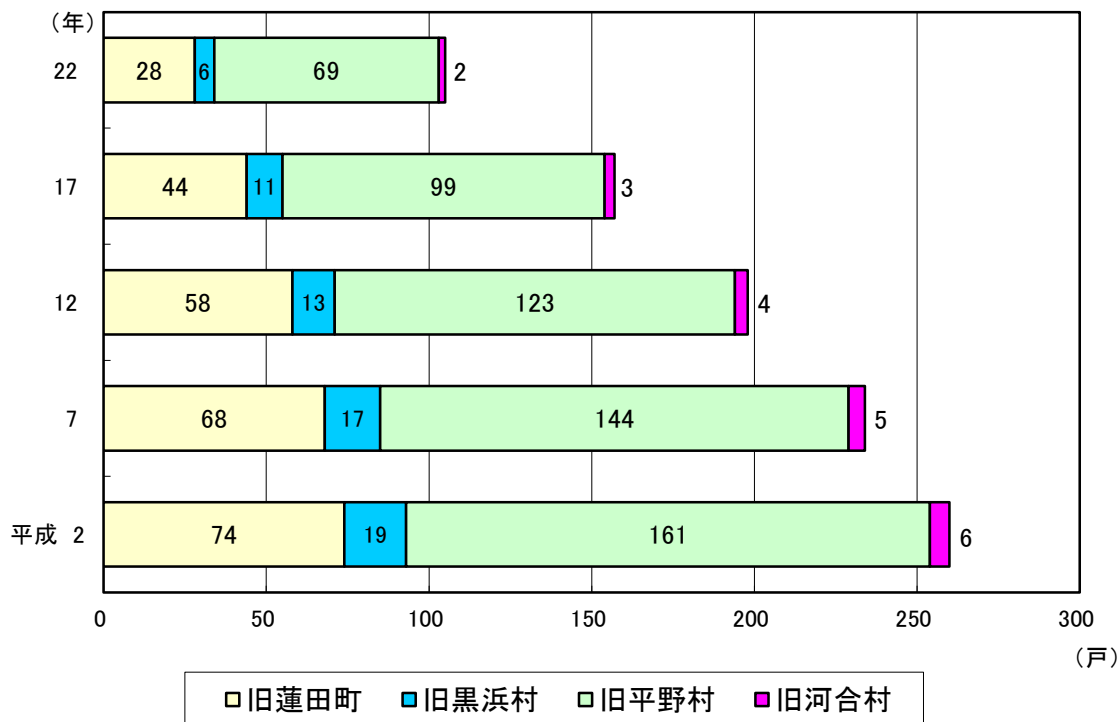

栽培面積

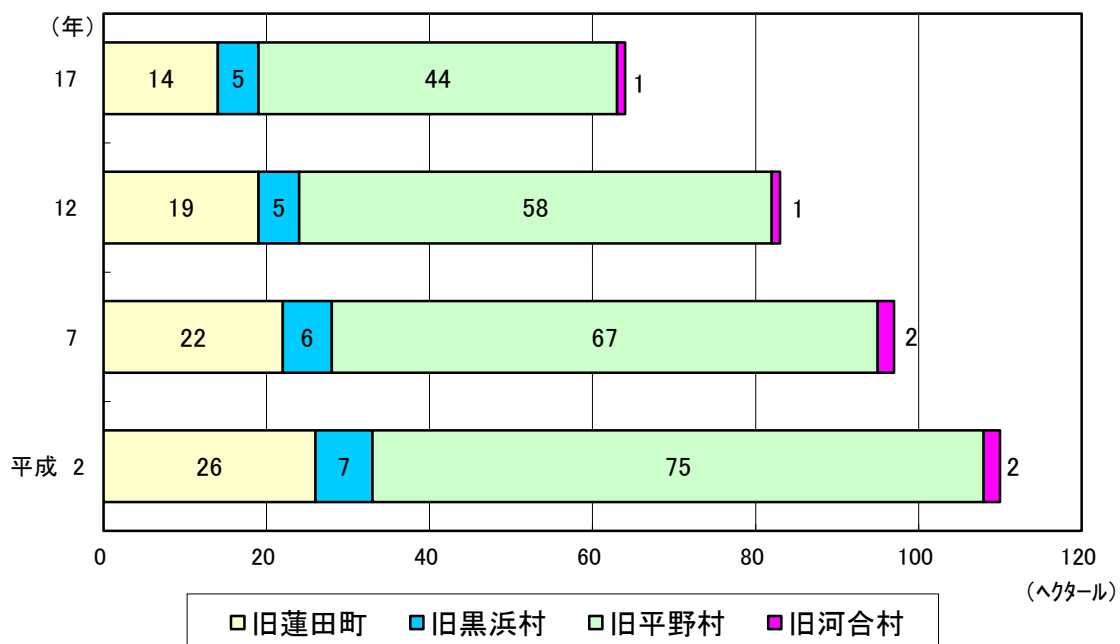

※平成22年調査では、梨の栽培面積の集計は行われていないため、掲載なし

工業の推移

《資料：工業統計調査及び経済センサス》

工場数

従業者数

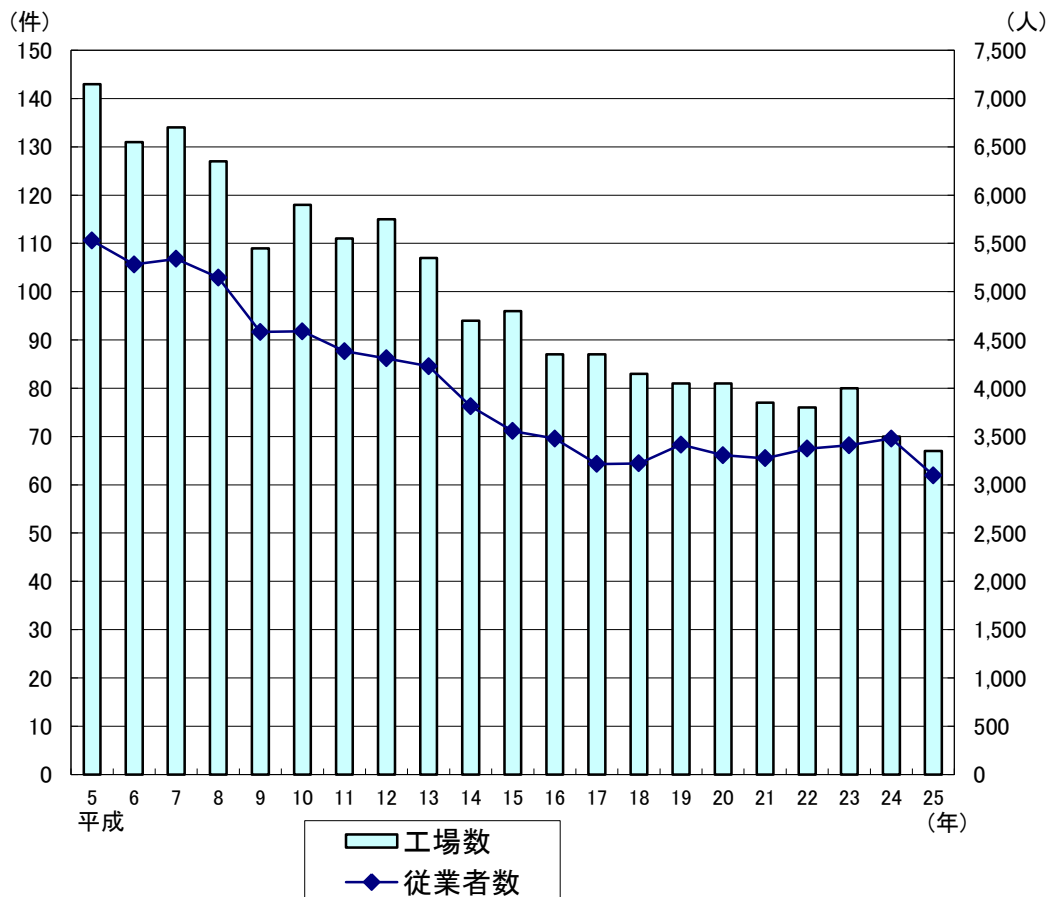

製造品出荷額等

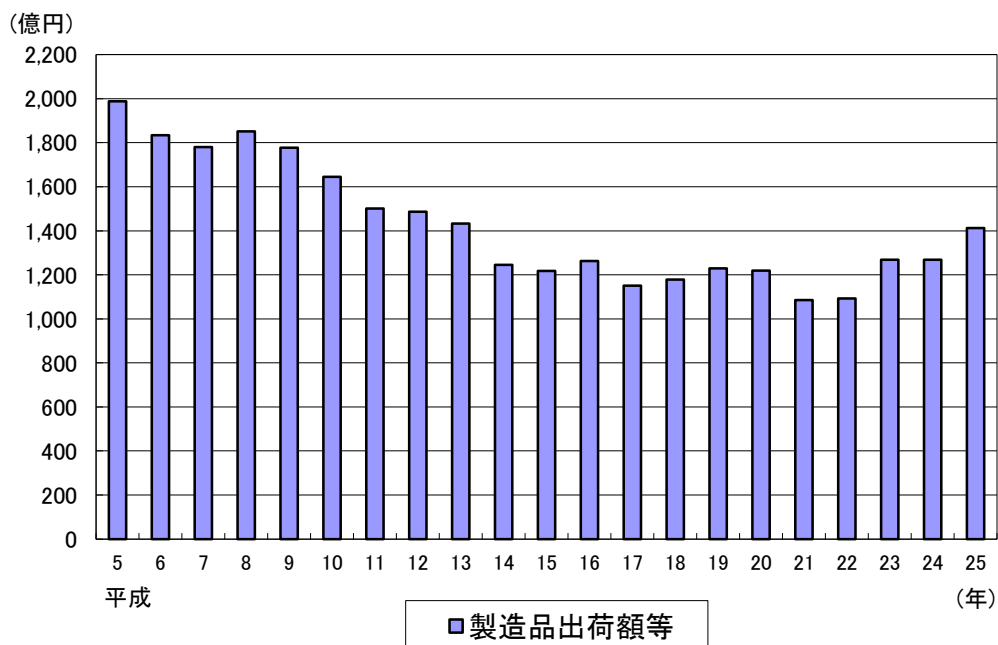

産業分類別の工場数 (67件)

《資料:平成25年工業統計調査》

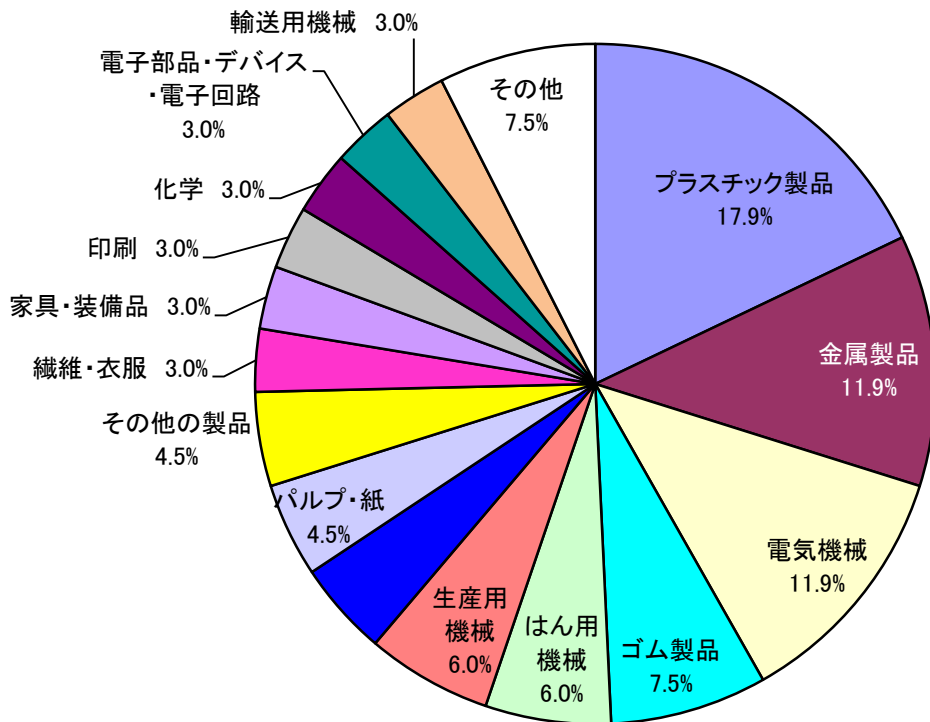

産業分類別の製造品出荷額等 (1,421億円)

《資料:平成25年工業統計調査》

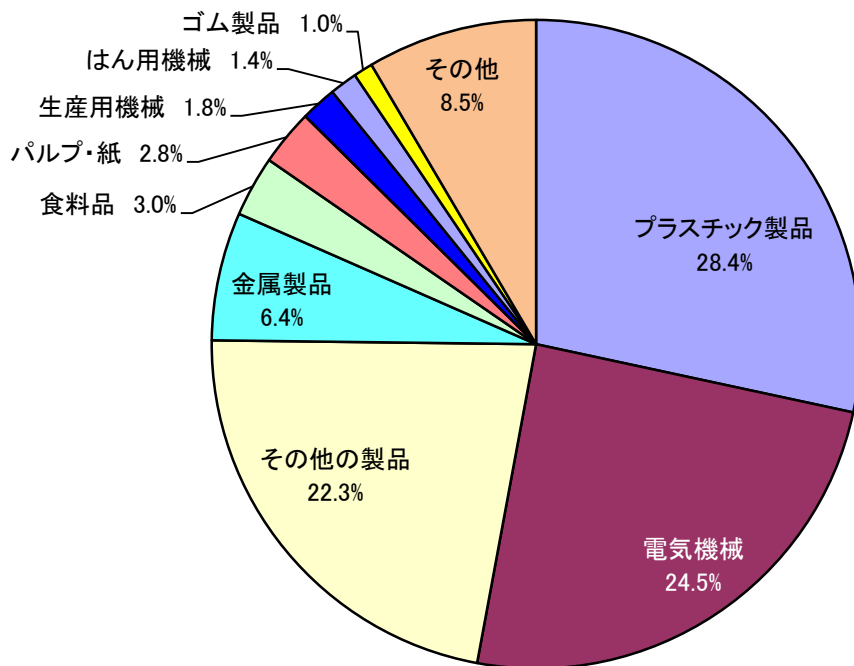

※構成比(%)については、四捨五入のため合計が100にならないことがある

商業の推移

《資料：商業統計調査》

事業所数

従業者数

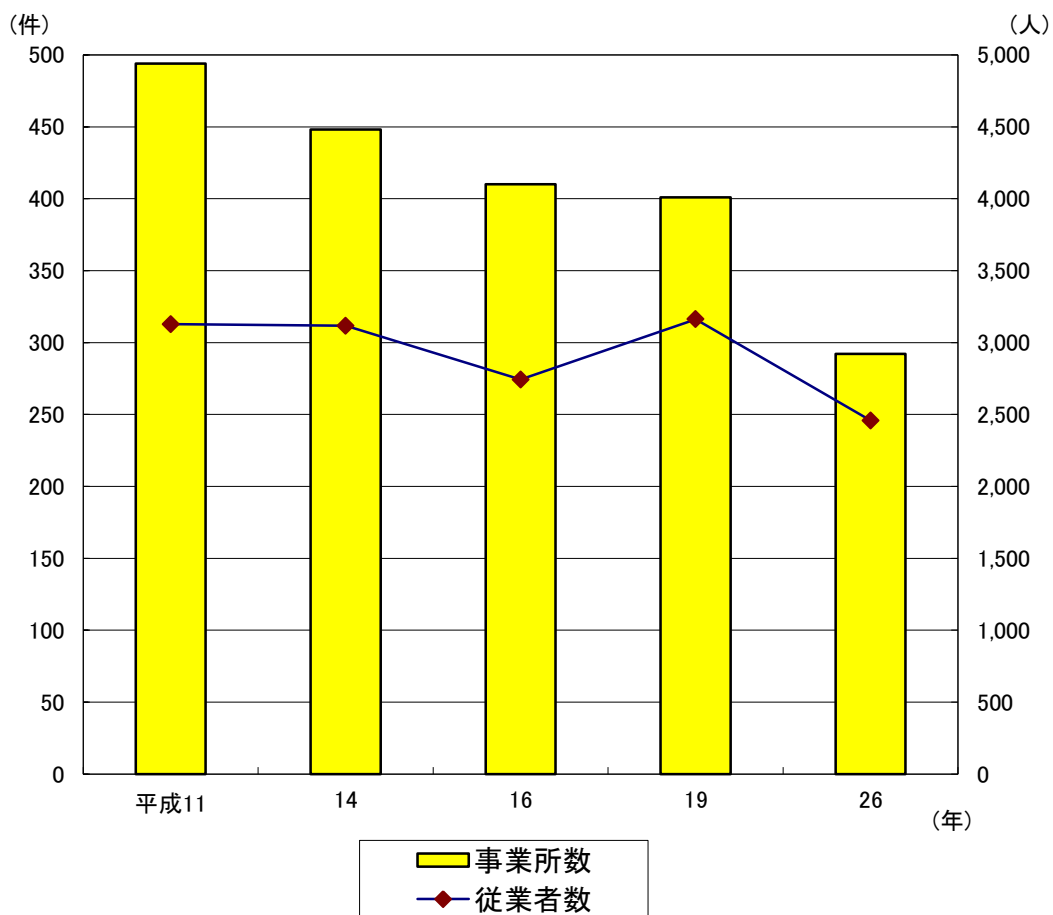

商品販売額

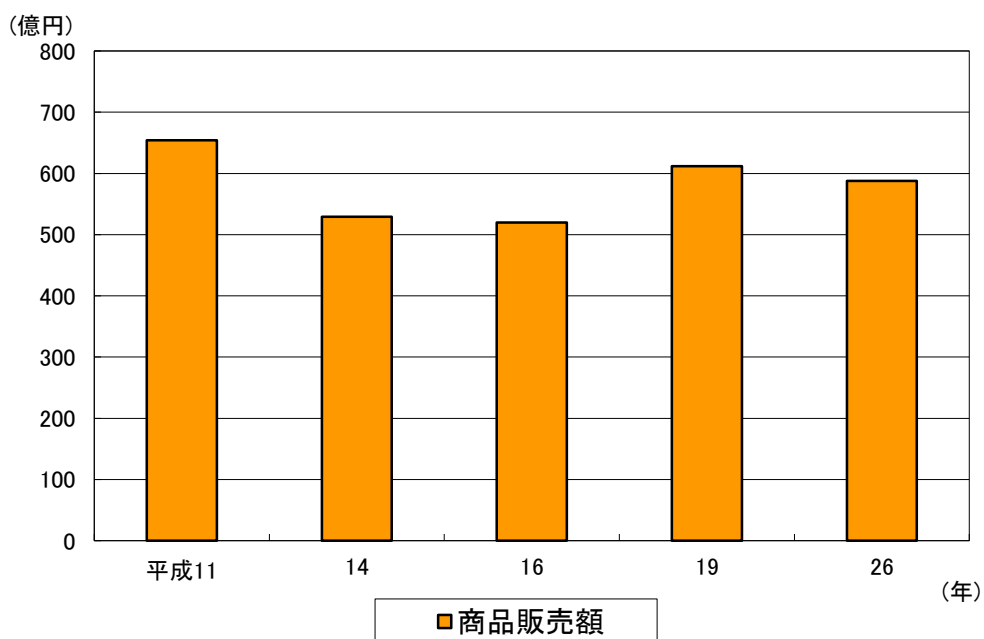

産業分類別の事業所数 (292件)

《資料：平成26年商業統計調査》

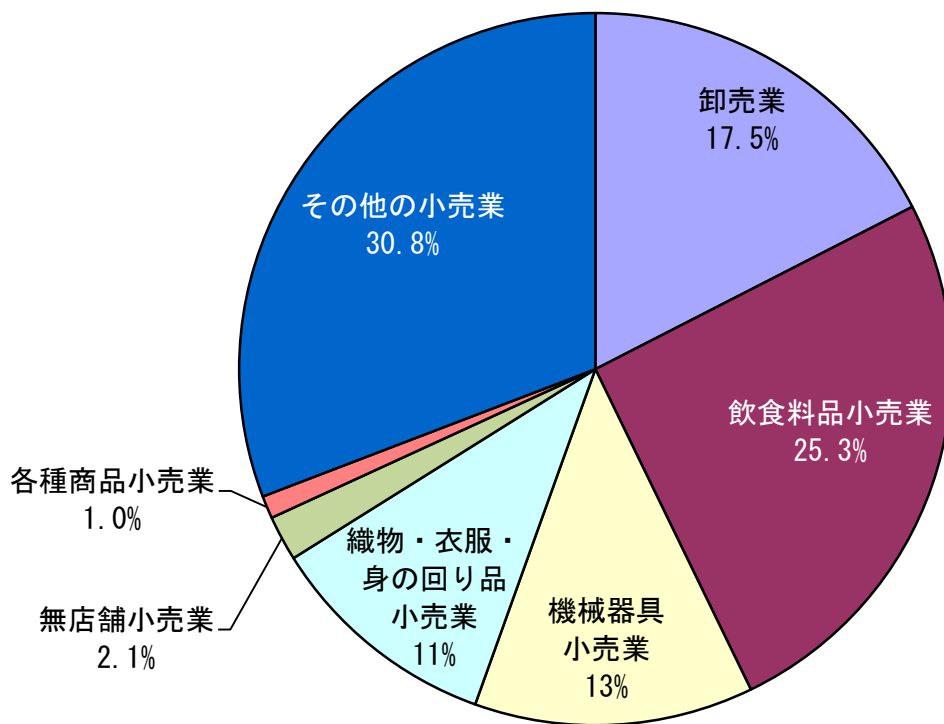

産業分類別の商品販売額 (5億8788万円)

《資料：平成26年商業統計調査》

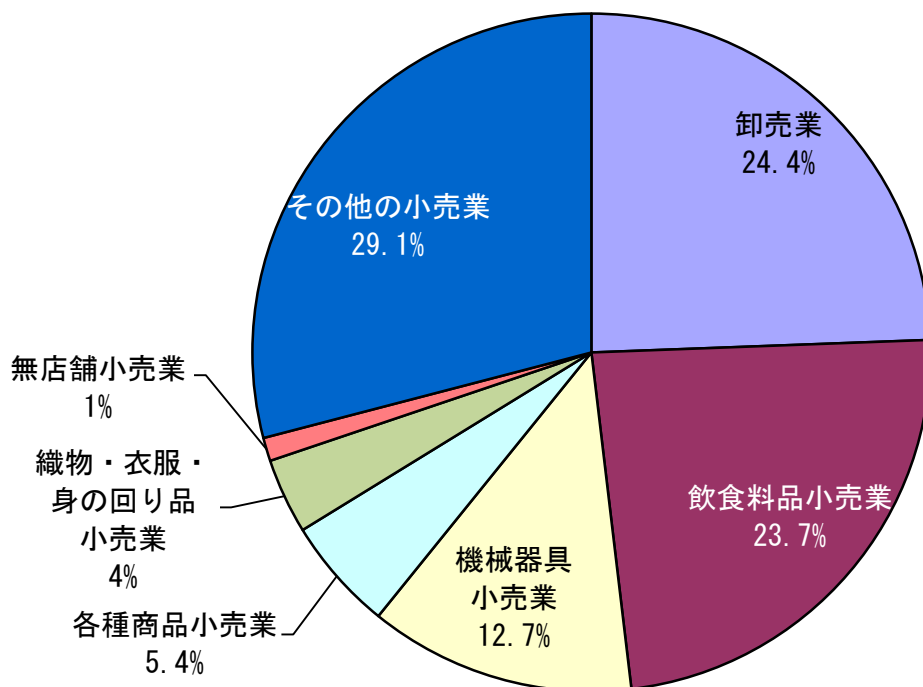

1 土地・気象

町(丁)字別面積

(単位：ヘクタール)

町(丁)字名	面積	町(丁)字名	面積	町(丁)字名	面積
本町	8.0	大字黒浜	511.8	西新宿四丁目	9.5
末広一丁目	8.0	大字笹山	51.4	西新宿五丁目	11.4
末広二丁目	7.8	大字江ヶ崎	209.2	西新宿六丁目	8.6
御前橋一丁目	9.8	大字南新宿	35.9	西城一丁目	5.5
御前橋二丁目	6.4	大字城	37.9	西城二丁目	10.9
見沼町	15.8	大字川島	51.8	西城三丁目	10.2
上一丁目	8.2	大字根金	188.1	桜台一丁目	5.2
上二丁目	13.4	大字井沼	113.4	桜台二丁目	5.2
関山一丁目	11.7	大字駒崎	129.0	桜台三丁目	4.5
関山二丁目	12.5	大字上平野	146.4	山ノ内	9.5
関山三丁目	16.2	大字高虫	176.1	蓮田一丁目	9.0
関山四丁目	14.0	椿山一丁目	15.9	蓮田二丁目	10.1
東一丁目	4.7	椿山二丁目	10.4	蓮田三丁目	7.0
東二丁目	10.9	椿山三丁目	11.4	蓮田四丁目	15.4
東三丁目	13.0	椿山四丁目	12.3	蓮田五丁目	12.2
東四丁目	7.5	緑町一丁目	11.1	馬込一丁目	9.8
東五丁目	9.3	緑町二丁目	11.2	馬込二丁目	11.7
東六丁目	10.8	緑町三丁目	7.8	馬込三丁目	7.6
大字蓮田	79.4	綾瀬	12.1	馬込四丁目	6.5
大字馬込	36.5	西新宿一丁目	7.2	馬込五丁目	12.6
大字閨戸	353.8	西新宿二丁目	9.6	馬込六丁目	3.5
大字貝塚	110.4	西新宿三丁目	14.0		
				総計	2,728.0

資料：都市計画課

都市計画用途地域面積

平成28年3月1日現在

区分	面積 (ヘクタール)	構成比(%) (対総面積)	構成比(%) (対市街化区域)
総計	2,728.0	100.0	
市街化区域	634.3	23.3	100.0
第一種低層住居専用地域	257.6	9.5	40.6
第二種低層住居専用地域	3.9	0.1	0.6
第一種中高層住居専用地域	37.3	1.4	5.9
第二種中高層住居専用地域	6.2	0.2	1.0
第一種住居地域	198.8	7.3	31.4
準住居地域	33.3	1.2	5.2
近隣商業地域	5.2	0.2	0.8
商業地域	13.4	0.5	2.1
準工業地域	30.6	1.1	4.8
工業専用地域	48.0	1.8	7.6
市街化調整区域	2,093.7	76.7	

資料：都市計画課

地目別面積の推移

1月1日現在（単位：ヘクタール）

年	耕 地			宅 地	山 林	原 野	雑 種 地	そ の 他
	計	田	畑					
昭和60	1,317	495	822	632	178	7	56	538
61	1,307	493	814	646	164	7	82	522
62	1,297	491	806	647	161	6	93	524
63	1,285	486	799	650	154	5	118	516
平成元	1,274	484	790	655	149	5	113	532
2	1,263	481	782	664	148	5	116	531
3	1,249	476	773	667	145	5	125	536
4	1,237	471	766	675	118	3	154	540
5	1,221	469	752	689	117	2	152	546
6	1,223	469	754	681	117	2	154	550
7	1,198	465	733	675	109	2	174	569
8	1,190	463	727	684	110	2	173	568
9	1,166	456	710	686	107	2	198	568
10	1,159	455	704	692	106	2	198	570
11	1,155	454	701	696	106	2	198	570
12	1,150	452	698	700	104	2	199	572
13	1,144	451	693	703	105	2	200	573
14	1,141	450	691	706	105	2	199	574
15	1,138	450	688	710	104	2	198	575
16	1,131	449	682	714	103	2	200	577
17	1,127	447	680	721	102	2	197	578
18	1,121	446	675	726	102	2	199	577
19	1,116	445	671	729	101	2	201	578
20	1,111	445	666	734	100	2	202	578
21	1,107	443	664	739	99	2	203	577
22	1,094	435	659	745	98	2	203	585
23	1,090	433	657	748	98	2	493	296
24	1,087	433	654	750	97	1	493	299
25	1,084	433	651	754	92	1	519	277
26	1,080	433	647	757	91	1	521	277
27	1,076	433	643	763	90	1	521	277

資料：税務課

気 象

年	気温(°C)	風速(m/s)		湿度(%)	天 侯 別 日 数				
	平 均	平 均	最 大	平 均	晴 日	曇 日	雨 日	雪 日	
平成 15	14.7	1.6	8.4	59.4	146	182	35	2	
16	15.8	1.6	20.0	57.8	197	138	28	3	
17	14.8	1.3	10.3	64.7	177	160	27	1	
18	15.1	1.1	6.7	67.4	153	180	31	1	
19	15.6	1.1	6.6	65.6	186	149	30	-	
20	15.1	1.0	8.0	65.5	173	164	27	2	
21	15.4	1.1	9.8	67.2	189	144	31	1	
22	15.7	1.0	8.0	68.9	210	119	36	-	
23	15.2	0.9	27.0	56.2	207	132	24	2	
24	15.0	1.1	25.5	58.2	195	130	40	1	
25	15.6	1.2	21.9	55.8	206	128	29	2	
26	15.1	2.0	27.4	66.6	220	104	38	3	
平成 26 年	1月	3.9	1.9	20.9	49.0	26	5	-	-
	2月	3.9	2.2	27.4	57.3	16	8	1	3
	3月	8.6	2.5	22.5	54.5	20	7	4	-
	4月	13.6	2.2	20.5	55.3	21	6	3	-
	5月	19.5	2.4	19.5	61.1	20	10	1	-
	6月	22.6	1.9	16.9	77.6	11	11	8	-
	7月	26.1	1.8	17.4	76.8	20	9	2	-
	8月	26.7	1.9	21.6	78.5	16	13	2	-
	9月	21.7	1.6	16.3	75.5	15	14	1	-
	10月	17.4	1.8	25.3	75.7	19	6	6	-
	11月	12.1	1.6	16.4	73.6	15	8	7	-
	12月	5.2	1.8	20.4	63.7	21	7	3	-

資料：消防課

2 人 口

人口と世帯

4月1日現在

年	世帯数	人 口			対前年人口 増減率(%)	1世帯 あたり人員	人口密度 (人/km ²)
		計	男	女			
昭和 40	4,935	23,749	11,839	11,910	4.94	4.81	871
41	5,343	25,145	12,605	12,540	5.88	4.71	871
42	5,814	26,341	13,211	13,130	4.76	4.53	922
43	6,147	27,576	13,848	13,728	4.69	4.49	966
44	6,733	29,099	14,659	14,440	5.52	4.32	1,011
45	7,182	30,598	15,458	15,140	5.15	4.26	1,067
46	7,889	32,487	16,397	16,090	6.17	4.12	1,122
47	8,534	34,459	17,390	17,069	6.07	4.04	1,191
48	9,014	35,796	18,121	17,675	3.88	3.97	1,264
49	9,344	36,797	18,637	18,160	2.80	3.94	1,313
50	10,394	38,140	19,233	18,907	3.65	3.67	1,349
51	10,845	39,672	19,999	19,673	4.02	3.66	1,399
52	11,200	40,995	20,659	20,336	3.33	3.66	1,455
53	11,587	42,466	21,351	21,115	3.59	3.66	1,503
54	11,920	43,591	21,981	21,610	2.65	3.66	1,557
55	12,265	44,781	22,631	22,150	2.73	3.65	1,598
56	12,837	46,660	23,509	23,151	4.20	3.63	1,642
57	13,667	49,396	24,884	24,512	5.86	3.61	1,711
58	14,036	50,794	25,526	25,268	2.83	3.62	1,811
59	14,396	51,939	26,056	25,883	2.25	3.61	1,863
60	15,004	53,611	26,881	26,730	3.22	3.57	1,905
61	15,326	54,354	27,296	27,058	1.39	3.55	1,966
62	15,706	55,333	27,780	27,553	1.80	3.52	1,993
63	16,355	56,929	28,607	28,322	2.88	3.48	2,029
平成 元	16,946	58,195	29,232	28,963	2.22	3.43	2,088
2	17,600	59,398	29,851	29,547	2.07	3.37	2,134
3	18,133	60,112	30,223	29,889	1.20	3.32	2,178
4	18,696	60,802	30,567	30,235	1.15	3.25	2,204
5	19,426	61,967	31,154	30,813	1.92	3.19	2,230
6	20,061	63,117	31,716	31,401	1.86	3.15	2,272
7	20,555	63,690	31,985	31,705	0.91	3.10	2,315
8	21,004	64,229	32,275	31,954	0.85	3.06	2,336
9	21,541	64,792	32,591	32,201	0.88	3.01	2,355
10	21,882	64,967	32,613	32,354	0.27	2.97	2,376
11	22,179	65,006	32,635	32,371	0.06	2.93	2,382
12	22,426	64,852	32,521	32,331	△0.24	2.89	2,384
13	22,727	64,917	32,528	32,389	0.10	2.86	2,378
14	23,134	65,008	32,585	32,423	0.14	2.81	2,381
15	23,397	64,899	32,497	32,402	△0.17	2.77	2,384
16	23,764	64,795	32,477	32,318	△0.16	2.73	2,380
17	23,871	64,369	32,298	32,071	△0.66	2.70	2,376
18	24,134	64,233	32,210	32,023	△0.21	2.66	2,360
19	24,363	63,990	32,041	31,949	△0.38	2.63	2,355
20	24,735	64,028	32,016	32,012	0.06	2.59	2,347
21	25,100	64,083	32,087	31,996	0.09	2.55	2,350
22	25,274	63,864	31,929	31,935	△0.34	2.53	2,342
23	25,546	63,796	31,922	31,874	△0.11	2.50	2,339
24	25,781	63,543	31,781	31,762	△0.40	2.46	2,330
25	25,784	63,321	31,653	31,668	△0.35	2.46	2,322
26	25,897	62,948	31,464	31,484	△0.59	2.43	2,308
27	26,120	62,747	31,281	31,466	△0.32	2.40	2,300

資料：政策調整課

人口異動

年 度	自 然 動 態			社 会 動 態			計 A + B
	出 生	死 亡	差 引 A	転 入	転 出	差 引 B	
昭和 49	758	212	546	2,672	1,875	797	1,343
50	686	176	510	3,036	2,014	1,022	1,532
51	639	202	437	2,834	1,948	886	1,323
52	649	191	458	2,883	1,870	1,013	1,471
53	588	192	396	2,959	2,230	729	1,125
54	587	219	368	2,810	1,988	822	1,190
55	486	194	292	3,456	1,869	1,587	1,879
56	571	216	355	4,260	1,879	2,381	2,736
57	590	196	394	3,110	2,106	1,004	1,398
58	495	218	277	2,807	1,939	868	1,145
59	560	223	337	3,363	2,028	1,335	1,672
60	524	231	293	2,640	2,190	450	743
61	494	218	276	2,824	2,121	703	979
62	480	261	219	3,464	2,087	1,377	1,596
63	473	264	209	3,299	2,242	1,057	1,266
平成 元	472	248	224	3,225	2,258	967	1,191
2	473	285	188	3,021	2,509	512	700
3	481	313	168	3,179	2,678	501	669
4	521	330	191	3,875	2,922	953	1,144
5	587	318	269	3,797	2,939	858	1,127
6	602	353	249	3,663	3,356	307	556
7	590	348	242	3,633	3,351	282	524
8	610	349	261	3,692	3,406	286	547
9	578	353	225	3,248	3,319	△ 71	154
10	568	380	188	3,004	3,171	△ 167	21
11	593	365	228	2,983	3,355	△ 372	△ 144
12	557	400	157	3,030	3,147	△ 117	40
13	587	386	201	3,064	3,184	△ 120	81
14	572	412	160	2,976	3,230	△ 254	△ 94
15	577	425	152	3,032	3,288	△ 256	△ 104
16	553	440	113	2,723	3,262	△ 539	△ 426
17	549	424	125	2,866	3,127	△ 261	△ 136
18	489	494	△ 5	2,673	2,916	△ 243	△ 248
19	509	496	13	2,809	2,811	△ 2	11
20	554	476	78	2,583	2,643	△ 60	18
21	486	502	△ 16	2,336	2,561	△ 225	△ 241
22	463	543	△ 80	2,306	2,369	△ 63	△ 143
23	425	524	△ 99	2,321	2,443	△ 122	△ 221
24	510	545	△ 35	2,273	2,430	△ 157	△ 192
25	441	545	△ 104	2,202	2,428	△ 226	△ 330
26	406	565	△ 159	2,338	2,366	△ 28	△ 187

※平成24年度より、外国人住民の異動を含む。

資料：市民課

町(丁)字別の人口と世帯

平成27年4月1日現在

町(丁)字名	世帯数	人 口			町(丁)字名	世帯数	人 口		
		計	男	女			計	男	女
本 町	195	319	150	169	椿山一丁目	402	977	472	505
末広一丁目	301	648	308	340	椿山二丁目	201	487	228	259
末広二丁目	204	452	225	227	椿山三丁目	406	951	451	500
御前橋一丁目	355	797	401	396	椿山四丁目	421	990	481	509
御前橋二丁目	212	507	245	262	緑町一丁目	379	882	438	444
見 沼 町	603	1,402	700	702	緑町二丁目	359	870	416	454
上 一 丁 目	214	490	238	252	緑町三丁目	233	539	287	252
上 二 丁 目	333	774	384	390	綾 瀬	422	1,009	491	518
関山一丁目	341	907	432	475	西新宿一丁目	206	490	259	231
関山二丁目	393	962	483	479	西新宿二丁目	330	779	418	361
関山三丁目	423	1,007	515	492	西新宿三丁目	297	726	369	357
関山四丁目	389	974	474	500	西新宿四丁目	298	773	380	393
東 一 丁 目	248	495	234	261	西新宿五丁目	322	775	391	384
東 二 丁 目	296	620	324	296	西新宿六丁目	218	541	260	281
東 三 丁 目	409	908	436	472	西城一丁目	138	357	193	164
東 四 丁 目	195	459	230	229	西城二丁目	348	868	442	426
東 五 丁 目	467	1,064	519	545	西城三丁目	288	732	383	349
東 六 丁 目	465	1,086	536	550	桜台一丁目	170	417	210	207
大字蓮田	147	389	199	190	桜台二丁目	223	517	258	259
大字馬込	34	92	49	43	桜台三丁目	128	312	162	150
大字閨戸	2,087	4,916	2,399	2,517	山 ノ 内	237	693	354	339
大字貝塚	239	606	285	321	蓮田一丁目	398	896	443	453
大字黒浜	3,632	9,197	4,683	4,514	蓮田二丁目	387	936	459	477
大字笹山	182	432	214	218	蓮田三丁目	231	501	245	256
大字江ヶ崎	695	1,686	832	854	蓮田四丁目	411	918	407	511
大字南新宿	302	826	404	422	蓮田五丁目	313	783	409	374
大 字 城	80	233	114	119	馬込一丁目	406	929	475	454
大字川島	368	830	430	400	馬込二丁目	567	1,277	643	634
大字根金	828	1,939	996	943	馬込三丁目	199	503	239	264
大字井沼	573	1,441	712	729	馬込四丁目	277	641	328	313
大字駒崎	363	874	466	408	馬込五丁目	388	955	475	480
大字上平野	292	765	378	387	馬込六丁目	313	734	361	373
大字高虫	339	892	459	433					
					総 数	26,120	62,747	31,281	31,466

資料：政策調整課

年齢別人口

平成27年4月1日現在

年齢	計	男	女	年齢	計	男	女	年齢	計	男	女
0~4	2,222	1,144	1,078	35 ~39	4,305	2,234	2,071	70 ~74	4,987	2,467	2,520
0	402	191	211	35	820	416	404	70	920	449	471
1	450	229	221	36	801	409	392	71	1,128	561	567
2	500	265	235	37	869	440	429	72	1,008	503	505
3	416	218	198	38	894	496	398	73	1,068	509	559
4	454	241	213	39	921	473	448	74	863	445	418
5~9	2,512	1,328	1,184	40 ~44	5,142	2,660	2,482	75 ~79	3,398	1,671	1,727
5	480	251	229	40	994	487	507	75	758	367	391
6	513	285	228	41	1,083	553	530	76	671	360	311
7	516	259	257	42	1,058	566	492	77	713	359	354
8	480	247	233	43	1,051	552	499	78	619	293	326
9	523	286	237	44	956	502	454	79	637	292	345
10 ~14	2,670	1,426	1,244	45 ~49	4,243	2,280	1,963	80 ~84	2,139	939	1,200
10	532	285	247	45	953	481	472	80	519	234	285
11	534	287	247	46	900	494	406	81	467	224	243
12	522	274	248	47	901	497	404	82	443	191	252
13	540	295	245	48	676	370	306	83	367	154	213
14	542	285	257	49	813	438	375	84	343	136	207
15 ~19	2,754	1,433	1,321	50 ~54	3,473	1,789	1,684	85 ~89	1,183	418	765
15	554	270	284	50	783	406	377	85	291	103	188
16	545	284	261	51	687	360	327	86	275	95	180
17	549	278	271	52	670	348	322	87	231	96	135
18	555	310	245	53	678	347	331	88	219	76	143
19	551	291	260	54	655	328	327	89	167	48	119
20 ~24	2,852	1,422	1,430	55 ~59	3,473	1,675	1,798	90 ~94	471	120	351
20	550	269	281	55	610	301	309	90	131	40	91
21	584	304	280	56	701	333	368	91	116	32	84
22	575	268	307	57	642	311	331	92	93	18	75
23	593	307	286	58	731	345	386	93	64	10	54
24	550	274	276	59	789	385	404	94	67	20	47
25 ~29	3,082	1,509	1,573	60 ~64	4,624	2,290	2,334	95 ~99	139	27	112
25	587	271	316	60	844	421	423	95	52	14	38
26	619	289	330	61	819	415	404	96	35	10	25
27	607	312	295	62	933	458	475	97	29	3	26
28	616	306	310	63	999	497	502	98	13	-	13
29	653	331	322	64	1,029	499	530	99	10	-	10
30 ~34	3,570	1,834	1,736	65 ~69	5,482	2,610	2,872	100~	26	5	21
30	676	355	321	65	1,185	597	588				
31	717	372	345	66	1,169	542	627				
32	721	363	358	67	1,328	608	720				
33	750	380	370	68	1,090	516	574				
34	706	364	342	69	710	347	363				

区 分	計	構成比	男	女
年少人口(0~14歳)	7,404	11.80%	3,898	3,506
生産年齢人口(15~64歳)	37,518	59.79%	19,126	18,392
老年人口(65歳以上)	17,825	28.41%	8,257	9,568
総 数	62,747	100.00%	31,281	31,466

平均年齢(歳)		
全体	男	女
47.12	46.02	48.21

資料：政策調整課

平均年齢

4月1日現在（単位：歳）

年	全 体	男	女	年	全 体	男	女
平成8	37.85	37.36	38.34	18	43.35	42.42	44.28
9	38.82	38.30	39.34	19	43.81	42.89	44.73
10	39.36	38.79	39.94	20	44.17	43.23	45.11
11	39.90	39.29	40.51	21	44.53	43.52	45.55
12	40.42	39.78	41.06	22	44.99	43.97	46.02
13	40.92	40.25	41.60	23	45.40	44.32	46.48
14	41.37	40.66	42.08	24	45.90	44.81	46.99
15	41.86	41.15	42.58	25	46.29	45.24	47.35
16	42.34	41.52	43.17	26	46.73	45.62	47.83
17	42.89	42.03	43.77	27	47.12	46.02	48.21

資料：政策調整課

外国人国籍別人口（旧外国人登録者数）

4月1日現在

年	総 数	中 国	韓国・朝鮮	アメリカ	そ の 他				
昭和60	42	3	25	2	12				
61	42	5	22	2	13				
62	44	4	25	2	13				
63	63	10	28	5	20				
平成元	72	13	28	6	25				
2	91	11	37	6	37				
3	136	19	32	4	81				
4	183	21	38	4	120				
5	231	42	37	3	149				
6	250	46	42	9	153				
7	294	55	43	7	189				
8	316	73	51	-	192				
9	348	85	54	9	200				
10	343	84	52	9	198				
11	337	79	54	7	197				
12	364	85	55	12	212				
13	378	93	56	10	219				
14	419	87	49	14	269				
15	421	98	57	15	251				
16	456	116	52	15	273				
17	412	115	50	14	233				
18	392	98	45	17	232				
年	総 数	中 国	韓国・朝鮮	フィリピン	ブラジル	アメリカ	そ の 他		
平成19	390	122	51	65	68	15	69		
20	409	139	56	67	62	14	71		
21	458	167	57	62	83	17	72		
22	463	184	56	59	70	15	79		
23	446	177	60	56	54	6	93		
24	421	167	62	48	42	9	93		
25	428	172	61	50	35	7	103		
年	総 数	中 国	韓国・朝鮮	フィリピン	ブラジル	ネパール	アメリカ	そ の 他	
26	418	144	59	56	33	25	8	93	
27	444	146	65	68	28	19	14	104	

資料：市民課

3 国勢調査

人口の推移

10月1日現在

年 (西 曆)	計	男	女	調 査
大正 9 年 (1920年)	11,191	5,509	5,682	第 1回 国勢調査
14 年 (1925年)	11,469	5,639	5,830	第 2回 "
昭和 5 年 (1930年)	12,066	5,968	6,098	第 3回 "
10 年 (1935年)	12,480	6,147	6,333	第 4回 "
15 年 (1940年)	13,239	6,646	6,593	第 5回 "
22 年 (1947年) †	18,521	9,056	9,465	第 6回 "
25 年 (1950年)	19,268	9,538	9,730	第 7回 "
30 年 (1955年)	20,016	9,906	10,110	第 8回 "
35 年 (1960年)	20,743	10,299	10,444	第 9回 "
40 年 (1965年)	25,070	12,643	12,427	第10回 "
45 年 (1970年)	31,935	16,106	15,829	第11回 "
50 年 (1975年)	39,043	19,740	19,303	第12回 "
55 年 (1980年)	45,594	23,000	22,594	第13回 "
60 年 (1985年)	53,991	27,074	26,917	第14回 "
平成 2 年 (1990年)	59,706	29,953	29,753	第15回 "
7 年 (1995年)	63,920	32,010	31,910	第16回 "
12 年 (2000年)	64,386	32,139	32,247	第17回 "
17 年 (2005年)	63,474	31,733	31,741	第18回 "
22 年 (2010年)	63,309	31,545	31,764	第19回 "

†第6回は、終戦直後のため昭和20年ではなく昭和22年に実施された

資料：総務省統計局HP【国勢調査】

人口集中地区 † の人口の推移

10月1日現在

年	人口集中地区人口	面積 (km ²)	人口密度 (人/km ²)	総人口に占める割合 (%)
昭和 35	4,688	0.5	9,376	22.6
40	7,495	1.1	6,814	29.9
45	12,075	2.0	6,038	37.8
50	15,888	2.6	6,111	40.7
55	20,838	3.3	6,315	45.7
60	28,877	3.9	7,404	53.5
平成 2	36,255	5.6	6,474	60.7
7	40,680	5.8	7,014	63.6
12	41,329	5.96	6,934	64.2
17	40,759	6.00	6,793	64.2
22	40,787	6.08	6,708	64.4

†人口密度が高い地域のこと。4,000人/km²以上の国勢調査区が隣接して人口5,000人以上の地域を構成する場合、この地域を人口集中地区 (D・I・D) という。

資料：総務省統計局HP【国勢調査】

年齢階層別人口の推移

10月1日現在

年齢	平成 2			7			12			17			22		
	計	男	女	計	男	女	計	男	女	計	男	女	計	男	女
0～4	2,648	1,293	1,355	2,751	1,433	1,318	2,807	1,445	1,362	2,594	1,394	1,200	2,492	1,337	1,155
5～9	3,647	1,900	1,747	2,995	1,470	1,525	2,743	1,452	1,291	2,712	1,400	1,312	2,606	1,400	1,206
10～14	4,818	2,486	2,332	3,892	2,023	1,869	3,079	1,513	1,566	2,718	1,430	1,288	2,735	1,435	1,300
15～19	5,953	2,993	2,960	4,963	2,528	2,435	3,929	2,046	1,883	3,020	1,480	1,540	2,759	1,441	1,318
20～24	4,759	2,393	2,366	6,031	2,891	3,140	4,802	2,420	2,382	3,785	1,922	1,863	3,015	1,426	1,589
25～29	3,515	1,818	1,697	4,924	2,544	2,380	5,683	2,787	2,896	4,457	2,272	2,185	3,623	1,809	1,814
30～34	3,083	1,505	1,578	3,853	2,028	1,825	4,564	2,405	2,159	5,184	2,635	2,549	4,209	2,193	2,016
35～39	4,486	2,207	2,279	3,547	1,773	1,774	3,684	1,928	1,756	4,316	2,310	2,006	5,103	2,606	2,497
40～44	5,920	2,863	3,057	4,793	2,394	2,399	3,601	1,766	1,835	3,614	1,879	1,735	4,295	2,296	1,999
45～49	5,536	2,838	2,698	6,142	2,982	3,160	4,749	2,334	2,415	3,527	1,720	1,807	3,588	1,843	1,745
50～54	4,396	2,379	2,017	5,595	2,867	2,728	6,089	2,936	3,153	4,695	2,309	2,386	3,470	1,696	1,774
55～59	3,335	1,798	1,537	4,477	2,405	2,072	5,543	2,813	2,730	5,946	2,854	3,092	4,607	2,275	2,332
60～64	2,503	1,265	1,238	3,366	1,788	1,578	4,357	2,315	2,042	5,395	2,747	2,648	5,841	2,809	3,032
65～69	1,811	833	978	2,459	1,212	1,247	3,202	1,667	1,535	4,139	2,177	1,962	5,206	2,622	2,584
70～74	1,336	563	773	1,717	751	966	2,254	1,077	1,177	2,987	1,505	1,482	3,835	1,953	1,882
75～79	1,066	452	614	1,175	458	717	1,531	625	906	2,029	913	1,116	2,719	1,297	1,422
80～84	544	222	322	804	309	495	960	339	621	1,274	471	803	1,718	708	1,010
85～89	225	82	143	330	117	213	580	193	387	686	209	477	935	277	658
90～94	63	17	46	83	25	58	175	51	124	324	87	237	432	106	326
95～	5	3	2	13	6	7	31	6	25	60	13	47	120	15	105
不詳	57	43	14	10	6	4	23	21	2	12	6	6	1	1	0
総数	59,706	29,953	29,753	63,920	32,010	31,910	64,386	32,139	32,247	63,474	31,733	31,741	63,309	31,545	31,764

資料：総務省統計局HP【国勢調査】

年齢3区分別人口・構成比の推移

10月1日現在

区分	平成 2		7		12		17		22	
	人口	構成比	人口	構成比	人口	構成比	人口	構成比	人口	構成比
年少人口（0～14歳）	11,113	18.6%	9,638	15.1%	8,629	13.4%	8,024	12.6%	7,833	12.4%
生産年齢人口（15～64歳）	43,486	72.8%	47,691	74.6%	47,001	73.0%	43,939	69.2%	40,510	64.0%
老年人口（65歳以上）	5,050	8.5%	6,581	10.3%	8,733	13.6%	11,499	18.1%	14,965	23.6%
総数（年齢不詳を含む）	59,706	100.0%	63,920	100.0%	64,386	100.0%	63,474	100.0%	63,309	100.0%

資料：総務省統計局HP【国勢調査】

家族人員別世帯数の推移

10月1日現在

区 分		昭和60	平成 2	7	12	17	22
総 世 帯 数		14,817	17,323	20,217	21,519	22,528	23,445
一 般 世 帯 十 の 世 帯 数	合 計	14,805	17,263	20,198	21,489	22,504	23,422
	1人	1,461	2,114	3,096	3,530	4,338	4,914
	2人	1,892	2,663	4,130	5,329	6,211	7,161
	3人	2,746	3,393	4,555	4,959	5,157	5,206
	4人	5,366	5,715	5,317	5,001	4,538	4,229
	5人	2,060	2,083	1,970	1,722	1,498	1,337
	6人	879	901	804	695	577	426
	7人	315	326	271	199	150	113
	8人	67	54	43	45	32	31
	9人	15	10	9	9	2	3
	10人以上	4	4	3	-	1	2
平均家族人員		3.66	3.43	3.13	2.96	2.78	2.65

†「一般世帯」は、学生寮・病院・社会施設等の「施設等の世帯」以外の世帯をいう

資料：総務省統計局HP【国勢調査】

住居の状況の推移

10月1日現在

区 分		昭和60	平成 2	7	12	17	22
種 類 別 世 帯 数	持 ち 家	11,961	13,497	14,785	15,932	16,799	17,781
	公営・公団・公社の貸家	48	50	49	55	47	49
	民 営 の 貸 家	1,899	2,567	4,059	4,370	4,616	4,610
	給 与 住 宅	547	626	770	565	468	460
	間 借 り	66	107	137	217	269	299
	合 計	14,521	16,847	19,800	21,139	22,199	23,199
世 帯 人 員		53,142	58,691	62,862	63,246	62,292	61,801
1 世 帯 あ た り 人 員		3.66	3.48	3.18	2.99	2.81	2.66
1 世 帯 あ た り 延 べ 面 積		54.9畳 (90.6㎡)	93.3㎡	92.7㎡	99.0㎡	99.0㎡	
1 人 あ た り 延 べ 面 積		15.0畳 (24.8㎡)	26.7㎡	29.2㎡	33.1㎡	35.3㎡	

※昭和60年は畳数での調査（1畳=1.65㎡として換算）

資料：総務省統計局HP【国勢調査】

昼間人口の推移

10月1日現在

区 分	昭和60	平成 2	7	12	17	22
昼 間 人 口	41,973	43,573	46,180	47,704	49,479	50,463
対総人口比（％）	77.7	73.0	72.2	74.1	78.0	79.7

資料：総務省統計局HP【国勢調査】

昼間人口の詳細

平成22年10月1日現在

常 住 人 口 (夜 間 人 口)	昼 間 人 口 常住人口+流入人口-流出人口	流入人口	10,207	流出人口	23,053
		内、通勤者	9,855	内、通勤者	20,082
63,309	50,463	内、通学者	352	内、通学者	2,971

※通勤者は15歳以上のみ / 通学者は15歳未満を含む

資料：総務省統計局HP【平成22年国勢調査】

蓮田市への流入人口内訳（15歳以上）

平成22年10月1日現在

流入元	流入人口		
	総数	通勤者	通学者
総数	10,185	9,855	330
(県内)	9,464	9,158	306
さいたま市	2,082	1,954	128
西区	75	70	5
北区	259	254	5
大宮区	144	140	4
見沼区	668	620	48
中央区	58	58	-
桜区	51	48	3
浦和区	79	74	5
南区	55	50	5
緑区	56	50	6
岩槻区	637	590	47
川越市	59	56	3
熊谷市	38	38	-
川口市	116	111	5
行田市	58	58	-
所沢市	10	10	-
加須市	486	471	15
東松山市	13	13	-
春日部市	458	434	24
狭山市	11	11	-
羽生市	99	97	2
鴻巣市	137	136	1
深谷市	16	14	2
上尾市	814	798	16
草加市	34	32	2
越谷市	120	117	3
蕨市	18	16	2
戸田市	26	25	1
鳩ヶ谷市	18	18	-
朝霞市	15	14	1
志木市	11	11	-
新座市	13	13	-
桶川市	200	197	3
久喜市	1,217	1,186	31
北本市	130	129	1
三郷市	12	12	-
坂戸市	14	12	2
幸手市	199	194	5
吉川市	10	9	1
ふじみ野市	16	15	1

流入元	流入人口		
	総数	通勤者	通学者
伊奈町	919	892	27
吉見町	18	18	-
宮代町	198	196	2
白岡町	1,632	1,608	24
杉戸町	166	165	1
松伏町	20	19	1
その他の市町村	61	59	2
(県外)	721	697	24
茨城県	197	193	4
古河市	122	121	1
五霞町	28	28	-
その他の市町村	47	44	3
栃木県	89	80	9
宇都宮市	13	11	2
小山市	25	24	1
野木町	23	23	-
その他の市町村	28	22	6
群馬県	35	34	1
千葉県	106	104	2
松戸市	10	10	-
野田市	46	46	-
流山市	10	10	-
その他の市町村	40	38	2
東京都	251	246	5
特別区部	207	203	4
新宿区	12	12	-
中野区	12	12	-
北区	29	28	1
板橋区	26	26	-
練馬区	23	22	1
足立区	21	21	-
その他	84	82	2
市町村部	44	43	1
神奈川県	19	16	3
その他の都道府県	24	24	-

※流入元不詳の人口を除く

資料：総務省統計局HP【平成22年国勢調査】

蓮田市からの流出人口内訳（15歳以上）

平成22年10月1日現在

流出先	流出人口		
	総数	通勤者	通学者
総数	22,281	19,629	2,652
(県内)	13,615	12,004	1,611
さいたま市	6,105	5,503	602
西区	234	167	67
北区	739	691	48
大宮区	1,355	1,198	157
見沼区	714	663	51
中央区	433	403	30
桜区	134	103	31
浦和区	674	569	105
南区	193	172	21
緑区	142	131	11
岩槻区	1,487	1,406	81
川越市	257	183	74
熊谷市	80	73	7
川口市	429	417	12
行田市	65	60	5
所沢市	45	36	9
加須市	318	226	92
本庄市	10	5	5
東松山市	42	16	26
春日部市	380	311	69
狭山市	31	28	3
羽生市	89	84	5
鴻巣市	107	100	7
深谷市	21	17	4
上尾市	1,038	945	93
草加市	78	62	16
越谷市	211	193	18
蕨市	89	79	10
戸田市	168	164	4
鳩ヶ谷市	28	28	-
朝霞市	34	32	2
志木市	22	16	6
和光市	28	26	2
新座市	49	24	25
桶川市	184	167	17
久喜市	1,083	930	153
北本市	92	85	7
八潮市	18	18	-
三郷市	35	35	-
坂戸市	44	19	25

流出先	流出人口		
	総数	通勤者	通学者
幸手市	91	90	1
鶴ヶ島市	14	13	1
日高市	10	5	5
吉川市	16	16	-
ふじみ野市	27	24	3
伊奈町	1,049	879	170
三芳町	19	16	3
毛呂山町	10	6	4
川島町	13	13	-
宮代町	76	53	23
白岡町	943	882	61
杉戸町	112	86	26
その他の市町村	55	39	16
(県外)	8,666	7,625	1,041
茨城県	120	119	1
古河市	56	55	1
つくば市	12	12	-
五霞町	12	12	-
その他の市町村	40	40	-
栃木県	225	187	38
宇都宮市	64	55	9
佐野市	17	7	10
小山市	59	49	10
上三川町	12	12	-
野木町	22	22	-
その他の市町村	51	42	9
群馬県	75	66	9
太田市	11	11	-
館林市	19	18	1
その他の市町村	45	37	8

(次ページへ続く)

(前ページからの続き)

平成22年10月1日現在

流出先	流出人口		
	総数	通勤者	通学者
千葉県	215	166	49
千葉県	30	25	5
美浜区	20	19	1
その他	10	6	4
市川市	11	11	-
船橋市	22	10	12
松戸市	20	18	2
野田市	40	30	10
習志野市	10	2	8
柏市	25	25	-
浦安市	24	21	3
その他の市町村	33	24	9
東京都	7,740	6,860	880
特別区部	7,456	6,696	760
千代田区	1,129	1,021	108
中央区	794	791	3
港区	779	765	14
新宿区	760	648	112
文京区	347	251	96
台東区	410	398	12
墨田区	115	113	2
江東区	254	244	10
品川区	268	250	18
目黒区	79	69	10
大田区	133	127	6
世田谷区	132	62	70
渋谷区	465	421	44
中野区	74	66	8
杉並区	88	57	31
豊島区	469	393	76
北区	440	398	42
荒川区	129	125	4
板橋区	340	271	69
練馬区	72	53	19
足立区	108	106	2
葛飾区	36	36	-
江戸川区	35	31	4

流出先	流出人口		
	総数	通勤者	通学者
八王子市	62	21	41
立川市	15	14	1
武蔵野市	30	13	17
三鷹市	13	11	2
府中市	30	25	5
調布市	14	8	6
町田市	16	6	10
小金井市	17	8	9
小平市	11	5	6
日野市	13	9	4
国分寺市	12	10	2
多摩市	12	8	4
その他の市町村	39	26	13
神奈川県	243	182	61
横浜市	111	89	22
神奈川区	12	12	-
西区	31	29	2
中区	11	11	-
港北区	19	9	10
その他	38	28	10
川崎市	82	68	14
川崎区	19	19	-
幸区	15	15	-
中原区	18	15	3
多摩区	16	6	10
その他	14	13	1
相模原市	13	2	11
藤沢市	10	4	6
厚木市	13	7	6
その他の市町村	14	12	2
その他の都道府県	48	45	3

※流出先不詳の人口を除く

資料：総務省統計局HP【平成22年国勢調査】

産業分類別の就業人口

10月1日現在

産業分類	平成 2		7		12		17		22	
	就業人口	構成比 (%)	就業人口	構成比 (%)	就業人口	構成比 (%)	就業人口	構成比 (%)	就業人口	構成比 (%)
総数	28,865	100.0	32,656	100.0	32,287	100.0	31,085	100.0	29,283	100.0
第一次産業計	1,307	4.5	1,172	3.6	1,070	3.3	911	2.9	661	2.3
農業, 林業	1,301	4.5	1,170	3.6	1,067	3.3	910	2.9	660	2.3
漁業	6	0.0	2	0.0	3	0.0	1	0.0	1	0.0
第二次産業計	10,318	35.7	10,468	32.1	9,501	29.4	7,732	24.9	6,679	22.8
鉱業, 採石業, 砂利採取業	2	0.0	3	0.0	13	0.0	1	0.0	1	0.0
建設業	2,547	8.8	3,026	9.3	3,034	9.4	2,590	8.3	2,256	7.7
製造業	7,769	26.9	7,439	22.8	6,454	20.0	5,141	16.5	4,422	15.1
第三次産業計	17,157	59.4	20,840	63.8	21,481	66.5	21,910	70.5	20,673	70.6
電気・ガス・熱供給・水道業	237	0.8	259	0.8	346	1.1	176	0.6	152	0.5
運輸・通信業	2,249	7.8	2,621	8.0	2,606	8.1				
情報通信業							1,226	3.9	1,179	4.0
運輸業, 郵便業							2,208	7.1	2,271	7.8
卸売業・小売業・飲食店	5,816	20.1	7,053	21.6	7,021	21.7				
卸売業, 小売業							5,896	19.0	5,119	17.5
金融業, 保険業	1,526	5.3	1,639	5.0	1,420	4.4	1,017	3.3	952	3.3
不動産業, 物品賃貸業	330	1.1	363	1.1	429	1.3	454	1.5	578	2.0
学術研究, 専門・技術サービス									1,019	3.5
宿泊業, 飲食サービス業							1,233	4.0	1,346	4.6
生活関連サービス業, 娯楽業									884	3.0
教育, 学習支援業							1,392	4.5	1,278	4.4
医療・福祉							2,467	7.9	2,891	9.9
複合サービス業							221	0.7	103	0.4
サービス業	5,866	20.3	7,654	23.4	8,517	26.4	4,588	14.8	1,940	6.6
公務	1,133	3.9	1,251	3.8	1,142	3.5	1,032	3.3	961	3.3
分類不能の産業	83	0.3	176	0.5	235	0.7	532	1.7	1,270	4.3

※平成17年、平成22年調査で産業分類が改定された

資料：総務省統計局HP【国勢調査】

常住地・従業地による就業人口

10月1日現在

年	産業分類	常住地による就業人口					従業地による就業人口		
		総数	市内で従業		市外で従業		総数	県内の他の市町村に常住	県外に常住
			自宅	自宅外	県内	県外			
平成2	総数	28,865	3,824	6,278	9,258	9,505	17,447	6,563	782
7	総数	32,656	3,262	7,588	11,412	10,394	19,325	7,621	854
12	総数	32,287	3,230	6,968	12,289	9,800	19,152	8,214	740
17	総数	31,085	2,891	7,302	12,306	8,586	19,826	8,885	748
22	※ 総数	29,283	2,282	6,422	12,004	7,625	19,509	9,158	697
	農業，林業	660	561	69	24	4	681	48	1
	漁業	1	-	1	-	-	1	-	-
	鉱業，採石業，砂利採取業	1	-	-	-	1	-	-	-
	建設業	2,256	363	472	822	547	1,793	806	100
	製造業	4,422	193	1,045	2,153	986	3,586	2,110	193
	電気・ガス・熱供給・水道業	152	-	12	68	72	33	20	1
	情報通信業	1,179	40	29	163	935	147	53	13
	運輸業，郵便業	2,271	34	496	1,263	458	1,684	1,082	52
	卸売業，小売業	5,119	279	1,204	2,207	1,384	2,871	1,244	99
	金融業，保険業	952	17	59	386	486	251	161	10
	不動産業，物品賃貸業	578	85	66	206	205	258	83	8
	学術研究，専門・技術サービス	1,019	178	75	261	497	352	83	8
	宿泊業，飲食サービス業	1,346	96	500	491	244	1,125	498	16
	生活関連サービス業，娯楽業	884	123	178	359	217	525	205	12
	教育，学習支援業	1,278	68	242	718	237	817	466	28
	医療・福祉	2,891	84	1,073	1,437	279	2,830	1,535	120
複合サービス業	103	-	23	59	20	88	62	2	
サービス業	1,940	81	361	820	658	876	393	21	
公務	961	-	298	392	265	485	175	6	
分類不能の産業	1,270	80	219	175	130	1,106	134	7	

※総数には従業地不詳が含まれているため、就業人口の合計と一致しない。

資料：総務省統計局HP【国勢調査】

4 財 政

決算の推移（歳入）

（単位：円）

年 度	総 計	一 般 会 計	特 別 会 計
昭和 59	13,629,540,999	10,093,382,545	3,536,158,454
60	12,544,823,474	8,686,416,509	3,858,406,965
61	14,354,596,956	9,151,095,948	5,203,501,008
62	17,453,769,030	11,361,434,947	6,092,334,083
63	15,578,709,944	10,723,668,601	4,855,041,343
平成 元	18,608,131,197	12,305,540,099	6,302,591,098
2	20,761,110,994	12,846,061,185	7,915,049,809
3	23,058,368,316	14,639,722,385	8,418,645,931
4	28,050,046,236	19,785,241,726	8,264,804,510
5	25,512,176,148	17,132,172,700	8,380,003,448
6	24,880,838,726	15,790,908,667	9,089,930,059
7	27,158,363,922	16,321,186,089	10,837,177,833
8	32,287,015,913	18,743,681,775	13,543,334,138
9	30,231,206,030	18,417,770,468	11,813,435,562
10	29,428,061,604	17,663,203,846	11,764,857,758
11	31,305,648,428	19,202,367,190	12,103,281,238
12	31,127,458,675	17,428,829,234	13,698,629,441
13	31,758,547,163	17,622,472,655	14,136,074,508
14	30,084,366,373	16,175,904,618	13,908,461,755
15	31,808,351,154	17,515,075,906	14,293,275,248
16	32,856,294,609	18,825,920,312	14,030,374,297
17	31,349,907,725	16,656,726,977	14,693,180,748
18	30,131,246,505	15,490,501,590	14,640,744,915
19	31,047,118,846	15,123,972,828	15,923,146,018
20	29,826,630,598	16,273,331,450	13,553,299,148
21	30,144,283,208	17,738,527,926	12,405,755,282
22	30,224,872,483	17,452,610,671	12,772,261,812
23	30,345,415,095	17,255,344,683	13,090,070,412
24	31,574,164,472	17,146,490,254	14,427,674,218
25	32,533,899,948	18,394,654,758	14,139,245,190
26	33,298,898,232	18,861,732,475	14,437,165,757

※水道事業会計は除く

資料：会計室

決算の推移（歳出）

（単位：円）

年 度	総 計	一 般 会 計	特 別 会 計
昭和 59	13,194,200,505	9,810,060,589	3,384,139,916
60	12,106,568,675	8,412,063,659	3,694,505,016
61	13,612,185,619	8,715,311,512	4,896,874,107
62	16,414,769,826	10,654,731,148	5,760,038,678
63	15,479,608,713	9,574,483,554	5,905,125,159
平成 元	17,936,464,491	11,633,873,393	6,302,591,098
2	19,354,935,117	12,001,608,677	7,353,326,440
3	23,058,368,316	14,639,722,385	7,531,493,400
4	26,554,134,875	19,107,625,181	7,446,509,694
5	23,963,356,293	16,660,488,413	7,302,867,880
6	23,546,797,351	15,314,446,943	8,232,350,408
7	25,608,794,781	15,655,684,789	9,953,109,992
8	30,675,846,346	18,060,943,497	12,614,902,849
9	28,368,875,424	17,659,819,410	10,708,940,014
10	27,311,540,399	16,612,937,103	10,698,603,296
11	28,927,315,100	17,973,148,952	10,954,166,148
12	28,638,163,905	16,254,351,991	12,383,811,914
13	29,731,225,299	16,776,377,545	12,954,847,754
14	28,372,508,248	15,409,883,939	12,962,624,309
15	29,697,351,855	16,380,399,440	13,316,952,415
16	31,023,705,650	17,813,067,091	13,210,638,559
17	29,473,127,997	16,020,032,418	13,453,095,579
18	28,800,268,887	14,960,204,469	13,840,064,418
19	29,702,997,118	14,710,384,424	14,992,612,694
20	28,294,835,240	15,632,700,848	12,662,134,392
21	28,904,051,787	17,224,649,529	11,679,402,258
22	28,723,398,608	16,706,622,778	12,016,775,830
23	29,026,331,837	16,611,654,831	12,414,677,006
24	29,600,690,355	16,067,139,694	13,533,550,661
25	30,208,668,864	17,013,246,891	13,195,421,973
26	31,369,749,400	17,913,387,428	13,456,361,972

※水道事業会計は除く

資料：会計室

一般会計の区分別決算の推移（歳入）

（単位：千円）

年度 区分	平成20	21	22	23	24	25	26
市 税	8,469,102	8,130,051	8,142,707	7,978,365	7,979,303	8,019,205	8,066,685
地方譲与税	189,892	178,177	173,002	169,649	159,097	151,456	144,997
利子割交付金	40,058	32,240	28,561	22,280	19,572	17,499	15,268
配当割交付金	15,837	12,295	15,327	17,384	19,708	36,911	68,919
株式等譲渡 所得割交付金	5,422	6,578	5,133	4,303	5,686	60,494	42,135
地方消費税 交付金	438,914	468,313	467,510	457,777	453,712	449,845	558,398
自動車取得税 交付金	131,451	77,103	66,555	38,819	68,931	59,794	28,171
地方特例 交付金	111,775	112,338	103,389	98,475	40,374	38,495	34,673
地方交付税	1,616,297	1,691,315	1,970,788	2,111,190	2,271,257	2,256,163	2,190,723
交通安全対策 特別交付金	10,274	9,956	9,463	9,480	9,861	9,640	8,340
分担金及び 負担金	174,927	176,908	165,438	164,554	161,216	237,664	168,023
使用料及び 手数料	97,389	73,572	80,624	82,389	81,269	86,013	86,105
国庫支出金	1,088,687	2,594,584	2,237,999	2,204,423	2,125,971	2,363,891	2,407,119
県支出金	707,138	793,899	850,587	847,180	850,670	913,466	992,207
財産収入	60,743	10,166	40,725	24,025	27,203	29,040	145,783
寄附金	995	2,663	393	192	3,202	160	2,148
繰入金	882,573	726,896	558,751	520,393	693,869	394,693	579,529
繰越金	413,588	640,630	513,879	745,988	643,689	1,079,350	1,381,408
諸収入	244,345	217,308	264,995	263,373	244,230	226,987	310,026
市債	1,573,924	1,783,536	1,756,785	1,495,105	1,287,670	1,963,889	1,631,075
歳入合計	16,273,331	17,738,528	17,452,611	17,255,344	17,146,490	18,394,655	18,861,732

資料：会計室

一般会計の区分別決算の推移（歳出）

（単位：千円）

区分 \ 年度	平成20	21	22	23	24	25	26
議 会 費	205,216	203,237	200,677	253,083	232,209	224,192	228,413
総 務 費	2,347,590	2,851,426	3,402,428	3,152,825	2,913,765	2,763,151	2,660,226
民 生 費	4,261,329	4,293,929	5,187,916	5,445,450	5,609,639	6,114,812	6,438,647
衛 生 費	1,226,750	1,088,283	982,620	1,058,485	1,049,989	1,108,048	1,154,856
労 働 費	41,776	36,645	31,428	33,225	30,976	26,704	23,120
農林水産業費	265,148	318,205	301,720	311,522	289,110	279,834	345,825
商 工 費	80,135	1,080,497	79,941	74,891	76,352	71,854	70,834
土 木 費	2,435,581	2,747,477	1,947,462	2,118,671	1,809,308	1,570,186	1,900,033
消 防 費	725,332	735,646	809,727	773,122	734,233	1,308,262	759,745
教 育 費	1,898,282	2,041,411	2,198,405	1,792,004	1,658,828	1,979,571	2,744,650
公 債 費	2,132,318	1,827,893	1,564,299	1,598,377	1,662,731	1,566,633	1,587,038
諸 支 出 金	13,244	-	-	-	-	-	-
歳 出 合 計	15,632,701	17,224,649	16,706,623	16,611,655	16,067,140	17,013,247	17,913,387

資料：会計室

5 事業所

産業大分類別の事業所数及び従業者数

産業分類	平成21 (基礎調査)		24 (活動調査)		26 (基礎調査)	
	事業所数	従業者数	事業所数	従業者数	事業所数	従業者数
総数	1,747	17,033	1,637	17,077	1,669	17,812
A～B 農林漁業	3	137	3	105	6	125
C 鉱業・採石業・砂利採取業	-	-	-	-	-	-
D 建設業	265	1,484	235	1,350	230	1,362
E 製造業	159	3,675	160	3,671	152	3,103
F 電気・ガス・熱供給・水道業	-	-	-	-	2	24
G 情報通信業	7	46	8	60	8	46
H 運輸業・郵便業	47	1,682	42	1,642	44	1,473
I 卸売業・小売業	434	3,473	392	3,252	373	3,311
J 金融業・保険業	15	247	14	236	13	237
K 不動産業・物品賃貸業	116	374	100	308	85	252
L 学術研究・専門・技術サービス業	51	193	44	168	54	183
M 宿泊業・飲食サービス業	175	1,660	171	1,668	184	1,628
N 生活関連サービス業・娯楽業	188	685	175	568	168	568
O 教育・学習支援業	67	280	66	348	85	893
P 医療・福祉	120	2,369	131	2,917	165	3,522
Q 複合サービス事業	11	96	8	81	9	172
R サービス業（他に分類されないもの）	89	632	88	703	91	913
S 公務	11	400			11	419

※総数はS 公務を除いたもの

資料：総務省統計局HP【経済センサス】

産業大分類・従業者規模別の事業所数

平成26年6月1日現在

産業分類	計	従業者規模					(再掲) 300人以上	派遣・下請 従業者のみ
		1～4人	5～9人	10～29人	30人以上			
総数	1,669	949	323	290	105	3	2	
A～B 農林漁業	6	1	2	2	1	-	-	
C 鉱業・採石業・砂利採取業	-	-	-	-	-	-	-	
D 建設業	230	137	52	37	4	-	-	
E 製造業	152	73	28	27	24	1	-	
F 電気・ガス・熱供給・水道業	2	1	-	1	-	-	-	
G 情報通信業	8	4	1	3	-	-	-	
H 運輸業・郵便業	44	9	5	15	15	-	-	
I 卸売業・小売業	373	209	85	63	16	-	-	
J 金融業・保険業	13	2	2	8	1	-	-	
K 不動産業・物品賃貸業	85	74	7	4	-	-	-	
L 学術研究・専門・技術サービス業	54	40	10	3	-	-	1	
M 宿泊業・飲食サービス業	184	93	40	40	10	-	1	
N 生活関連サービス業・娯楽業	168	141	16	8	3	-	-	
O 教育・学習支援業	85	49	6	25	5	-	-	
P 医療・福祉	165	54	51	41	19	2	-	
Q 複合サービス事業	9	2	4	2	1	-	-	
R サービス業（他に分類されないもの）	91	60	14	11	6	-	-	

資料：総務省統計局HP【経済センサス】

6 農 業

農家数・農業人口の推移

2月1日現在

年	農 家 数				農 業 人 口					
	総 数	専 業	第1種 兼 業	第2種 兼 業	農家人口			農業就業人口		
					計	男	女	計	男	女
平成 2	1,150	139	130	881	5,630	2,819	2,811	1,826	709	1,117
7	1,055	121	141	793	4,842	2,424	2,418	1,600	645	955
12	704	108	118	478	4,221	2,145	2,076	1,253	525	728
17	627	131	110	386	2,367	1,201	1,166	1,122	505	617
22	511	157	44	310	1,869	946	923	828	387	441

資料：農林水産省HP【農林業センサス】

※第1種…農業を主とする兼業農家 / 第2種…兼業を主とする兼業農家

※平成12・17年の専業兼業農家数は、販売農家のみの数値

年齢別の農家人口

平成22年2月1日現在

年 齢	市 全 域			旧蓮田町		旧黒浜村		旧平野村		旧河合村	
	計	男	女	男	女	男	女	男	女	男	女
総 数	1,869	946	923	252	255	323	318	293	275	78	75
14歳以下	124	65	59	9	8	29	22	21	20	6	9
15～19	72	42	30	13	10	17	11	10	7	2	2
20～24	85	51	34	16	18	15	7	17	4	3	5
25～29	84	44	40	11	13	22	17	8	8	3	2
30～34	87	52	35	15	9	18	12	13	12	6	2
35～39	68	34	34	3	6	13	17	13	7	5	4
40～44	78	44	34	8	7	18	13	14	11	4	3
45～49	95	46	49	15	16	9	14	18	17	4	2
50～54	133	61	72	16	23	24	28	17	17	4	4
55～59	176	96	80	24	17	40	31	26	25	6	7
60～64	164	87	77	23	21	28	24	25	24	11	8
65～69	163	83	80	21	18	23	24	30	31	9	7
70～74	154	72	82	17	26	21	24	30	26	4	6
75歳以上	386	169	217	61	63	46	74	51	66	11	14

資料：農林水産省HP【2010年農林業センサス】

経営耕地規模別の農家数

2月1日現在

区 分	年 別	総 数	0.3ha	0.3～	0.5～	1.0～	1.5～	2.0～	3.0ha	例外規定
			未満	0.5ha	1.0ha	1.5ha	2.0ha	3.0ha		
年 別	平成 2	1,150	237	213	333	205	99	52	9	2
	7	1,055	240	178	318	177	78	54	7	3
	12	966	262	151	265	162	73	42	10	1
	17	663	40	151	219	138	65	43	7	-
	22	511	1	96	180	122	50	50	12	-
地区別 (平成22年)	旧蓮田町	139	-	26	47	42	13	8	3	-
	旧黒浜村	169	-	28	71	34	17	17	2	-
	旧平野村	164	1	31	48	37	17	24	6	-
	旧河合村	39	-	11	14	9	3	1	1	-

資料：農林水産省HP【農林業センサス】

農作物別の収穫面積

2月1日現在（単位：ヘクタール）

年	総 計	稲	麦 類	野菜類	豆 類	花き類 ・花木	種苗・ 苗木類	雑 穀	いも類	工 芸 農作物	その他
平成 2	675.1	473.3	77.1	46.7	39.6	11.8	6.9	1.4	11.8	1.3	5.4
7	554.1	442.5	25.9	40.8	14.8	10.0	4.1	0.6	11.4	0.8	3.4
12	395.4	337.6	11.5	15.8	12.0	8.2	5.0	1.2	3.2	0.4	X
17	366.4	308.0	16.4	14.3	12.3	6.6	2.9	2.8	2.1	0.6	0.6
22	278.8	251.2	-	15.1	2.6	6.7	-	1.3	1.0	0.5	0.4

※四捨五入のため、総計が一致しないことがある

資料：農林水産省HP【農林業センサス】

果樹栽培農家数と栽培面積

2月1日現在

年	日本梨		かき		くり		うめ		ぶどう	
	農家数	面積 (ha)	農家数	面積 (ha)	農家数	面積 (ha)	農家数	面積 (ha)	農家数	面積 (ha)
平成 2	260	111	55	6	46	7	67	7	7	2
7	234	97	51	7	45	8	50	4	9	1
12	198	83	27	3	21	5	11	1	11	2
17	157	64	19	2	18	3	12	1	9	X
22	105		14		15		9		7	

年	かんきつ類		りんご		もも		その他	
	農家数	面積 (ha)	農家数	面積 (ha)	農家数	面積 (ha)	農家数	面積 (ha)
平成 2	3	0	2	0	8	0	41	7
7	2	0	5	0	6	1	40	9
12	3	X	5	0	4	1	30	5
17	6	X	4	0	3	1	22	3
22	2		1		2		25	

資料：農林業センサス

梨の旧町村別栽培農家数と栽培面積

2月1日現在

年	市全域		旧蓮田町		旧黒浜村		旧平野村		旧河合村	
	農家数	面積 (ha)	農家数	面積 (ha)	農家数	面積 (ha)	農家数	面積 (ha)	農家数	面積 (ha)
平成 2	260	110	74	26	19	7	161	75	6	2
7	234	97	68	22	17	6	144	67	5	2
12	198	83	58	19	13	5	123	58	4	1
17	157	64	44	14	11	5	99	44	3	1
22	105		28		6		69		2	

資料：農林水産省HP【農林業センサス】

用途別の農地転用状況

(単位：アール)

用途 \ 年	平成15	16	17	18	19	20	21	22	23	24	25
総計	365.8	836.4	772.9	456.3	607.1	747.7	523.5	108.0	335.2	126.7	419.9
住宅用地	161.6	284.6	175.6	209.0	234.6	325.6	253.6	66.7	224.5	72.1	227.1
工鉱業用地	-	14.3	37.6	40.7	-	-	-	-	-	-	77.7
商業サービス等用地	-	38.6	32.5	14.3	18.7	49.5	13.2	-	5.2	4.5	16.0
学校用地	23.3	-	-	-	-	-	-	-	-	-	-
公園・運動場等用地	-	-	-	-	-	-	-	-	-	-	0.1
鉄道・道路・水路敷等	17.9	2.4	9.0	7.3	5.3	2.4	9.6	4.4	13.6	11.8	7.9
官公庁・病院等公的施設	-	28.3	-	16.2	56.5	-	-	-	-	-	-
その他の業務用地	66.7	121.3	518.2	169.0	267.5	242.2	201.1	36.9	91.9	38.3	76.5
植林	-	-	-	-	-	-	-	-	-	-	-
その他・不明	96.3	346.9	-	-	24.4	128.0	46.1	-	-	-	14.6

※四捨五入のため、総計が一致しないことがある。

資料：県農業政策課（農地権利移動・賃借等調査）

7 工 業

工業の推移

12月31日現在、平成23年は平成24年2月1日現在

年	工場数	従業者数 (人)	製造品出荷額等† (万円)
平成 5	143	5,528	19,878,017
6	131	5,281	18,342,438
7	134	5,340	17,805,494
8	127	5,146	18,507,726
9	109	4,583	17,775,457
10	118	4,589	16,445,579
11	111	4,383	15,011,372
12	115	4,309	14,859,835
13	107	4,228	14,332,008
14	94	3,813	12,460,516
15	96	3,556	12,177,300
16	87	3,478	12,633,782
17	87	3,215	11,506,487
18	83	3,222	11,790,696
19	81	3,416	12,304,205
20	81	3,307	12,185,900
21	77	3,275	10,845,085
22	76	3,374	10,925,275
23	80	3,409	12,685,165
24	70	3,478	13,599,073
25	67	3,098	14,129,438

資料：総務省統計局HP【工業統計調査】及び【経済センサス】

※従業者数4人以上の事業所

†「製造品出荷額等」には加工賃や修理料等の収入を含む

※平成23年は、工業統計調査を実施していないため、「平成24年経済センサスー活動調査」の数値

産業分類別の工場数・従業者数

12月31日現在、平成23年は平成24年2月1日現在

産業分類	工場数					従業者数（人）				
	平成21	22	23	24	25	平成21	22	23	24	25
総数	77	76	80	70	67	3,275	3,374	3,409	3,478	3,098
食料品	3	3	3	3	3	109	112	109	109	108
飲料・たばこ・飼料	3	3	3	2	1	263	265	260	134	127
繊維・衣服	3	3	3	2	2	18	18	17	14	14
木材・木製品	-	-	-	-	-	-	-	-	-	-
家具・装備品	1	1	3	1	2	10	12	20	10	14
パルプ・紙	4	4	3	4	3	230	213	109	356	107
印刷	4	4	4	3	2	72	71	75	37	29
化学	1	2	1	2	2	14	75	16	43	44
石油・石炭	-	-	-	-	-	-	-	-	-	-
プラスチック製品	16	14	18	12	12	745	757	1,079	948	910
ゴム製品	4	4	3	4	5	61	61	36	58	63
皮革	-	-	-	-	-	-	-	-	-	-
窯業・土石	-	-	-	-	-	-	-	-	-	-
鉄鋼	1	1	1	1	1	16	19	22	22	22
非鉄金属	1	1	1	1	1	4	4	4	24	23
金属製品	10	9	11	10	8	309	315	243	214	208
はん用機械	3	4	6	4	4	26	33	60	52	51
生産用機械	3	3	1	2	4	62	59	4	36	53
業務用機械	1	1	1	1	1	30	32	29	29	25
電子部品・デバイス ・電子回路	3	3	3	2	2	34	29	35	11	11
電気機械	7	7	7	8	8	700	720	761	710	737
情報通信機械	-	-	-	1	1	-	-	-	7	7
輸送用機械	6	6	6	4	2	72	74	53	132	19
その他の製品	3	3	2	3	3	500	505	477	532	526

資料：総務省統計局HP【工業統計調査】及び【経済センサス】

※平成23年は、「平成24年経済センサス-活動調査」の4人以上の事業所の集計結果である

産業分類別の製造品出荷額等

12月31日現在、平成23年は平成24年2月1日現在

産業分類	製造品出荷額等（万円）				
	平成21	22	23	24	25
総 額	10,845,085	10,925,275	12,685,165	13,599,073	14,129,438
食 料 品	181,211	198,909	72,245	215,600	184,291
飲料・たばこ・飼料	2,000,963	2,093,439	2,054,130	X	X
織 維 ・ 衣 服	2,728	2,566	2,640	X	X
木 材 ・ 木 製 品	-	-	-	-	-
家 具 ・ 装 備 品	X	X	17,073	X	X
パ ル プ ・ 紙	2,588,393	2,573,617	233,018	4,015,271	238,443
印 刷	187,600	66,800	103,118	13,850	X
化 学	X	X	X	X	X
石 油 ・ 石 炭	-	-	-	-	-
プラスチック製品	1,156,280	1,020,441	5,115,077	1,545,528	5,240,026
ゴ ム 製 品	44,936	47,883	52,527	48,668	45,307
皮 革	-	-	-	-	-
窯 業 ・ 土 石	-	-	-	-	-
鉄 鋼	X	X	X	X	X
非 鉄 金 属	X	X	X	X	X
金 属 製 品	461,260	418,735	376,487	321,086	411,842
は ん 用 機 械	24,595	34,539	119,735	71,835	67,766
生 産 用 機 械	120,032	95,944	X	X	134,373
業 務 用 機 械	X	X	X	X	X
電子部品・デバイス ・ 電 子 回 路	10,505	11,733	X	X	X
電 気 機 械	1,090,559	1,228,641	1,312,995	1,173,988	1,470,723
情 報 通 信 機 械	-	-	-	X	X
輸 送 用 機 械	46,666	58,502	56,773	251,314	X
そ の 他 の 製 品	2,804,781	2,730,375	X	3,947,168	4,257,000

資料：総務省統計局HP【工業統計調査】及び【経済センサス】

※平成23年は、「平成24年経済センサス-活動調査」の4人以上の事業所の集計結果である

工業の概況 1

平成25年12月31日現在

産業分類	工場数				従業者数（人）		
	計	従業者数 4～29人	従業者数 30～299人	従業者数 300人以上	計	男	女
総数	67	49	16	2	3,098	2,380	718
食料品	3	2	1	-	108	65	43
飲料・たばこ・飼料	1	-	1	-	127	105	22
繊維・衣服	2	2	-	-	14	1	13
木材・木製品	-	-	-	-	-	-	-
家具・装備品	2	2	-	-	14	11	3
パルプ・紙	3	2	1	-	107	76	31
印刷	2	2	-	-	29	6	23
化学	2	2	-	-	44	18	26
石油・石炭	-	-	-	-	-	-	-
プラスチック製品	12	5	7	-	910	659	251
ゴム製品	5	5	-	-	63	31	32
皮革	-	-	-	-	-	-	-
窯業・土石	-	-	-	-	-	-	-
鉄鋼	1	1	-	-	22	18	4
非鉄金属	1	1	-	-	23	22	1
金属製品	8	6	2	-	208	164	44
はん用機械	4	4	-	-	51	42	9
生産用機械	4	3	1	-	53	46	7
業務用機械	1	1	-	-	25	21	4
電子部品・デバイス ・電子回路	2	2	-	-	11	7	4
電気機械	8	5	2	1	737	598	139
情報通信機械	1	1	-	-	7	2	5
輸送用機械	2	2	-	-	19	17	2
その他の製品	3	1	1	1	526	471	55

資料：総務省統計局HP【平成25年工業統計調査】

工業の概況 2

平成25年12月31日現在

産業分類	金額(万円)				
	現金給与総額	原材料 使用額等†	製造品 出荷額等	生産額	付加価値額†
総額	1,420,877	7,972,009	14,129,438	12,203,886	5,533,930
食料品	42,985	106,210	184,291	184,193	67,098
飲料・たばこ・飼料	X	X	X	X	X
繊維・衣服	X	X	X	X	X
木材・木製品	-	-	-	-	-
家具・装備品	X	X	X	X	X
パルプ・紙	39,665	141,528	238,443	242,834	88,992
印刷	X	X	X	X	X
化学	X	X	X	X	X
石油・石炭	-	-	-	-	-
プラスチック製品	403,165	2,197,783	5,240,026	5,236,790	2,652,039
ゴム製品	13,626	26,591	45,307	45,307	17,824
皮革	-	-	-	-	-
窯業・土石	-	-	-	-	-
鉄鋼	X	X	X	X	X
非鉄金属	X	X	X	X	X
金属製品	90,846	237,961	411,842	394,149	149,874
はん用機械	19,612	26,099	67,766	58,436	40,125
生産用機械	25,392	78,319	134,373	134,358	55,042
業務用機械	X	X	X	X	X
電子部品・デバイス ・電子回路	X	X	X	X	X
電気機械	348,666	759,082	1,470,723	1,101,433	686,046
情報通信機械	X	X	X	X	X
輸送用機械	X	X	X	X	X
その他の製品	316,537	3,309,493	4,257,000	2,970,706	855,371

†「原材料使用額等」には燃料や電力の使用額等を含む

統計局HP【平成25年工業統計調査】

† 29人以下の事業所は粗付加価値額

8 商 業

産業分類別の事業所数・従業者数（飲食店を除く）

平成11年までは7月1日現在、平成14年からは6月1日現在

産業分類	平成11		14		16		19		産業分類	26	
	事業所	従業者 (人)	事業所	従業者 (人)	事業所	従業者 (人)	事業所	従業者 (人)		事業所	従業者 (人)
総 数	494	3,128	448	3,116	410	2,742	401	3,162	総 数	292	2,458
卸 売 業	66	424	53	283	42	218	43	251	卸 売 業	51	249
小 売 業	428	2,704	395	2,833	368	2,524	358	2,911	小 売 業	241	2,209
各種商品	2	7	4	410	5	217	5	358	各種商品	3	194
織物・衣服・身の回り品	47	174	44	168	44	181	36	158	織物・衣服・身の回り品	31	158
飲食料品	161	1,450	153	1,214	149	1,157	125	1,085	飲食料品	74	903
自動車・自転車	33	156	37	174	31	138	33	153	機械器具	37	201
家具・什器・家庭用機械器具	33	137	34	187	31	161	28	135	その他	90	729
その他	152	780	123	680	108	670	131	1,022			

※平成25年10月に産業分類が改定された

資料：経済産業省HP【商業統計調査】

産業分類別の商品販売額（飲食店を除く）

（単位：百万円）

産業分類	平成11	14	16	19	産業分類	26
総 額	65,434	52,933	52,019	61,189	総 数	58,788
卸 売 業	20,454	9,460	8,087	8,927	卸 売 業	14,349
小 売 業	44,980	43,472	43,932	52,262	小 売 業	44,440
各種商品	X	8,073	8,565	7,249	各種商品	3,181
織物・衣服・身の回り品	2,855	2,252	2,729	2,512	織物・衣服・身の回り品	2,114
飲食料品	22,219	11,943	12,689	12,032	飲食料品	13,937
自動車・自転車	4,522	6,060	6,818	6,457	機械器具	7,467
家具・什器・家庭用機械器具	X	5,072	2,948	3,766	その他	17,085
その他	11,418	10,072	10,183	20,245	無店舗	656

※平成25年10月に産業分類が改定された

資料：経済産業省HP【商業統計調査】

商業の概況

平成26年6月1日現在

産 業 分 類 ・ 業 種	事業所数	従業者数	商品販売額(万円)	売場面積(m ²)
総 計	292	2,458	58,788	
(卸 売 業)	51	249	14,349	
各種商品卸売業	-	-	-	
繊維・衣服等卸売業	3	17	336	
繊維品卸売業(衣服、身の回り品を除く)	-	-	-	
衣服卸売業	2	13	X	
身の回り品卸売業	1	4	X	
飲食料品卸売業	10	41	2,179	
農畜産物・水産物卸売業	4	16	160	
食料・飲料卸売業	6	25	2,019	
建築材料、鉱物・金属材料等卸売業	9	40	3,413	
建築材料卸売業	3	20	1,983	
化学製品卸売業	2	5	X	
石油・鉱物卸売業	2	6	X	
鉄鋼製品卸売業	1	3	X	
非鉄金属卸売業	1	6	X	
再生資源卸売業	-	-	-	
機械器具卸売業	16	76	3,135	
産業機械器具卸売業	4	12	561	
自動車卸売業	8	36	1,536	
電気機械器具卸売業	4	28	1,038	
その他の機械器具卸売業	-	-	-	
その他の卸売業	13	75	5,285	
家具・建具・じゅう器等卸売業	1	2	X	
医薬品・化粧品等卸売業	1	3	X	
紙・紙製品卸売業	3	4	1,462	
他に分類されない卸売業	8	66	X	
(小 売 業)	241	2,209	44,440	61,983
各種商品小売業	3	194	3,181	8,293
百貨店, 総合スーパー	1	162	X	X
その他の各種商品小売業 (従業者が常時50人未満のもの)	2	32	X	X
織物・衣服・身の回り品小売業	31	158	2,114	9,497
呉服・服地・寝具小売業	6	18	135	422
男子服小売業	5	23	376	1,226
婦人・子供服小売業	12	72	1,191	5,329
靴・履物小売業	3	9	122	323
その他の織物・衣服・身の回り品小売業	5	36	290	2,197
飲食料品小売業	74	903	13,937	15,147
各種食料品小売業	8	386	8,078	10,678
野菜・果実小売業	1	4	X	X
食肉小売業	3	4	8	122
鮮魚小売業	4	7	21	114
酒小売業	12	49	1,032	931
菓子・パン小売業	13	110	905	710
その他の飲食料品小売業	33	343	X	X

(次ページへ続く)

(前ページからの続き)

平成26年6月1日現在

産 業 分 類 ・ 業 種	事業所数	従業者数	商品販売額(百万円)	売場面積(m ²)
機械器具小売業	37	201	7,467	5,183
自動車小売業	19	122	5,500	50
自転車小売業	5	10	60	725
機械器具小売業(自動車、自転車を除く)	13	69	1,906	4,408
その他の小売業	90	729	17,085	23,863
家具・建具・畳小売業	6	13	65	242
じゅう器小売業	-	-	-	-
医薬品・化粧品小売業	28	236	5,483	3,190
農耕用品小売業	2	5	X	X
燃料小売業	15	105	4,940	118
書籍・文房具小売業	4	102	675	366
スポーツ用品・がん具・娯楽用品・楽器小売業	3	32	494	817
写真機・時計・眼鏡小売業	9	35	268	788
他に分類されない小売業	23	201	X	X
無店舗小売業	6	24	656	-
通信販売・訪問販売小売業	5	23	X	-
自動販売機による小売業	-	-	-	-
その他の無店舗小売業	1	1	X	-

資料：経済産業省HP【平成26年商業統計調査】

9 運輸・交通・建築

自動車登録台数

3月31日現在

年	総数	貨物車	乗合車	乗用車		特殊用途車	大型特殊車
				普通	小型		
平成17	25,807	2,297	66	9,293	13,749	383	19
18	25,518	2,176	66	9,286	13,598	373	19
19	25,110	2,163	69	9,327	13,186	341	24
20	24,828	2,170	66	9,291	12,954	327	20
21	24,505	2,132	68	9,241	12,754	290	20
22	24,342	2,112	68	9,295	12,567	280	20
23	24,111	2,122	65	9,284	12,358	262	20
24	23,853	2,130	55	9,268	12,122	258	20
25	23,605	2,075	50	9,256	11,942	263	19
26	23,389	2,032	51	9,302	11,720	265	19
27	23,096	2,082	54	9,185	11,485	271	19

資料：関東運輸局埼玉運輸支局

軽自動車登録台数

9月30日現在

年	総数	50cc以下	90cc以下	125cc以下	二輪車	三輪車	乗用四輪車	
							営業用	自家用
平成17	14,485	3,522	256	194	645	-	-	5,386
18	14,682	3,457	249	221	653	-	-	5,589
19	15,195	3,347	237	246	654	-	4	6,138
20	15,690	3,212	235	281	610	-	3	6,799
21	15,913	3,120	226	298	659	-	2	7,228
22	15,768	3,014	220	318	655	-	3	7,295
23	15,270	2,907	207	346	651	-	2	6,940
24	15,403	2,791	205	387	644	-	2	7,176
25	15,892	2,545	179	457	631	-	1	7,885
26	16,156	2,441	162	500	643	-	2	8,252
27	16,661	2,384	154	531	640	-	-	8,807
年	貨物四輪車		小型二輪車	農耕	ミニカー	その他		
	営業用	自家用						
平成17	111	2,505	648	1,153	7	58		
18	107	2,537	681	1,118	11	59		
19	114	2,566	680	1,099	30	80		
20	122	2,553	687	1,068	36	84		
21	124	2,408	674	1,058	37	79		
22	117	2,299	694	1,038	38	77		
23	113	2,257	705	1,022	41	79		
24	114	2,284	685	994	38	83		
25	113	2,281	703	977	36	84		
26	98	2,282	691	962	39	84		
27	95	2,306	685	937	38	84		

資料：税務課

鉄道運輸

年 度	蓮田駅旅客乗車人数
平成16	7,894,950
17	7,875,240
18	7,942,400
19	8,077,254
20	8,017,225
21	7,821,220
22	7,724,860
23	7,657,086
24	7,713,500
25	7,741,650
26	7,604,410

資料：東日本旅客鉄道(株)

市 道

平成27年4月1日現在

路線数	1,799	実延長	436.4km	舗装延長	290.3km	改良済延長	169.2km
		面積	2,096,505㎡	舗装率	66.5%	改良率	38.8%

資料：道路現況調書

県道・国道路線別延長

平成27年12月1日現在（単位：m）

白岡停車場南新宿線	1,028	さいたま栗橋線	3,546
上尾蓮田線	825	さいたま菖蒲線	1,474
蓮田杉戸線	4,231	行田蓮田線	4,765
蓮田白岡久喜線	2,578	上尾久喜線	2,901
蓮田鴻巣線	1,291	一般国道122号	8,507
東門前蓮田線	2,227		

資料：杉戸県土整備事務所

建築確認申請

（単位：件）

年 度	総 数	専用住宅	共同住宅	建築設備 工 作 物	そ の 他	計画変更
平成16	424	347	10	1	37	29
17	512	386	13	15	56	42
18	450	341	5	8	47	49
19	417	311	18	12	43	33
20	315	255	7	6	30	17
21	307	243	5	2	32	25
22	401	330	-	7	29	35
23	379	308	7	2	38	24
24	327	249	8	3	34	33
25	457	363	10	2	46	36
26	329	246	4	3	43	33

資料：建築年報

10 教育・文化

幼稚園

5月1日現在

年	園数	教員数計	園児数計		園児数計	園児数計		学級数
			男	女		男	女	
平成17	5	55	5	50	800	399	401	33
18	5	56	6	50	778	407	371	34
19	5	54	6	48	825	438	387	34
20	5	56	7	49	826	436	390	33
21	5	56	7	49	870	458	412	37
22	5	56	8	48	863	451	412	35
23	5	55	6	49	816	396	420	34
24	5	53	6	47	751	370	381	32
25	5	52	6	46	710	358	352	32
26	5	51	6	45	688	370	318	31
27	4	42	6	36	534	283	251	24

資料：文部科学省HP【学校基本統計】

幼保連携型認定こども園

5月1日現在

年	園数	教員数計	園児数計		園児数計	園児数計		学級数
			男	女		男	女	
27	1	15	-	15	157	75	82	6

資料：文部科学省HP【学校基本統計】

小学校

5月1日現在

年	学校数	教員数計	児童数計		児童数計	児童数計		学級数
			男	女		男	女	
平成17	8	170	62	108	3,237	1,715	1,522	115
18	8	171	66	105	3,207	1,672	1,535	115
19	8	179	67	112	3,189	1,667	1,522	120
20	8	176	65	111	3,193	1,674	1,519	117
21	8	174	65	109	3,170	1,640	1,530	117
22	8	181	65	116	3,163	1,657	1,506	116
23	8	183	61	122	3,144	1,645	1,499	118
24	8	184	60	124	3,122	1,674	1,448	117
25	8	182	57	125	3,061	1,634	1,427	116
26	8	179	56	123	3,046	1,595	1,451	112
27	8	195	66	129	3,054	1,599	1,455	113

資料：文部科学省HP【学校基本統計】

中学校

5月1日現在

年	学校数	教員数計	生徒数計		生徒数計	生徒数計		学級数
			男	女		男	女	
平成17	5	103	64	39	1,559	808	751	50
18	5	106	65	41	1,556	819	737	51
19	5	100	63	37	1,502	778	724	49
20	5	101	65	36	1,531	806	725	51
21	5	105	68	37	1,539	830	709	52
22	5	107	67	40	1,551	828	723	52
23	5	107	64	43	1,538	827	711	51
24	5	109	65	44	1,525	781	744	52
25	5	109	65	44	1,493	772	721	52
26	5	107	63	44	1,510	786	724	51
27	5	114	68	46	1,495	795	700	51

資料：文部科学省HP【学校基本統計】

高等学校

5月1日現在

年	学校数	教員数計	生徒数計		生徒数計	生徒数計	
			男	女		男	女
平成17	1	35	24	11	436	203	233
18	1	34	24	10	378	211	167
19	1	30	19	11	365	211	154
20	1	32	22	10	371	218	153
21	1	32	22	10	411	251	160
22	1	41	28	13	514	295	219
23	1	46	29	17	587	330	257
24	1	55	36	19	653	318	335
25	1	54	36	18	652	303	349
26	1	52	35	17	662	294	368
27	1	53	37	16	653	295	358

資料：県立蓮田松韻高等学校

児童生徒の平均体位

平成27年6月30日現在

学 年		男 子						女 子					
		身長 (cm)		体重 (kg)		座高 (cm)		身長 (cm)		体重 (kg)		座高 (cm)	
		蓮田市	埼玉県	蓮田市	埼玉県	蓮田市	埼玉県	蓮田市	埼玉県	蓮田市	埼玉県	蓮田市	埼玉県
小 学 生	1	116.0	116.4	21.1	21.4	64.0	64.6	114.8	115.7	20.5	20.8	63.7	64.3
	2	122.4	122.8	24.1	24.1	67.5	67.8	121.0	121.8	23.3	23.8	66.8	67.2
	3	127.8	128.1	26.9	27.0	69.8	70.1	127.4	128.0	26.8	26.8	69.7	70.2
	4	133.5	133.6	30.0	30.3	72.3	72.7	133.4	133.5	29.7	29.8	72.5	72.6
	5	138.8	139.5	33.9	33.9	74.8	75.1	140.1	139.6	34.1	34.0	75.6	75.5
	6	145.7	144.8	38.2	37.4	77.7	77.5	147.5	146.3	39.4	38.7	79.6	78.9
中 学 生	1	152.4	152.6	43.9	43.6	81.8	81.2	151.9	151.5	42.9	43.6	81.9	81.8
	2	159.5	159.4	48.8	48.3	85.3	84.7	155.5	154.9	47.5	47.2	84.0	83.7
	3	165.0	165.3	52.7	53.9	87.8	88.2	156.2	156.6	49.3	50.1	84.5	84.8

資料：文部科学省HP【学校保健統計調査】及び学校教育課

中学校卒業者の進路

区分		卒業年度											
		平成16	17	18	19	20	21	22	23	24	25	26	
卒 業 者	総数 A	508	521	556	491	514	512	515	522	526	497	507	
	男	247	266	304	244	273	266	274	296	265	270	246	
	女	261	255	252	247	241	246	241	226	261	227	261	
就 職 進 学 者 を 含 む	合計 B	500	514	547	480	510	506	510	521	523	493	504	
	全日制	489	504	537	472	497	476	483	498	505	484	489	
	定時制	3	3	-	3	3	13	9	6	1	1	2	
	通信制	4	5	2	2	3	14	15	11	12	5	8	
	別科・高専	-	2	3	1	2	-	2	1	2	2	2	
	盲・聾・特別 支援学校	4	-	5	2	5	3	1	5	3	1	3	
等 入 学 者 †	合計	-	4	2	2	-	1	-	-	1	1	-	
	専修学校	-	-	-	2	-	-	-	-	1	-	-	
	各種学校	-	4	2	-	-	1	-	-	-	1	-	
	職業訓練施設等	-	-	-	-	-	-	-	-	-	-	-	
就 職 者		3	2	6	4	2	2	1	-	-	-	-	
無 職 ・ そ の 他		5	1	1	5	2	3	4	1	2	3	3	
進学率 B/A(%)		98.4	98.7	98.4	97.8	99.2	98.8	99.03	99.81	99.4	99.2	99.4	

†教育訓練機関等入学者には、就職して入学した者を含む

資料：文部科学省HP【学校基本統計】

指定文化財

平成28年4月1日現在

区分	名称	種別	所在地または管理場所
国指定文化財	黒浜貝塚	史跡	黒浜1887他
埼玉県指定文化財	綾瀬貝塚	史跡	貝塚816-1他
	関山式土器	考古資料	埼玉歴史と民俗の博物館 埼玉県文化財収蔵施設
	閨戸の式三番 <small>しきさんぱ</small>	無形（民俗）	閨戸2935-1
	黒浜貝塚群出土品	考古資料	蓮田市埋蔵文化財整理室 蓮田市文化財展示館
	江ヶ崎城跡	旧跡	江ヶ崎1999他
	いたいしとうば とらこいし 板石塔婆（寅子石）	考古資料	馬込2795
	うたや 雅楽谷遺跡出土土器	考古資料	埼玉歴史と民俗の博物館 埼玉県文化財収蔵施設
	えんくうぶつ 矢島家円空仏群	彫刻	江ヶ崎（個人）
蓮田市指定文化財	ほうきょういんとう 宝篋印塔	考古資料	貝塚（個人）
	円空仏	彫刻	黒浜（個人） 蓮田市文化財展示館
	円空仏	彫刻	江ヶ崎（個人）
	円空仏	彫刻	江ヶ崎（個人）
	ひさいず 黒浜久伊豆神社本殿	建造物	黒浜1346
	高虫氷川神社本殿	建造物	高虫1702
	十三塚古墳出土遺物	考古資料	蓮田市埋蔵文化財整理室 蓮田市文化財展示館
	あおいしとうば 南朝銘の青石塔婆	考古資料	閨戸（個人）
	もんじよ 篠崎家文書	文書	埼玉県立文書館
	関山式土器	考古資料	蓮田市埋蔵文化財整理室 蓮田市文化財展示館
	いずしま だいじゃ 伊豆島の大蛇	無形（民俗）	黒浜字伊豆島
	てらまえひらかた 寺前平方遺跡1号住居跡出土黒浜式土器	考古資料	蓮田市埋蔵文化財整理室 蓮田市文化財展示館
	てあぶりがたどき ささら遺跡4号住居跡出土手焙形土器	考古資料	蓮田市文化財展示館
	てあぶりがたどき まごめはちばん 馬込八番遺跡20号住居跡出土手焙形土器	考古資料	蓮田市文化財展示館
	ほくしよどき あらかわふ 荒川附遺跡10, 11号住居跡出土墨書土器	考古資料	蓮田市文化財展示館
	こうちようじゆうにせんじょうわしやうほう つばきやま 椿山遺跡出土皇朝十二銭承和昌寶	考古資料	蓮田市文化財展示館
	おおうじふさせいさつ 太田氏房制札	文書	黒浜（個人）
	もんじよ 三浦家文書	文書	蓮田（個人） 蓮田市文化財展示館
	ぐんらく くろはまかいづか 黒浜貝塚ハンノキ群落	天然記念物	黒浜（蓮田市）
	きねんひ はすだしゃんのうち 蓮田車站納地記念碑	歴史資料	本町3843-1（蓮田市） 蓮田駅西口駅前
ぶしゅうてつどう 武州鉄道跡	史跡	東6丁目674-5（蓮田市）	

資料：社会教育課

1 1 環 境

水質汚染

測定年月日		SS (mg/ℓ) [50以下]	BOD (mg/ℓ) [5以下]	DO (mg/ℓ) [5以上]	PH [6.5] [~8.5]	総窒素 (mg/ℓ)	全リン (mg/ℓ)	大腸菌群数	MBAS	透視度
元荒川川島橋付近 <類型C>										
夏	H22.8.25	7	1.3	7.2	7.4	1.90	0.139	2.4×10^5	0.01>	30≦
	H23.8.26	23	2.0	5.7	7.1	2.38	0.151	4.9×10^4	0.01	30≦
季	H24.8.27	5	1.4	6.1	7.2	2.48	0.233	2.6×10^4	0.01>	30≦
	H25.8.26	13	1.4	5.7	7.1	1.98	0.190	3.1×10^4	0.01>	30≦
	H26.8.27	31	1.9	6.3	7.2	2.63	0.223	7.9×10^4	0.01>	30≦
冬	H23.2.1	6	3.4	10.6	7.4	5.95	0.322	3.3×10^4	0.03	30≦
	H24.2.20	11	6.7	8.8	7.4	9.07	0.283	1.7×10^4	0.04	30≦
季	H25.2.18	8	3.7	9.4	7.4	5.74	0.577	4.5×10^3	0.03	30≦
	H26.2.13	24	6.9	9.3	7.4	4.89	0.221	3.5×10^4	0.03	30≦
	H27.2.6	19	3.3	9.2	7.4	5.96	0.459	1.7×10^4	0.03	30≦
綾瀬川小厩橋付近 <類型C>										
夏	H22.8.25	22	1.7	6.4	7.0	1.48	0.158	7.8×10^4	0.02	30≦
	H23.8.26	27	0.9	5.6	6.9	1.99	0.113	4.9×10^4	0.01>	30≦
季	H24.8.27	32	1.3	5.7	6.9	1.34	0.138	4.9×10^4	0.01>	30≦
	H25.8.26	46	1.9	5.6	7.0	1.41	0.119	1.3×10^5	0.01>	30≦
	H26.8.27	27	1.6	5.8	7.0	2.26	0.187	7.9×10^4	0.01>	30≦
冬	H23.2.1	9	4.5	9.6	7.4	6.32	0.330	1.7×10^4	0.11	30≦
	H24.2.20	14	6.5	5.5	7.2	6.09	0.347	1.3×10^4	0.22	30≦
季	H25.2.18	8	5.3	7.3	7.3	5.84	0.342	2.3×10^4	0.17	30≦
	H26.2.13	16	4.8	8.3	7.4	5.68	0.169	7.9×10^4	0.07	30≦
	H27.2.6	15	3.2	8.3	7.3	4.78	0.265	3.3×10^4	0.07	30≦

※ [] 内は基準値

資料：みどり環境課

SS (浮遊物質)

水中に浮遊していて水に溶けない、粒径2mm以下の物質の量。

BOD (生物化学的酸素要求量)

水中に含まれる有機性汚濁物質が、微生物によって分解されるときに消費される酸素の量。

DO (溶存酸素量)

水中に溶け込んでいる酸素の量。魚類が生息するには最低5mg/ℓが必要といわれている。

PH (水素イオン濃度)

イオン化した水素の濃度。中性の水で7、酸性は<7、アルカリ性は>7である。

総窒素

無機性、有機性の窒素の総量。富栄養化の原因物質。(例)赤潮、アオコ

全リン

無機リンと有機リンの総量。窒素とともに富栄養化の原因物質。(例)赤潮、アオコ

大腸菌群数

人畜の排泄物等による汚染の尺度。河川水等では100ml中の群数を確率的に求めた数で表す。

MBAS (界面活性剤)

水と油、水と空気、水と固体との境界をなし、界面の水の性質を変えて両者がよく混じり合うようにする物質。発泡性のあるものが多いために、泡の飛散等により水質汚濁の原因となる。

透視度

透き通りの度合いを示す。水層を通して底に置いた標識板が、初めて明らかに見分けられるときの水層の高さ(cm)で表す。

大気汚染

測定地：蓮田中央小学校

年 度	平 均 濃 度	
	浮遊粒子状物質 (mg/m ³)	二酸化チッ素 (ppm)
平成 16	0.036	0.017
17	0.035	0.020
18	0.031	0.022
19	0.028	0.021
20	0.026	0.018
21	0.024	0.020
22	0.023	0.021
23	0.023	0.020
24	0.020	0.018
25	0.022	0.018
26	0.022	0.018

資料：県大気環境課

地盤沈下

地 点	年 別 変 動 量 (mm)					過去5年間 の変動量 (mm)	調査開始年 からの変動量 (mm)	H27.1.1の 真高(T.P.) (m)
	H22.1.1	H23.1.1	H24.1.1	H25.1.1	H26.1.1			
	?	?	?	?	?			
江ヶ崎 1197	-15	-28	-10	+1	+3.9	-49	-266	11.463
黒浜 5056-2	-9	-29	-5	-2	+3.1	-43	-239	8.322
笹山 503-1	-8	-31	-4	-1	+4.3	-41	-136	8.997
関山 3-6-1	-14	-31	-5	-2	+3.8	-49	-47	9.396
馬込 1-256	-11	-31	-4	±0	+4.5	-42	-42	13.571
閩戸 2080地先	-12	-30	-2	-1	+2.6	-42	-37	12.523
駒崎 271	-15	-26	-5	+3	-0.5	-45	-269	12.087
閩戸 3966	-13	-30	-1	-2	+3.3	-42	-35	11.841
井沼 759	-15	-29	-2	-2	+1.5	-46	-323	12.041
蓮田 2010地先	/	-28	-6	+2	±0	/	-32	9.518
馬込 2669地先	/	-27	-5	+2	+2.3	/	-29	9.997

資料：県水環境課

1 2 保健・衛生

死因別死亡者

死 因	平成22		23		24		25		26	
	人数	割合 (%)	人数	割合 (%)	人数	割合 (%)	人数	割合 (%)	人数	割合 (%)
悪性新生物	165	28.8	156	32.2	161	30.2	157	28.6	186	32.1
心疾患(高血圧性除く)	96	16.8	89	18.4	99	18.6	101	18.4	108	18.6
脳血管疾患	70	12.2	43	8.9	45	8.4	52	9.5	48	8.3
肺炎及び気管支炎	67	11.7	53	10.9	75	14.1	66	12.0	72	12.4
不慮の事故	20	3.5	13	2.7	9	1.7	12	2.2	12	2.1
肝疾患	9	1.6	4	0.8	7	1.3	7	1.3	7	1.2
高血圧性疾患	4	0.7	3	0.6	-	-	1	0.2	-	-
老 衰	12	2.1	9	1.9	6	1.1	16	2.9	13	2.2
腎不全	14	2.5	14	2.9	16	3.0	16	2.9	13	2.2
その他	115	20.1	101	20.8	115	21.6	120	21.9	121	20.9
総 数	572	100.0	485	100.0	533	100.0	548	100.0	580	100.0

資料：総務省統計局HP【人口動態調査】

斎場の利用

区 分	平成22	23	24	25	26
大 人	410	381	379	393	429
小 人	4	3	1	2	1
死 胎	11	11	9	10	12
総 数	425	395	389	405	442

資料：埼玉斎場組合

狂犬病予防

区 分	平成22	23	24	25	26
畜犬登録数	4,134	4,156	3,933	3,958	3,973
予防注射実施数	2,732	2,793	2,724	2,619	2,627
咬傷犬発生数	-	-	4	4	4
捕獲頭数	23	13	16	10	9
放棄犬届出数	6	1	4	4	2
返 還 数	10	3	4	5	4
処 分 数	13	11	12	8	7

資料：幸手保健所

献 血

区 分	平成22	23	24	25	26
献 血 目 標	1,164	1,376	1,171	1,141	1,162
採 血 者 数	937	899	849	876	799

資料：健康増進課

母子健康保健事業

年 度		平成22	23	24	25	26
総 数		4,346	4,121	4,248	4,392	4,258
健康診査	3か月児	462	441	440	468	411
	9か月児	447	462	419	464	426
	1歳6か月児	518	445	455	417	452
	3歳児	477	490	481	425	410
発 達 健 診		21	15	15	14	22
乳 幼 児 相 談		209	180	132	68	75
両 親 学 級		271	237	266	290	242
は み が き 教 室		360	363	327	326	369
妊産婦・新生児・訪問指導		568	554	598	675	579
そ の 他		1,013	934	1,115	1,245	1,272

資料：子ども支援課

健康増進事業

年 度		平成22	23	24	25	26
総 数		2,425	2,101	2,674	2,927	2,941
健 康 手 帳 交 付		584	554	623	553	622
健 康 教 育		840	553	763	942	980
成 人 健 康 相 談		1,001	991	1,266	1,432	1,322
訪 問 指 導		0	3	22	0	17

資料：健康増進課

がん検診・各種検診

年 度		平成22	23	24	25	26
総 数		12,149	12,316	13,691	14,391	14,870
結 核		1,159	1,196	1,510	1,792	2,027
胃 が ん		1,123	1,116	1,469	1,547	1,779
子 宮 が ん		1,957	1,956	1,886	2,139	1,895
乳 が ん		721	712	741	863	895
肺 が ん		2,107	1,956	2,377	2,582	2,880
大 腸 が ん		4,030	3,709	4,047	4,034	4,176
がん検診 推進事業	子宮がん	531	480	516	498	301
	乳がん	521	518	458	394	378
	大腸がん		673	687	542	539

資料：健康増進課

予防接種

年 度		平成22	23	24	25	26
四種混合				309	1,468	1,663
三種混合・二種混合		1,987	1,930	1,465	470	123
D T (ジフテリア、破傷風)		528	547	524	532	511
ポリオ	生ワクチン	970	792	273		
	不活化ワクチン			1,251	680	339
麻しん		1	0	0	0	0
風しん		3	6	3	0	0
MR (麻しん風しん混合)		1,884	1,888	1,747	946	957
日本脳炎		2,719	3,348	2,464	1,676	1,621
結核 (BCG)		474	447	436	390	434
H i b ワクチン					1,923	1,736
小児用肺炎球菌ワクチン					1,835	1,730
子宮頸がん予防ワクチン					93	1
水痘ワクチン						900
高齢者インフルエンザ		7,408	6,845	7,297	7,829	8,287
高齢者肺炎球菌ワクチン						1,860

資料：子ども支援課及び健康増進課

ごみ処理の状況

年 度	収集世帯	収集人口	可 燃 ご み			
			年間排出量 (ト)		1人年間 排出量 (kg)	1人1日 排出量 (g)
平成 22	25,546	63,796	15,932		250	684
			燃えるごみ	14,439	226	620
			資源ごみ+	1,493	23	64
23	25,781	63,543	15,846		249	681
			燃えるごみ	14,416	227	620
			資源ごみ+	1,430	23	61
24	25,784	63,321	15,879		251	687
			燃えるごみ	14,409	228	623
			資源ごみ+	1,470	23	64
25	25,897	62,948	16,380		260	713
			燃えるごみ	14,910	237	649
			資源ごみ+	1,733	23	64
26	26,120	62,747	16,557		264	723
			燃えるごみ	14,899	238	652
			資源ごみ+	1,658	26	71
年 度	不 燃 ご み (金 属 ・ ガ ラ ス 類)			年間排出量合計 (ト) 可燃ごみ+不燃ごみ		
	収集台数	収集箇所数	年間排出量(ト)			
平成 22	2,099	1,543	1,878	17,810		
23	2,143	1,572	1,828	17,674		
24	2,518	1,603	1,789	17,668		
25	2,183	1,631	1,432	17,812		
26	2,053	1,734	1,422	17,979		

+資源ごみ…古紙と布類

資料：蓮田白岡衛生組合

し尿処理の状況

年 度	収集世帯	収集人口	年間排出量 (kℓ)	1人年間 排出量 (ℓ)	1人1日 排出量 (ℓ)
汲み取りし尿					
平成22	1,138	2,838	1,455	513	1.40
23	1,089	2,684	1,337	498	1.36
24	970	2,382	1,235	518	1.42
25	951	2,312	1,244	538	1.47
26	990	2,378	1,158	487	1.33
浄化槽汚泥					
平成22	7,971	19,832	6,715	339	0.93
23	8,044	19,449	7,073	364	0.99
24	8,166	19,529	7,068	362	0.99
25	7,733	18,797	6,963	370	1.01
26	7,613	18,289	7,048	385	1.05

資料：蓮田白岡衛生組合

1 3 上下水道

水道の状況

3月31日現在

年	給水区域 内人口 A	給水人口 B	普及率 B/A (%)	給 水 戸 数						
				総 数	一 般 用	営 業 用	学 校	官 公 署	工場その 他大口	共 用
平成17	64,544	64,188	99.4	23,313	22,483	565	24	57	53	131
18	64,404	64,066	99.5	23,639	22,798	576	23	55	54	133
19	64,157	63,837	99.5	23,901	23,059	580	23	56	48	135
20	64,195	63,878	99.5	24,123	23,281	577	23	56	48	138
21	64,247	63,952	99.5	24,484	23,638	570	23	58	48	147
22	63,864	63,573	99.5	24,612	23,769	562	23	60	46	152
23	63,796	63,463	99.5	24,684	23,845	556	23	59	49	152
24	63,543	63,219	99.5	24,809	23,984	544	23	58	48	152
25	63,321	63,011	99.5	24,985	24,150	546	23	60	49	157
26	62,948	62,652	99.5	25,160	24,325	550	23	60	46	156
27	62,747	62,458	99.5	25,394	24,543	567	23	59	45	157

資料：水道課

年間給水量

年 度	給水量 (m ³)
平成16	6,596,382
17	6,566,698
18	6,479,059
19	6,476,155
20	6,406,059
21	6,373,188
22	6,390,966
23	6,258,057
24	6,227,468
25	6,205,013
26	6,117,296

資料：水道課

下水道の状況

3月31日現在

年	処理区域 面積 (ha)	処 理 区 域 内		水 洗 化		普及率 (%)	水洗化率 B/A (%)
		戸 数	人口 A	戸 数	人口 B		
平成17	728.18	16,112	43,040	13,579	36,616	66.9	85.1
18	732.64	16,771	44,182	14,347	38,184	68.8	86.4
19	737.02	17,076	44,368	14,873	39,064	69.3	88.0
20	741.69	17,424	44,636	15,451	39,995	69.7	89.6
21	744.44	17,761	44,914	15,859	40,490	70.1	90.2
22	745.15	17,883	44,777	16,228	41,006	70.1	91.6
23	746.16	18,167	45,000	16,468	41,126	70.5	91.4
24	750.10	18,505	45,284	16,648	41,033	71.3	90.6
25	752.06	18,677	45,487	16,926	41,569	71.8	91.4
26	753.06	18,840	45,412	17,213	41,840	72.1	92.1
27	753.15	19,065	45,456	17,517	42,080	72.4	92.6

※普及率＝処理区域内人口／総人口

資料：下水道課

1 4 消防・警察

火災発生状況

区分		年										
		平成16	17	18	19	20	21	22	23	24	25	26
発 生 件 数	建 物	8	6	14	13	12	13	14	9	8	12	11
	車 両	4	5	2	2	3	3	3	4	2	0	4
	その他	12	8	6	13	5	13	10	12	16	16	11
	総 数	24	19	22	28	20	29	27	25	26	28	26
焼 損 棟 数		16	9	18	14	22	26	21	11	9	14	24
罹 災 世 帯 数		9	7	9	4	19	11	12	9	13	7	12
罹 災 人 員		26	17	28	9	49	31	40	19	22	17	29
損 害 額 (千 円)		29,664	24,976	19,180	21,741	102,737	68,427	16,801	57,452	85,000	131,729	32,152
焼 損 面 積	表 (㎡)	4	36	5	54	146	65	81	29	10	5	83
	床 (㎡)	2,091	142	335	296	420	1,061	373	446	317	410	508

資料：消防課

原因別火災発生件数

原因		年										
		平成16	17	18	19	20	21	22	23	24	25	26
焚き火・枯れ草等焼却中の延焼・不始末		3	-	-	-	-	1	4	5	5	13	6
ストーブ		-	-	-	-	1	1	1	-	-	-	-
電灯電話等の配線		-	-	2	1	-	2	1	1	-	-	1
子供の火遊び		1	-	-	-	-	-	1	-	-	-	-
たばこ		-	2	1	2	1	1	-	4	2	-	-
ガスこんろ		4	1	4	1	2	1	2	4	-	2	1
放 火 (疑い含む)		1	3	1	1	2	4	2	-	-	2	5
そ の 他		5	6	10	15	7	14	8	4	5	4	7
不 明		10	7	4	8	7	5	8	7	14	7	6
総 数		24	19	22	28	20	29	27	25	26	28	26

資料：消防課

平成26年中の救急出動件数及び搬送人員

区分		月												計
		1月	2月	3月	4月	5月	6月	7月	8月	9月	10月	11月	12月	
事故種別	火災	-	1	1 (1)	1	1 (1)	-	1	-	-	-	1	2	8 (2)
	自然災害	-	1 (1)	-	-	-	-	-	-	-	-	-	-	1 (1)
	水難	-	-	-	-	-	-	1	-	-	1	-	-	2
	交通	29 (27)	24 (23)	26 (26)	21 (17)	30 (29)	26 (25)	26 (29)	17 (16)	27 (31)	21 (22)	25 (26)	21 (21)	293 (292)
	労働災害	3 (3)	-	2 (2)	1 (1)	4 (4)	3 (3)	2 (2)	1 (1)	1 (1)	3 (3)	2 (2)	-	22 (22)
	運動競技	-	-	-	1 (1)	1 (1)	1 (1)	1 (1)	-	-	-	2 (2)	1 (1)	7 (7)
	一般負傷	26 (24)	23 (22)	30 (30)	25 (24)	25 (25)	22 (22)	35 (32)	27 (25)	24 (24)	27 (25)	33 (32)	35 (33)	332 (318)
	加害	-	1	-	3 (4)	2 (2)	3 (1)	1 (1)	2 (2)	2 (2)	-	1 (1)	1 (1)	16 (14)
	自損行為	1	-	3 (2)	2 (2)	3 (2)	3 (2)	4 (3)	3 (2)	1 (1)	3 (3)	2 (1)	-	25 (18)
	急病	182 (169)	155 (135)	146 (129)	150 (130)	144 (124)	128 (111)	160 (142)	162 (144)	157 (140)	147 (134)	131 (114)	170 (152)	1,832 (1,624)
	その他	22 (22)	25 (25)	19 (18)	20 (20)	35 (33)	27 (26)	29 (28)	35 (35)	36 (36)	27 (27)	24 (23)	35 (35)	334 (328)
総数	263 (245)	230 (206)	227 (208)	224 (199)	245 (221)	213 (191)	260 (238)	247 (225)	248 (235)	229 (214)	221 (201)	265 (243)	2,872 (2,626)	
()内は搬送人員	死亡	9	5	9	3	1	3	6	1	2	4	3	1	47
	重症	37	19	30	20	16	16	27	19	23	23	22	23	275
	中等症	99	81	66	91	84	84	87	112	112	83	75	97	1,071
	軽症	100	101	103	85	120	88	118	93	98	104	101	122	1,233
	総人数	245	206	208	199	221	191	238	225	235	214	201	243	2,626

資料：消防課

救急出動件数の推移

区分	年											
	平成16	17	18	19	20	21	22	23	24	25	26	
交通	352	342	322	324	256	271	280	327	298	303	293	
急病	1,215	1,310	1,308	1,467	1,399	1,374	1,578	1,636	1,593	1,689	1,832	
一般負傷	221	266	267	261	226	273	315	333	338	353	332	
その他	277	327	303	321	359	414	430	387	381	436	415	
総数	2,065	2,245	2,200	2,373	2,240	2,332	2,603	2,683	2,610	2,781	2,872	

資料：消防課

平成26年中の救助出動件数及び救助人員

区分		月												計
		1月	2月	3月	4月	5月	6月	7月	8月	9月	10月	11月	12月	
事故種別件数 ()内は救助人員	火災	-	1	-	-	1	-	-	-	-	-	1	2	5
	自然災害 風水害等	-	-	-	-	-	-	-	-	-	-	-	-	-
	水難	-	-	-	-	-	-	1	-	-	1	-	-	2
	交通	3 2	1	2	† 2 † (2)	2 2	-	1	-	1	1 2	1	-	† 14 † (9)
	機械	-	-	-	-	-	-	-	-	-	-	-	-	-
	建物	-	-	1 1	1 1	2 1	-	3 1	1	1	-	2 3	-	11 (7)
	ガス及び 酸欠	-	-	-	-	-	-	2 3	-	-	-	-	-	2 (3)
	破裂	-	-	-	-	-	-	-	-	-	-	-	-	-
	その他	-	-	1	1	1	-	-	-	-	-	-	1	4
	総数	3 2	2 -	4 1	† 4 † (3)	6 3	- -	7 5	1 -	2 1	2 3	4 3	3 2	† 38 † (23)

† 白岡管内への出動1件(救助人員1名)を含む

平成26年中の救急支援出動件数

区分		月												計	
		署別	1月	2月	3月	4月	5月	6月	7月	8月	9月	10月	11月		12月
事故種別件数	急病	本署	24	26	17	24	13	15	22	12	24	17	13	18	225
		分署	11	11	14	11	11	12	16	15	12	4	11	9	137
	交通	本署	7	6	4	4	10	9	5	4	4	5	10	9	77
		分署	4	3	5	4	-	-	3	1	5	3	3	2	33
	一般負傷	本署	2	1	2	-	2	1	1	-	1	-	2	3	15
		分署	1	1	2	1	1	3	2	2	2	-	1	1	17
	運動競技	本署	-	-	-	-	-	-	-	-	-	-	-	-	-
		分署	-	-	-	-	-	-	-	-	-	-	-	-	-
	加害	本署	-	-	-	1	-	1	-	-	-	-	1	-	3
		分署	-	-	-	2	1	1	-	-	-	-	-	-	4
	自損行為	本署	-	-	-	-	1	1	1	-	-	-	1	-	4
		分署	-	-	-	-	-	1	-	2	-	-	-	-	3
	労働災害	本署	-	-	1	-	-	-	-	-	-	-	-	-	1
		分署	-	-	-	1	-	-	-	-	-	-	-	-	1
	その他	本署	-	1	-	-	-	-	-	-	-	-	-	-	1
		分署	-	-	-	-	-	-	-	-	-	-	-	-	-
総数	本署	33	34	24	29	26	27	29	16	29	22	27	30	326	
	分署	16	15	21	19	13	17	21	20	19	7	15	12	195	

資料：消防課

犯罪発生・検挙状況

区分		年											
		平成16	17	18	19	20	21	22	23	24	25	26	
殺人	発生	1	1	-	1	-	-	-	-	-	-	-	
	検挙	1	1	-	1	-	-	-	-	-	-	-	
強盗	発生	4	2	5	7	5	4	1	2	-	3	4	
	検挙	4	1	2	3	3	5	1	2	-	-	4	
放火	発生	-	-	-	-	-	-	-	-	-	-	1	
	検挙	-	-	-	-	-	-	-	-	-	-	1	
強かん	発生	2	1	2	3	-	3	1	-	-	1	1	
	検挙	1	-	1	3	-	2	1	-	-	-	1	
粗暴犯	発生	37	26	18	25	22	28	16	16	23	29	27	
	検挙	17	14	11	14	12	23	13	13	15	16	19	
窃盗	発生	1,051	980	622	593	548	621	483	490	484	436	394	
	検挙	169	238	224	222	140	140	153	104	110	151	112	
知能犯	詐欺	発生	32	28	32	28	32	19	16	8	12	11	23
		検挙	1	5	12	8	8	8	7	2	5	7	7
	その他	発生	4	2	1	2	2	2	-	-	1	1	2
		検挙	2	1	1	3	2	-	-	-	-	2	1
わいせつ	発生	5	5	4	11	4	7	6	2	4	4	3	
	検挙	2	-	3	3	4	2	5	-	1	3	1	
その他	発生	222	173	133	148	134	118	105	101	113	124	92	
	検挙	39	45	47	39	22	49	46	26	24	26	16	
総数	発生	1,358	1,218	817	818	747	802	628	619	637	609	547	
	検挙	236	305	301	296	191	229	226	147	155	205	162	

資料：岩槻警察署

交通事故発生状況

区分		年										
		平成16	17	18	19	20	21	22	23	24	25	26
件数		459	472	433	371	334	322	348	375	344	319	267
死者		5	2	-	3	3	3	3	5	3	2	2
傷者		591	570	537	456	389	414	429	476	427	407	332

※人身事故のみ計上

資料：県警察本部

※高速道路上（高速隊扱い）の人身事故を含む

15 選挙・行政・情報公開

有権者数の推移

年 月 日	計	男	女
平成16年9月2日	53,163	26,538	26,625
平成17年9月2日	52,945	26,437	26,508
平成18年9月2日	52,991	26,406	26,585
平成19年9月2日	52,942	26,340	26,602
平成20年9月2日	53,108	26,377	26,731
平成21年9月2日	53,024	26,314	26,710
平成22年9月2日	52,905	26,206	26,699
平成23年9月2日	52,902	26,211	26,691
平成24年9月2日	52,907	26,233	26,674
平成25年9月2日	52,669	26,087	26,582
平成26年9月2日	52,396	25,934	26,462
平成27年9月2日	52,318	25,826	26,492

資料：選挙管理委員会

選挙の執行状況

種 類	立候補者数	執 行 年月日	選挙当日の有権者数			投票者数			投票率 (%)		
			計	男	女	計	男	女	全体	男	女
衆議院議員 (小選挙区)	5	H21. 8. 30	52,875	26,230	26,645	36,311	18,129	18,182	68.67	69.12	68.24
	5	H24. 12. 16	52,724	26,148	26,576	31,035	15,772	15,263	58.86	60.32	57.43
	4	H26. 12. 14	52,305	25,853	26,452	26,938	13,820	13,118	51.50	53.46	49.59
参議院議員 (県選出)	7	H19. 7. 29	52,816	26,273	26,543	31,233	15,748	15,485	59.14	59.94	58.34
	10	H22. 7. 11	52,771	26,145	26,626	29,521	14,994	14,527	55.94	57.35	54.56
	8	H25. 7. 21	52,690	26,085	26,605	27,965	14,237	13,728	53.07	54.58	51.60
県 知 事	8	H19. 8. 26	52,182	25,934	26,248	15,995	8,321	7,674	30.65	32.09	29.24
	3	H23. 7. 31	52,166	25,823	26,343	14,439	7,368	7,071	27.68	28.53	26.84
	5	H27. 8. 9	51,690	25,503	26,187	13,986	7,245	6,741	27.06	28.41	25.74
県 議 会 議 員	2	H19. 4. 8	51,981	25,865	26,116	23,062	11,392	11,670	44.37	44.04	44.69
	3	H23. 4. 10	52,117	25,820	26,297	21,689	10,836	10,853	41.62	41.97	41.27
	3	H27. 4. 12	51,538	25,445	26,093	20,301	10,217	10,084	39.39	40.15	38.65
市 長	3	H18. 5. 21	52,011	25,913	26,098	28,876	13,934	14,942	55.52	53.77	57.25
	2	H22. 5. 16	52,055	25,804	26,251	18,673	9,276	9,397	35.87	35.95	35.80
	† 1	H26. 5. 18	52,439	25,552	26,071						
市 議 会 議 員	21	H23. 4. 24	52,077	25,796	26,281	23,610	11,439	12,171	45.34	44.34	46.31
	† 3	H26. 5. 18	51,623	25,552	26,071	10,949	5,598	5,351	21.21	21.91	20.52
	22	H27. 4. 26	51,527	25,439	26,088	23,437	11,392	12,045	45.48	44.78	46.17

† 市長選挙は、立候補者数1名につき無投票

資料：選挙管理委員会

† 市議会議員選挙は、補欠選挙

歴代首長

平成28年4月1日現在

代		氏名	就任・退任年月日
蓮田町長	初・2代	中野金作	昭29.5.31～昭33.5.30、昭33.5.31～昭37.5.30
	3・4代	斎藤倉之進	昭37.5.31～昭41.5.30、昭41.5.31～昭45.5.30
	5代	吉田周治	昭45.5.31～昭47.9.30
蓮田市長	初・2・3代	吉田周治	昭47.10.1～昭49.5.30、昭49.5.31～昭53.5.30、昭53.5.31～昭57.5.30
	4・5代	小山道夫	昭57.5.31～昭61.5.30、昭61.5.31～平2.5.30
	6・7代	石川勝夫	平2.5.31～平6.5.30、平6.5.31～平10.5.30
	8・9代	樋口暁子	平10.5.31～平14.5.30、平14.5.31～平18.5.30
	10・11・12代	中野和信	平18.5.31～平22.5.30、平22.5.31～平26.5.30、平26.5.31～（在任中）

資料：秘書課

歴代助役・副市長

平成28年4月1日現在

氏名		就任・退任年月日
助役	小山好治	昭29.5.7～昭30.7.30
	斎藤音五郎	昭29.5.7～昭33.5.6、昭33.10.6～昭37.10.5
	石川伊久	昭38.6.20～昭41.11.5
	勝松之進	昭38.6.20～昭42.6.19
	小林源次	昭42.6.22～昭46.6.21、昭46.6.23～昭47.9.30、昭47.10.1～昭48.6.30
	斎藤仁	昭49.6.26～昭53.6.25、昭53.6.26～昭57.6.25
	原英彦	昭57.9.2～昭61.9.1、昭61.9.9～平2.5.29
	斎藤學	平3.5.15～平7.5.14、平7.5.15～平10.5.29
	森戸乙三郎	平10.10.1～平14.9.30
	関口章	平15.4.2～平16.3.31
副市長	関根光二	平23.5.17～平27.5.16
	新井勉	平27.5.20～（在任中）

資料：秘書課

歴代収入役

平成28年4月1日現在

氏名	就任・退任年月日
飽津茂	昭29.6.10～昭33.6.9、昭33.10.6～昭37.10.5
野口民蔵	昭38.6.20～昭41.12.31
吉田源治	昭42.2.16～昭46.2.15
矢島繁松	昭46.6.25～昭47.9.30、昭47.10.1～昭50.6.24、昭50.6.25～昭54.6.24、昭54.6.25～昭58.6.24、昭58.6.25～昭62.6.24
出野豊	昭62.6.25～平3.6.24
長谷部忠男	平3.6.25～平7.6.24、平7.6.25～平11.6.24
山本均	平11.6.25～平15.6.24
関根英一郎	平15.6.25～平19.3.31

資料：秘書課

市職員数

4月1日現在

年	総数	職員1人あたり市民数	部門別					
			一般行政	消防	教育	水道	公営事業	国保・介護
平成 17	532	121	303	85	79	18	30	17
18	527	121	303	85	72	17	30	20
19	508	126	290	83	71	14	28	22
20	488	131	282	81	61	13	26	25
21	472	135	274	78	56	13	26	25
22	470	136	280	82	49	13	24	22
23	462	138	278	82	47	9	24	22
24	460	138	283	81	41	12	21	22
25	466	136	286	85	41	12	21	21
26	467	135	288	86	41	12	19	21
27	465	135	289	87	37	12	19	21

年	総数	年齢別						平均年齢 (歳)
		20歳未満	20～24歳	25～29歳	30～39歳	40～49歳	50歳以上	
平成 17	532	-	22	50	126	141	193	43.2
18	527	-	16	49	121	138	203	43.9
19	508	-	8	44	121	121	214	44.6
20	488	-	9	35	123	120	201	44.7
21	472	-	15	36	118	112	191	44.1
22	470	1	24	30	121	112	182	43.8
23	462	1	29	30	113	115	174	43.4
24	460	4	38	45	103	115	155	42.4
25	466	4	51	56	93	123	139	41.5
26	467	1	50	73	87	121	135	40.9
27	465	4	51	85	77	123	125	40.3

資料：秘書課

情報公開請求

年度	件数	区分		決定状況		
		請求	申出	開示	部分開示	不開示
平成 22	29	13	16	7	15	7
23	28	22	6	4	17	7
24	27	19	8	7	18	2
25	28	19	9	13	11	4
26	27	27		7	17	3

※請求…平成9年10月1日以後に作成・取得した情報を、請求権者(市民等)が請求する場合

申出…請求以外の場合

※平成26年4月1日から、請求権者の区分を廃止

資料：庶務課

個人情報開示等の請求

年度	件数	区分	決定状況		
		開示請求	開示	部分開示	不開示
平成 22	7	7	3	3	1
23	8	8	2	5	1
24	13	13	2	7	4
25	6	6	1	5	-
26	14	14	1	13	-

資料：庶務課

16 蓮田市行政組織図

平成28年4月1日現在

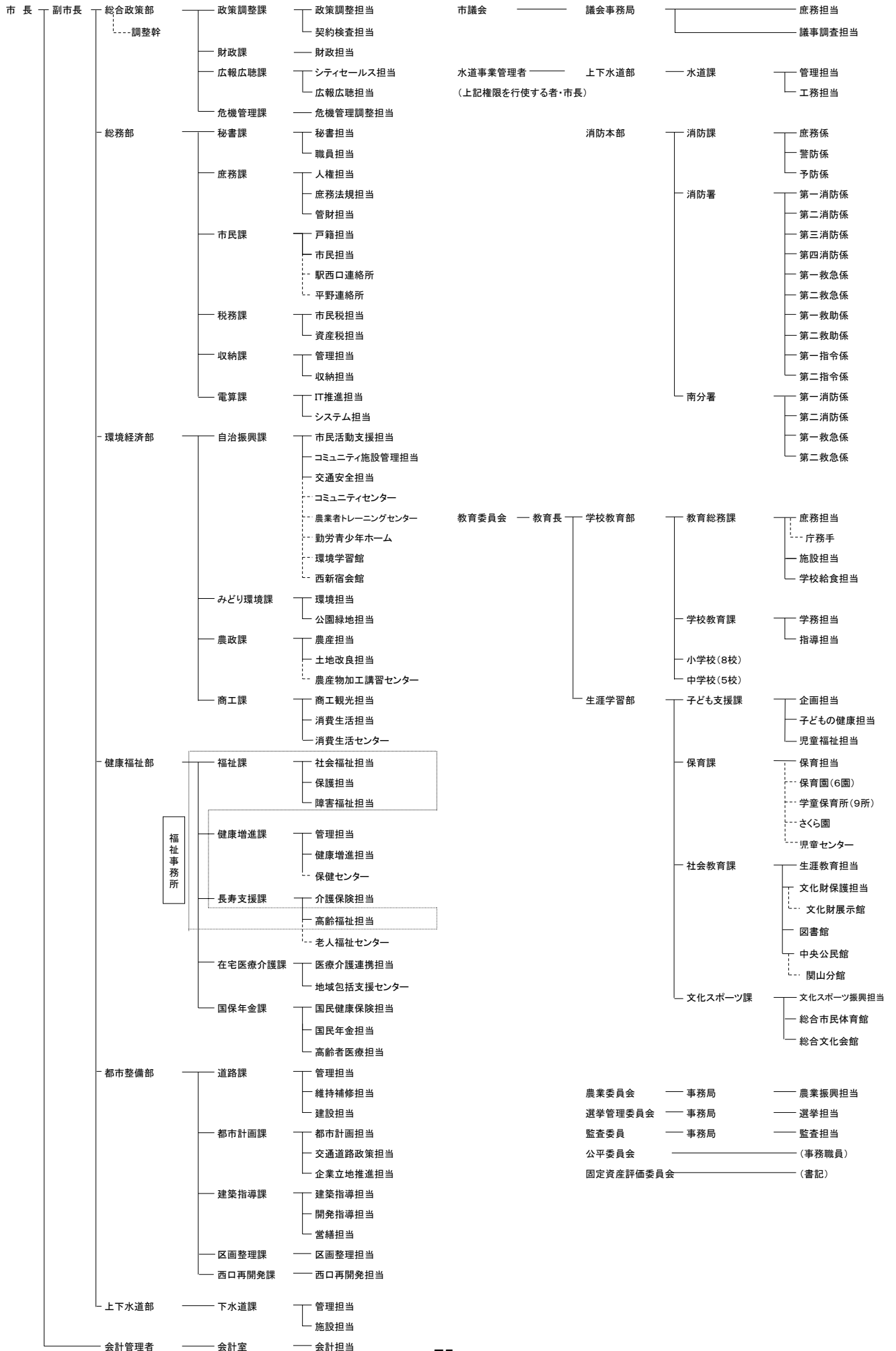

17 公共施設利用

コミュニティセンター利用者数

(単位：人)

年度	区分	開館日数	集会室	会議室(1)	会議室(2)	和室(1)	和室(2)	調理室	合計	1日平均利用者数
平成22		309	22,514	16,623	16,624	10,262	8,917	1,692	76,632	248
23		308	22,615	14,995	14,802	7,220	6,630	1,463	67,725	220
24		309	21,837	14,493	14,106	8,098	7,155	1,389	67,078	217
† 25		210	12,851	9,115	8,897	4,075	3,614	883	39,435	188
26		308	17,292	14,049	14,110	4,555	4,106	881	54,993	179

† 平成25年10月～平成26年1月 耐震補強工事のため休館

資料：コミュニティセンター

勤労青少年ホーム利用者数

(単位：人)

年度	区分	開館日数	軽体育室	音楽室	集会室	料理室	和室	テニスコート	合計	1日平均利用者数
平成22		310	10,279	4,982	4,334	1,391	2,721	643	24,350	79
23		307	10,298	5,506	4,920	1,610	2,701	461	25,496	83
24		308	11,091	5,595	4,906	1,420	2,907	404	26,323	85
25		307	11,156	6,035	5,380	1,561	3,746	232	28,110	92
26		307	10,968	5,684	7,129	1,533	4,439	123	29,876	97

資料：勤労青少年ホーム

老人福祉センター利用者数

(単位：人)

年度	区分	開館日数	利用者数	バス利用者数	健康相談		1日平均利用者数
					回数	人数	
平成22		279	37,952	6,999	33	989	136
23		268	35,157	6,601	31	878	131
24		290	37,775	6,913	34	988	130
† 25		151	19,096	5,011	14	388	126
26		289	37,942	7,469	23	652	131

† 平成25年10月～平成26年3月 耐震補強工事のため休館

資料：老人福祉センター

児童センター利用者数

(単位：人)

年度	区分	開館日数	幼児	小学生	中学生	高校生	大人	団体利用等	合計	1日平均利用者数
平成22		264	6,872	3,753	327	96	6,464	-	17,512	66
23		271	7,188	3,805	397	69	7,469	931	19,859	73
24		276	7,863	4,163	367	62	6,971	983	20,409	74
25		277	8,260	3,898	211	24	7,068	1,217	20,678	75
26		277	7,940	3,090	433	16	6,991	1,699	20,446	74

資料：児童センター

農業者トレーニングセンター利用者数

(単位：人)

年度	区分	開館日数	多目的ホール	トレーニングルーム	会議室	和室	料理講習室	テニスコート	合計	1日平均利用者数
平成22		307	17,884	1,553	7,231	3,550	811	2,173	33,202	108
23		307	20,304	1,700	5,969	5,303	829	1,823	35,928	117
24		306	24,356	1,961	7,332	7,836	1,528	2,522	45,535	149
25		309	14,934	2,774	7,322	6,016	1,506	1,536	34,088	110
26		309	18,380	4,058	6,986	5,456	1,605	1,377	37,862	123

資料：農業者トレーニングセンター

環境学習館利用者数

(単位：人)

年度	区分	開館日数	研修室	生活実習室	ホール	その他(野外)	合計	1日平均利用者数
平成22		309	3,095	743	3,603	2,183	9,624	31
23		310	3,033	707	3,933	1,433	9,106	29
24		308	2,621	645	3,082	2,570	8,918	29
+	25	26	254	101	278	529	1,162	45
+	26	298	3,718	-	-	507	4,226	14

† 旧館は平成25年5月2日まで、新館は平成26年4月16日から開館

資料：環境学習館

文化財展示館利用者数

(単位：人)

年度	区分	開館日数	利用者数	月平均利用者数
平成22		294	12,292	1,024
23		293	12,833	1,069
24		291	10,892	908
25		288	11,144	929
26		292	11,712	976

資料：社会教育課

公民館利用状況

(単位：人)

年度	区分	講座		開館日数		利用者数			1日平均利用者数	
		回数	人数	中央	関山分館	中央	関山分館	合計	中央	関山分館
平成22		85	2,225	307	309	65,029	17,895	82,924	212	58
23		72	1,838	310	311	61,641	16,940	78,581	199	54
24		72	1,743	307	308	69,573	17,045	86,618	227	55
+	25	60	1,519	232	317	51,582	17,609	69,191	222	56
+	26	61	1,209	69	337	14,352	22,334	36,686	208	66

† 平成26年1月～平成27年1月 耐震補強・改修工事のため休館

資料：中央公民館

図書館利用状況

区 分		年 度					
		平成22	23	24	25	26	
開 館 日 数		277	280	278	276	277	
入 館 者 数		234,735	234,363	223,096	211,497	235,303	
蔵 書 数	図 書	196,354	199,548	204,799	207,433	211,441	
	地 域 行 政 資 料	9,466	9,717	10,195	10,748	11,321	
	参 考 資 料	4,289	4,418	4,414	4,463	4,421	
	雑 誌	17,899	14,424	14,038	13,606	13,957	
	視 聴 覚 資 料	16,316	16,535	16,876	16,982	16,815	
合 計		244,324	244,642	250,322	253,232	257,955	
登 録 者 数		39,396	40,985	42,427	43,762	45,222	
貸 出 人 数		124,552	118,423	116,383	98,215	96,692	
貸 出 冊 数	一 般 書	228,747	217,604	211,413	198,698	195,187	
	児 童 書	131,596	138,933	138,002	126,321	129,530	
	テ ィ ー ン ズ	30,411	27,257	25,260	22,832	21,825	
	雑 誌	32,702	30,372	29,363	26,909	26,348	
	視 聴 覚 資 料	73,041	64,086	58,172	46,847	40,640	
	借 用 資 料 ・ そ の 他	4,772	4,754	4,581	4,350	4,478	
	ウ ェ ブ	12,449	13,555	16,829	16,760	16,980	
合 計		513,718	496,561	483,620	442,717	435,039	
広域利用	利 用 者 数	18,495	17,356	15,376	24,358	21,864	
	貸 出 冊 数	86,417	80,476	74,010	66,599	60,343	
リ ク エ ス ト 件 数		35,817	35,965	35,892	33,780	33,288	
集 会 施 設	会 議 室	利 用 者 数	1,236	3,544	4,391	5,614	6,601
		利 用 件 数	82	169	210	270	338
	視 聴 覚 ホール	利 用 者 数	5,695	9,658	11,037	12,120	13,474
		利 用 件 数	198	299	272	342	421
	和 室	利 用 者 数	585	1,015	1,357	1,465	1,748
		利 用 件 数	68	137	159	159	218
	合 計	利 用 者 数	7,516	14,217	16,785	19,199	21,859
		利 用 件 数	348	605	641	771	977

	貸出点数/1人	貸出密度	蔵書回転率	蔵書/市民1人	貸出冊数/1日	貸出コスト	還元額/1人
H26	6.9冊	9.6冊	1.7冊	4.1冊	1570.5冊	289円	8,354円

H26	文化・講演会事業		資料購入事業				
	回数	参加延人数	図書	雑誌	視聴覚	計	新聞
	122回	3,197人	3,792冊	2,265冊	141点	6,198点	15紙

資料：図書館

市民体育館(パルシー)利用状況

区 分		年 度				
		平成22	23	24	25	26
総 利 用 者 数		176,783	161,898	171,635	186,463	180,600
総 利 用 件 数		37,619	35,780	36,683	36,903	39,284
ア リ ー ナ	利 用 者 数	94,841	81,808	89,228	101,654	97,932
	利 用 件 数	4,737	4,361	4,934	4,584	4,729
武 道 場	利 用 者 数	34,970	34,633	36,475	37,051	33,195
	利 用 件 数	1,972	1,894	1,975	1,932	1,797
多 目 的 室	利 用 者 数	11,130	10,500	10,707	10,365	9,601
	利 用 件 数	1,101	999	999	1,121	1,152
施 設 開 放	利 用 者 数	306	325	365	389	331
	利 用 件 数	306	325	365	389	331
ト レ ー ニ ン グ ル ーム	利 用 者 数	28,980	27,699	27,902	28,217	30,626
	利 用 件 数	28,980	27,699	27,902	28,217	30,626
第 1 会 議 室	利 用 者 数	2,024	1,708	1,997	2,567	2,464
	利 用 件 数	210	185	202	260	243
第 2 会 議 室	利 用 者 数	4,532	5,225	4,961	6,220	6,451
	利 用 件 数	313	317	306	400	406

資料：市民体育館

18 公共施設一覧

平成28年4月1日現在

名 称	所 在 地	電 話 番 号
(市役所・連絡所等)		
蓮田市役所	黒浜2799-1	768-3111
駅西口連絡所	本町1-2	768-7806
平野連絡所	井沼1071(農業者トレーニングセンター内)	766-8080
浄水場(上下水道部)	閨戸88	768-1111
(消 防)		
消防本部	閨戸178-1	768-0119
消防署南分署	馬込1-256	769-4396
(学 校)		
蓮田南小学校	東6-9-11	768-0074
蓮田北小学校	閨戸3236	766-2015
平野小学校	井沼937	766-1308
黒浜小学校	黒浜3069	768-1047
蓮田中央小学校	関山3-6-1	768-0073
黒浜西小学校	西新宿3-84	769-3169
黒浜南小学校	黒浜722	769-4814
黒浜北小学校	南新宿800	768-4180
蓮田中学校	閨戸147-1	768-0064
平野中学校	井沼932	766-9003
黒浜中学校	黒浜4748	768-0314
蓮田南中学校	蓮田1519	769-2021
黒浜西中学校	黒浜3862	768-5454
県立蓮田松韻高等学校	黒浜4088	768-7820
県立蓮田特別支援学校	黒浜4088-4	769-3191
(保 育)		
中央保育園	上2-11-2	768-6467
閨戸保育園	閨戸3126-1	766-8992
黒浜保育園	黒浜3119	769-3150
蓮田南保育園	蓮田2-182	768-1777
東保育園	東5-8-32	764-4600
蓮田ねがやど保育園	蓮田4-79	764-3031
児童センター	蓮田2-182	768-1141

(次ページへ続く)

名 称	所 在 地	電 話 番 号
中央学童保育所	関山3-6-10	769-4444
黒浜西学童保育所	西新宿3-84	765-5250
蓮田南学童保育所	蓮田2-182(児童センター内)	768-6141
黒浜南学童保育所	黒浜722(黒浜南小学校内)	764-2308
平野学童保育所	井沼935-1	766-0521
蓮田北学童保育所	閏戸3232-6	766-1121
黒浜学童保育所	黒浜3069(黒浜小学校内)	765-1666
黒浜北学童保育所	南新宿800(黒浜北小学校内)	765-8880
蓮田ねがやど学童保育所	蓮田4-77	765-0955
心身障害児通園施設(さくら園)	閏戸3126-1	767-1171
黒浜保育園子育て支援センター	黒浜3119	765-6111
閏戸保育園子育て支援センター	閏戸3126-1	766-8998
つどいの広場・おひさま	西新宿3-84	769-3310
子育てひろば・ぽこ	閏戸2391(パルシー脇)	769-7852
児童センター子育てひろば	蓮田2-182(児童センター内)	768-1141
はすだファミリーサポートセンター	見沼町4-3(勤労青少年ホーム内)	765-1411
(文化・スポーツ)		
中央公民館	東6-1-8	769-2002
中央公民館関山分館	関山4-5-32	769-7833
図書館	上2-11-7	769-5198
総合市民体育館(パルシー)	閏戸2343-1	768-1717
総合文化会館(ハストピア)	閏戸2342-2	768-4117
コミュニティセンター	貝塚1015	766-8377
農業者トレーニングセンター	井沼1071	766-5974
勤労青少年ホーム(フレンドリーホーム)	見沼町4-3	768-8743
環境学習館	黒浜1061	764-1850
西新宿会館	西新宿2-129-1	768-6782
黒浜公園管理事務所	黒浜4088-2(黒浜公園内)	769-4622
西城沼公園管理事務所	城637-1(西城沼公園内)	769-4142
埋蔵文化財整理室	閏戸265-5	769-2897
文化財展示館	黒浜2801-1	764-0991
(福祉・保健・その他)		
福祉事務所	黒浜2799-1(蓮田市役所内)	768-3111
保健センター	緑町2-3-11	768-5111
老人福祉センター	蓮田4-236	769-1455
はなみずき作業所	根金1490	766-2619
はすの実作業所	川島417-1	764-2981
社会福祉協議会(ふれあい福祉センター)	関山4-5-6	769-7111
シルバー人材センター	関山3-7-24	768-3110
蓮田白岡衛生組合(環境センター)	白岡市篠津1279-5	766-3738

19 県内各市との比較

人口・年齢構成(平成27年1月1日現在)、財政力指数

市	人口	構成比(%)				平均年齢		財政力指数†	
		0~14歳	15~64歳	65歳以上	75歳以上	(歳)	市町村順位	平成25年度	平成26年度
(埼玉県)	7,304,817	12.90	63.40	23.70	9.90	44.8		0.873	0.876
(市計)	6,793,067	13.00	63.60	23.40	9.70	44.6		0.891	0.894
(町村計)	511,750	12.00	60.90	27.10	11.50	47.0		0.678	0.682
さいたま市	1,260,879	13.60	64.80	21.60	9.40	43.7	9	0.971	0.972
西 区	86,386	13.30	61.10	25.60	10.70	45.2		† 財政力指数…基準財政収入額を基準財政需要額で除して得た数値の過去3ヶ年の平均値で、一般に当該団体の財政力を判断する理論上の指標(県平均値等は加重平均) 資料: 埼玉県ホームページ	
北 区	145,204	14.50	66.10	19.40	8.80	42.5			
大宮区	114,112	12.40	65.90	21.70	10.30	44.2			
見沼区	160,501	13.30	62.60	24.10	10.30	44.7			
中央区	98,239	13.70	66.50	19.80	8.90	43.0			
桜 区	95,584	13.10	65.50	21.30	8.40	43.2			
浦和区	153,141	13.60	66.20	20.20	9.70	43.5			
南 区	178,712	13.90	67.90	18.20	7.90	42.2			
緑 区	117,843	15.20	64.10	20.60	8.60	42.6			
岩槻区	111,157	12.20	59.80	28.00	11.30	46.8			
川越市	349,378	13.00	62.70	24.30	9.90	44.8	19	0.952	0.955
熊谷市	201,612	12.30	62.40	25.30	11.30	46.1	33	0.876	0.882
川口市	589,205	13.20	65.30	21.50	9.10	43.6	8	0.938	0.945
行田市	84,363	11.70	61.60	26.70	11.60	47.0	43	0.714	0.712
秩父市	66,073	12.00	58.50	29.50	15.60	48.4	55	0.592	0.594
所沢市	343,083	12.50	63.40	24.10	10.20	45.1	23	0.951	0.953
飯能市	80,829	11.00	62.00	27.00	11.60	47.3	45	0.785	0.787
加須市	114,963	12.10	63.40	24.50	10.80	46.2	34	0.749	0.756
本庄市	79,464	12.40	62.40	25.10	11.60	45.9	30	0.740	0.748
東松山市	89,402	12.10	63.10	24.80	10.40	45.8	29	0.853	0.855
春日部市	237,723	11.80	61.60	26.60	10.10	46.3	35	0.768	0.770
狭山市	154,288	11.60	61.40	27.00	10.70	46.6	40	0.901	0.902
羽生市	55,886	11.90	62.30	25.80	11.80	46.5	39	0.760	0.772
鴻巣市	119,301	12.10	62.90	25.10	10.20	46.0	31	0.755	0.748
深谷市	145,695	13.20	62.10	24.70	10.80	45.5	28	0.742	0.766
上尾市	227,897	13.00	62.50	24.50	10.10	45.0	22	0.897	0.899
草加市	245,389	13.30	64.00	22.70	9.00	44.1	12	0.889	0.894
越谷市	333,736	13.50	63.50	23.10	9.10	44.1	13	0.908	0.914
蕨市	72,288	10.90	66.50	22.60	10.40	44.8	20	0.839	0.843
戸田市	132,880	15.60	69.10	15.30	6.40	39.9	1	1.197	1.189
入間市	149,952	12.70	62.70	24.60	10.00	45.5	27	0.921	0.922
朝霞市	134,132	14.30	67.30	18.40	7.90	41.9	3	0.973	0.976
志木市	73,443	13.50	63.90	22.60	9.40	43.9	10	0.841	0.842
和光市	79,992	14.40	69.00	16.60	7.00	40.7	2	0.995	0.995
新座市	163,153	13.70	62.80	23.50	9.60	44.3	16	0.878	0.887
桶川市	75,207	12.40	61.50	26.10	11.00	46.1	32	0.821	0.823
久喜市	154,694	11.80	62.60	25.60	10.20	46.4	36	0.867	0.868
北本市	68,657	11.70	61.60	26.70	10.80	46.7	41	0.784	0.788
八潮市	85,556	13.60	64.40	22.00	8.10	43.3	7	0.974	0.975
富士見市	109,164	13.40	63.50	23.10	9.40	44.0	11	0.753	0.759
三郷市	136,798	12.90	63.10	24.00	8.30	44.7	18	0.907	0.913
蓮田市	62,773	11.80	60.10	28.10	11.50	47.0	44	0.773	0.769
坂戸市	101,203	13.20	61.20	25.60	9.50	45.4	26	0.831	0.831
幸手市	53,096	11.00	60.50	28.50	10.80	47.8	49	0.726	0.720
鶴ヶ島市	70,184	13.10	63.20	23.60	8.10	44.6	17	0.867	0.868
日高市	57,249	13.10	59.60	27.30	10.20	46.4	37	0.848	0.852
吉川市	69,871	15.50	63.70	20.80	7.20	42.4	5	0.838	0.847
ふじみ野市	111,921	13.80	62.60	23.60	10.20	44.3	14	0.832	0.833
白岡市	51,688	12.70	63.10	24.20	10.00	45.2	24	0.829	0.829

※埼玉県内の市町村数(H27.1.1現在) = 63 資料: 人口・年齢構成については、埼玉県町(丁)字別人口調査
※平均年齢の市町村順位は町村も含めた順位

工業

12月31日現在

市	工場数			従業者数(人)			年間製造品出荷額等(万円)		
	平成24	平成25	増減率(%)	平成24	平成25	増減率(%)	平成24	平成25	増減率(%)
(埼玉県)	12,184	11,868	△ 2.6	372,308	375,408	0.8	1,213,933,814	1,178,770,191	△ 2.9
(市計)	10,818	10,516	△ 2.8	325,152	324,096	△ 0.3	1,061,928,229	1,013,648,902	△ 4.5
(町村計)	1,366	1,352	△ 1.0	47,156	51,312	8.8	152,005,585	165,121,289	8.6
さいたま市	1,046	1,015	△ 3.0	26,892	26,795	△ 0.4	80,861,008	73,880,796	△ 8.6
西区	87	86	△ 1.1	2,200	2,227	1.2	5,461,489	5,439,483	△ 0.4
北区	92	93	1.1	5,153	4,714	△ 8.5	27,389,901	20,658,383	△ 24.6
大宮区	33	34	3.0	674	710	5.3	709,032	829,760	17.0
見沼区	85	83	△ 2.4	2,701	2,573	△ 4.7	4,536,927	3,226,923	△ 28.9
中央区	64	60	△ 6.3	1,510	1,444	△ 4.4	2,875,736	2,902,939	0.9
桜区	117	119	1.7	2,592	2,837	9.5	6,706,543	6,914,153	3.1
浦和区	37	35	△ 5.4	576	583	1.2	971,849	904,306	△ 6.9
南区	122	110	△ 9.8	2,621	2,659	1.4	7,782,298	7,849,297	0.9
緑区	80	78	△ 2.5	950	950	0.0	1,815,408	1,809,100	△ 0.3
岩槻区	329	317	△ 3.6	7,915	8,098	2.3	22,611,825	23,346,452	3.2
川越市	486	489	0.6	22,332	22,200	△ 0.6	89,955,999	103,128,113	14.6
熊谷市	310	304	△ 1.9	15,059	13,659	△ 9.3	90,811,235	79,734,731	△ 12.2
川口市	1,546	1,486	△ 3.9	22,260	22,242	△ 0.1	43,484,501	43,933,843	1.0
行田市	227	214	△ 5.7	8,045	8,608	7.0	22,604,533	23,483,266	3.9
秩父市	171	165	△ 3.5	5,506	5,105	△ 7.3	13,291,022	12,239,694	△ 7.9
所沢市	261	259	△ 0.8	7,961	8,513	6.9	14,984,733	16,114,567	7.5
飯能市	126	122	△ 3.2	4,679	4,868	4.0	16,540,971	17,877,776	8.1
加須市	295	309	4.7	12,328	12,719	3.2	30,179,843	34,585,612	14.6
本庄市	158	155	△ 1.9	6,323	7,034	11.2	33,003,560	32,325,884	△ 2.1
東松山市	135	137	1.5	7,217	6,958	△ 3.6	17,527,341	17,242,536	△ 1.6
春日部市	262	243	△ 7.3	5,861	5,644	△ 3.7	14,648,679	14,596,177	△ 0.4
狭山市	183	178	△ 2.7	17,697	16,200	△ 8.5	107,388,663	86,724,645	△ 19.2
羽生市	169	163	△ 3.6	6,096	5,894	△ 3.3	25,281,180	24,259,694	△ 4.0
鴻巣市	180	179	△ 0.6	6,396	6,303	△ 1.5	19,566,765	17,748,366	△ 9.3
深谷市	288	275	△ 4.5	14,663	13,953	△ 4.8	65,935,574	44,105,656	△ 33.1
上尾市	241	237	△ 1.7	11,142	11,619	4.3	38,700,074	35,773,792	△ 7.6
草加市	464	462	△ 0.4	12,920	12,908	△ 0.1	39,122,537	41,663,011	6.5
越谷市	445	419	△ 5.8	9,201	9,453	2.7	21,127,050	20,666,370	△ 2.2
蕨市	61	59	△ 3.3	3,307	3,306	△ 0.0	12,190,757	11,600,098	△ 4.8
戸田市	524	510	△ 2.7	11,155	10,578	△ 5.2	22,067,769	18,345,269	△ 16.9
入間市	306	279	△ 8.8	11,484	11,063	△ 3.7	38,724,135	33,197,608	△ 14.3
朝霞市	183	175	△ 4.4	4,241	4,090	△ 3.6	9,091,157	9,173,218	0.9
志木市	89	82	△ 7.9	1,320	1,202	△ 8.9	2,038,538	1,889,877	△ 7.3
和光市	76	69	△ 9.2	1,349	1,312	△ 2.7	2,340,791	2,925,975	25.0
新座市	207	203	△ 1.9	4,459	5,468	22.6	9,168,197	11,578,922	26.3
桶川市	95	91	△ 4.2	3,855	4,115	6.7	10,978,416	11,695,300	6.5
久喜市	243	242	△ 0.4	10,619	10,398	△ 2.1	38,917,232	38,787,556	△ 0.3
北本市	75	76	1.3	2,640	3,237	22.6	8,061,702	7,957,314	△ 1.3
八潮市	648	622	△ 4.0	12,467	12,114	△ 2.8	33,491,593	33,101,750	△ 1.2
富士見市	54	54	0.0	851	847	△ 0.5	2,005,997	1,973,571	△ 1.6
三郷市	466	453	△ 2.8	6,107	6,161	0.9	11,620,097	11,906,239	2.5
蓮田市	70	67	△ 4.3	3,478	3,098	△ 10.9	13,599,073	14,129,438	3.9
坂戸市	103	101	△ 1.9	4,832	5,349	10.7	9,068,269	10,853,519	19.7
幸手市	97	90	△ 7.2	3,169	2,919	△ 7.9	9,151,930	8,870,389	△ 3.1
鶴ヶ島市	55	52	△ 5.5	1,924	1,888	△ 1.9	7,190,111	7,262,699	1.0
日高市	137	143	4.4	5,029	5,703	13.4	15,795,009	16,065,254	1.7
吉川市	184	181	△ 1.6	3,824	4,026	5.3	7,186,917	7,607,108	5.8
ふじみ野市	105	106	1.0	4,512	4,271	△ 5.3	9,350,701	9,884,094	5.7
白岡市	47	50	6.4	1,952	2,276	16.6	4,874,570	4,759,175	△ 2.4

※従業者数4人以上の事業所

資料：工業統計調査

商業

6月1日現在

市	商店数			従業者数(人)			年間商品販売額(百万円)		
	平成19	平成26	増減率(%)	平成19	平成26	増減率(%)	平成19年	平成26	増減率(%)
(埼玉県)	56,427	41,999	△ 25.6	467,022	380,174	△ 18.6	15,153,850	14,333,482	△ 5.4
(市計)	51,110	38,934	△ 23.8	429,785	357,623	△ 16.8	14,187,631	13,637,007	△ 3.9
(町村計)	5,317	3,065	△ 42.4	37,237	22,551	△ 39.4	966,218	696,476	△ 27.9
さいたま市	9,604	7,205	△ 25.0	96,002	77,635	△ 19.1	4,734,146	4,330,020	△ 8.5
西区	432	343	△ 20.6	4,242	3,404	△ 19.8	105,673	96,061	△ 9.1
北区	1,399	1,054	△ 24.7	15,750	11,980	△ 23.9	1,159,263	763,263	△ 34.2
大宮区	1,853	1,360	△ 26.6	20,039	14,843	△ 25.9	1,458,480	1,115,155	△ 23.5
見沼区	965	746	△ 22.7	9,219	7,542	△ 18.2	343,751	303,606	△ 11.7
中央区	669	512	△ 23.5	7,671	8,522	11.1	433,626	539,943	24.5
桜区	521	381	△ 26.9	5,752	4,484	△ 22.0	290,806	205,213	△ 29.4
浦和区	1,231	927	△ 24.7	9,925	7,950	△ 19.9	285,629	265,044	△ 7.2
南区	944	674	△ 28.6	8,831	7,173	△ 18.8	269,225	657,567	144.2
緑区	697	534	△ 23.4	7,010	5,655	△ 19.3	176,840	191,848	8.5
岩槻区	893	674	△ 24.5	7,563	6,082	△ 19.6	210,853	192,319	△ 8.8
川越市	2,661	1,850	△ 30.5	23,542	18,651	△ 20.8	742,082	639,515	△ 13.8
熊谷市	2,393	1,604	△ 33.0	17,798	13,318	△ 25.2	783,807	552,460	△ 29.5
川口市 ⁺	4,119	3,241	△ 21.3	32,335	26,913	△ 16.8	959,499	1,051,832	9.6
行田市	929	664	△ 28.5	6,399	4,617	△ 27.8	217,740	155,155	△ 28.7
秩父市	959	655	△ 31.7	5,736	4,032	△ 29.7	97,746	76,880	△ 21.3
所沢市	2,270	1,699	△ 25.2	19,244	15,805	△ 17.9	462,289	462,803	0.1
飯能市	765	530	△ 30.7	5,003	4,073	△ 18.6	134,243	110,541	△ 17.7
加須市 ⁺	694	759	9.4	5,037	5,816	15.5	121,094	179,103	47.9
本庄市	925	632	△ 31.7	6,244	5,685	△ 9.0	131,073	452,201	245.0
東松山市	857	715	△ 16.6	6,740	5,760	△ 14.5	142,696	150,149	5.2
春日部市	1,777	1,430	△ 19.5	13,842	12,040	△ 13.0	336,178	340,173	1.2
狭山市	1,177	842	△ 28.5	9,087	7,180	△ 21.0	230,797	194,610	△ 15.7
羽生市	546	478	△ 12.5	3,405	3,598	5.7	81,378	82,445	1.3
鴻巣市	957	759	△ 20.7	6,841	5,775	△ 15.6	188,844	156,363	△ 17.2
深谷市	1,430	1,051	△ 26.5	10,462	9,014	△ 13.8	296,561	237,407	△ 19.9
上尾市	1,402	1,079	△ 23.0	13,422	12,703	△ 5.4	554,922	468,313	△ 15.6
草加市	1,687	1,236	△ 26.7	14,431	11,911	△ 17.5	395,848	442,185	11.7
越谷市	2,563	2,134	△ 16.7	21,926	18,687	△ 14.8	742,598	727,152	△ 2.1
蕨市	685	474	△ 30.8	5,348	3,766	△ 29.6	128,087	96,732	△ 24.5
戸田市	966	723	△ 25.2	9,911	7,432	△ 25.0	391,963	431,834	10.2
入間市	1,113	870	△ 21.8	9,799	8,545	△ 12.8	207,759	203,303	△ 2.1
朝霞市	693	472	△ 31.9	6,152	4,797	△ 22.0	147,972	118,921	△ 19.6
志木市	452	318	△ 29.6	3,721	2,444	△ 34.3	76,971	56,163	△ 27.0
和光市	335	275	△ 17.9	3,503	3,117	△ 11.0	98,402	117,587	19.5
新座市	1,040	703	△ 32.4	8,241	6,891	△ 16.4	226,961	192,527	△ 15.2
桶川市	610	402	△ 34.1	4,431	3,388	△ 23.5	116,168	106,484	△ 8.3
久喜市 ⁺	607	1,032	70.0	5,455	9,193	68.5	144,451	246,631	70.7
北本市	476	387	△ 18.7	4,431	3,822	△ 13.7	109,053	102,817	△ 5.7
八潮市	753	566	△ 24.8	5,680	4,504	△ 20.7	224,664	277,718	23.6
富士見市	598	403	△ 32.6	4,310	3,251	△ 24.6	68,248	63,194	△ 7.4
三郷市	951	849	△ 10.7	7,371	7,833	6.3	170,752	209,341	22.6
蓮田市	401	292	△ 27.2	3,162	2,458	△ 22.3	61,189	58,788	△ 3.9
坂戸市	702	487	△ 30.6	5,487	4,080	△ 25.6	116,336	87,689	△ 24.6
幸手市	487	400	△ 17.9	3,640	3,154	△ 13.4	75,100	70,685	△ 5.9
鶴ヶ島市	543	376	△ 30.8	5,736	4,145	△ 27.7	137,598	111,130	△ 19.2
日高市	335	304	△ 9.3	3,064	2,605	△ 15.0	57,766	62,406	8.0
吉川市	403	284	△ 29.5	3,387	2,425	△ 28.4	86,348	56,873	△ 34.1
ふじみ野市	750	505	△ 32.7	6,578	4,555	△ 30.8	119,097	98,734	△ 17.1
白岡市 ⁺	322	249	△ 22.7	2,487	2,005	△ 19.4	10,370,860	58,143	△ 99.4

⁺ 加須市、久喜市及び川口市の平成19年の値は、市町合併前の値

資料：商業統計調査

⁺ 白岡市の平成19年の値は、市制施行前の白岡町の値

⁺ 平成19年の「市計」には鳩ヶ谷市を含む。また、白岡町は「町計」に含まれる。

年号・西暦・年齢早見表

年号	西暦	年齢
明治 34	1901	115
35	1902	114
36	1903	113
37	1904	112
38	1905	111
39	1906	110
40	1907	109
41	1908	108
42	1909	107
43	1910	106
44	1911	105
明治45/大正元	1912	104
大正 2	1913	103
3	1914	102
4	1915	101
5	1916	100
6	1917	99
7	1918	98
8	1919	97
9	1920	96
大正 10	1921	95
11	1922	94
12	1923	93
13	1924	92
14	1925	91
大正15/昭和元	1926	90
昭和 2	1927	89
3	1928	88
4	1929	87
5	1930	86
6	1931	85
7	1932	84
8	1933	83
9	1934	82
10	1935	81
11	1936	80
12	1937	79
13	1938	78
14	1939	77
15	1940	76

年号	西暦	年齢
昭和 16	1941	75
17	1942	74
18	1943	73
19	1944	72
20	1945	71
21	1946	70
22	1947	69
23	1948	68
24	1949	67
25	1950	66
26	1951	65
27	1952	64
28	1953	63
29	1954	62
30	1955	61
31	1956	60
32	1957	59
33	1958	58
34	1959	57
35	1960	56
昭和 36	1961	55
37	1962	54
38	1963	53
39	1964	52
40	1965	51
41	1966	50
42	1967	49
43	1968	48
44	1969	47
45	1970	46
46	1971	45
47	1972	44
48	1973	43
49	1974	42
50	1975	41
51	1976	40
52	1977	39
53	1978	38
54	1979	37
55	1980	36

年号	西暦	年齢
昭和 56	1981	35
57	1982	34
58	1983	33
59	1984	32
60	1985	31
61	1986	30
62	1987	29
63	1988	28
昭和64/平成元	1989	27
平成 2	1990	26
3	1991	25
4	1992	24
5	1993	23
6	1994	22
7	1995	21
8	1996	20
9	1997	19
10	1998	18
11	1999	17
12	2000	16
平成 13	2001	15
14	2002	14
15	2003	13
16	2004	12
17	2005	11
18	2006	10
19	2007	9
20	2008	8
21	2009	7
22	2010	6
23	2011	5
24	2012	4
25	2013	3
26	2014	2
27	2015	1
28	2016	0

統計はすだ 平成27年度版

平成28年4月発行

発行 蓮田市

編集 蓮田市 総合政策部 政策調整課 政策調整担当
〒349-0193 埼玉県蓮田市大字黒浜2799番地1
電話 (048)768-3111 (代)
FAX (048)765-1700