

# 統計はすだ

平成 30 年度 版

蓮 田 市

目次

巻頭	市章・市の花・市の木・蓮田市マスコットキャラクター 市民憲章 町(丁)字一覧 市の位置 地勢 沿革及び主な出来事 市民生活 市の1日 市の概要	1
グラフ		8
1 土地・気象		26
2 人口		29
3 国勢調査		34
4 財政		42
5 事業所		46
6 農業		47
7 工業		49
8 商業		54
9 運輸・交通・建築		57
10 教育・文化		59
11 環境		62
12 保健・衛生		64
13 上下水道		67
14 消防・警察		68
15 選挙・行政・情報公開		72
16 蓮田市行政組織図		75
17 公共施設利用		76
18 公共施設一覧		80
19 県内各市との比較		83
年号・西暦早見表		86

統計表中の符号の用法

-	該当なし	…	資料なし、または不祥
0	単位未満	X	統計法により公表できないもの
/	当該年(年度)において調査対象外の項目、または事業を実施していないもの		

## 蓮田市章

中央に「ハ」「ス」「田」の3文字を組み合わせ、その周りに蓮（はず）の花をかたどり図案化したものです。



昭和47年9月30日制定

市の花

## すいれん

初夏から初秋にかけて水面に開く花の美しさは言うに言われぬものがあり、暑さをひととき、忘れさせてくれます。

昔から洋の東西を問わず伝説や物語に幾度となく登場し、蓮田の地名の由来にも深いかわりがあります。



昭和58年10月1日指定

市の木

## はなみずき

春には紅白の花をつけ、秋にはみごとに紅葉します。樹性は強じんて土質を選ばず、しかも長い期間、開花し続けます。

その姿は清らかで、愛らしさは他に類を見ないほどです。伸びゆく蓮田市を象徴する木です。



昭和58年10月1日指定

蓮田市マスコットキャラクター

## はずぴい

バードウォッチングの聖地・黒浜沼の水鳥がモチーフで、頭の上のスイレンのお花がチャームポイント。「蓮田市+Happy」で、はずぴいと名付けられました。特技はかわいいポーズ。お散歩と梨（幸水）が大好きです。

はずぴいのかわいさとともに「住みよいまち・蓮田市」を全国にPRしています。



平成24年10月13日誕生

# 蓮田市民憲章

私たちは、豊かな自然と風土に恵まれた蓮田市の市民であることに誇りと責任をもち、今日まで発展してきた蓮田市の長い歴史のなかで、幾多先輩の残した業績を尊び、郷土をより住みよい文化のまち蓮田市に築きあげることが共通のねがいでもあります。

この伸びゆく蓮田市を更に明るく希望にみちた理想郷にするため、ここに蓮田市民憲章を定めます。

私たちは、心をあわせ手をつなぎあって蓮田市の市民憲章を守りましょう。

1. 美しい自然を守り、  
公害のない緑と太陽の豊かなまちを作りましょう。
1. たがいに人格を尊重し、  
善意と努力で明るいまちを作りましょう。
1. きまりを守り、老人や子供をいたわって、  
幸せなまちを作りましょう。
1. 教養をたかめ、先人の偉業を尊び、  
新しい文化のまちを作りましょう。
1. スポーツに親しみ、  
心身ともに健康で住みよいまちを作りましょう。

昭和47年10月1日制定

## 蓮田市の町(丁)字一覧

本町（ほんちょう）	大字川島（かわしま）
末広（すえひろ）一・二丁目	大字根金（ねがね）
御前橋（おまえばし）一・二丁目	大字井沼（いぬま）
見沼町（みぬまちょう）	大字駒崎（こまさき）
上（かみ）一・二丁目	大字上平野（かみひらの）
関山（せきやま）一～四丁目	大字高虫（たかむし）
東（ひがし）一～六丁目	椿山（つばきやま）一～四丁目
大字蓮田（はずだ）	緑町（みどりちょう）一～三丁目
大字馬込（まごめ）	綾瀬（あやせ）
大字閨戸（うるいど）	西新宿（にししんしゆく）一～六丁目
大字貝塚（かいづか）	西城（にしじょう）一～三丁目
大字黒浜（くろはま）	桜台（さくらだい）一～三丁目
大字笹山（ささやま）	山ノ内（やまのうち）
大字江ヶ崎（えがさき）	蓮田（はずだ）一～五丁目
大字南新宿（みなみしんしゆく）	馬込（まごめ）一～六丁目
大字城（じょう）	藤ノ木（ふじのき）一～四丁目

# 蓮田市の位置

平成31年4月1日現在

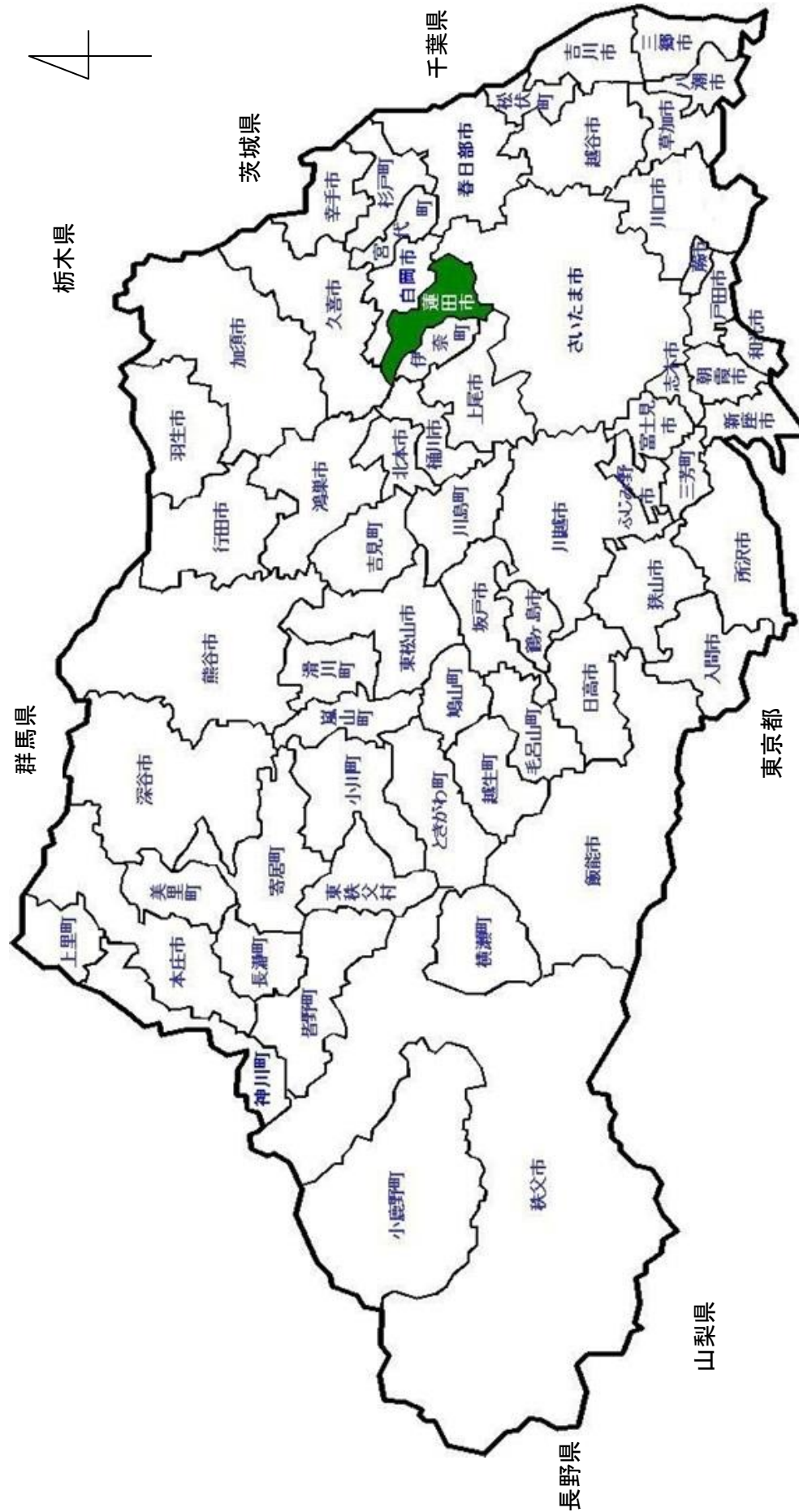

## 地 勢

当市は都心から約40kmの埼玉県東部に位置し、面積は埼玉県全体の約0.7%にあたる27.28km<sup>2</sup>である。

大宮台地分布区域に区分され、概ね平坦で南北に長い地形となっている。

市内には、元荒川、綾瀬川など大小の河川が流れ、また河川以外にも豊かな水辺が点在し、黒浜沼（上沼、下沼）や山ノ神沼などがある。

当市は、北に久喜市、東に白岡市、南にさいたま市及び上尾市、西に伊奈町及び桶川市と接している。

## 沿革及び主な出来事（明治時代以降）

明治18年（1885年）	・蓮田駅ができる
〃 22年（1889年）	・綾瀬村、黒浜村、平野村、河合村ができる
大正13年（1924年）	・蓮田～岩槻間に武州鉄道が開通（昭和13年廃止）
昭和 9年（1934年）	・綾瀬村が蓮田町に変わる
〃 22年（1947年）	・キャスリーン台風で大きな被害が発生
〃 29年（1954年）	・蓮田町・黒浜村・平野村が合併し、新しい蓮田町ができる（昭29.5.3）
〃 31年（1956年）	・岩槻市大字川島及び大字馬込の一部が蓮田町に入る
〃 47年（1972年）	・市制施行で蓮田市になる（昭47.10.1） ・蓮田駅が橋上化され、東口ができる
〃 62年（1987年）	・市役所新庁舎が11月に竣工し、翌年1月に開庁
平成 6年（1994年）	・総合市民体育館「パルシー」が開館
〃 10年（1998年）	・蓮田駅東口駅前交通広場が完成 ・蓮田市図書館が開館
〃 12年（2000年）	・地下鉄7号線の延伸が答申される
〃 14年（2002年）	・蓮田駅自由通路東口にエスカレーターが完成
〃 16年（2004年）	・新消防庁舎が竣工
〃 18年（2006年）	・蓮田市内において国道122号バイパスが全面開通 ・黒浜貝塚が国指定史跡に指定される
〃 20年（2008年）	・黒浜沼上沼が緑のトラスト保全第11号地に決定
〃 22年（2010年）	・文化財展示館が開館 ・蓮田駅自由通路西口にエレベーターが完成 ・前口山ノ内線のJR立体交差部が開通
〃 24年（2012年）	・馬込下蓮田土地区画整理事業が完了 ・蓮田スマートインターチェンジが開通 ・蓮田駅自由通路東口にエレベーター、蓮田駅自由通路西口にエスカレーターが完成 ・長野県松川町と災害時相互応援協定締結及び友好交流都市宣言 ・第1号の蓮田市民栄誉賞を天野篤さんに授与
〃 25年（2013年）	・蓮田駅西口駅前交通広場が完成 ・黒浜西小学校給食棟、他3施設の耐震補強工事が終了
〃 26年（2014年）	・蓮田中央小学校新給食棟が完成（1月） ・中央公民館耐震補強及び改修工事、他8施設の耐震補強工事が終了（12月）
〃 27年（2015年）	・蓮田中学校新体育館（1月）、蓮田南小学校新体育館（11月）が完成 ・ふるさと納税記念品贈呈事業を開始（7月）
〃 28年（2016年）	・地域PR映画「蓮田の田んぼで踊りましょう」が完成（2月） ・蓮田みぬま保育園が開園（10月） ・総合文化会館「ハストピア」が開館（10月） ・長野県松川町と友好姉妹都市の盟約を締結（10月）
〃 29年（2017年）	・黒浜土地区画整理事業が完了（1月） ・市内全小・中学校の全普通教室へのエアコン設置が完了し、一斉稼働（6月） ・蓮田ねがやど学童保育所（第3、第4）を開所（10月）
〃 30年（2018年）	・市内街路灯4883基LED化完了（3月） ・新井堀の内遺跡から埋蔵銭が発見される（3月） ・中央保育園新園舎運用開始、中央保育園子育て支援センターを開設、一時預かりを開始（4月） ・蓮田市を舞台とした疎開保育園の映画「あの日のオルガン」が完成（6月） ・九都市合同防災訓練埼玉県・蓮田市総合防災訓練を実施（8月） ・JR蓮田駅発車メロディを期間限定でオリジナル発車メロディに変更（10月） ・蓮田駅西口再開発ビル建設工事に着手（11月）

# 蓮田市の市民生活

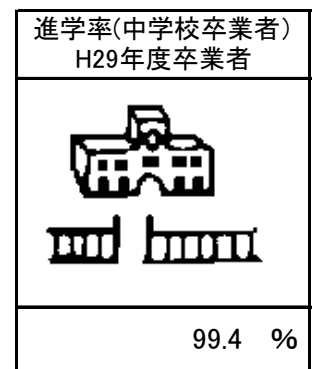
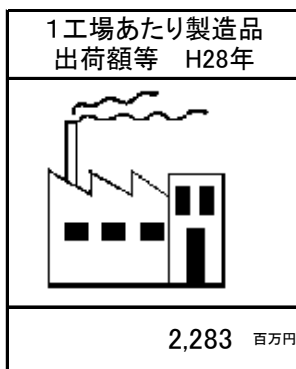
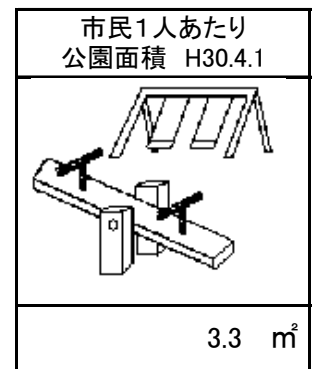
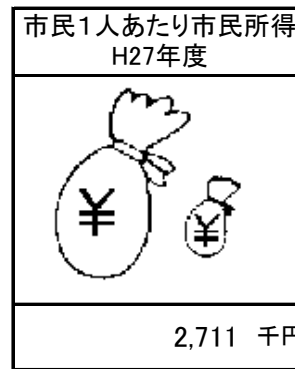
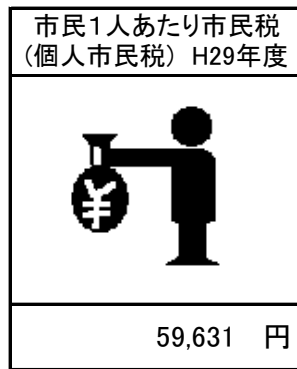
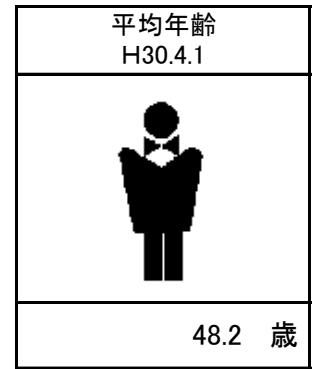
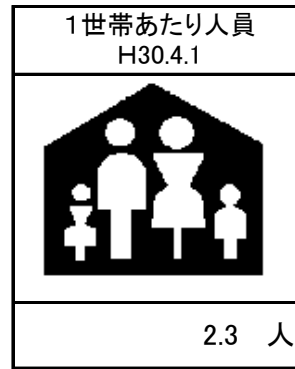
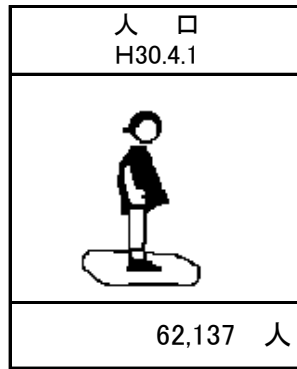

# 蓮田市の1日

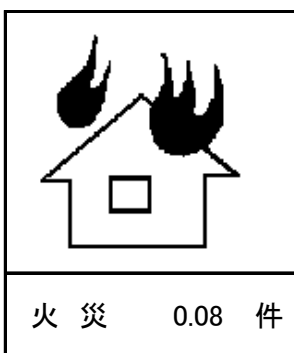
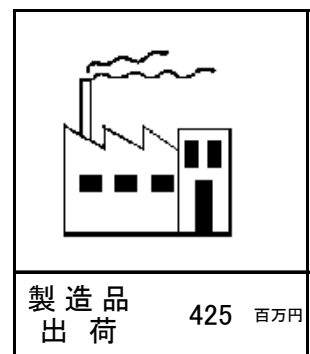
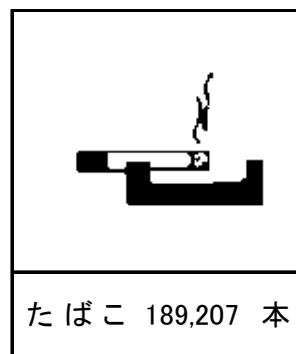
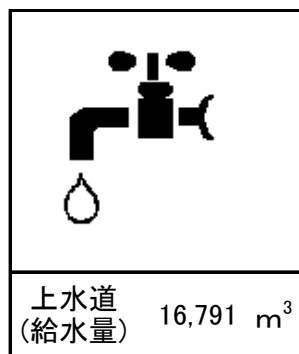
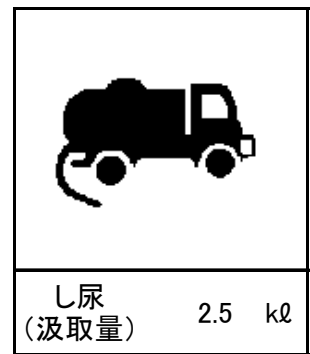
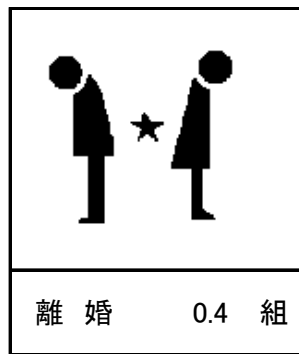
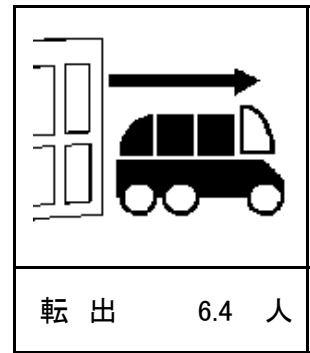
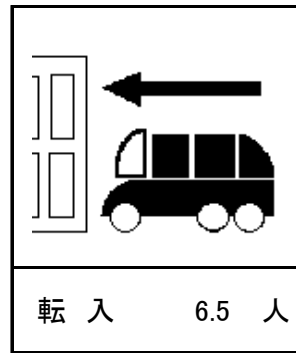



# 蓮田市の概要

市制施行	昭和47年10月1日		
位置	東経 139度 39分 44秒 北緯 35度 59分 39秒 (世界測地系) 東西長 約4km 南北長 約15km 海拔 15.8m		
面積	27.28 km <sup>2</sup> (国土地理院調べ)		
人口・世帯数	62,380人 (男 30,975人 女 31,405人) 24,543世帯 (平成27年国勢調査)		
人口動態 (平成29年度中)	出生 転入	421人 2,360人	死亡 転出 609人 2,327人
予算	一般会計 176億8千8百万円 (平成30年度当初)		
事業所	1,631事業所 17,676人 (平成28年経済センサスー活動調査)		
農業	農業経営体	429戸	販売農家 416戸 (2015年農林業センサス)
工業	68事業所 3,289人 (平成29年工業統計調査)		
商業 (飲食店を除く)	304事業所 2,809人 (平成28年経済センサスー活動調査)		
学校・保育施設 (平成31年4月1日現在)	幼稚園	4	認可保育園 8 認定こども園 1 児童センター 1 学童保育所 10 † 心身障害児通園施設 1 子育て支援拠点施設 7 小規模保育施設 3
	小学校	8	
	中学校	5	
	高等学校	1	
	特別支援学校	1	

† 蓮田市立学童保育所設置条例に合わせる

### 地目別の面積 (1月1日現在)

《資料: 税務課》

#### 平成30年 (2018年)

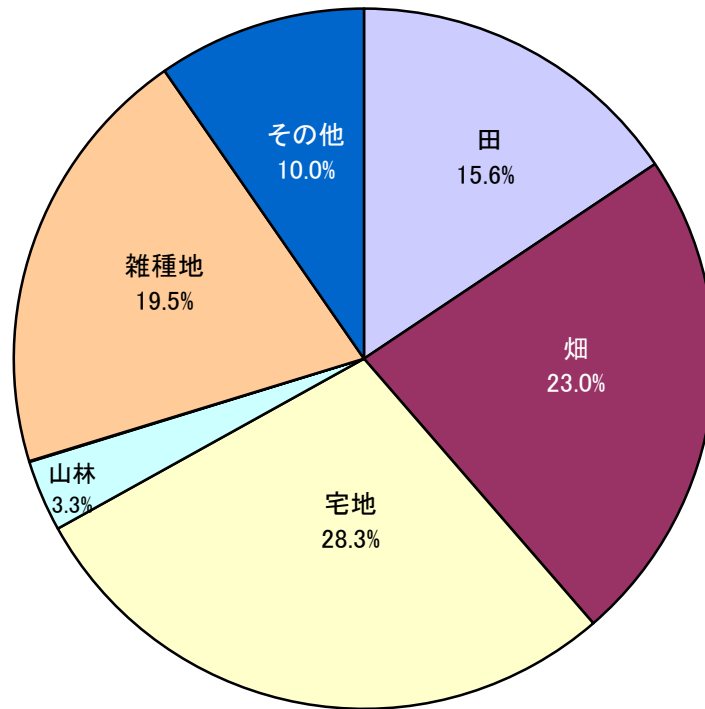

#### 昭和63年 (1988年)

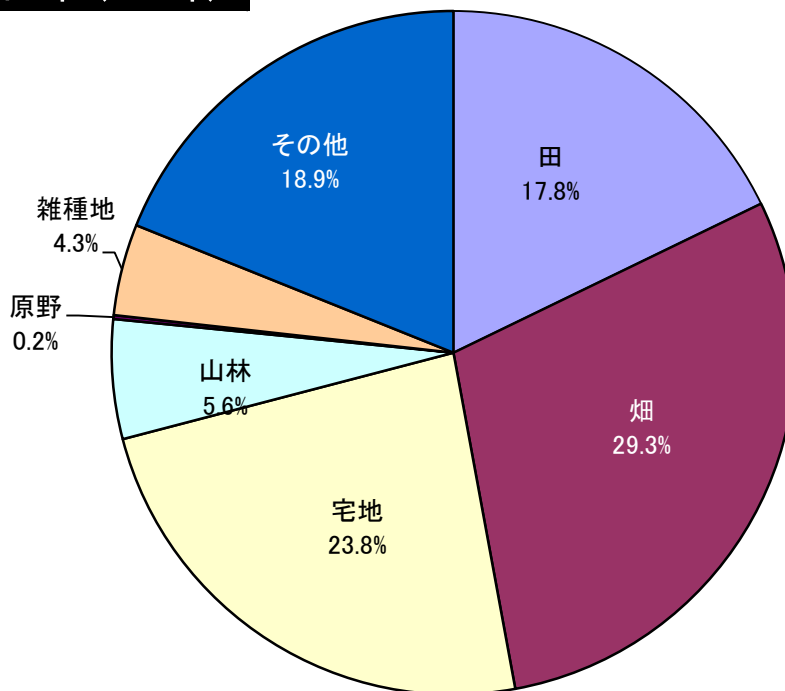

※構成比(%)については、四捨五入のため合計が100にならないことがある

# 平均気温

《資料: 消防課》

## 年 別

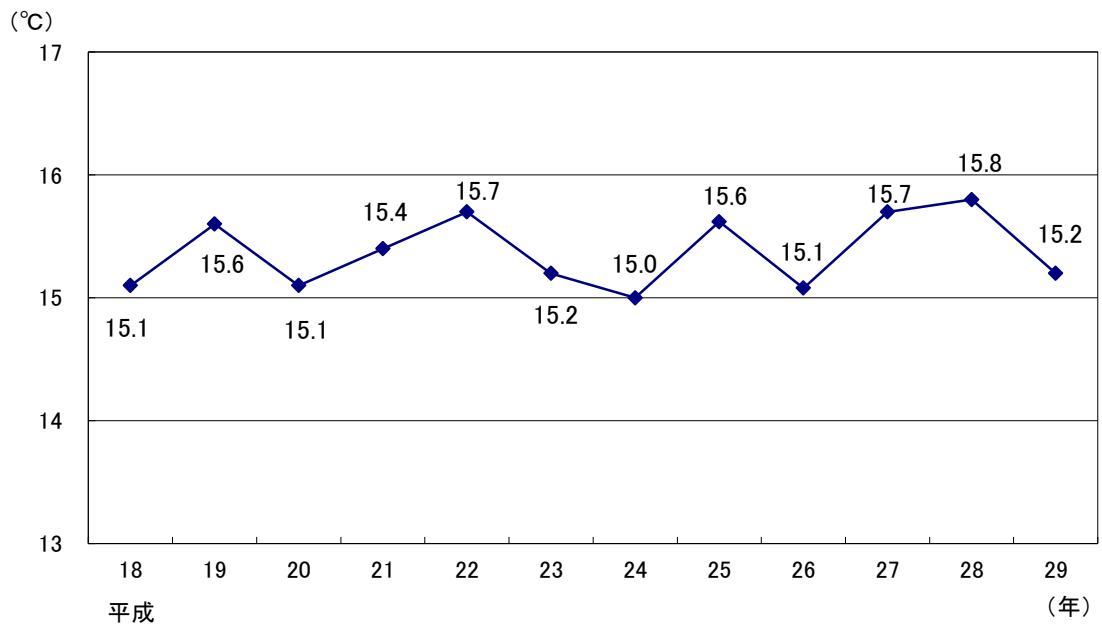

## 月別 (平成29年)

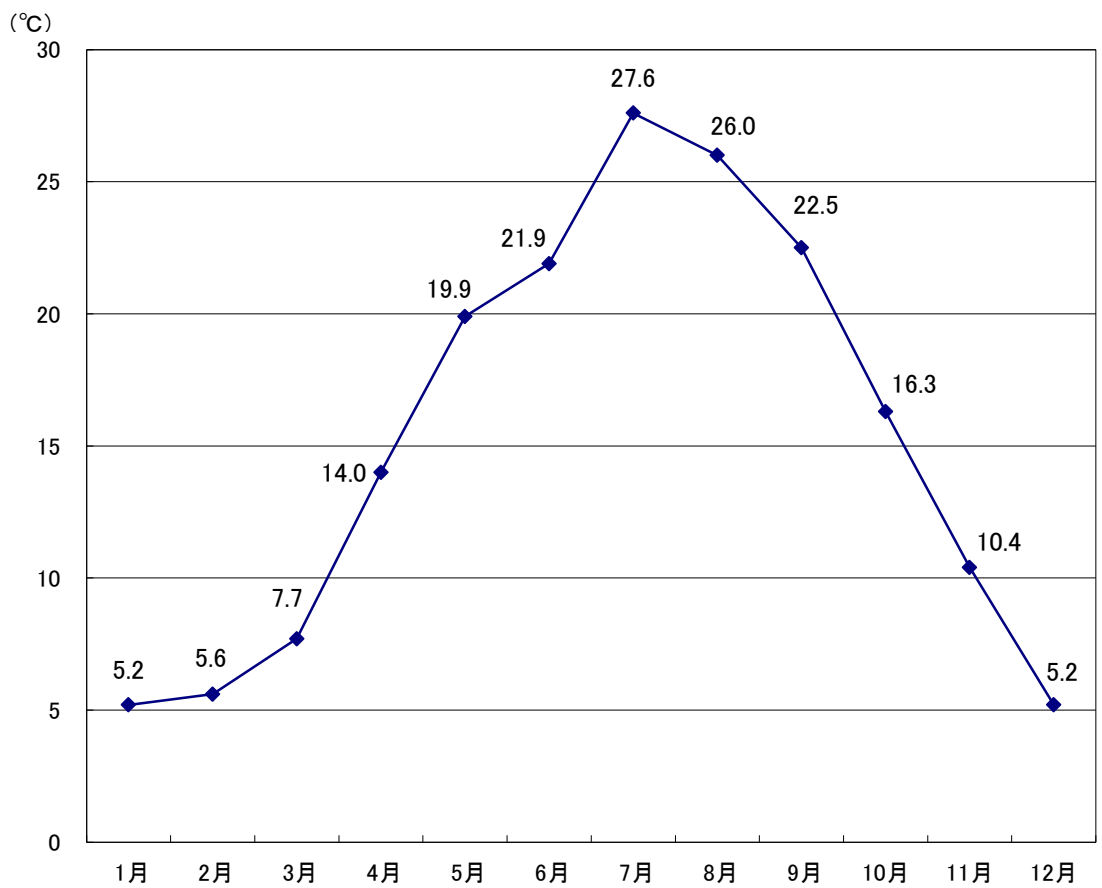

### 人口・世帯数の推移 (4月1日現在)

《資料：政策調整課》

(人・世帯)

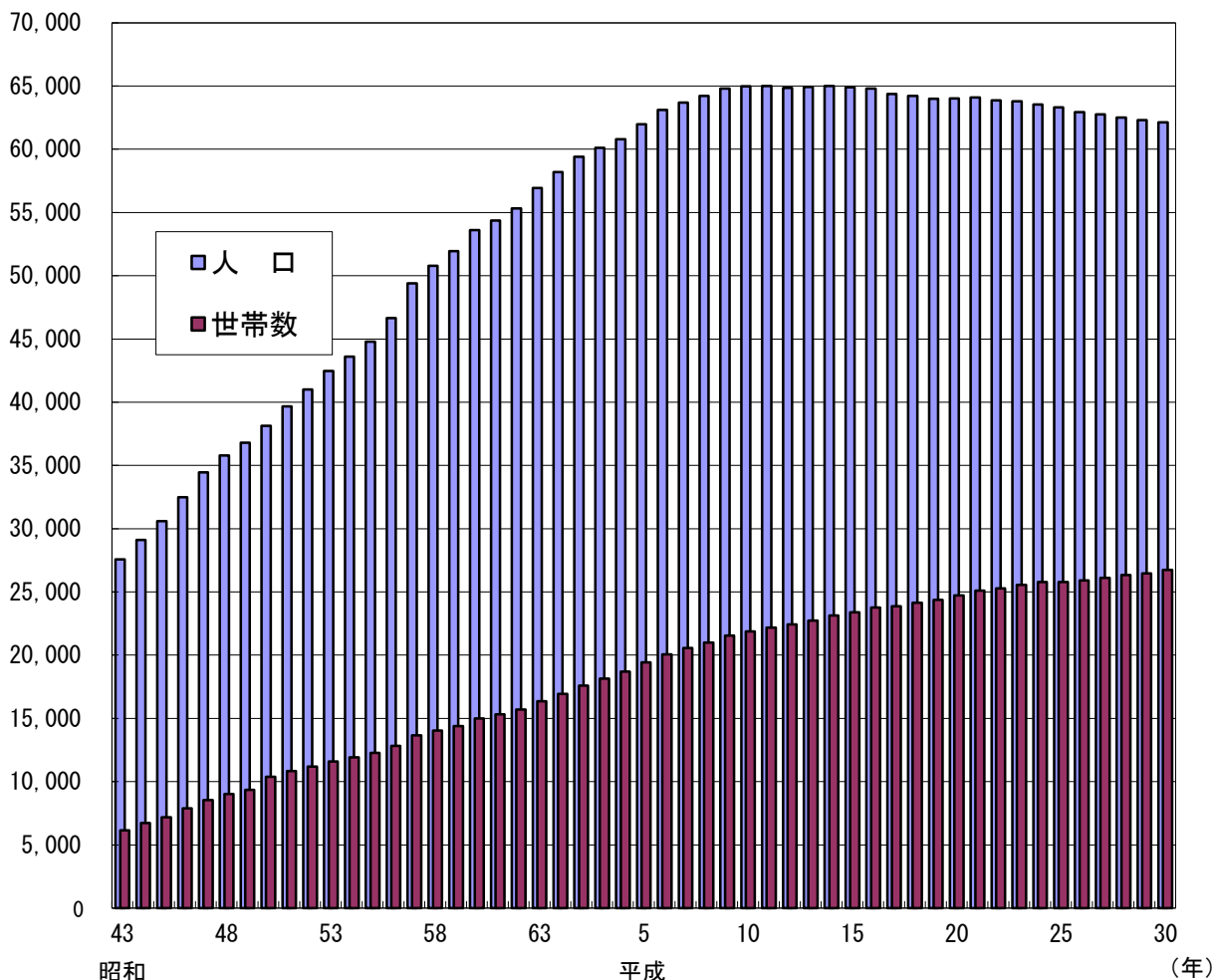

### 対前年人口増減率の推移 (4月1日現在)

《資料：政策調整課》

(%)

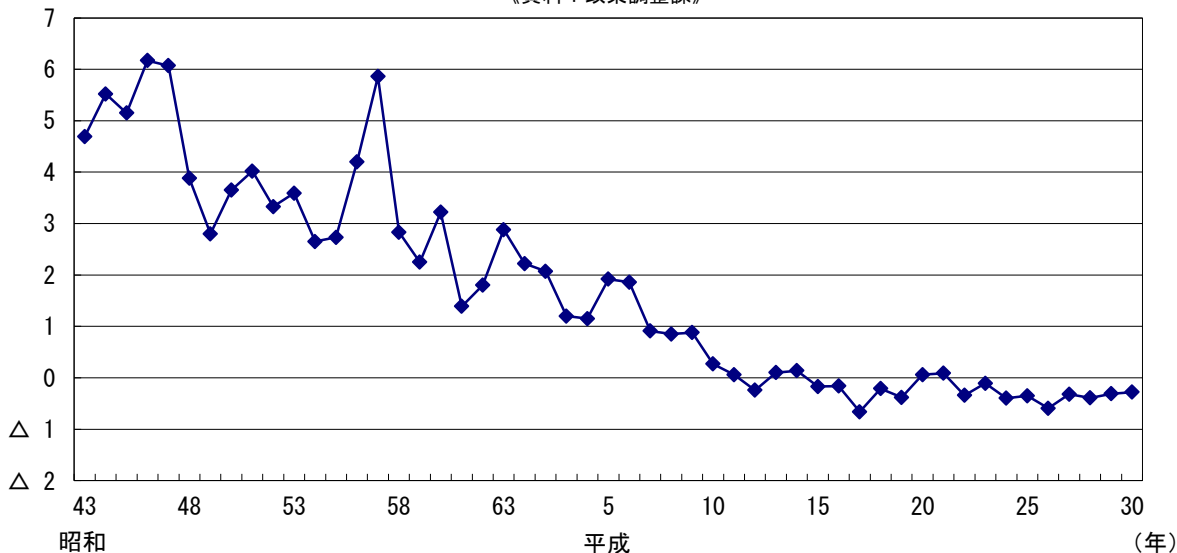

# 人口異動

《資料：市民課》

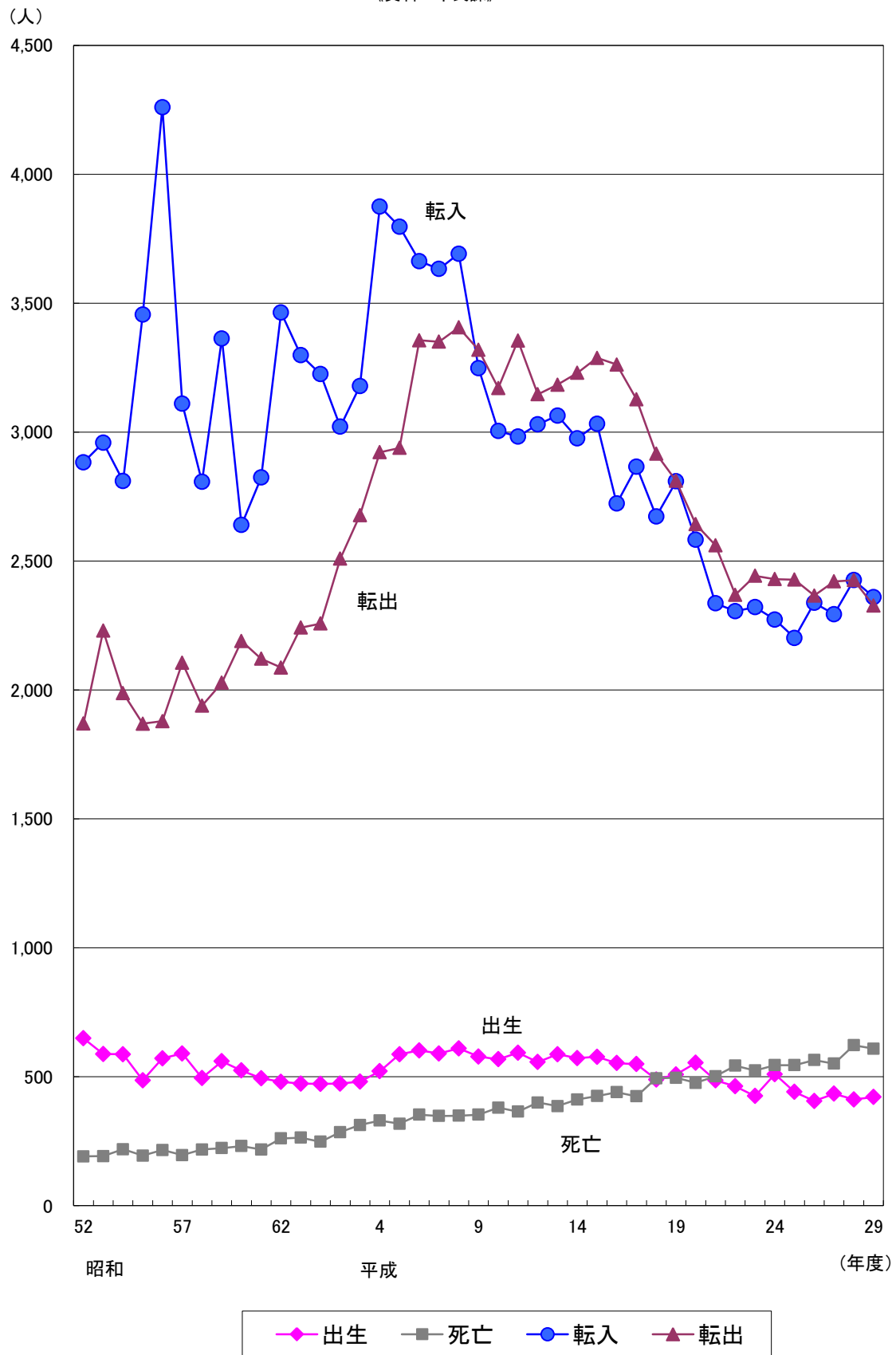

### 年齢別人口 (平成30年4月1日現在)

《資料:政策調整課》

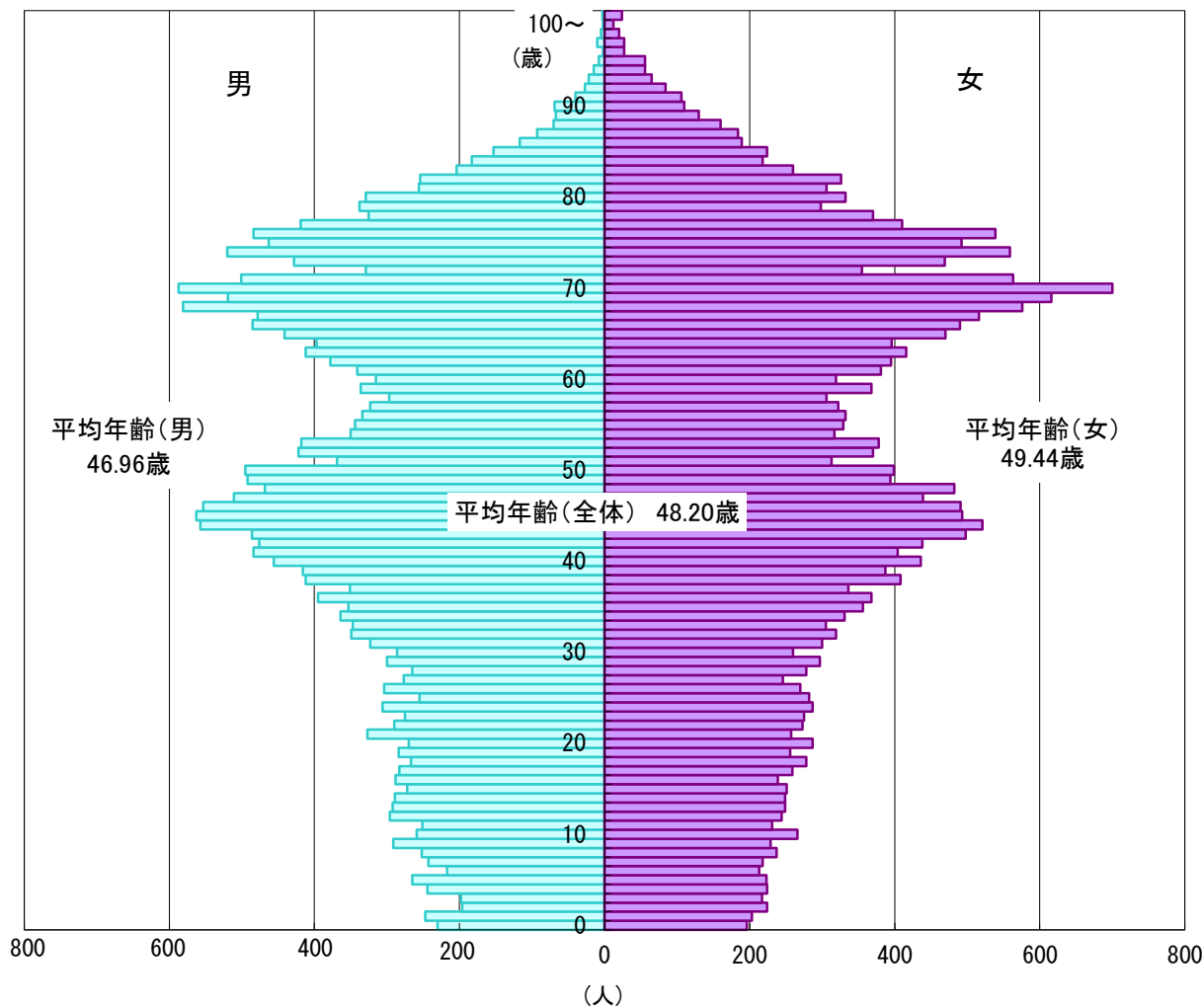

### 平均年齢の推移 (4月1日現在)

《資料:政策調整課》

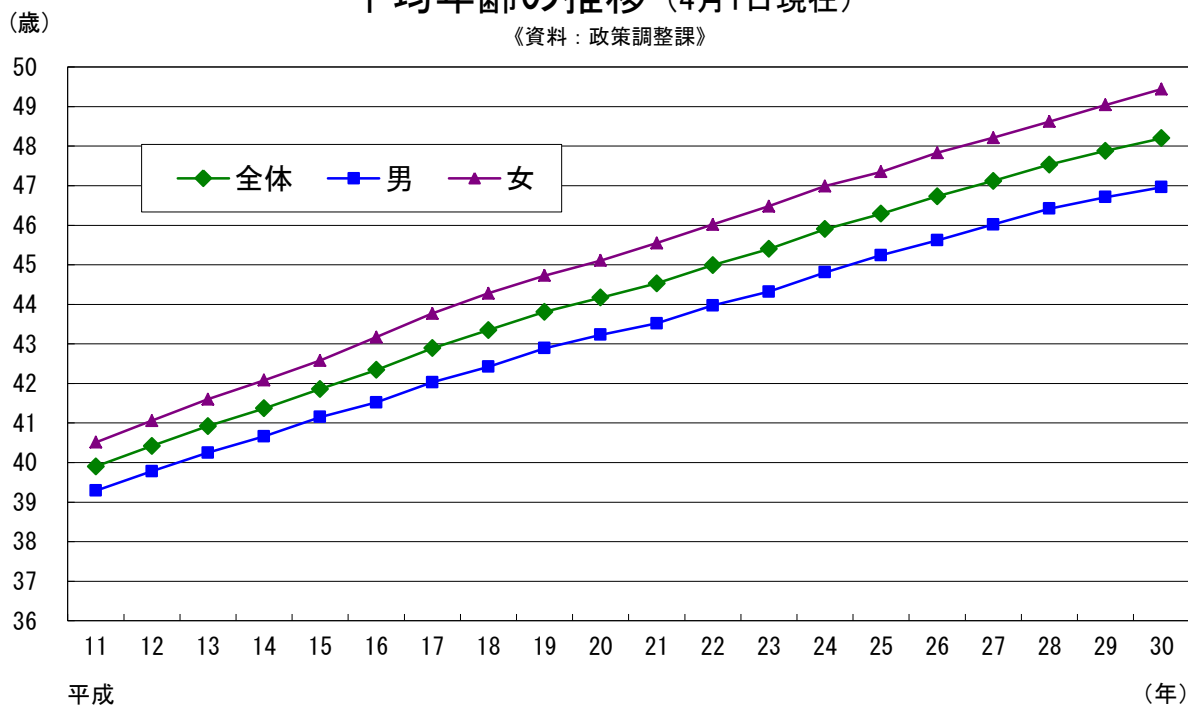

## 年齢階層別人口 (10月1日現在)

《資料:国勢調査》

### 平成27年 (2015年)

(62,380人)

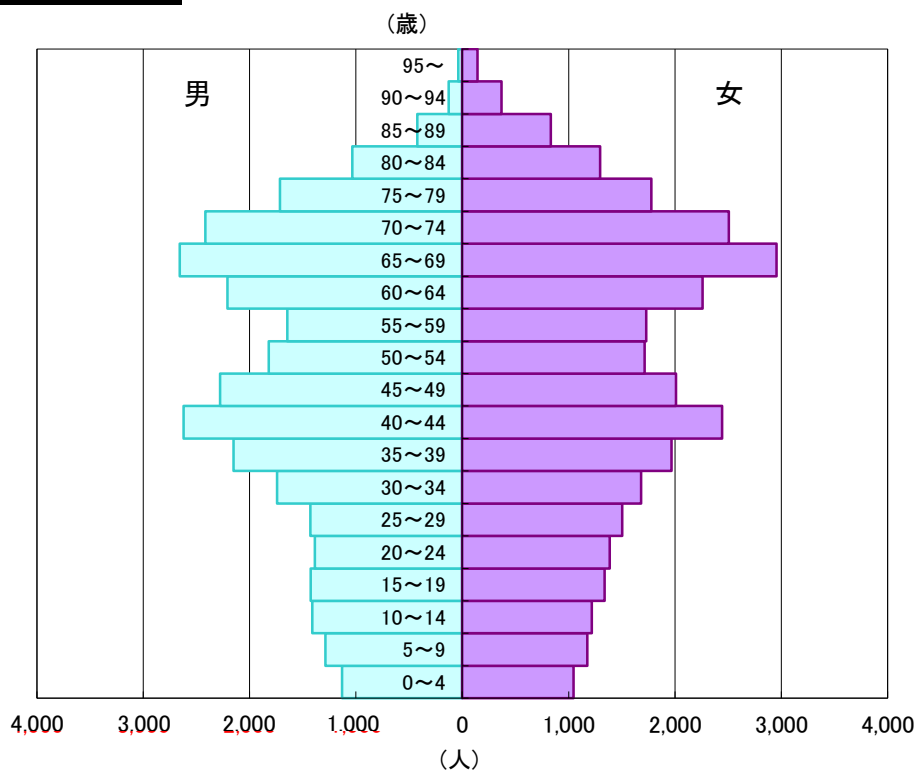

### 平成7年 (1995年)

(63,920人)

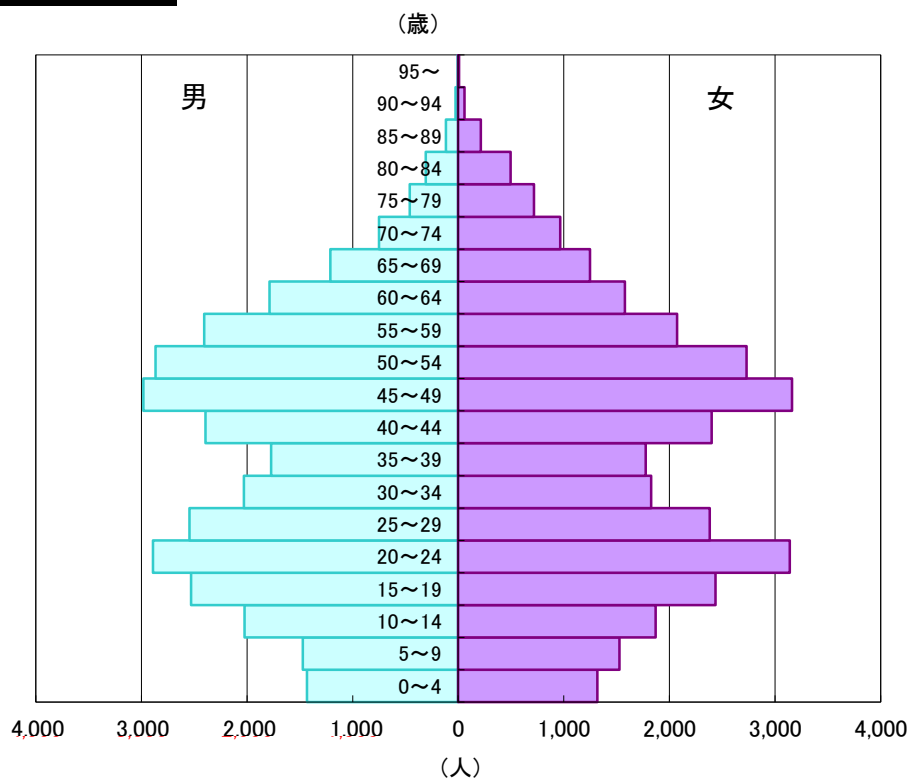

### 年齢3区分別人口の推移 (10月1日現在)

《資料:国勢調査》

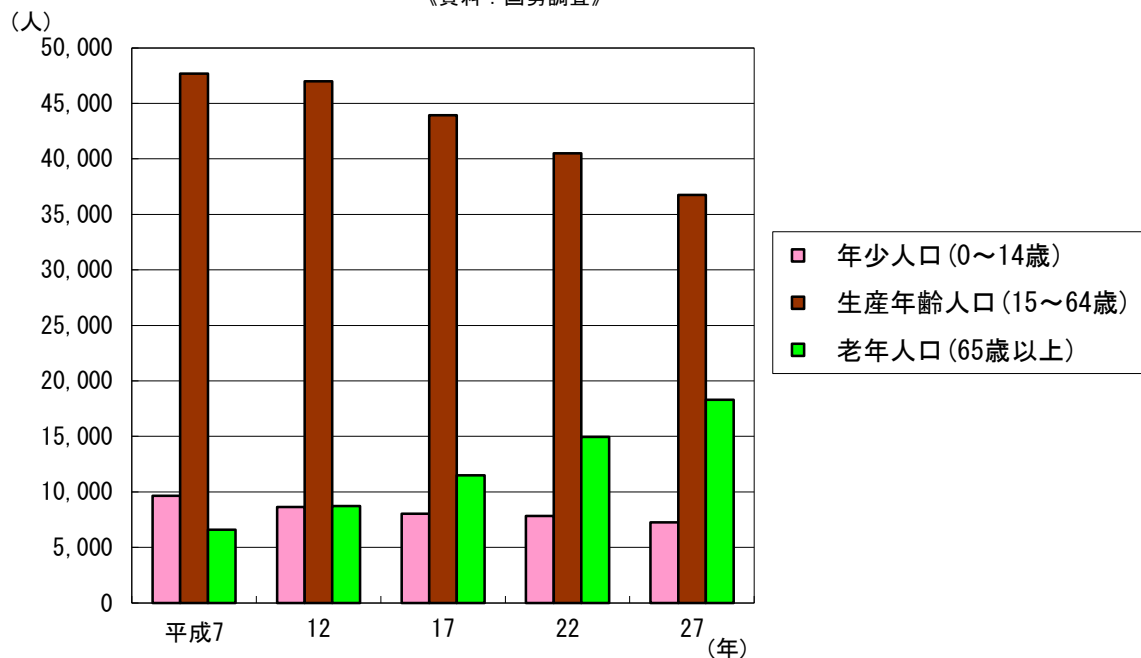

### 年齢3区分別人口構成比の推移 (10月1日現在)

《資料:国勢調査》

#### 蓮田市

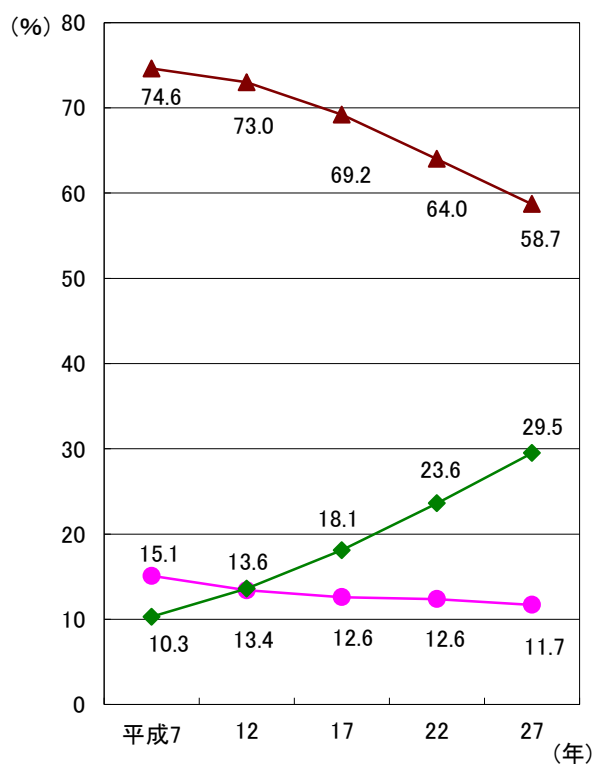

#### 全国(参考)

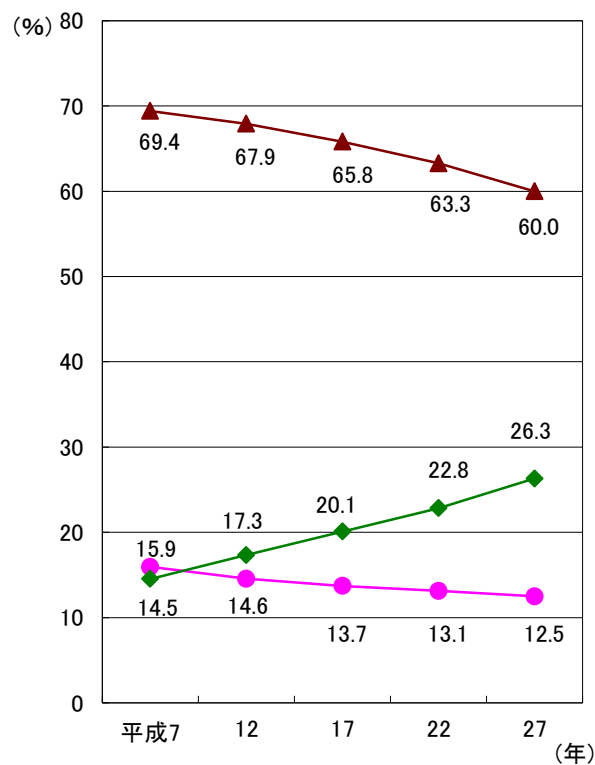

● 年少人口 (0~14歳) ▲ 生産年齢人口 (15~64歳) ◆ 老年人口 (65歳以上)

※年齢不詳人口があるため、合計が100%にならないことがある



## 年齢3区分別人口の推移 (10月1日現在)

～平成7年(1995年)の人口を100とした値～

《資料: 国勢調査》

### 総数

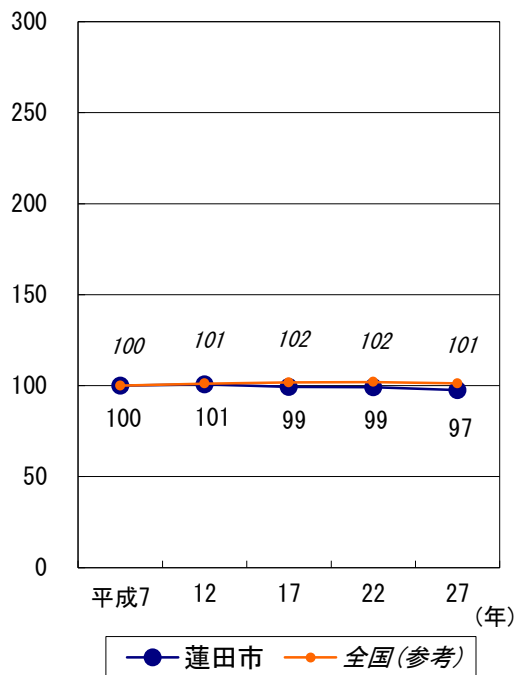

### 年少人口 (0～14歳)

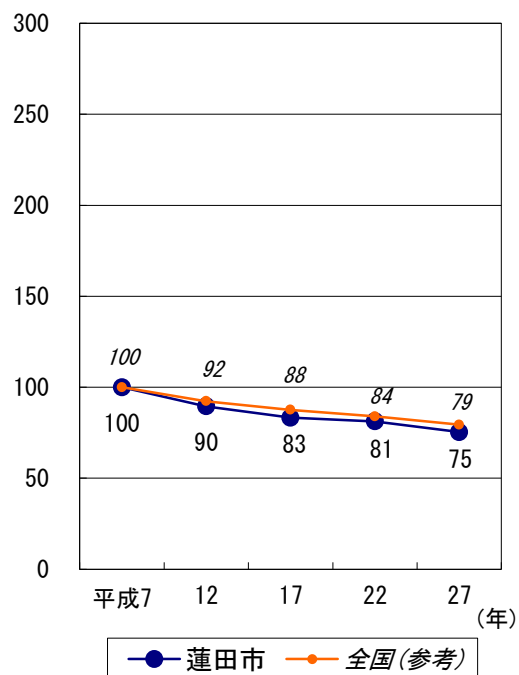

### 生産年齢人口 (15～64歳)

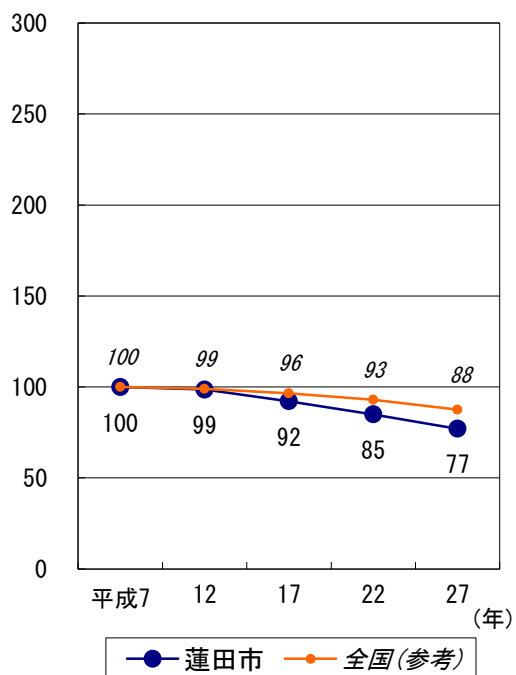

### 老年人口 (65歳以上)

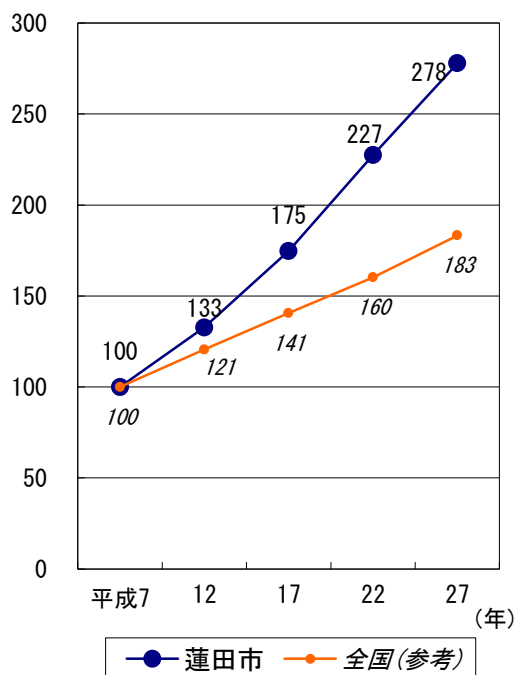

## 家族人員別の世帯数 (一般世帯 10月1日現在)

《資料: 国勢調査》

### 平成27年 (2015年)

(24,515世帯)

平均 2.50人/世帯

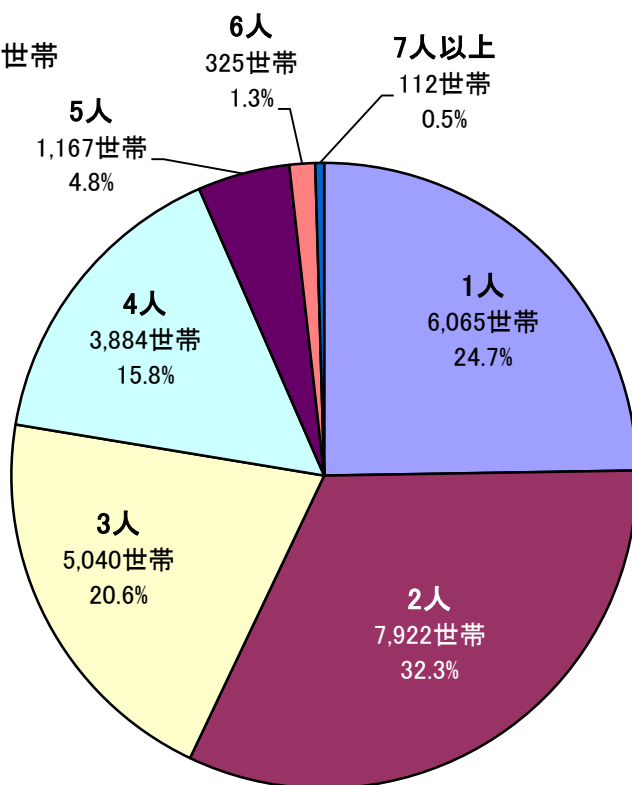

### 平成7年 (1995年)

(20,198世帯)

平均 3.43人/世帯

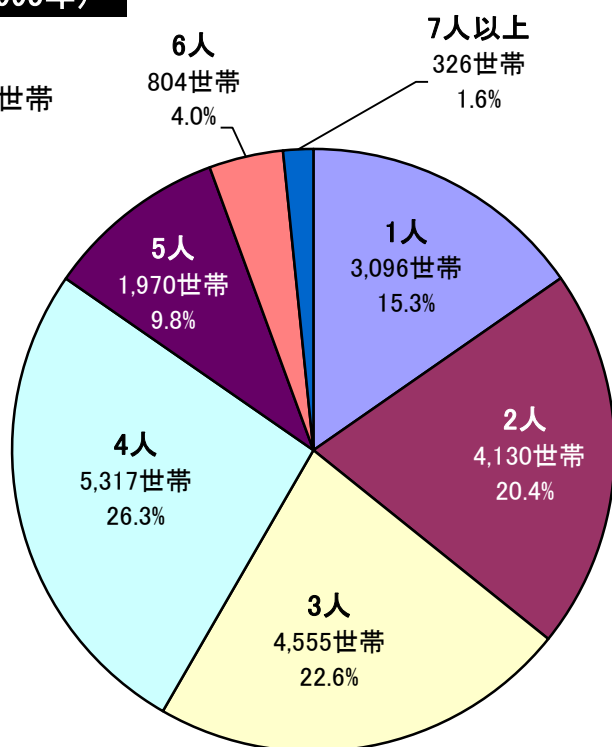

データ:蓮田市への流入人口内訳(P37)、蓮田市からの流出人口内訳(P38～39)

## 市町村別の流入・流出人口 (15歳以上 平成27年10月1日現在)

《資料：平成27年国勢調査》

### 蓮田市への流入人口

(10,868人)

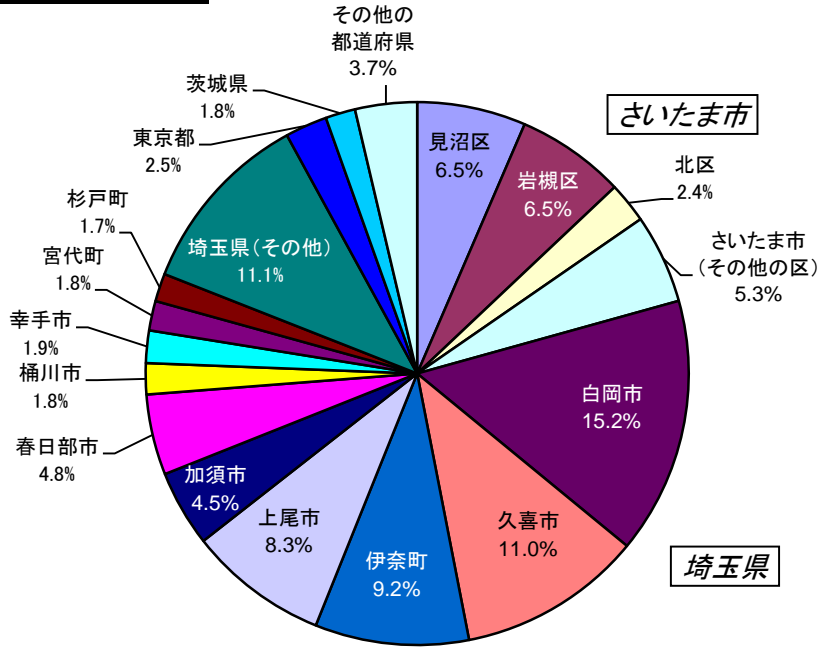

### 蓮田市からの流出人口

(21,505人)

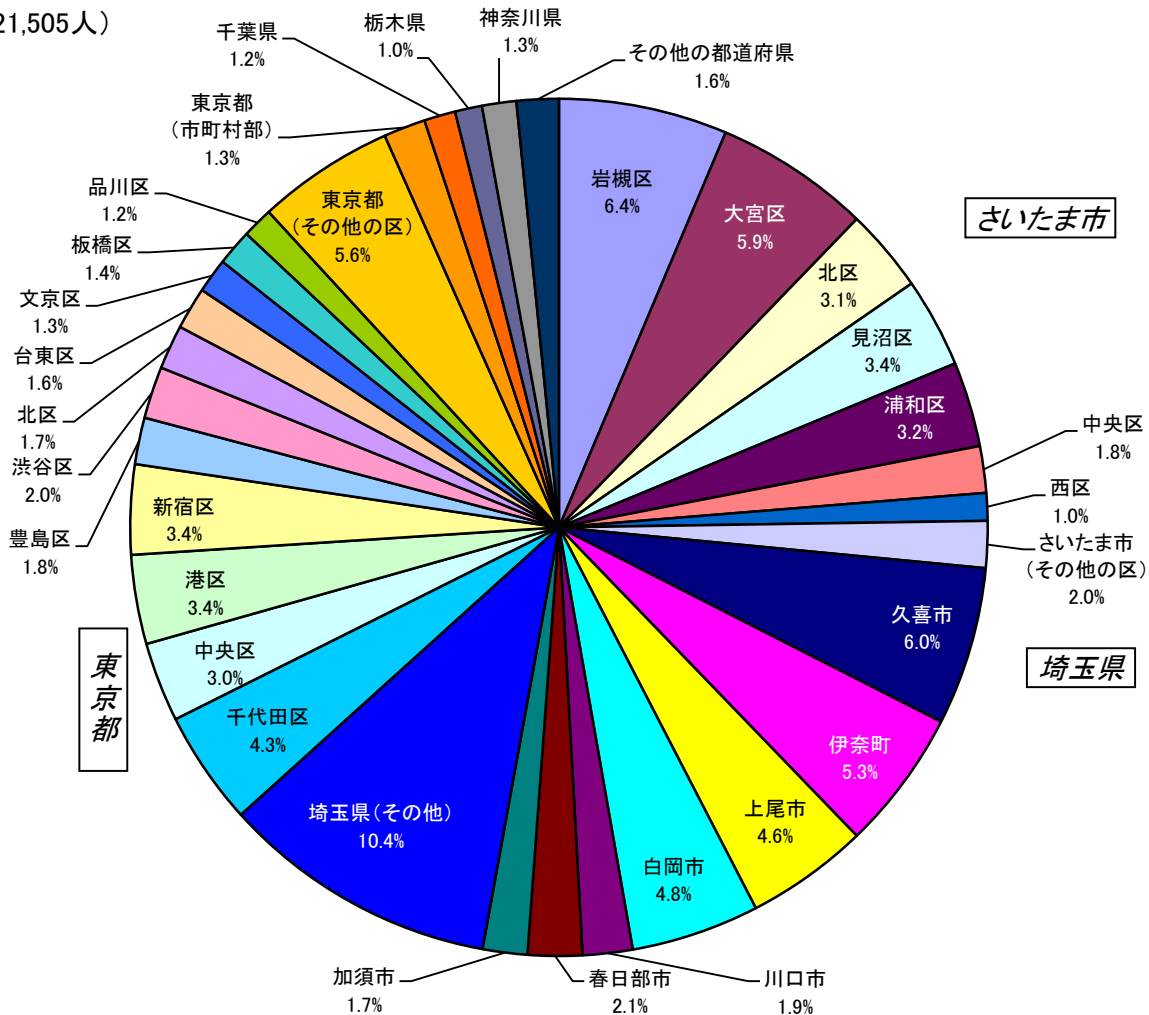

※構成比(%)については、四捨五入のため合計が100にならないことがある

## 産業大分類別の事業所数及び従業者数

《資料:平成28年経済センサス-活動調査》

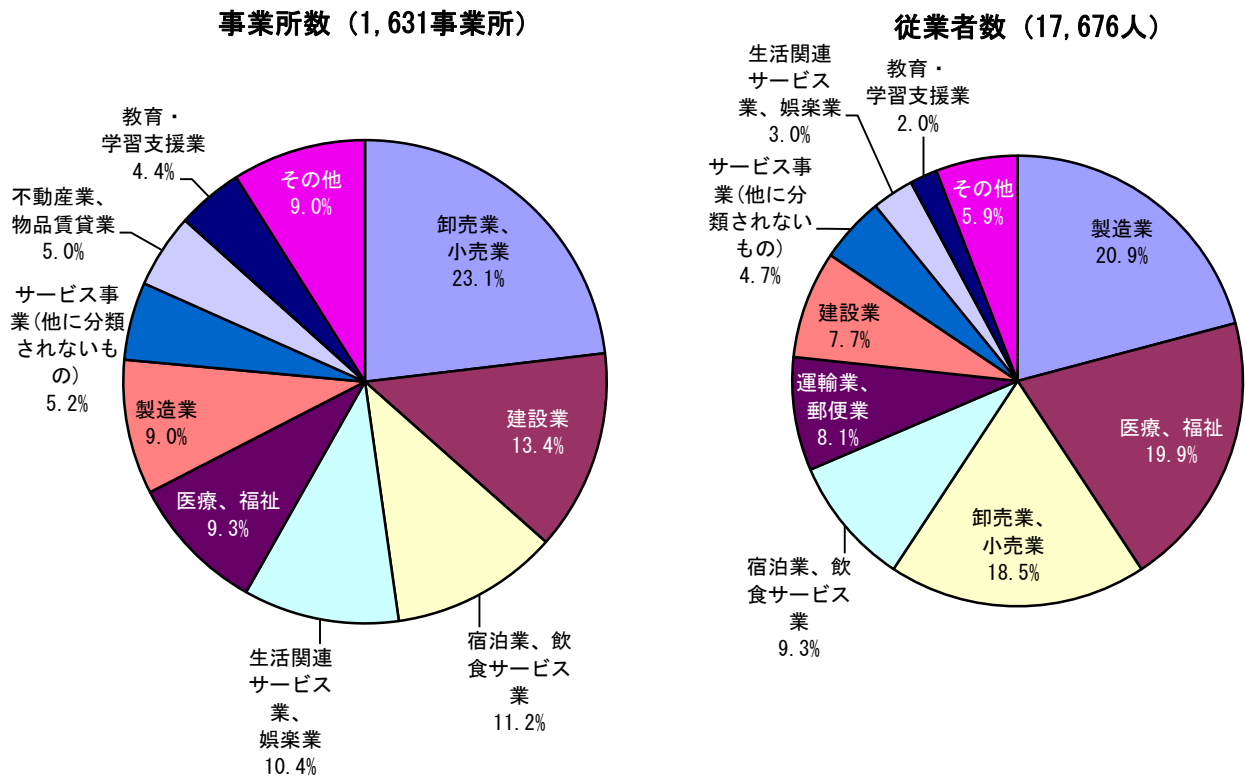

## 産業分類別の事業所数の推移

《資料:平成28年経済センサス-活動調査》

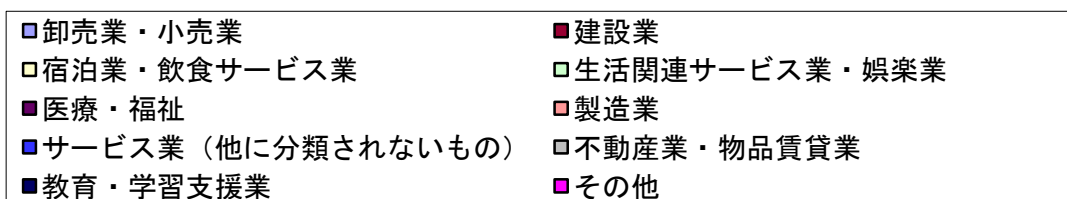
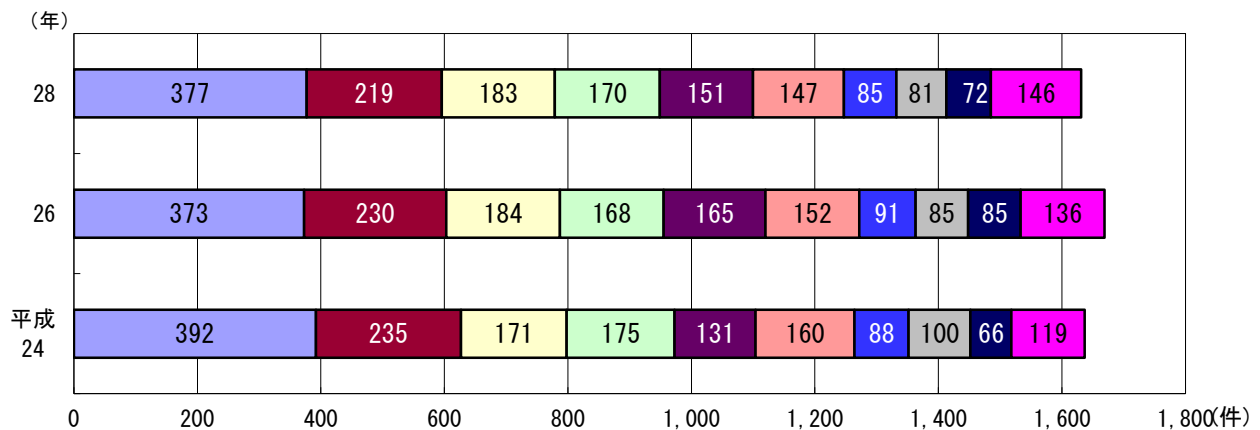

### 販売農家数の推移

《資料：農林業センサス》

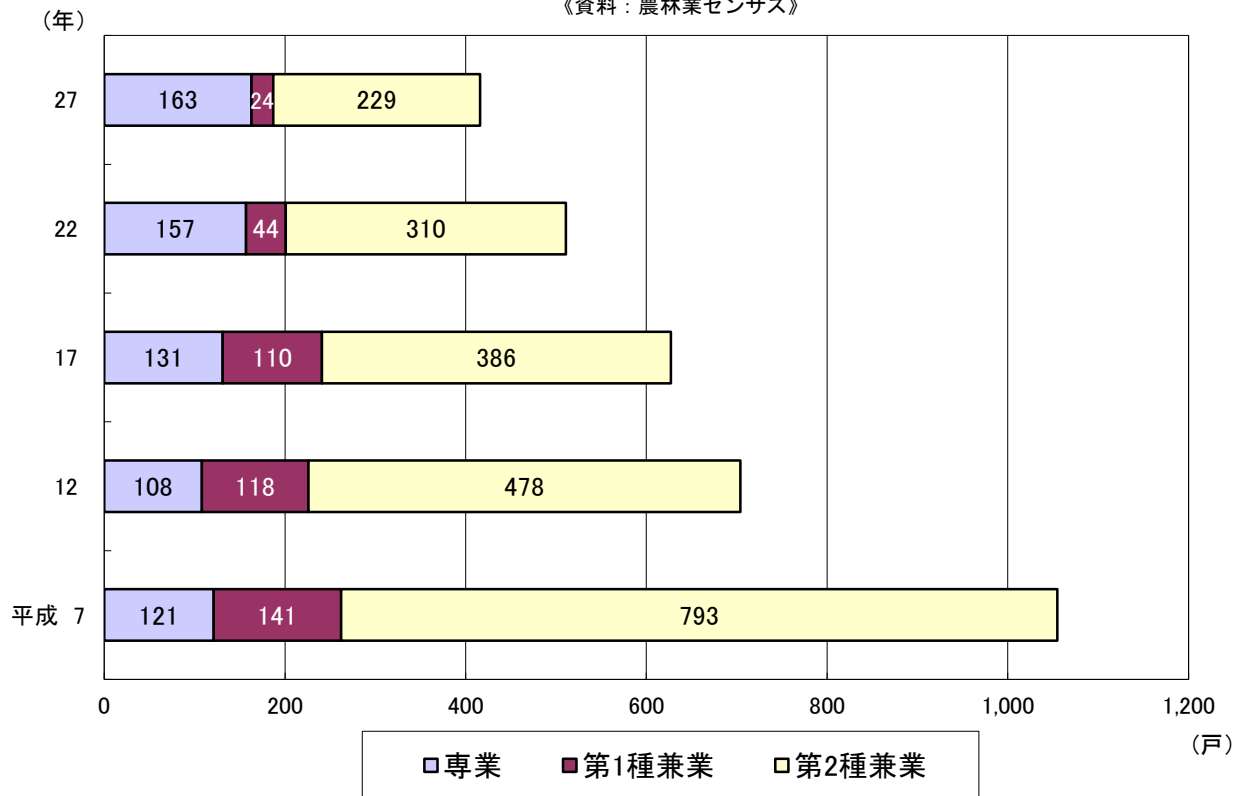

### 農業人口（販売農家）の推移

《資料：農林業センサス》

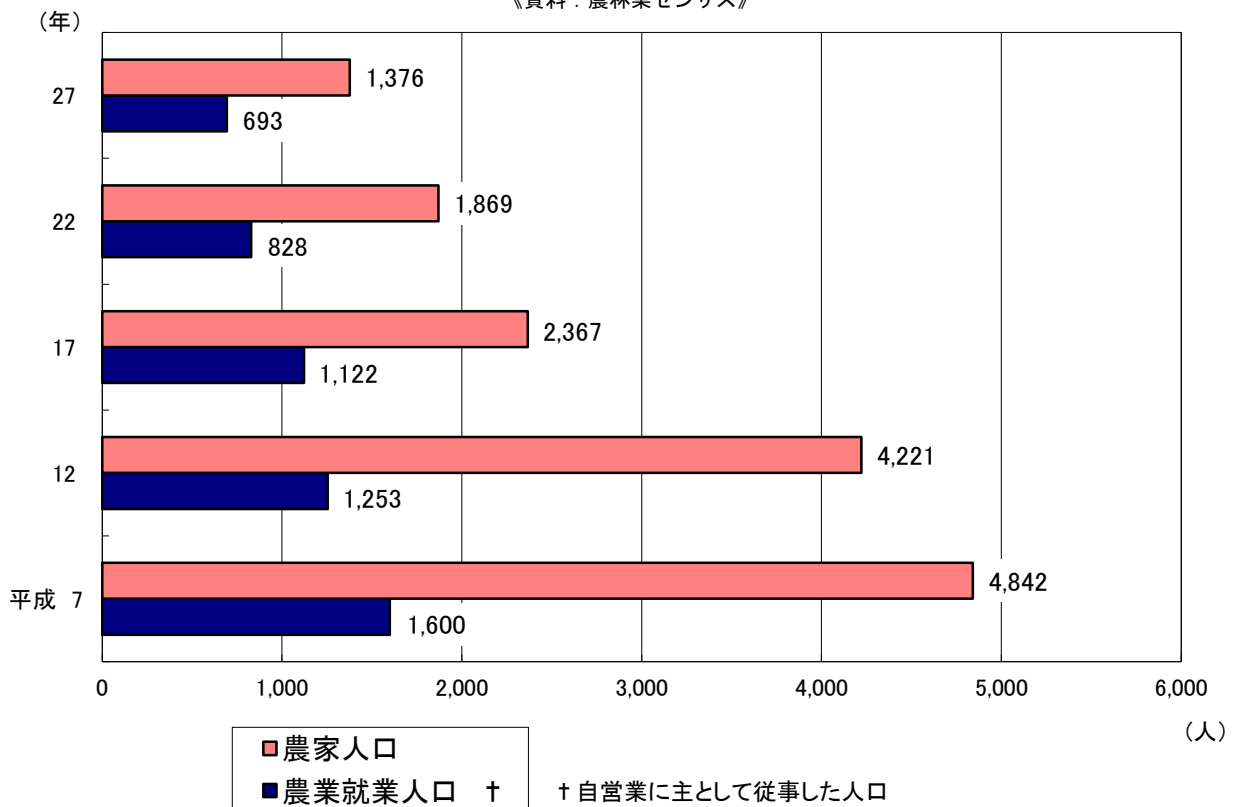

### 果樹栽培割合 (農業経営体)

《資料:2015年農林業センサス》

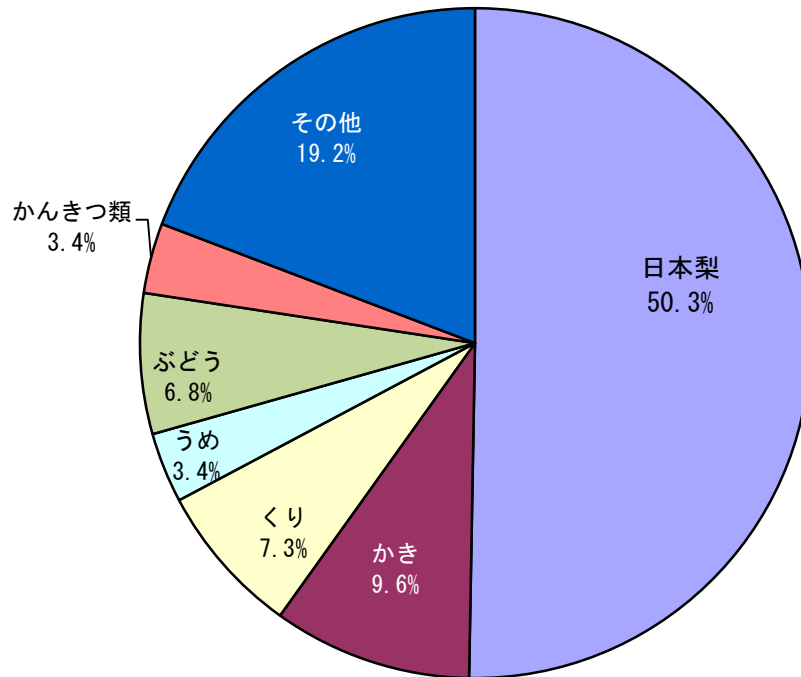

## 梨栽培の旧町村別の推移 (農業経営体)

《資料: 農林業センサス》

### 農 家 数

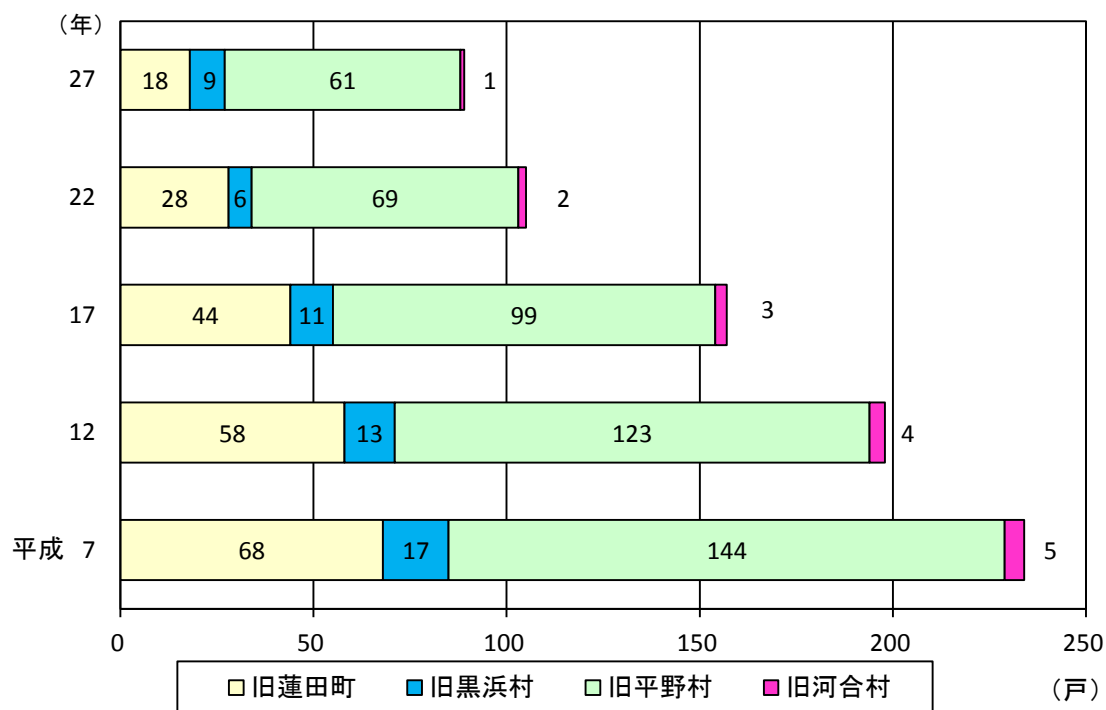

※平成7年から17年は販売農家ベースの数値

### 栽 培 面 積

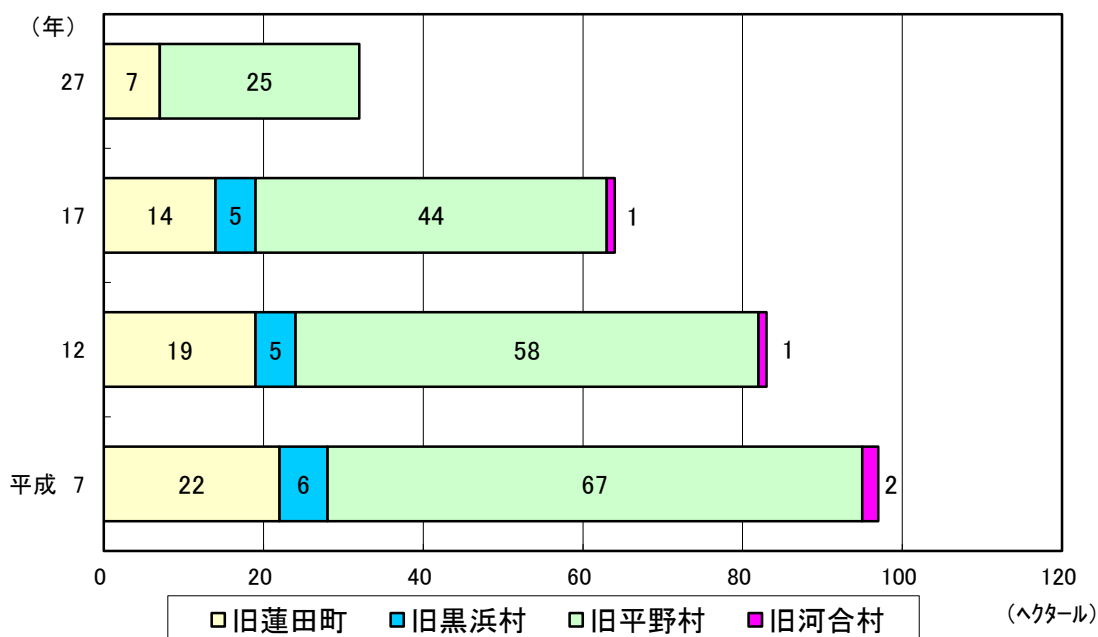

※平成22年調査では、梨の栽培面積の集計は行われていないため、掲載なし

※平成7年から17年は販売農家ベースの数値

※平成27年度は秘匿データあり

## 工業の推移

《資料：工業統計調査及び経済センサス》

### 工場数

### 従業者数

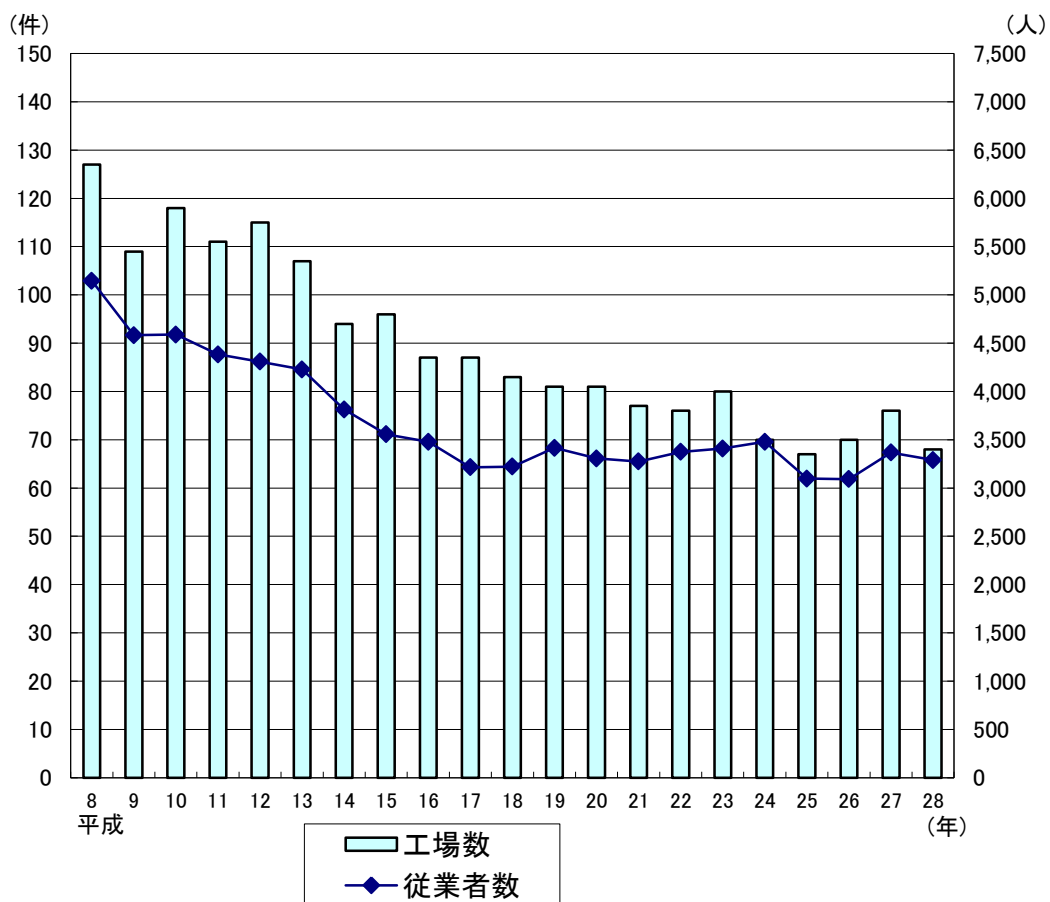

### 製造品出荷額等

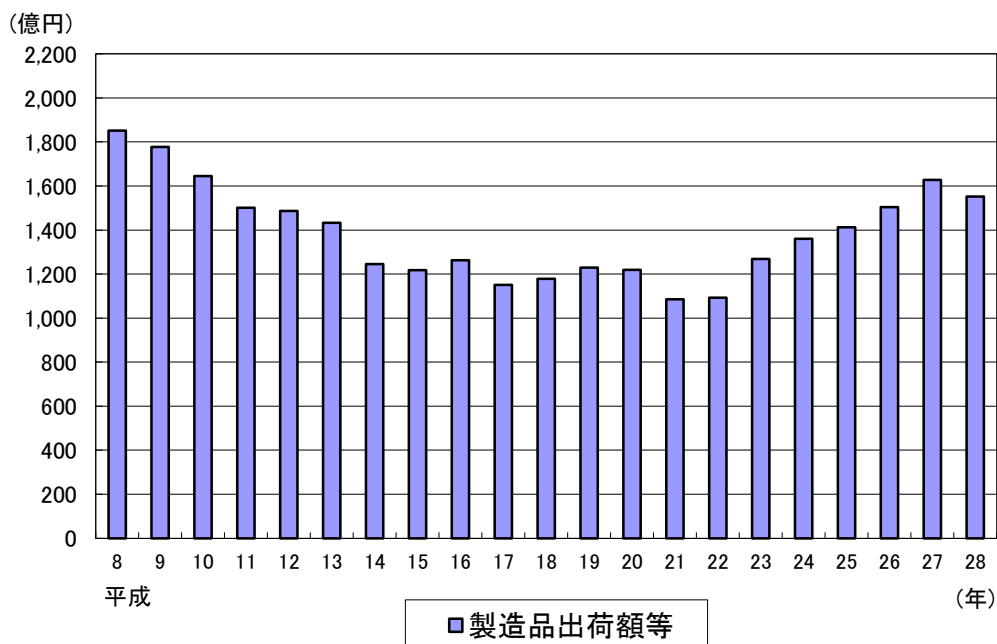



データ:産業分類別の工場数(P50)、産業分類別の製造品出荷額等(P51)

### 産業分類別の工場数 (68件)

《資料:平成29年工業統計調査》

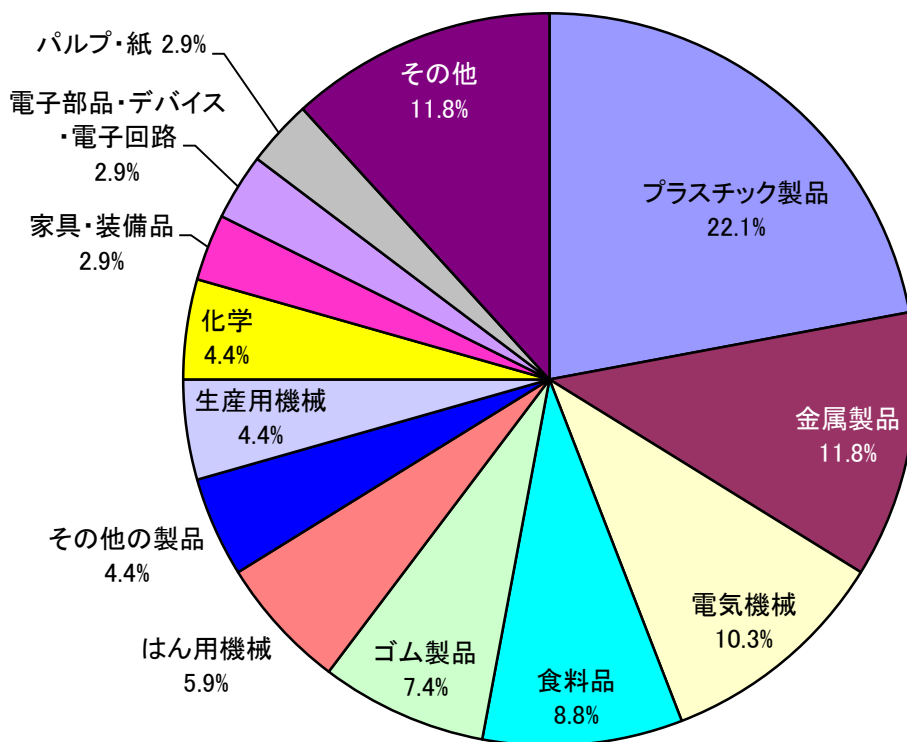

### 産業分類別の製造品出荷額等 (1,552億円)

《資料:平成29年工業統計調査》

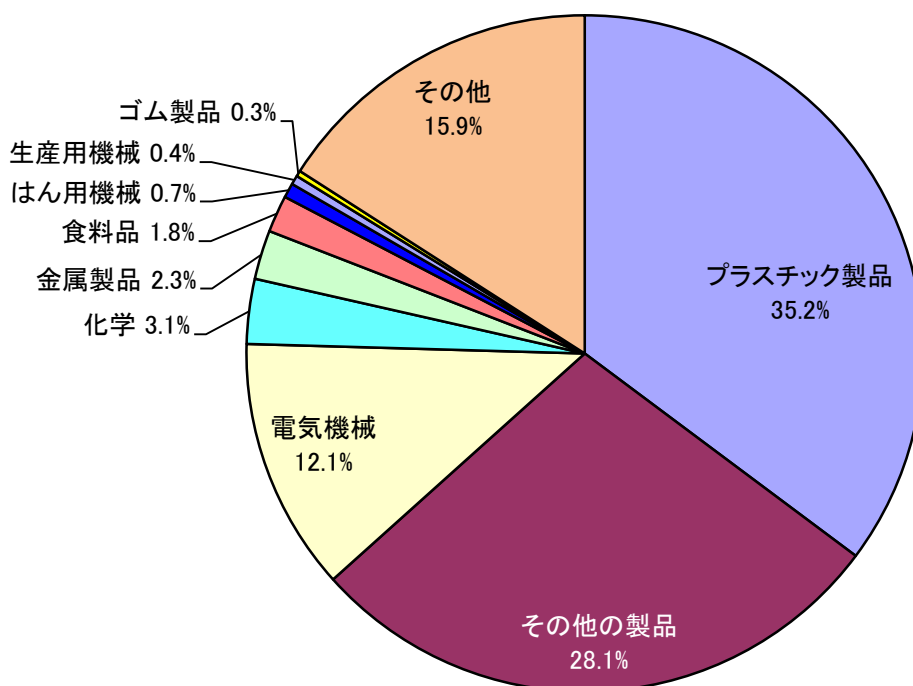

※構成比(%)については、四捨五入のため合計が100にならないことがある

## 商業の推移

《資料：商業統計調査及び平成28年経済センサスー活動調査》

### 事業所数

### 従業者数

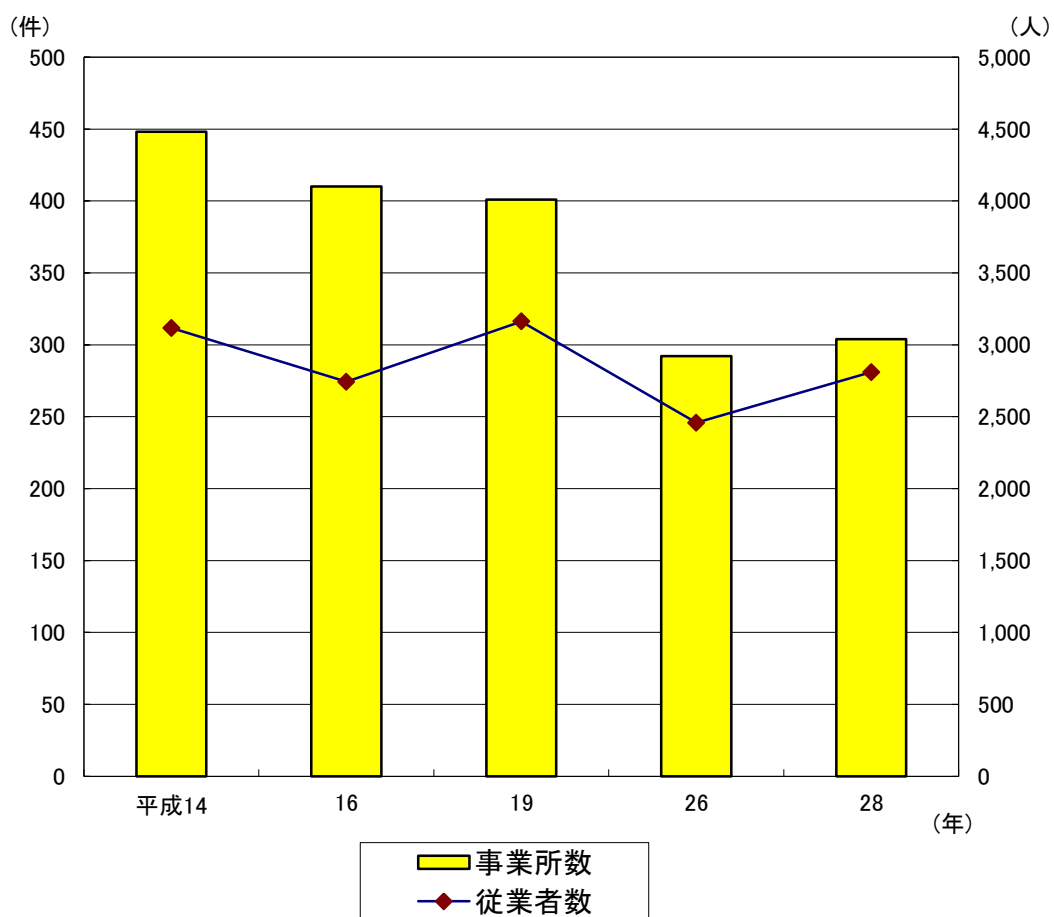

### 商品販売額

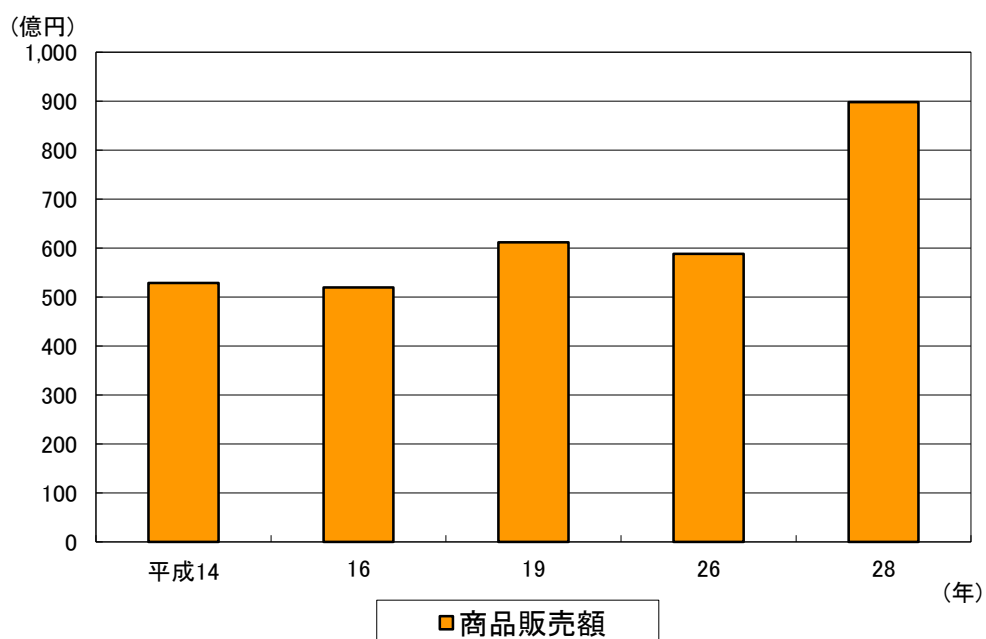

### 産業分類別の事業所数(304件)

《資料:平成28年経済センサスー活動調査》

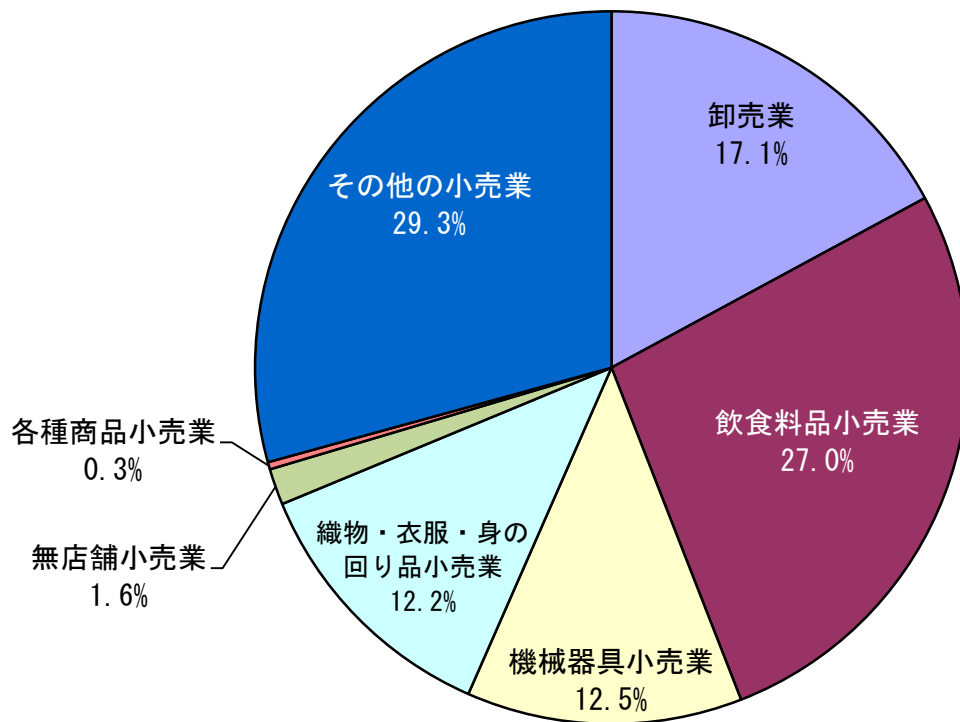

### 産業分類別の商品販売額(8億9,776万円)

《資料:平成28年経済センサスー活動調査》

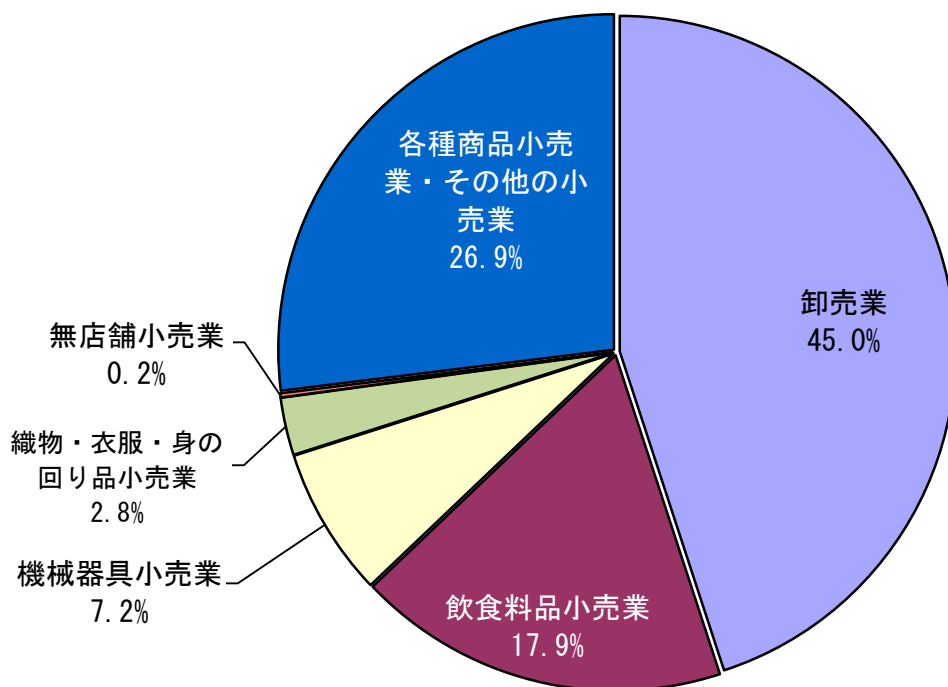

# 1 土地・気象

## 町(丁)字別面積

(単位：ヘクタール)

町(丁)字名	面積	町(丁)字名	面積	町(丁)字名	面積
本町	8.0	大字笹山	51.4	西新宿六丁目	8.6
末広一丁目	8.0	大字江ヶ崎	209.2	西城一丁目	5.5
末広二丁目	7.8	大字南新宿	35.9	西城二丁目	10.9
御前橋一丁目	9.8	大字城	37.9	西城三丁目	10.2
御前橋二丁目	6.4	大字川島	51.8	桜台一丁目	5.2
見沼町	15.8	大字根金	188.1	桜台二丁目	5.2
上一丁目	8.2	大字井沼	113.4	桜台三丁目	4.5
上二丁目	13.4	大字駒崎	129.0	山ノ内	9.5
関山一丁目	11.7	大字上平野	146.4	蓮田一丁目	9.0
関山二丁目	12.5	大字高虫	176.1	蓮田二丁目	10.1
関山三丁目	16.2	椿山一丁目	15.9	蓮田三丁目	7.0
関山四丁目	14.0	椿山二丁目	10.4	蓮田四丁目	15.4
東一丁目	4.7	椿山三丁目	11.4	蓮田五丁目	12.2
東二丁目	10.9	椿山四丁目	12.3	馬込一丁目	9.8
東三丁目	13.0	緑町一丁目	11.1	馬込二丁目	11.7
東四丁目	7.5	緑町二丁目	11.2	馬込三丁目	7.6
東五丁目	9.3	緑町三丁目	7.8	馬込四丁目	6.5
東六丁目	10.8	綾瀬	12.1	馬込五丁目	12.6
大字蓮田	79.4	西新宿一丁目	7.2	馬込六丁目	3.5
大字馬込	36.5	西新宿二丁目	9.6	藤ノ木一丁目	11.6
大字閨戸	353.8	西新宿三丁目	14.0	藤ノ木二丁目	4.5
大字貝塚	110.4	西新宿四丁目	9.5	藤ノ木三丁目	9.4
大字黒浜	478.1	西新宿五丁目	11.4	藤ノ木四丁目	8.2
				総計	2,728.0

資料：都市計画課

## 都市計画用途地域面積

平成31年4月1日現在

区分	面積 (ヘクタール)	構成比(%) (対総面積)	構成比(%) (対市街化区域)
総計	2,728.0	100.0	
市街化区域	634.3	23.3	100.0
第一種低層住居専用地域	254.3	9.4	40.1
第二種低層住居専用地域	3.9	0.1	0.6
第一種中高層住居専用地域	37.3	1.4	5.9
第二種中高層住居専用地域	6.2	0.2	1.0
第一種住居地域	196.1	7.2	30.9
第二種住居地域	6.0	0.2	1.0
準住居地域	33.3	1.2	5.2
近隣商業地域	5.2	0.2	0.8
商業地域	13.4	0.5	2.1
準工業地域	30.6	1.1	4.8
工業専用地域	48.0	1.8	7.6
市街化調整区域	2,093.7	76.7	

資料：都市計画課

地目別面積の推移

1月1日現在（単位：ヘクタール）

年	耕 地			宅 地	山 林	原 野	雑 種 地	そ の 他
	計	田	畑					
昭和63	1,285	486	799	650	154	5	118	516
平成元	1,274	484	790	655	149	5	113	532
2	1,263	481	782	664	148	5	116	531
3	1,249	476	773	667	145	5	125	536
4	1,237	471	766	675	118	3	154	540
5	1,221	469	752	689	117	2	152	546
6	1,223	469	754	681	117	2	154	550
7	1,198	465	733	675	109	2	174	569
8	1,190	463	727	684	110	2	173	568
9	1,166	456	710	686	107	2	198	568
10	1,159	455	704	692	106	2	198	570
11	1,155	454	701	696	106	2	198	570
12	1,150	452	698	700	104	2	199	572
13	1,144	451	693	703	105	2	200	573
14	1,141	450	691	706	105	2	199	574
15	1,138	450	688	710	104	2	198	575
16	1,131	449	682	714	103	2	200	577
17	1,127	447	680	721	102	2	197	578
18	1,121	446	675	726	102	2	199	577
19	1,116	445	671	729	101	2	201	578
20	1,111	445	666	734	100	2	202	578
21	1,107	443	664	739	99	2	203	577
22	1,094	435	659	745	98	2	203	585
23	1,090	433	657	748	98	2	493	296
24	1,087	433	654	750	97	1	493	299
25	1,084	433	651	754	92	1	519	277
26	1,080	433	647	757	91	1	521	277
27	1,076	433	643	763	90	1	521	277
28	1,063	425	638	766	90	1	532	276
29	1,059	426	633	771	90	1	533	274
30	1,054	426	628	772	90	1	548	263

資料：税務課

気 象

年	気温(°C)	風速(m/s)		湿度(%)	天 侯 別 日 数				
	平 均	平 均	最 大	平 均	晴 日	曇 日	雨 日	雪 日	
平成 18	15.1	1.1	6.7	67.4	153	180	31	1	
19	15.6	1.1	6.6	65.6	186	149	30	-	
20	15.1	1.0	8.0	65.5	173	164	27	2	
21	15.4	1.1	9.8	67.2	189	144	31	1	
22	15.7	1.0	8.0	68.9	210	119	36	-	
23	15.2	0.9	27.0	56.2	207	132	24	2	
24	15.0	1.1	25.5	58.2	195	130	40	1	
25	15.6	1.2	21.9	55.8	206	128	29	2	
26	15.1	2.0	27.4	66.6	220	104	38	3	
27	15.7	1.9	22.4	72.0	196	123	44	2	
28	15.8	1.9	19.0	72.9	188	144	33	1	
29	15.2	2.0	28.6	70.9	213	120	31	1	
平成 29 年	1月	5.2	2.2	18.1	56.4	25	5	1	-
	2月	5.6	2.9	23.4	51.1	23	5	-	-
	3月	7.7	2.2	21.2	62.4	16	12	3	-
	4月	14.0	2.3	19.7	67.4	18	10	2	-
	5月	19.9	1.9	16.3	72.5	17	11	3	-
	6月	21.9	2.2	19.1	72.2	12	14	4	-
	7月	27.6	1.9	15.5	78.3	18	10	3	-
	8月	26.0	1.7	13.6	86.1	7	21	3	-
	9月	22.5	1.7	22.9	80.7	18	9	3	-
	10月	16.3	1.7	28.6	85.2	14	8	9	-
	11月	10.4	1.6	23.0	73.3	19	11	-	-
	12月	5.2	1.7	18.4	65.1	26	4	-	1

資料：消防課

## 2 人 口

### 人口と世帯

4月1日現在

年	世帯数	人 口			対前年人口 増減率(%)	1世帯 あたり人員	人口密度 (人/km <sup>2</sup> )
		計	男	女			
昭和 43	6,147	27,576	13,848	13,728	4.69	4.49	966
44	6,733	29,099	14,659	14,440	5.52	4.32	1,011
45	7,182	30,598	15,458	15,140	5.15	4.26	1,067
46	7,889	32,487	16,397	16,090	6.17	4.12	1,122
47	8,534	34,459	17,390	17,069	6.07	4.04	1,191
48	9,014	35,796	18,121	17,675	3.88	3.97	1,264
49	9,344	36,797	18,637	18,160	2.80	3.94	1,313
50	10,394	38,140	19,233	18,907	3.65	3.67	1,349
51	10,845	39,672	19,999	19,673	4.02	3.66	1,399
52	11,200	40,995	20,659	20,336	3.33	3.66	1,455
53	11,587	42,466	21,351	21,115	3.59	3.66	1,503
54	11,920	43,591	21,981	21,610	2.65	3.66	1,557
55	12,265	44,781	22,631	22,150	2.73	3.65	1,598
56	12,837	46,660	23,509	23,151	4.20	3.63	1,642
57	13,667	49,396	24,884	24,512	5.86	3.61	1,711
58	14,036	50,794	25,526	25,268	2.83	3.62	1,811
59	14,396	51,939	26,056	25,883	2.25	3.61	1,863
60	15,004	53,611	26,881	26,730	3.22	3.57	1,905
61	15,326	54,354	27,296	27,058	1.39	3.55	1,966
62	15,706	55,333	27,780	27,553	1.80	3.52	1,993
63	16,355	56,929	28,607	28,322	2.88	3.48	2,029
平成 元	16,946	58,195	29,232	28,963	2.22	3.43	2,088
2	17,600	59,398	29,851	29,547	2.07	3.37	2,134
3	18,133	60,112	30,223	29,889	1.20	3.32	2,178
4	18,696	60,802	30,567	30,235	1.15	3.25	2,204
5	19,426	61,967	31,154	30,813	1.92	3.19	2,230
6	20,061	63,117	31,716	31,401	1.86	3.15	2,272
7	20,555	63,690	31,985	31,705	0.91	3.10	2,315
8	21,004	64,229	32,275	31,954	0.85	3.06	2,336
9	21,541	64,792	32,591	32,201	0.88	3.01	2,355
10	21,882	64,967	32,613	32,354	0.27	2.97	2,376
11	22,179	65,006	32,635	32,371	0.06	2.93	2,382
12	22,426	64,852	32,521	32,331	△0.24	2.89	2,384
13	22,727	64,917	32,528	32,389	0.10	2.86	2,378
14	23,134	65,008	32,585	32,423	0.14	2.81	2,381
15	23,397	64,899	32,497	32,402	△0.17	2.77	2,384
16	23,764	64,795	32,477	32,318	△0.16	2.73	2,380
17	23,871	64,369	32,298	32,071	△0.66	2.70	2,376
18	24,134	64,233	32,210	32,023	△0.21	2.66	2,360
19	24,363	63,990	32,041	31,949	△0.38	2.63	2,355
20	24,735	64,028	32,016	32,012	0.06	2.59	2,347
21	25,100	64,083	32,087	31,996	0.09	2.55	2,350
22	25,274	63,864	31,929	31,935	△0.34	2.53	2,342
23	25,546	63,796	31,922	31,874	△0.11	2.50	2,339
24	25,781	63,543	31,781	31,762	△0.40	2.46	2,330
25	25,784	63,321	31,653	31,668	△0.35	2.46	2,322
26	25,897	62,948	31,464	31,484	△0.59	2.43	2,308
27	26,120	62,747	31,281	31,466	△0.32	2.40	2,300
28	26,333	62,503	31,156	31,347	△0.39	2.37	2,291
29	26,468	62,310	31,051	31,259	△0.31	2.35	2,284
30	26,739	62,137	31,033	31,104	△0.28	2.32	2,278

資料：政策調整課

人口異動

年 度	自 然 動 態			社 会 動 態			計 A + B
	出 生	死 亡	差 引 A	転 入	転 出	差 引 B	
昭和 52	649	191	458	2,883	1,870	1,013	1,471
53	588	192	396	2,959	2,230	729	1,125
54	587	219	368	2,810	1,988	822	1,190
55	486	194	292	3,456	1,869	1,587	1,879
56	571	216	355	4,260	1,879	2,381	2,736
57	590	196	394	3,110	2,106	1,004	1,398
58	495	218	277	2,807	1,939	868	1,145
59	560	223	337	3,363	2,028	1,335	1,672
60	524	231	293	2,640	2,190	450	743
61	494	218	276	2,824	2,121	703	979
62	480	261	219	3,464	2,087	1,377	1,596
63	473	264	209	3,299	2,242	1,057	1,266
平成 元	472	248	224	3,225	2,258	967	1,191
2	473	285	188	3,021	2,509	512	700
3	481	313	168	3,179	2,678	501	669
4	521	330	191	3,875	2,922	953	1,144
5	587	318	269	3,797	2,939	858	1,127
6	602	353	249	3,663	3,356	307	556
7	590	348	242	3,633	3,351	282	524
8	610	349	261	3,692	3,406	286	547
9	578	353	225	3,248	3,319	△ 71	154
10	568	380	188	3,004	3,171	△ 167	21
11	593	365	228	2,983	3,355	△ 372	△ 144
12	557	400	157	3,030	3,147	△ 117	40
13	587	386	201	3,064	3,184	△ 120	81
14	572	412	160	2,976	3,230	△ 254	△ 94
15	577	425	152	3,032	3,288	△ 256	△ 104
16	553	440	113	2,723	3,262	△ 539	△ 426
17	549	424	125	2,866	3,127	△ 261	△ 136
18	489	494	△ 5	2,673	2,916	△ 243	△ 248
19	509	496	13	2,809	2,811	△ 2	11
20	554	476	78	2,583	2,643	△ 60	18
21	486	502	△ 16	2,336	2,561	△ 225	△ 241
22	463	543	△ 80	2,306	2,369	△ 63	△ 143
23	425	524	△ 99	2,321	2,443	△ 122	△ 221
24	510	545	△ 35	2,273	2,430	△ 157	△ 192
25	441	545	△ 104	2,202	2,428	△ 226	△ 330
26	406	565	△ 159	2,338	2,366	△ 28	△ 187
27	434	551	△ 117	2,294	2,421	△ 127	△ 244
28	412	622	△ 210	2,426	2,426	0	△ 210
29	421	609	△ 188	2,360	2,327	33	△ 155

※平成24年度より、外国人住民の異動を含む。

資料：市民課

※転入・転出には、職権記載・職権削除は含まない。



## 町(丁)字別の人口と世帯

平成30年4月1日現在

町(丁)字名	世帯数	人 口			町(丁)字名	世帯数	人 口		
		計	男	女			計	男	女
本 町	190	287	131	156	椿山三丁目	417	956	457	499
末広一丁目	298	617	296	321	椿山四丁目	431	979	479	500
末広二丁目	216	472	232	240	緑町一丁目	376	859	431	428
御前橋一丁目	381	824	409	415	緑町二丁目	374	843	406	437
御前橋二丁目	209	491	227	264	緑町三丁目	240	559	284	275
見 沼 町	623	1,430	709	721	綾 瀬	413	948	455	493
上 一 丁 目	211	474	228	246	西新宿一丁目	215	485	254	231
上 二 丁 目	341	750	368	382	西新宿二丁目	348	775	407	368
関山一丁目	353	879	423	456	西新宿三丁目	315	763	381	382
関山二丁目	406	968	485	483	西新宿四丁目	315	774	387	387
関山三丁目	434	983	501	482	西新宿五丁目	328	752	386	366
関山四丁目	403	973	468	505	西新宿六丁目	227	538	268	270
東 一 丁 目	259	494	234	260	西城一丁目	144	369	202	167
東 二 丁 目	303	642	340	302	西城二丁目	353	849	432	417
東 三 丁 目	410	888	434	454	西城三丁目	288	702	358	344
東 四 丁 目	195	434	224	210	桜台一丁目	173	402	209	193
東 五 丁 目	476	1,027	502	525	桜台二丁目	225	492	241	251
東 六 丁 目	488	1,134	563	571	桜台三丁目	133	304	156	148
大字蓮田	138	372	194	178	山 ノ 内	280	825	417	408
大字馬込	37	89	49	40	蓮田一丁目	411	886	445	441
大字閨戸	2,062	4,770	2,324	2,446	蓮田二丁目	406	962	473	489
大字貝塚	232	557	269	288	蓮田三丁目	238	511	252	259
大字黒浜	2,703	6,550	3,321	3,229	蓮田四丁目	329	812	393	419
大字笹山	181	419	213	206	蓮田五丁目	355	862	454	408
大字江ヶ崎	678	1,621	812	809	馬込一丁目	439	932	465	467
大字南新宿	314	820	399	421	馬込二丁目	593	1,321	666	655
大 字 城	100	263	134	129	馬込三丁目	200	499	228	271
大字川島	364	768	394	374	馬込四丁目	281	630	331	299
大字根金	854	1,879	982	897	馬込五丁目	423	999	506	493
大字井沼	572	1,360	664	696	馬込六丁目	320	703	347	356
大字駒崎	356	825	435	390	藤ノ木一丁目	504	1,204	627	577
大字上平野	302	733	367	366	藤ノ木二丁目	253	608	318	290
大字高虫	331	828	421	407	藤ノ木三丁目	181	514	262	252
椿山一丁目	431	1,037	498	539	藤ノ木四丁目	166	401	189	212
椿山二丁目	194	461	217	244	総 数	26,739	62,137	31,033	31,104

資料：政策調整課

年齢別人口

平成30年4月1日現在

年齢	計	男	女	年齢	計	男	女	年齢	計	男	女
0~4	2,179	1,115	1,064	35 ~39	3,782	1,927	1,855	70 ~74	5,011	2,365	2,646
0	426	230	196	35	709	353	356	70	1,287	587	700
1	450	247	203	36	763	395	368	71	1,064	501	563
2	420	196	224	37	687	351	336	72	684	329	355
3	415	198	217	38	820	412	408	73	897	428	469
4	468	244	224	39	803	416	387	74	1,079	520	559
5~9	2,388	1,268	1,120	40 ~44	4,756	2,459	2,297	75 ~79	4,138	2,029	2,109
5	488	265	223	40	892	456	436	75	955	463	492
6	430	217	213	41	888	484	404	76	1,023	484	539
7	461	243	218	42	914	476	438	77	829	419	410
8	489	252	237	43	984	486	498	78	695	325	370
9	520	291	229	44	1,078	557	521	79	636	338	298
10 ~14	2,626	1,387	1,239	45 ~49	4,886	2,587	2,299	80 ~84	2,668	1,226	1,442
10	525	259	266	45	1,056	563	493	80	661	329	332
11	482	251	231	46	1,044	553	491	81	562	256	306
12	540	296	244	47	950	511	439	82	580	254	326
13	541	292	249	48	950	468	482	83	464	204	260
14	538	289	249	49	886	492	394	84	401	183	218
15 ~19	2,677	1,394	1,283	50 ~54	3,831	2,054	1,777	85 ~89	1,387	500	887
15	523	272	251	50	894	495	399	85	377	153	224
16	527	288	239	51	682	369	313	86	306	117	189
17	542	283	259	52	792	422	370	87	277	93	184
18	545	267	278	53	796	418	378	88	230	70	160
19	540	284	256	54	667	350	317	89	197	67	130
20 ~24	2,847	1,468	1,379	55 ~59	3,291	1,634	1,657	90 ~94	594	173	421
20	557	270	287	55	673	344	329	90	179	69	110
21	584	327	257	56	666	334	332	91	146	40	106
22	563	290	273	57	645	323	322	92	111	27	84
23	550	275	275	58	603	297	306	93	87	22	65
24	593	306	287	59	704	336	368	94	71	15	56
25 ~29	2,774	1,401	1,373	60 ~64	3,750	1,843	1,907	95 ~99	169	27	142
25	537	255	282	60	634	315	319	95	64	8	56
26	574	304	270	61	722	341	381	96	29	2	27
27	523	277	246	62	773	378	395	97	37	10	27
28	543	265	278	63	828	412	416	98	25	5	20
29	597	300	297	64	793	397	396	99	14	2	12
30 ~34	3,184	1,669	1,515	65 ~69	5,172	2,504	2,668	100~	27	3	24
30	546	286	260	65	911	441	470				
31	623	323	300	66	975	485	490				
32	668	349	319	67	994	478	516				
33	652	347	305	68	1,157	581	576				
34	695	364	331	69	1,135	519	616				

区分	計	構成比	男	女
年少人口(0~14歳)	7,193	11.58%	3,770	3,423
生産年齢人口(15~64歳)	35,778	57.58%	18,436	17,342
老年人口(65歳以上)	19,166	30.84%	8,827	10,339
総数	62,137	100.00%	31,033	31,104

平均年齢(歳)		
全体	男	女
48.20	46.96	49.44

資料：政策調整課

平均年齢

4月1日現在（単位：歳）

年	全体	男	女	年	全体	男	女
平成11	39.90	39.29	40.51	21	44.53	43.52	45.55
12	40.42	39.78	41.06	22	44.99	43.97	46.02
13	40.92	40.25	41.60	23	45.40	44.32	46.48
14	41.37	40.66	42.08	24	45.90	44.81	46.99
15	41.86	41.15	42.58	25	46.29	45.24	47.35
16	42.34	41.52	43.17	26	46.73	45.62	47.83
17	42.89	42.03	43.77	27	47.12	46.02	48.21
18	43.35	42.42	44.28	28	47.53	46.42	48.62
19	43.81	42.89	44.73	29	47.88	46.71	49.04
20	44.17	43.23	45.11	30	48.20	46.96	49.44

資料：政策調整課

外国人国籍別人口（旧外国人登録者数）

4月1日現在

年	総数	中国	韓国・朝鮮	アメリカ	その他				
昭和63	63	10	28	5	20				
平成元	72	13	28	6	25				
2	91	11	37	6	37				
3	136	19	32	4	81				
4	183	21	38	4	120				
5	231	42	37	3	149				
6	250	46	42	9	153				
7	294	55	43	7	189				
8	316	73	51	-	192				
9	348	85	54	9	200				
10	343	84	52	9	198				
11	337	79	54	7	197				
12	364	85	55	12	212				
13	378	93	56	10	219				
14	419	87	49	14	269				
15	421	98	57	15	251				
16	456	116	52	15	273				
17	412	115	50	14	233				
18	392	98	45	17	232				
年	総数	中国	韓国・朝鮮	アメリカ	フィリピン	ブラジル	その他		
平成19	390	122	51	15	65	68	69		
20	409	139	56	14	67	62	71		
21	458	167	57	17	62	83	72		
22	463	184	56	15	59	70	79		
23	446	177	60	6	56	54	93		
24	421	167	62	9	48	42	93		
25	428	172	61	7	50	35	103		
年	総数	中国	韓国・朝鮮	アメリカ	フィリピン	ブラジル	ネパール	ベトナム	その他
平成26	418	144	59	8	56	33	25	13	80
27	444	146	65	14	68	28	19	18	86
28	469	150	61	14	59	29	30	33	93
29	527	165	65	7	63	31	31	51	114
30	600	191	71	8	77	28	19	74	132

資料：市民課

### 3 国勢調査

#### 人口の推移

10月1日現在

年 (西 曆)	計	男	女	調 査
大正 9 年 (1920年)	11,191	5,509	5,682	第 1回 国勢調査
14 年 (1925年)	11,469	5,639	5,830	第 2回 "
昭和 5 年 (1930年)	12,066	5,968	6,098	第 3回 "
10 年 (1935年)	12,480	6,147	6,333	第 4回 "
15 年 (1940年)	13,239	6,646	6,593	第 5回 "
22 年 (1947年)†	18,521	9,056	9,465	第 6回 "
25 年 (1950年)	19,268	9,538	9,730	第 7回 "
30 年 (1955年)	20,016	9,906	10,110	第 8回 "
35 年 (1960年)	20,743	10,299	10,444	第 9回 "
40 年 (1965年)	25,070	12,643	12,427	第10回 "
45 年 (1970年)	31,935	16,106	15,829	第11回 "
50 年 (1975年)	39,043	19,740	19,303	第12回 "
55 年 (1980年)	45,594	23,000	22,594	第13回 "
60 年 (1985年)	53,991	27,074	26,917	第14回 "
平成 2 年 (1990年)	59,706	29,953	29,753	第15回 "
7 年 (1995年)	63,920	32,010	31,910	第16回 "
12 年 (2000年)	64,386	32,139	32,247	第17回 "
17 年 (2005年)	63,474	31,733	31,741	第18回 "
22 年 (2010年)	63,309	31,545	31,764	第19回 "
27 年 (2015年)	62,380	30,975	31,405	第20回 "

†第6回は、終戦直後のため昭和20年ではなく昭和22年に実施された 資料：総務省統計局HP【国勢調査】

#### 人口集中地区†の人口の推移

10月1日現在

年	人口集中地区人口	面積 (km <sup>2</sup> )	人口密度 (人/km <sup>2</sup> )	総人口に占める割合 (%)
昭和 35	4,688	0.5	9,376	22.6
40	7,495	1.1	6,814	29.9
45	12,075	2.0	6,038	37.8
50	15,888	2.6	6,111	40.7
55	20,838	3.3	6,315	45.7
60	28,877	3.9	7,404	53.5
平成 2	36,255	5.6	6,474	60.7
7	40,680	5.8	7,014	63.6
12	41,329	5.96	6,934	64.2
17	40,759	6.00	6,793	64.2
22	40,787	6.08	6,708	64.4
27	41,802	6.24	6,699	67.0

†人口密度が高い地域のこと。4,000人/km<sup>2</sup>以上の国勢調査区が隣接して人口5,000人以上の地域を構成する場合、この地域を人口集中地区 (D・I・D) という。

資料：総務省統計局HP【国勢調査】

年齢階層別人口の推移

10月1日現在

年 齢	平成 7			12			17			22			27		
	計	男	女	計	男	女	計	男	女	計	男	女	計	男	女
0～4	2,751	1,433	1,318	2,807	1,445	1,362	2,594	1,394	1,200	2,492	1,337	1,155	2,175	1,130	1,045
5～9	2,995	1,470	1,525	2,743	1,452	1,291	2,712	1,400	1,312	2,606	1,400	1,206	2,463	1,288	1,175
10～14	3,892	2,023	1,869	3,079	1,513	1,566	2,718	1,430	1,288	2,735	1,435	1,300	2,627	1,410	1,217
15～19	4,963	2,528	2,435	3,929	2,046	1,883	3,020	1,480	1,540	2,759	1,441	1,318	2,764	1,425	1,339
20～24	6,031	2,891	3,140	4,802	2,420	2,382	3,785	1,922	1,863	3,015	1,426	1,589	2,773	1,386	1,387
25～29	4,924	2,544	2,380	5,683	2,787	2,896	4,457	2,272	2,185	3,623	1,809	1,814	2,933	1,428	1,505
30～34	3,853	2,028	1,825	4,564	2,405	2,159	5,184	2,635	2,549	4,209	2,193	2,016	3,426	1,743	1,683
35～39	3,547	1,773	1,774	3,684	1,928	1,756	4,316	2,310	2,006	5,103	2,606	2,497	4,119	2,150	1,969
40～44	4,793	2,394	2,399	3,601	1,766	1,835	3,614	1,879	1,735	4,295	2,296	1,999	5,066	2,622	2,444
45～49	6,142	2,982	3,160	4,749	2,334	2,415	3,527	1,720	1,807	3,588	1,843	1,745	4,287	2,278	2,009
50～54	5,595	2,867	2,728	6,089	2,936	3,153	4,695	2,309	2,386	3,470	1,696	1,774	3,537	1,821	1,716
55～59	4,477	2,405	2,072	5,543	2,813	2,730	5,946	2,854	3,092	4,607	2,275	2,332	3,377	1,646	1,731
60～64	3,366	1,788	1,578	4,357	2,315	2,042	5,395	2,747	2,648	5,841	2,809	3,032	4,468	2,208	2,260
65～69	2,459	1,212	1,247	3,202	1,667	1,535	4,139	2,177	1,962	5,206	2,622	2,584	5,612	2,656	2,956
70～74	1,717	751	966	2,254	1,077	1,177	2,987	1,505	1,482	3,835	1,953	1,882	4,923	2,415	2,508
75～79	1,175	458	717	1,531	625	906	2,029	913	1,116	2,719	1,297	1,422	3,493	1,716	1,777
80～84	804	309	495	960	339	621	1,274	471	803	1,718	708	1,010	2,328	1,033	1,295
85～89	330	117	213	580	193	387	686	209	477	935	277	658	1,255	423	832
90～94	83	25	58	175	51	124	324	87	237	432	106	326	498	129	369
95～	13	6	7	31	6	25	60	13	47	120	15	105	181	37	144
不詳	10	6	4	23	21	2	12	6	6	1	1	0	75	31	44
総 数	63,920	32,010	31,910	64,386	32,139	32,247	63,474	31,733	31,741	63,309	31,545	31,764	62,380	30,975	31,405

資料：総務省統計局HP【国勢調査】

年齢3区分別人口・構成比の推移

10月1日現在

区 分	平成 7		12		17		22		27	
	人口	構成比	人口	構成比	人口	構成比	人口	構成比	人口	構成比
年少人口（0～14歳）	9,638	15.1%	8,629	13.4%	8,024	12.7%	7,833	12.4%	7,265	11.7%
生産年齢人口（15～64歳）	47,691	74.6%	47,001	73.0%	43,939	69.2%	40,510	64.0%	36,750	59.0%
老年人口（65歳以上）	6,581	10.3%	8,733	13.6%	11,499	18.1%	14,965	23.6%	18,290	29.3%
総 数（年齢不詳を除く）	63,910	100.0%	64,363	100.0%	63,462	100.0%	63,308	100.0%	62,305	100.0%

資料：総務省統計局HP【国勢調査】

## 家族人員別世帯数の推移

10月1日現在

区 分		平成 2	7	12	17	22	27
総 世 帯 数		17,323	20,217	21,519	22,528	23,445	24,543
一 般 世 帯 十 の 世 帯 数	合 計	17,263	20,198	21,489	22,504	23,422	24,515
	1人	2,114	3,096	3,530	4,338	4,914	6,065
	2人	2,663	4,130	5,329	6,211	7,161	7,922
	3人	3,393	4,555	4,959	5,157	5,206	5,040
	4人	5,715	5,317	5,001	4,538	4,229	3,884
	5人	2,083	1,970	1,722	1,498	1,337	1,167
	6人	901	804	695	577	426	325
	7人	326	271	199	150	113	84
	8人	54	43	45	32	31	21
	9人	10	9	9	2	3	6
	10人以上	4	3	-	1	2	1
平均家族人員		3.43	3.13	2.96	2.78	2.65	2.50

†「一般世帯」は、学生寮・病院・社会施設等の「施設等の世帯」以外の世帯をいう

資料：総務省統計局HP【国勢調査】

## 住居の状況の推移

10月1日現在

区 分		平成 2	7	12	17	22	27
種 類 別 世 帯 数	持 ち 家	13,497	14,785	15,932	16,799	17,781	18,473
	公営・公団・公社の貸家	50	49	55	47	49	48
	民営の貸家	2,567	4,059	4,370	4,616	4,610	5,135
	給 与 住 宅	626	770	565	468	460	365
	間 借 り	107	137	217	269	299	205
合 計		16,847	19,800	21,139	22,199	23,199	24,226
世 帯 人 員		58,691	62,862	63,246	62,292	61,801	61,170
1世帯あたり人員		3.48	3.18	2.99	2.81	2.66	2.50
1世帯あたり延べ面積		93.3㎡	92.7㎡	99.0㎡	99.0㎡		
1人あたり延べ面積		26.7㎡	29.2㎡	33.1㎡	35.3㎡		

資料：総務省統計局HP【国勢調査】

## 昼間人口の推移

10月1日現在

区 分	平成 2	7	12	17	22	27
昼 間 人 口	43,573	46,180	47,704	49,479	50,463	51,703
対総人口比 (%)	73.0	72.2	74.1	78.0	79.7	82.9

資料：総務省統計局HP【国勢調査】

## 昼間人口の詳細

平成27年10月1日現在

常 住 人 口 (夜 間 人 口)	昼 間 人 口 常住人口+流入人口-流出人口	流入人口	10,939	流出人口	21,616
		内、通勤者	10,366	内、通勤者	18,979
62,380	51,703	内、通学者	573	内、通学者	2,637

※通勤者は15歳以上のみ / 通学者は15歳未満を含む

資料：総務省統計局HP【平成27年国勢調査】

蓮田市への流入人口内訳（15歳以上）

平成27年10月1日現在

流入元	流入人口		
	総数	通勤者	通学者
総数	10,868	10,366	502
(県内)	10,003	9,558	445
さいたま市	2,248	2,072	176
西区	99	95	4
北区	263	251	12
大宮区	137	131	6
見沼区	704	641	63
中央区	60	54	6
桜区	56	49	7
浦和区	86	84	2
南区	69	65	4
緑区	70	64	6
岩槻区	704	638	66
川越市	61	59	2
熊谷市	49	45	4
川口市	163	152	11
行田市	53	53	-
所沢市	23	19	4
加須市	493	476	17
東松山市	14	14	-
春日部市	522	483	39
狭山市	10	8	2
羽生市	118	117	1
鴻巣市	140	134	6
深谷市	18	17	1
上尾市	906	868	38
草加市	30	25	5
越谷市	120	105	15
蕨市	15	14	1
戸田市	29	28	1
朝霞市	23	22	1
志木市	9	9	-
新座市	11	11	-
桶川市	201	199	2
久喜市	1,194	1,167	27
北本市	151	151	-
富士見市	13	13	-
三郷市	15	13	2
坂戸市	18	16	2
幸手市	210	200	10
吉川市	11	11	-
ふじみ野市	19	18	1

流入元	流入人口		
	総数	通勤者	通学者
白岡市	1,659	1,634	25
伊奈町	995	967	28
吉見町	12	12	-
宮代町	191	183	8
杉戸町	181	172	9
松伏町	20	20	-
その他の市町村	58	51	7
(県外)	865	808	57
茨城県	193	186	7
古河市	133	130	3
五霞町	25	25	-
その他の市町村	35	31	4
栃木県	136	115	21
宇都宮市	17	15	2
小山市	41	37	4
野木町	28	27	1
その他の市町村	50	36	14
群馬県	69	56	13
千葉県	119	117	2
松戸市	9	9	-
野田市	52	52	-
流山市	9	9	-
その他の市町村	49	47	2
東京都	272	263	9
特別区部	228	221	7
新宿区	12	12	-
中野区	6	6	-
北区	32	31	1
板橋区	26	24	2
練馬区	22	22	-
足立区	21	20	1
その他	109	106	3
市町村部	44	42	2
神奈川県	30	29	1
その他の都道府県	34	42	4

※流入元不詳の人口を除く

資料：総務省統計局HP【平成27年国勢調査】

蓮田市からの流出人口内訳（15歳以上）

平成27年10月1日現在

流出先	流出人口		
	総数	通勤者	通学者
総数	21,505	18,979	2,526
(県内)	13,614	11,990	1,624
さいたま市	5,703	5,131	572
西区	224	163	61
北区	677	634	43
大宮区	1,261	1,108	153
見沼区	728	668	60
中央区	378	345	33
桜区	92	74	18
浦和区	689	594	95
南区	171	146	25
緑区	116	98	18
岩槻区	1,367	1,301	66
川越市	227	164	63
熊谷市	84	71	13
川口市	404	395	9
行田市	48	46	2
所沢市	51	38	13
加須市	362	259	103
本庄市	5	4	1
東松山市	43	17	26
春日部市	441	355	86
狭山市	23	21	2
羽生市	103	96	7
鴻巣市	116	104	12
深谷市	29	15	14
上尾市	995	900	95
草加市	69	60	9
越谷市	250	208	42
蕨市	66	53	13
戸田市	145	142	3
朝霞市	39	35	4
志木市	20	16	4
和光市	25	25	-
新座市	43	25	18
桶川市	183	175	8
久喜市	1,285	1,144	141
北本市	109	106	3
八潮市	23	23	-
三郷市	27	26	1
坂戸市	46	28	18

流出先	流出人口		
	総数	通勤者	通学者
幸手市	104	98	6
鶴ヶ島市	13	11	2
日高市	4	2	2
吉川市	13	13	-
ふじみ野市	28	24	4
白岡市	1,040	986	54
伊奈町	1,137	932	205
三芳町	17	13	4
毛呂山町	6	5	1
川島町	12	12	-
宮代町	79	63	16
杉戸町	134	98	36
その他の市町村	63	51	12
(県外)	7,891	6,989	902
茨城県	151	145	6
古河市	59	56	3
つくば市	15	12	3
五霞町	17	17	-
その他の市町村	60	60	-
栃木県	219	184	35
宇都宮市	69	58	11
佐野市	14	9	5
小山市	64	53	11
上三川町	2	2	-
野木町	15	15	-
その他の市町村	55	47	8
群馬県	78	68	10
太田市	15	15	-
館林市	10	9	1
その他の市町村	53	44	9

(次ページへ続く)



(前ページからの続き)

平成27年10月1日現在

流出先	流出人口		
	総数	通勤者	通学者
千葉県	254	204	50
千葉市	26	25	1
美浜区	14	13	1
その他	12	12	-
市川市	15	14	1
船橋市	16	12	4
松戸市	28	19	9
野田市	51	40	11
習志野市	17	8	9
柏市	24	21	3
浦安市	30	28	2
その他の市町村	47	37	10
東京都	6,799	6,056	743
特別区部	6,459	5,863	596
千代田区	927	858	69
中央区	645	644	1
港区	723	704	19
新宿区	728	644	84
文京区	280	219	61
台東区	342	331	11
墨田区	89	86	3
江東区	245	237	8
品川区	250	237	13
目黒区	72	63	9
大田区	112	108	4
世田谷区	125	67	58
渋谷区	421	363	58
中野区	69	62	7
杉並区	68	53	15
豊島区	378	310	68
北区	359	322	37
荒川区	98	95	3
板橋区	293	242	51
練馬区	62	56	6
足立区	109	101	8
葛飾区	30	28	2
江戸川区	34	33	1

流出先	流出人口		
	総数	通勤者	通学者
八王子市	63	18	45
立川市	18	14	4
武蔵野市	40	25	15
三鷹市	13	10	3
府中市	23	22	1
調布市	27	18	9
町田市	16	4	12
小金井市	12	5	7
小平市	22	12	10
日野市	16	13	3
国分寺市	19	6	13
多摩市	14	10	4
その他の市町村	57	36	21
神奈川県	278	231	47
横浜市	119	103	16
神奈川区	13	12	1
西区	26	26	-
中区	12	12	-
港北区	16	13	3
その他	52	40	12
川崎市	103	88	15
川崎区	30	29	1
幸区	29	28	1
中原区	16	15	1
多摩区	16	4	12
その他	12	12	-
相模原市	9	3	6
藤沢市	13	8	5
厚木市	12	12	-
その他の市町村	22	17	5
その他の都道府県	112	101	11

※流出先不詳の人口を除く

資料：総務省統計局HP【平成27年国勢調査】

産業分類別の就業人口

10月1日現在

産業分類	平成 7		12		17		22		27	
	就業人口	構成比 (%)	就業人口	構成比 (%)	就業人口	構成比 (%)	就業人口	構成比 (%)	就業人口	構成比 (%)
総 数	32,656	100.0	32,287	100.0	31,085	100.0	29,283	100.0	28,750	100.0
第 一 次 産 業 計	1,172	3.6	1,070	3.3	911	2.9	661	2.3	636	2.2
農業, 林業	1,170	3.6	1,067	3.3	910	2.9	660	2.3	633	2.2
漁業	2	0.0	3	0.0	1	0.0	1	0.0	3	0.0
第 二 次 産 業 計	10,468	32.1	9,501	29.4	7,732	24.9	6,679	22.8	6,674	23.2
鉱業, 採石業, 砂利採取業	3	0.0	13	0.0	1	0.0	1	0.0	2	0.0
建設業	3,026	9.3	3,034	9.4	2,590	8.3	2,256	7.7	2,210	7.7
製造業	7,439	22.8	6,454	20.0	5,141	16.5	4,422	15.1	4,462	15.5
第 三 次 産 業 計	20,840	63.8	21,481	66.5	21,910	70.5	20,673	70.6	20,176	70.2
電気・ガス・熱供給・水道業	259	0.8	346	1.1	176	0.6	152	0.5	126	0.4
運輸・通信業	2,621	8.0	2,606	8.1						
情報通信業					1,226	3.9	1,179	4.0	1,108	3.9
運輸業, 郵便業					2,208	7.1	2,271	7.8	2,108	7.3
卸売業・小売業・飲食店	7,053	21.6	7,021	21.7						
卸売業, 小売業					5,896	19.0	5,119	17.5	4,514	15.7
金融業, 保険業	1,639	5.0	1,420	4.4	1,017	3.3	952	3.3	763	2.7
不動産業, 物品賃貸業	363	1.1	429	1.3	454	1.5	578	2.0	624	2.2
学術研究, 専門・技術サービス							1,019	3.5	932	3.2
宿泊業, 飲食サービス業					1,233	4.0	1,346	4.6	1,413	4.9
生活関連サービス業, 娯楽業							884	3.0	872	3.0
教育, 学習支援業					1,392	4.5	1,278	4.4	1,278	4.4
医療・福祉					2,467	7.9	2,891	9.9	3,319	11.5
複合サービス事業					221	0.7	103	0.4	178	0.6
サービス業	7,654	23.4	8,517	26.4	4,588	14.8	1,940	6.6	1,960	6.8
公務	1,251	3.8	1,142	3.5	1,032	3.3	961	3.3	981	3.4
分類不能の産業	176	0.5	235	0.7	532	1.7	1,270	4.3	1,264	4.4

※平成17年、平成22年調査で産業分類が改定された

資料：総務省統計局HP【国勢調査】

常住地・従業地による就業人口

10月1日現在

年	産業分類	常住地による就業人口					従業地による就業人口		
		総数	市内で従業		市外で従業		総数	県内の他の市町村に常住	県外に常住
			自宅	自宅外	県内	県外			
平成7	総数	32,656	3,262	7,588	11,412	10,394	19,325	7,621	854
12	総数	32,287	3,230	6,968	12,289	9,800	19,152	8,214	740
17	総数	31,085	2,891	7,302	12,306	8,586	19,826	8,885	748
22	総数	29,283	2,282	6,422	12,004	7,625	19,509	9,158	697
27	※ 総数	28,750	2,263	6,677	11,990	6,989	20,137	9,558	808
	農業，林業	633	484	103	40	6	631	42	2
	漁業	3	2	1	-	-	3	-	-
	鉱業，採石業，砂利採取業	2	-	-	1	1	1	1	-
	建設業	2,210	374	488	810	516	1,762	782	96
	製造業	4,462	174	1,126	2,114	1,038	3,753	2,217	226
	電気・ガス・熱供給・水道業	126	-	11	59	56	43	28	4
	情報通信業	1,108	51	24	159	873	122	38	8
	運輸業，郵便業	2,108	43	408	1,289	361	1,458	939	61
	卸売業，小売業	4,514	268	1,161	1,917	1,152	2,847	1,301	101
	金融業，保険業	763	20	52	330	360	240	153	14
	不動産業，物品賃貸業	624	102	75	235	211	267	82	7
	学術研究，専門・技術サービス	932	163	96	246	422	374	99	11
	宿泊業，飲食サービス業	1,413	95	489	553	275	1,046	441	20
	生活関連サービス業，娯楽業	872	134	176	365	196	512	189	12
	教育，学習支援業	1,278	67	222	724	265	802	482	31
	医療・福祉	3,319	103	1,288	1,632	290	3,336	1,773	166
	複合サービス業	178	-	72	81	25	173	96	5
サービス業	1,960	110	443	836	564	1,163	577	26	
公務	981	1	319	408	251	517	188	7	
分類不能の業	1,264	72	123	191	127	1,087	130	11	

※総数には従業地不詳が含まれているため、就業人口の合計と一致しない。

資料：総務省統計局HP【国勢調査】

## 4 財 政

決算の推移（歳入）

（単位：円）

年 度	総 計	一 般 会 計	特 別 会 計
昭和 62	17,453,769,030	11,361,434,947	6,092,334,083
63	15,578,709,944	10,723,668,601	4,855,041,343
平成 元	18,608,131,197	12,305,540,099	6,302,591,098
2	20,761,110,994	12,846,061,185	7,915,049,809
3	23,058,368,316	14,639,722,385	8,418,645,931
4	28,050,046,236	19,785,241,726	8,264,804,510
5	25,512,176,148	17,132,172,700	8,380,003,448
6	24,880,838,726	15,790,908,667	9,089,930,059
7	27,158,363,922	16,321,186,089	10,837,177,833
8	32,287,015,913	18,743,681,775	13,543,334,138
9	30,231,206,030	18,417,770,468	11,813,435,562
10	29,428,061,604	17,663,203,846	11,764,857,758
11	31,305,648,428	19,202,367,190	12,103,281,238
12	31,127,458,675	17,428,829,234	13,698,629,441
13	31,758,547,163	17,622,472,655	14,136,074,508
14	30,084,366,373	16,175,904,618	13,908,461,755
15	31,808,351,154	17,515,075,906	14,293,275,248
16	32,856,294,609	18,825,920,312	14,030,374,297
17	31,349,907,725	16,656,726,977	14,693,180,748
18	30,131,246,505	15,490,501,590	14,640,744,915
19	31,047,118,846	15,123,972,828	15,923,146,018
20	29,826,630,598	16,273,331,450	13,553,299,148
21	30,144,283,208	17,738,527,926	12,405,755,282
22	30,224,872,483	17,452,610,671	12,772,261,812
23	30,345,415,095	17,255,344,683	13,090,070,412
24	31,574,164,472	17,146,490,254	14,427,674,218
25	32,533,899,948	18,394,654,758	14,139,245,190
26	33,298,898,232	18,861,732,475	14,437,165,757
27	36,574,378,769	20,876,266,402	15,698,112,367
28	34,330,725,583	18,360,236,578	15,970,489,005
29	38,254,745,104	20,248,639,456	18,006,105,648

※水道事業会計は除く

資料：会計室

決算の推移（歳出）

（単位：円）

年 度	総 計	一 般 会 計	特 別 会 計
昭和 62	16,414,769,826	10,654,731,148	5,760,038,678
63	15,479,608,713	9,574,483,554	5,905,125,159
平成 元	17,936,464,491	11,633,873,393	6,302,591,098
2	19,354,935,117	12,001,608,677	7,353,326,440
3	23,058,368,316	14,639,722,385	7,531,493,400
4	26,554,134,875	19,107,625,181	7,446,509,694
5	23,963,356,293	16,660,488,413	7,302,867,880
6	23,546,797,351	15,314,446,943	8,232,350,408
7	25,608,794,781	15,655,684,789	9,953,109,992
8	30,675,846,346	18,060,943,497	12,614,902,849
9	28,368,875,424	17,659,819,410	10,708,940,014
10	27,311,540,399	16,612,937,103	10,698,603,296
11	28,927,315,100	17,973,148,952	10,954,166,148
12	28,638,163,905	16,254,351,991	12,383,811,914
13	29,731,225,299	16,776,377,545	12,954,847,754
14	28,372,508,248	15,409,883,939	12,962,624,309
15	29,697,351,855	16,380,399,440	13,316,952,415
16	31,023,705,650	17,813,067,091	13,210,638,559
17	29,473,127,997	16,020,032,418	13,453,095,579
18	28,800,268,887	14,960,204,469	13,840,064,418
19	29,702,997,118	14,710,384,424	14,992,612,694
20	28,294,835,240	15,632,700,848	12,662,134,392
21	28,904,051,787	17,224,649,529	11,679,402,258
22	28,723,398,608	16,706,622,778	12,016,775,830
23	29,026,331,837	16,611,654,831	12,414,677,006
24	29,600,690,355	16,067,139,694	13,533,550,661
25	30,208,668,864	17,013,246,891	13,195,421,973
26	31,369,749,400	17,913,387,428	13,456,361,972
27	34,691,920,408	19,848,647,659	14,843,272,749
28	32,367,954,478	17,458,545,394	14,909,409,084
29	36,129,196,651	19,064,413,058	17,064,783,593

※水道事業会計は除く

資料：会計室

一般会計の区分別決算の推移（歳入）

（単位：千円）

年度 区分	平成23	24	25	26	27	28	29
市 税	7,978,365	7,979,303	8,019,205	8,066,685	8,006,544	8,061,976	8,296,958
地方譲与税	169,649	159,097	151,456	144,997	151,881	150,559	150,100
利子割交付金	22,280	19,572	17,499	15,268	13,159	8,342	13,275
配当割交付金	17,384	19,708	36,911	68,919	53,086	34,654	45,489
株式等譲渡 所得割交付金	4,303	5,686	60,494	42,135	53,693	21,058	49,575
地方消費税 交 付 金	457,777	453,712	449,845	558,398	952,286	852,957	899,136
自動車取得税 交 付 金	38,819	68,931	59,794	28,171	45,756	47,451	62,249
地方特例 交 付 金	98,475	40,374	38,495	34,673	36,606	38,768	41,926
地方交付税	2,111,190	2,271,257	2,256,163	2,190,723	2,285,308	2,284,902	2,266,017
交通安全対策 特別交付金	9,480	9,861	9,640	8,340	8,659	7,828	7,459
分担金及び 負 担 金	164,554	161,216	237,664	168,023	159,110	179,342	233,118
使用料及び 手 数 料	82,389	81,269	86,013	86,105	86,106	119,638	125,326
国庫支出金	2,204,423	2,125,971	2,363,891	2,407,119	2,943,735	2,788,853	2,659,688
県 支 出 金	847,180	850,670	913,466	992,207	1,141,384	970,265	1,026,446
財 産 収 入	24,025	27,203	29,040	145,783	18,441	53,779	34,996
寄 附 金	192	3,202	160	2,148	9,201	22,363	13,159
繰 入 金	520,393	693,869	394,693	579,529	1,708,860	370,787	379,968
繰 越 金	745,988	643,689	1,079,350	1,381,408	948,345	1,027,619	901,691
諸 収 入	263,373	244,230	226,987	310,026	271,401	316,466	1,992,130
市 債	1,495,105	1,287,670	1,963,889	1,631,075	1,982,706	1,002,629	1,049,933
歳 入 合 計	17,255,344	17,146,490	18,394,655	18,861,732	20,876,267	18,360,236	20,248,639

資料：会計室

一般会計の区分別決算の推移（歳出）

（単位：千円）

年度 区分	平成23	24	25	26	27	28	29
議会費	253,083	232,209	224,192	228,413	234,073	221,964	221,439
総務費	3,152,825	2,913,765	2,763,151	2,660,226	2,919,327	2,753,827	2,679,565
民生費	5,445,450	5,609,639	6,114,812	6,438,647	6,903,710	7,142,081	7,318,654
衛生費	1,058,485	1,049,989	1,108,048	1,154,856	1,150,467	1,135,263	1,189,987
労働費	33,225	30,976	26,704	23,120	22,654	22,678	23,074
農林水産業費	311,522	289,110	279,834	345,825	293,431	323,321	327,645
商工費	74,891	76,352	71,854	70,834	173,352	70,368	73,415
土木費	2,118,671	1,809,308	1,570,186	1,900,033	1,575,734	1,708,009	3,156,008
消防費	773,122	734,233	1,308,262	759,745	784,322	779,637	826,515
教育費	1,792,004	1,658,828	1,979,571	2,744,650	4,299,401	1,753,313	1,684,310
公債費	1,598,377	1,662,731	1,566,633	1,587,038	1,492,176	1,548,084	1,563,801
諸支出金	-	-	-	-	-	-	-
歳出合計	16,611,655	16,067,140	17,013,247	17,913,387	19,848,647	17,458,545	19,064,413

資料：会計室

## 5 事業所

産業大分類別の事業所数及び従業者数

産業分類	24 (活動調査)		26 (基礎調査)		28 (活動調査)	
	事業所数	従業者数	事業所数	従業者数	事業所数	従業者数
総数	1,637	17,077	1,669	17,812	1,631	17,676
A～B 農林漁業	3	105	6	125	6	117
C 鉱業・採石業・砂利採取業	-	-	-	-	-	-
D 建設業	235	1,350	230	1,362	219	1,365
E 製造業	160	3,671	152	3,103	147	3,689
F 電気・ガス・熱供給・水道業	-	-	2	24	1	3
G 情報通信業	8	60	8	46	7	29
H 運輸業・郵便業	42	1,642	44	1,473	48	1,439
I 卸売業・小売業	392	3,252	373	3,311	377	3,277
J 金融業・保険業	14	236	13	237	15	257
K 不動産業・物品賃貸業	100	308	85	252	85	222
L 学術研究・専門・技術サービス業	44	168	54	183	60	221
M 宿泊業・飲食サービス業	171	1,668	184	1,628	183	1,641
N 生活関連サービス業・娯楽業	175	568	168	568	170	531
O 教育・学習支援業	66	348	85	893	72	350
P 医療・福祉	131	2,917	165	3,522	151	3,512
Q 複合サービス事業	8	81	9	172	9	188
R サービス業（他に分類されないもの）	88	703	91	913	81	835
S 公務			11	419		

※総数はS 公務を除いたもの

資料：総務省統計局HP【経済センサス】

産業大分類・従業者規模別の事業所数

平成28年6月1日現在

産業分類	計	従業者規模					(再掲) 300人以上	派遣・下請 従業者のみ
		1～4人	5～9人	10～29人	30人以上			
総数	1,631	930	298	296	102	4	5	
A～B 農林漁業	6	2	2	1	1	-	-	
C 鉱業・採石業・砂利採取業	-	-	-	-	-	-	-	
D 建設業	219	125	56	32	6	-	-	
E 製造業	147	64	26	32	24	2	1	
F 電気・ガス・熱供給・水道業	1	1	-	-	-	-	-	
G 情報通信業	7	5	1	1	-	-	-	
H 運輸業・郵便業	48	10	9	12	16	-	1	
I 卸売業・小売業	377	203	81	78	15	-	-	
J 金融業・保険業	15	3	2	8	2	-	-	
K 不動産業・物品賃貸業	85	75	7	3	-	-	-	
L 学術研究・専門・技術サービス業	60	48	6	6	-	-	-	
M 宿泊業・飲食サービス業	183	91	35	47	9	-	1	
N 生活関連サービス業・娯楽業	170	145	16	8	1	-	-	
O 教育・学習支援業	72	52	6	10	2	-	2	
P 医療・福祉	151	57	32	42	20	2	-	
Q 複合サービス事業	9	1	5	2	1	-	-	
R サービス業（他に分類されないもの）	81	48	14	14	5	-	-	

資料：総務省統計局HP【経済センサス】



## 6 農 業

農家数・農業人口の推移

(単位：戸)

2月1日現在 (単位：人)

年	農業経営体数	販売農家数				農業人口 (販売農家)					
		総数	専業	第1種兼業	第2種兼業	農家人口			農業就業人口 †		
						計	男	女	計	男	女
平成 7		1,055	121	141	793	4,842	2,424	2,418	1,600	645	955
12	966	704	108	118	478	4,221	2,145	2,076	1,253	525	728
17	663	627	131	110	386	2,367	1,201	1,166	1,122	505	617
22	518	511	157	44	310	1,869	946	923	828	387	441
27	429	416	163	24	229	1,376	717	659	693	339	354

※ 第1種…農業収入が主 / 第2種…農業収入が従

資料：農林水産省HP【農林業センサス】

† 自営農業に主として従事した人口

年齢別の農家人口

平成27年2月1日現在 (単位：人)

年齢	市 全 域			旧蓮田町		旧黒浜村		旧平野村		旧河合村	
	計	男	女	男	女	男	女	男	女	男	女
総数	1,376	717	659	196	200	234	207	229	200	58	52
14歳以下	81	47	34	7	8	18	13	18	9	4	4
15～19	34	18	16	3	2	8	4	7	10	0	0
20～24	52	31	21	13	8	9	5	8	5	1	3
25～29	42	29	13	10	10	10	2	6	1	3	0
30～34	49	28	21	8	6	12	7	6	5	2	3
35～39	68	44	24	10	9	15	4	13	10	6	1
40～44	66	34	32	4	7	12	14	14	7	4	4
45～49	60	35	25	5	6	12	8	13	9	5	2
50～54	70	36	34	13	13	6	8	15	12	2	1
55～59	115	53	62	16	23	21	23	13	12	3	4
60～64	149	76	73	21	15	30	27	20	24	5	7
65～69	142	76	66	21	17	26	23	21	20	8	6
70～74	140	69	71	17	17	20	18	25	28	7	8
75歳以上	308	141	167	48	59	35	51	50	48	8	9

資料：農林水産省HP【2015年農林業センサス】

経営耕地規模別の農業経営体数

2月1日現在 (単位：戸)

区 分	年 別	総数	0.3ha	0.3～	0.5～	1.0～	1.5～	2.0～	3.0ha	例外規定
			未満	0.5ha	1.0ha	1.5ha	2.0ha	3.0ha	以上	
年 別	平成 7	1,055	240	178	318	177	78	54	7	3
	12	966	262	151	265	162	73	42	10	1
	17	663	40	151	219	138	65	43	7	-
	22	518	7	96	180	122	50	50	13	-
	27	429	8	65	163	92	48	36	17	-
地区別 (平成27年)	旧蓮田町	123	2	18	52	29	10	8	4	-
	旧黒浜村	139	2	21	49	30	17	16	4	-
	旧平野村	137	4	21	45	28	20	11	8	-
	旧河合村	30	-	5	17	5	1	1	1	-

※平成7年は販売農家ベースの数値

資料：農林水産省HP【農林業センサス】

農作物別の収穫面積 (農業経営体)

2月1日現在 (単位：ヘクタール)

年	稲	麦類	野菜類	豆類	花き類 ・花木	種苗・ 苗木類	雑穀	いも類	工芸 農作物	その他
平成 7	443	26	41	15	10	4	1	11	1	3
12	338	12	16	12	8	5	1	3	0	X
17	308	16	18	12	X	X	3	2	X	1
22	253	X	16	15	7		X	2	X	X
27	275	12	X	15	X		7	1	X	X

※平成7年は販売農家ベースの数値

資料：農林水産省HP【農林業センサス】

果樹栽培農家数と栽培面積（農業経営体）

2月1日現在

年	日本梨		かき		くり		うめ		ぶどう	
	農家数	面積(ha)	農家数	面積(ha)	農家数	面積(ha)	農家数	面積(ha)	農家数	面積(ha)
平成 7	234	97	51	7	45	8	50	4	9	1
12	198	83	27	3	21	5	11	1	11	2
17	157	64	19	2	18	3	12	1	9	X
22	105	/	14	/	15	/	9	/	7	/
27	89	37	17	2	13	2	6	1	12	1

年	かんきつ類		りんご		もも		その他	
	農家数	面積(ha)	農家数	面積(ha)	農家数	面積(ha)	農家数	面積(ha)
平成 7	2	0	5	0	6	1	40	9
12	3	X	5	0	4	1	30	5
17	6	X	4	0	3	1	22	3
22	2	/	1	/	2	/	25	/
27	6	X	-	-	1	X	33	4

資料：農林水産省HP【農林業センサス】

※平成22年調査では、栽培面積の集計は行われていないため、掲載なし

※平成7年から17年は販売農家ベースの数値

梨の旧町村別栽培農家数と栽培面積（農業経営体）

2月1日現在

年	市全域		旧蓮田町		旧黒浜村		旧平野村		旧河合村	
	農家数	面積(ha)	農家数	面積(ha)	農家数	面積(ha)	農家数	面積(ha)	農家数	面積(ha)
平成 7	234	97	68	22	17	6	144	67	5	2
12	198	83	58	19	13	5	123	58	4	1
17	157	64	44	14	11	5	99	44	3	1
22	105	/	28	/	6	/	69	/	2	/
27	89	37	18	7	9	X	61	25	1	X

※平成7年から17年は販売農家ベースの数値

資料：農林水産省HP【農林業センサス】

用途別の農地転用状況

(単位：アール)

年	平成18	19	20	21	22	23	24	25	26	27	28
総計	456.3	607.1	747.7	523.5	108.0	335.2	126.7	419.9	304.0	435.4	293.5
住宅用地	209.0	234.6	325.6	253.6	66.7	224.5	72.1	227.1	166.8	67.0	77.9
工鉱業用地	40.7	-	-	-	-	-	-	77.7	16.7	-	-
商業サービス等用地	14.3	18.7	49.5	13.2	-	5.2	4.5	16.0	14.3	170.0	27.6
学校用地	-	-	-	-	-	-	-	-	-	-	-
公園・運動場等用地	-	-	-	-	-	-	-	0.1	-	-	-
鉄道・道路・水路敷等	7.3	5.3	2.4	9.6	4.4	13.6	11.8	7.9	0.1	-	-
官公庁・病院等公的施設	16.2	56.5	-	-	-	-	-	-	-	-	-
その他の業務用地	169.0	267.5	242.2	201.1	36.9	91.9	38.3	76.5	84.4	99.2	180.2
植林	-	-	-	-	-	-	-	-	-	-	-
その他・不明	-	24.4	128.0	46.1	-	-	-	14.6	21.7	99.2	7.8

※四捨五入のため、総計が一致しないことがある。

資料：県農業政策課（農地権利移動・賃借等調査）

# 7 工 業

## 工業の推移

12月31日現在、  
平成23年は平成24年2月1日現在、平成27年は平成28年6月1日現在

年	工場数	従業者数 (人)	製造品出荷額等† (万円)
平成 8	127	5,146	18,507,726
9	109	4,583	17,775,457
10	118	4,589	16,445,579
11	111	4,383	15,011,372
12	115	4,309	14,859,835
13	107	4,228	14,332,008
14	94	3,813	12,460,516
15	96	3,556	12,177,300
16	87	3,478	12,633,782
17	87	3,215	11,506,487
18	83	3,222	11,790,696
19	81	3,416	12,304,205
20	81	3,307	12,185,900
21	77	3,275	10,845,085
22	76	3,374	10,925,275
23	80	3,409	12,685,165
24	70	3,478	13,599,073
25	67	3,098	14,129,438
26	70	3,093	15,041,028
27	76	3,367	16,275,561
28	68	3,289	15,523,122

資料：総務省統計局HP【工業統計調査】及び【経済センサス】

※従業者数4人以上の事業所

†「製造品出荷額等」には加工賃や修理料等の収入を含む

※平成23年は、工業統計調査を実施していないため、「平成24年経済センサス－活動調査」の数値

※平成27年は、工業統計調査を実施していないため、「平成28年経済センサス－活動調査」の数値

※平成28年は、「平成29年工業統計調査」の数値

事業所数及び従業者数については平成29年6月1日現在、  
製造品出荷額については平成28年1月～12月の実績

産業分類別の工場数・従業者数

12月31日現在、平成27年は平成28年6月1日現在、平成29年から6月1日現在

産業分類	工場数					従業者数（人）				
	平成24	25	26	27	28	平成24	25	26	27	28
総数	70	67	70	76	68	3,478	3,098	3,093	3,367	3,289
食料品	3	3	6	6	6	109	108	264	167	266
飲料・たばこ・飼料	2	1	1	2	1	134	127	138	159	135
繊維・衣服	2	2	2	2	1	14	14	14	16	8
木材・木製品	-	-	-	-	-	-	-	-	-	-
家具・装備品	1	2	2	2	2	10	14	14	14	13
パルプ・紙	4	3	2	4	2	356	107	87	119	91
印刷	3	2	1	1	1	37	29	24	4	24
化学	2	2	1	2	3	43	44	23	159	194
石油・石炭	-	-	-	-	-	-	-	-	-	-
プラスチック製品	12	12	13	15	15	948	910	797	890	786
ゴム製品	4	5	5	6	5	58	63	62	70	64
皮革	-	-	-	-	-	-	-	-	-	-
窯業・土石	-	-	1	-	1	-	-	36	-	32
鉄鋼	1	1	1	2	1	22	22	21	25	25
非鉄金属	1	1	1	1	1	24	23	27	24	25
金属製品	10	8	8	8	8	214	208	204	192	225
はん用機械	4	4	4	6	4	52	51	53	70	64
生産用機械	2	4	5	3	3	36	53	73	33	35
業務用機械	1	1	1	-	1	29	25	25	-	27
電子部品・デバイス ・電子回路	2	2	2	2	2	11	11	11	9	10
電気機械	8	8	8	8	7	710	737	660	863	718
情報通信機械	1	1	-	-	-	7	7	-	-	-
輸送用機械	4	2	1	1	1	132	19	17	23	23
その他の製品	3	3	5	5	3	532	526	543	530	524

資料：総務省統計局HP【工業統計調査】及び【経済センサス】

※平成27年は、「平成28年経済センサス-活動調査」の4人以上の事業所の集計結果である

産業分類別の製造品出荷額等

12月31日現在、平成27年は平成28年6月1日現在、平成28年は平成29年6月1日現在

産業分類	製造品出荷額等（万円）				
	平成24	25	26	27	28
総 額	13,599,073	14,129,438	15,041,028	16,275,561	15,523,122
食 料 品	215,600	184,291	251,621	177,564	274,262
飲料・たばこ・飼料	X	X	X	X	X
織 維 ・ 衣 服	X	X	X	X	X
木 材 ・ 木 製 品	-	-	-	-	-
家 具 ・ 装 備 品	X	X	X	X	X
パ ル プ ・ 紙	4,015,271	238,443	X	247,837	X
印 刷	13,850	X	X	X	X
化 学	X	X	X	X	481,136
石 油 ・ 石 炭	-	-	-	-	-
プラスチック製品	1,545,528	5,240,026	5,898,349	5,540,557	5,465,776
ゴ ム 製 品	48,668	45,307	48,849	61,511	42,528
皮 革	-	-	-	-	-
窯 業 ・ 土 石	-	-	X	-	X
鉄 鋼	X	X	X	X	X
非 鉄 金 属	X	X	X	X	X
金 属 製 品	321,086	411,842	382,113	345,891	364,067
は ん 用 機 械	71,835	67,766	84,665	107,198	108,087
生 産 用 機 械	X	134,373	161,270	38,647	67,631
業 務 用 機 械	X	X	X	-	X
電子部品・デバイス ・ 電 子 回 路	X	X	X	X	X
電 気 機 械	1,173,988	1,470,723	1,488,204	3,286,857	1,877,579
情 報 通 信 機 械	X	X	-	-	-
輸 送 用 機 械	251,314	X	X	X	X
そ の 他 の 製 品	3,947,168	4,257,000	4,456,548	4,151,058	4,368,938

資料：総務省統計局HP【工業統計調査】及び【経済センサス】

※平成27年は、「平成28年経済センサス-活動調査」の4人以上の事業所の集計結果である

## 工業の概況 1

平成29年6月1日現在

産業分類	工場数				従業者数(人)		
	計	従業者数 4～29人	従業者数 30～299人	従業者数 300人以上	計	男	女
総数	68	52	13	3	3 289	2, 518	771
食料品	6	4	2	-	266	95	171
飲料・たばこ・飼料	1	-	1	-	135	112	23
繊維・衣服	1	1	-	-	8	1	7
木材・木製品	-	-	-	-	-	-	-
家具・装備品	2	2	-	-	13	10	3
パルプ・紙	2	1	1	-	91	72	19
印刷	1	1	-	-	24	1	23
化学	3	2	1	-	194	140	54
石油・石炭	-	-	-	-	-	-	-
プラスチック製品	15	11	3	1	786	617	169
ゴム製品	5	5	-	-	64	29	35
皮革	-	-	-	-	-	-	-
窯業・土石	1	-	1	-	32	13	19
鉄鋼	1	1	-	-	25	21	4
非鉄金属	1	1	-	-	25	23	2
金属製品	8	6	2	-	225	178	47
はん用機械	4	4	-	-	64	54	10
生産用機械	3	3	-	-	35	28	7
業務用機械	1	1	-	-	27	23	4
電子部品・デバイス ・電子回路	2	2	-	-	10	5	5
電気機械	7	4	2	1	718	624	94
情報通信機械	-	-	-	-	-	-	-
輸送用機械	1	1	-	-	23	19	4
その他の製品	3	2	-	1	524	453	71

資料：総務省統計局HP【平成29年工業統計調査】

## 工業の概況 2

平成29年6月1日現在

産業分類	金額(万円)				
	現金給与総額	原材料 使用額等†	製造品 出荷額等	生産額	付加価値額†
総額	1,674,369	8,462,186	15,523,122	13,877,125	6,586,054
食料品	65,606	116,154	274,262	274,218	146,914
飲料・たばこ・飼料	X	X	X	X	X
繊維・衣服	X	X	X	X	X
木材・木製品	-	-	-	-	-
家具・装備品	X	X	X	X	X
パルプ・紙	X	X	X	X	X
印刷	X	X	X	X	X
化学	104,889	203,853	481,136	488,273	277,008
石油・石炭	-	-	-	-	-
プラスチック製品	476,443	2,581,146	5,465,776	5,422,820	2,686,674
ゴム製品	14,158	22,193	42,528	42,528	18,829
皮革	-	-	-	-	-
窯業・土石	X	X	X	X	X
鉄鋼	X	X	X	X	X
非鉄金属	X	X	X	X	X
金属製品	97,109	178,165	364,067	324,577	172,187
はん用機械	18,370	37,679	108,087	98,239	65,194
生産用機械	17,925	33,491	67,631	66,795	31,611
業務用機械	X	X	X	X	X
電子部品・デバイス ・電子回路	X	X	X	X	X
電気機械	380,130	868,956	1,877,579	1,794,095	943,831
情報通信機械	-	-	-	-	-
輸送用機械	X	X	X	X	X
その他の製品	356,734	3,532,723	4,368,938	3,160,419	774,268

資料：総務省統計局HP【平成29年工業統計調査】

† 「原材料使用額等」には燃料や電力の使用額等を含む

† 29人以下の事業所は粗付加価値額

## 8 商 業

産業分類別の事業所数・従業者数（飲食店を除く）

平成11年までは7月1日現在、平成14年からは6月1日現在

産業分類	平成14		16		19		産業分類	26		28	
	事業所	従業者 (人)	事業所	従業者 (人)	事業所	従業者 (人)		事業所	従業者 (人)	事業所	従業者 (人)
総 数	448	3,116	410	2,742	401	3,162	総 数	292	2,458	304	2,809
卸 売 業	53	283	42	218	43	251	卸 売 業	51	249	52	284
小 売 業	395	2,833	368	2,524	358	2,911	小 売 業	241	2,209	252	2,525
各種商品	4	410	5	217	5	358	各種商品	3	194	1	206
織物・衣服・身の回り品	44	168	44	181	36	158	織物・衣服・身の回り品	31	158	37	178
飲食料品	153	1,214	149	1,157	125	1,085	飲食料品	74	903	82	1,127
自動車・自転車	37	174	31	138	33	153	機械器具	37	201	38	201
家具・什器・家庭用機械器具	34	187	31	161	28	135	その他	90	729	94	813
その他	123	680	108	670	131	1,022					

※平成25年10月に産業分類が改定され資料：経済産業省HP【商業統計調査】及び【平成28年経済センサスー活動調査】

産業分類別の商品販売額（飲食店を除く）

（単位：百万円）

産業分類	平成14	16	19	産業分類	26	28
総 額	52,933	52,019	61,189	総 額	58,788	89,776
卸 売 業	9,460	8,087	8,927	卸 売 業	14,349	40,373
小 売 業	43,472	43,932	52,262	小 売 業	44,440	49,404
各種商品	8,073	8,565	7,249	各種商品	3,181	X
織物・衣服・身の回り品	2,252	2,729	2,512	織物・衣服・身の回り品	2,114	2,490
飲食料品	11,943	12,689	12,032	飲食料品	13,937	16,084
自動車・自転車	6,060	6,818	6,457	機械器具	7,467	6,455
家具・什器・家庭用機械器具	5,072	2,948	3,766	その他	17,085	X
その他	10,072	10,183	20,245	無店舗	656	181

※平成25年10月に産業分類が改定され資料：経済産業省HP【商業統計調査】及び【平成28年経済センサスー活動調査】



商業の概況

平成28年6月1日現在

産業分類・業種	事業所数	従業者数	商品販売額(百万円)	売場面積(m <sup>2</sup> )
総計	304	2,809	89,776	
(卸売業)	52	284	40,373	
各種商品卸売業	-	-	-	
繊維・衣服等卸売業	4	16	360	
繊維品卸売業(衣服、身の回り品を除く)	1	2	X	
衣服卸売業	3	14	X	
身の回り品卸売業	-	-	-	
飲食料品卸売業	9	44	2,996	
農畜産物・水産物卸売業	4	14	143	
食料・飲料卸売業	5	30	2,853	
建築材料、鉱物・金属材料等卸売業	8	42	2,096	
建築材料卸売業	4	35	X	
化学製品卸売業	2	3	X	
石油・鉱物卸売業	1	3	X	
鉄鋼製品卸売業	1	1	X	
非鉄金属卸売業	-	-	-	
再生資源卸売業	-	-	-	
機械器具卸売業	19	105	29,131	
産業機械器具卸売業	4	13	231	
自動車卸売業	10	40	1,895	
電気機械器具卸売業	2	15	X	
その他の機械器具卸売業	3	37	X	
その他の卸売業	12	77	5,791	
家具・建具・じゅう器等卸売業	1	1	X	
医薬品・化粧品等卸売業	1	3	X	
紙・紙製品卸売業	1	1	X	
他に分類されない卸売業	9	72	5,760	
(小売業)	252	2,525	49,404	63,348
各種商品小売業	1	206	X	X
百貨店、総合スーパー	1	206	X	X
その他の各種商品小売業 (従業者が常時50人未満のもの)	-	-	-	-
織物・衣服・身の回り品小売業	37	178	2,490	10,299
呉服・服地・寝具小売業	7	24	252	606
男子服小売業	7	28	444	1,633
婦人・子供服小売業	12	56	1,151	4,715
靴・履物小売業	2	8	X	X
その他の織物・衣服・身の回り品小売業	9	62	X	X
飲食料品小売業	82	1,127	16,084	15,027
各種食料品小売業	7	402	8,875	11,679
野菜・果実小売業	2	9	X	-
食肉小売業	3	4	21	-
鮮魚小売業	5	19	222	197
酒小売業	13	47	967	319
菓子・パン小売業	15	197	888	1,050
その他の飲食料品小売業	37	449	X	1,782

(次ページへ続く)

(前ページからの続き)

平成28年6月1日現在

産 業 分 類 ・ 業 種	事業所数	従業者数	商品販売額(百万円)	売場面積(m <sup>2</sup> )
機械器具小売業	38	201	6,455	6,883
自動車小売業	18	103	3,324	850
自転車小売業	8	24	110	1,240
機械器具小売業(自動車、自転車を除く)	12	74	3,021	4,793
その他の小売業	89	800	X	X
家具・建具・畳小売業	5	10	60	-
じゅう器小売業	-	-	-	-
医薬品・化粧品小売業	30	261	5,521	4,680
農耕用品小売業	2	11	X	X
燃料小売業	17	116	7,233	30
書籍・文房具小売業	5	114	957	786
スポーツ用品・がん具・娯楽用品・楽器小売業	4	32	592	1,217
写真機・時計・眼鏡小売業	7	26	217	573
他に分類されない小売業	19	230	X	X
無店舗小売業	5	13	181	-
通信販売・訪問販売小売業	5	13	181	-
自動販売機による小売業	-	-	-	-
その他の無店舗小売業	-	-	-	-

資料：経済産業省HP【平成28年経済センサスー活動調査】

## 9 運輸・交通・建築

### 自動車登録台数

3月31日現在

年	総数	貨物車	乗合車	乗用車		特殊用途車	大型特殊車
				普通	小型		
平成20	24,828	2,170	66	9,291	12,954	327	20
21	24,505	2,132	68	9,241	12,754	290	20
22	24,342	2,112	68	9,295	12,567	280	20
23	24,111	2,122	65	9,284	12,358	262	20
24	23,853	2,130	55	9,268	12,122	258	20
25	23,605	2,075	50	9,256	11,942	263	19
26	23,389	2,032	51	9,302	11,720	265	19
27	23,096	2,082	54	9,185	11,485	271	19
28	23,176	2,271	49	9,247	11,298	291	20
29	23,293	2,448	47	9,415	11,070	294	19
30	23,338	2,514	51	9,618	10,830	306	19

資料：関東運輸局埼玉運輸支局

### 軽自動車登録台数

9月30日現在

年	総数	50cc以下	90cc以下	125cc以下	二輪車	三輪車	乗用四輪車	
							営業用	自家用
平成20	15,690	3,212	235	281	610	-	3	6,799
21	15,913	3,120	226	298	659	-	2	7,228
22	15,768	3,014	220	318	655	-	3	7,295
23	15,270	2,907	207	346	651	-	2	6,940
24	15,403	2,791	205	387	644	-	2	7,176
25	15,892	2,545	179	457	631	-	1	7,885
26	16,156	2,441	162	500	643	-	2	8,252
27	16,661	2,384	154	531	640	-	-	8,807
28	16,859	2,261	151	551	638	-	1	9,125
29	17,031	2,134	147	553	642	-	-	9,266
30	17,110	2,050	145	569	654	-	-	9,416
年	貨物四輪車		小型二輪車	農耕	ミニカー	その他		
	営業用	自家用						
平成20	122	2,553	687	1,068	36	84		
21	124	2,408	674	1,058	37	79		
22	117	2,299	694	1,038	38	77		
23	113	2,257	705	1,022	41	79		
24	114	2,284	685	994	38	83		
25	113	2,281	703	977	36	84		
26	98	2,282	691	962	39	84		
27	95	2,306	685	937	38	84		
28	100	2,280	698	924	43	87		
29	98	2,428	726	901	45	91		
30	98	2,455	706	880	43	94		

資料：税務課

## 鉄道運輸

年 度	蓮田駅旅客乗車人数
平成19	8,077,254
20	8,017,225
21	7,821,220
22	7,724,860
23	7,657,086
24	7,713,500
25	7,741,650
26	7,604,410
27	7,697,346
28	7,682,520
29	7,632,880

資料：東日本旅客鉄道㈱

## 市 道

平成30年4月1日現在

路線数	1,805	実延長	436.6km	舗装延長	293.1km	改良済延長	172.1km
		面積	2,115,596㎡	舗装率	67.1%	改良率	39.4%

資料：道路現況調書

## 県道・国道路線別延長

平成30年12月1日現在（単位：m）

白岡停車場南新宿線	1,028	さいたま栗橋線	3,546
上尾蓮田線	825	さいたま菖蒲線	1,474
蓮田杉戸線	4,231	行田蓮田線	4,765
蓮田白岡久喜線	2,578	上尾久喜線	2,901
蓮田鴻巣線	1,291	一般国道122号	8,507
東門前蓮田線	2,227		

資料：杉戸県土整備事務所

## 建築確認申請

（単位：件）

年 度	総 数	専用住宅	共同住宅	建築設備 工 作 物	そ の 他	計画変更
平成19	417	311	18	12	43	33
20	315	255	7	6	30	17
21	307	243	5	2	32	25
22	401	330	-	7	29	35
23	379	308	7	2	38	24
24	327	249	8	3	34	33
25	457	363	10	2	46	36
26	329	246	4	3	43	33
27	372	319	7	-	30	16
28	413	341	11	-	31	30
29	369	305	10	1	35	18

資料：建築年報

# 10 教育・文化

## 幼稚園

5月1日現在

年	園数	教員数計	園児数計		園児数計	学級数		
			男	女		男	女	
平成20	5	56	7	49	826	436	390	33
21	5	56	7	49	870	458	412	37
22	5	56	8	48	863	451	412	35
23	5	55	6	49	816	396	420	34
24	5	53	6	47	751	370	381	32
25	5	52	6	46	710	358	352	32
26	5	51	6	45	688	370	318	31
27	4	42	6	36	534	283	251	24
28	4	40	6	34	522	263	259	24
29	4	40	6	34	549	290	259	24
30	4	39	6	33	483	249	234	23

資料：文部科学省HP【学校基本統計】

## 幼保連携型認定こども園

5月1日現在

年	園数	教員数計	園児数計		園児数計	学級数		
			男	女		男	女	
平成28	1	15	-	15	179	91	88	7
29	1	15	-	15	166	78	88	5
30	1	15	-	15	164	80	84	6

資料：文部科学省HP【学校基本統計】

## 小学校

5月1日現在

年	学校数	教員数計	児童数計		児童数計	学級数		
			男	女		男	女	
平成20	8	176	65	111	3,193	1,674	1,519	117
21	8	174	65	109	3,170	1,640	1,530	117
22	8	181	65	116	3,163	1,657	1,506	116
23	8	183	61	122	3,144	1,645	1,499	118
24	8	184	60	124	3,122	1,674	1,448	117
25	8	182	57	125	3,061	1,634	1,427	116
26	8	179	56	123	3,046	1,595	1,451	112
27	8	195	66	129	3,054	1,599	1,455	113
28	8	183	61	122	3,002	1,583	1,419	114
29	8	185	65	120	2,957	1,552	1,405	111
30	8	180	64	114	2,862	1,483	1,379	107

資料：文部科学省HP【学校基本統計】

## 中学校

5月1日現在

年	学校数	教員数計	生徒数計		生徒数計	学級数		
			男	女		男	女	
平成20	5	101	65	36	1,531	806	725	51
21	5	105	68	37	1,539	830	709	52
22	5	107	67	40	1,551	828	723	52
23	5	107	64	43	1,538	827	711	51
24	5	109	65	44	1,525	781	744	52
25	5	109	65	44	1,493	772	721	52
26	5	107	63	44	1,510	786	724	51
27	5	114	68	46	1,495	795	700	51
28	5	111	68	43	1,518	816	702	54
29	5	113	69	44	1,530	815	715	53
30	5	112	68	44	1,552	841	711	54

資料：文部科学省HP【学校基本統計】

## 高等学校

5月1日現在

年	学校数	教員数計	生徒数計		生徒数計	学級数	
			男	女		男	女
平成20	1	32	22	10	371	218	153
21	1	32	22	10	411	251	160
22	1	41	28	13	514	295	219
23	1	46	29	17	587	330	257
24	1	55	36	19	653	318	335
25	1	54	36	18	652	303	349
26	1	52	35	17	662	294	368
27	1	53	37	16	653	295	358
28	1	53	36	17	658	339	319
29	1	54	37	17	665	379	286
30	1	56	35	21	641	374	267

資料：県立蓮田松韻高等学校

児童生徒の平均体位

平成30年6月30日現在

学 年		男子				女子			
		身長 (cm)		体重 (kg)		身長 (cm)		体重 (kg)	
		蓮田市	埼玉県	蓮田市	埼玉県	蓮田市	埼玉県	蓮田市	埼玉県
小 学 生	1	116.4	116.5	21.5	21.4	115.4	115.6	20.6	20.9
	2	122.5	122.5	24.3	24.1	121.3	121.5	23.5	23.5
	3	128.1	128.1	27.1	27.2	127.9	127.3	27.0	26.4
	4	133.3	133.7	30.6	30.7	133.2	133.4	29.7	30.0
	5	138.9	138.8	34.3	34.1	139.6	140.1	33.8	34.1
	6	145.0	145.2	38.1	38.4	146.9	146.8	38.7	39.1
中 学 生	1	151.5	152.7	42.4	44.0	152.4	151.9	43.0	43.7
	2	159.5	159.8	48.4	48.8	154.9	154.9	46.5	47.2
	3	165.7	165.3	54.2	54.0	157.2	156.6	50.3	49.9

資料：文部科学省HP【学校保健統計調査】及び学校教育課  
 ※平成28年度調査から「座高」の調査項目が削除

中学校卒業者の進路

区分		卒業年度	平成19	20	21	22	23	24	25	26	27	28	29
卒 業 者	総数 A	491	514	512	515	522	526	497	507	499	508	497	
	男	244	273	266	274	296	265	270	246	261	281	258	
	女	247	241	246	241	226	261	227	261	238	227	239	
就 職 進 学 者 を 含 む	合計 B	480	510	506	510	521	523	493	504	498	505	494	
	全日制	472	497	476	483	498	505	484	489	468	485	476	
	定時制	3	3	13	9	6	1	1	2	4	1	1	
	通信制	2	3	14	15	11	12	5	8	21	10	11	
	別科・高専 盲・聾・特別 支援学校	1 2	2 5	- 3	2 1	1 5	2 3	2 1	2 3	- 3	1 5	1 8	2 4
等 入 学 者 †	合計	2	-	1	-	-	1	1	-	-	2	1	
	専修学校	2	-	-	-	-	1	-	-	-	1	1	
	各種学校	-	-	1	-	-	-	1	-	-	1	-	
	職業訓練施設等	-	-	-	-	-	-	-	-	-	-	-	
就 職 者		4	2	2	1	-	-	-	-	-	-	-	
無 職 ・ そ の 他		5	2	3	4	1	2	3	3	1	1	2	
進学率 B/A (%)		97.8	99.2	98.8	99.03	99.81	99.4	99.2	99.4	99.8	99.4	99.4	

†教育訓練機関等入学者には、就職して入学した者を含む

資料：文部科学省HP【学校基本統計】

指定文化財

平成31年4月1日現在

区分	名称	種別	所在地または管理場所
国指定文化財	黒浜貝塚	史跡	黒浜1887他
埼玉県指定文化財	綾瀬貝塚	史跡	貝塚816-1他
	関山式土器	考古資料	埼玉県立歴史と民俗の博物館 埼玉県文化財収蔵施設
	うるいど しきさんば 閨戸の式三番	無形（民俗）	閨戸2935-1
	黒浜貝塚群出土品	考古資料	蓮田市埋蔵文化財整理室 蓮田市文化財展示館
	江ヶ崎城跡	旧跡	江ヶ崎1999他
	いたいしとうば とらこいし 板石塔婆（黄子石）	考古資料	馬込2795
	うたや 雅楽谷遺跡出土土器	考古資料	埼玉県立歴史と民俗の博物館 埼玉県文化財収蔵施設
	えんくわぶつ 矢島家円空仏群	彫刻	埼玉県立歴史と民俗の博物館 埼玉県文化財収蔵施設
蓮田市指定文化財	ほうきょういんとう 宝篋印塔	考古資料	貝塚（個人）
	円空仏	彫刻	黒浜（個人）
	円空仏	彫刻	江ヶ崎（個人）
	円空仏	彫刻	江ヶ崎（個人）
	ひさいず 黒浜久伊豆神社本殿	建造物	黒浜1346
	高虫氷川神社本殿	建造物	高虫1702
	じゅうさんづかこふんしゅつといぶつ 十三塚古墳出土遺物	考古資料	蓮田市埋蔵文化財整理室 蓮田市文化財展示館
	なんちようめい あおいしとうば 南朝銘の青石塔婆	考古資料	閨戸（個人）
	もんじよ 篠崎家文書	文書	埼玉県立文書館
	関山式土器	考古資料	蓮田市埋蔵文化財整理室 蓮田市文化財展示館
	いずしま だいじや 伊豆島の大蛇	無形（民俗）	黒浜字伊豆島
	てらまえひらかた 寺前平方遺跡1号住居跡出土黒浜式土器	考古資料	蓮田市埋蔵文化財整理室 蓮田市文化財展示館
	ささら遺跡4号住居跡出土手焙形土器	考古資料	蓮田市文化財展示館
	まごめはちばん 馬込八番遺跡20号住居跡出土手焙形土器	考古資料	蓮田市文化財展示館
	あらかわづけ 荒川附遺跡10, 11号住居跡出土墨書土器	考古資料	蓮田市文化財展示館
	つばきやま こうちようじゆうにせんじようわしうほう 榎山遺跡出土皇朝十二銭承和昌寶	考古資料	蓮田市文化財展示館
	おおたうじふささいさつ 太田氏房制札	文書	黒浜（個人）
	もんじよ 三浦家文書	文書	蓮田（個人） 蓮田市文化財展示館
	くろはまかいつか 黒浜貝塚ハンノキ群落	天然記念物	黒浜（蓮田市）
	はずだ しゃたんのうち きねんひ 蓮田車站納地記念碑	歴史資料	本町3843-1（蓮田市） 蓮田駅西口駅前
	ぶしゆうてつどうあと 武州鉄道跡	史跡	東6丁目674-5（蓮田市）
	せきぐちへいたろうけんしやうひ 関口平太郎顕彰碑 あくとがわりゆうのすけせんぶんひ きんげんほうこう （芥川龍之介撰文碑：勤儉奉公）	歴史資料	根金436番（稻荷神社境内地）
	なんこうふでづかひ 南江筆塚碑	歴史資料	江ヶ崎1197番（久伊豆神社境内地）
	いさわきんさいきやうのひ 生澤金齋翁之碑	歴史資料	川島（個人）
	しんどうちくはけんしやうひ (しんどうくんしやうこんひ) 進藤竹坡顕彰碑（進藤君招魂碑）	歴史資料	東6丁目（蓮田市：蓮田南小学校）
	みのだきがるうけんしやうひ (いほう) 箕田三郎顕彰碑（遺芳）	歴史資料	駒崎（個人）

資料：社会教育課

# 1 1 環 境

## 水質汚染

測定年月日	SS (mg/ℓ) [50以下]	BOD (mg/ℓ) [5以下]	DO (mg/ℓ) [5以上]	PH 〔 6.5 〕 〔 ~8.5 〕	総窒素 (mg/ℓ)	全リン (mg/ℓ)	大腸菌群数	MBAS	透視度	
元荒川川島橋付近 <類型C>										
夏 季	H24. 8. 27	5	1.4	6.1	7.2	2.48	0.233	$2.6 \times 10^4$	0.01>	30≦
	H25. 8. 26	13	1.4	5.7	7.1	1.98	0.190	$3.1 \times 10^4$	0.01>	30≦
	H26. 8. 27	31	1.9	6.3	7.2	2.63	0.223	$7.9 \times 10^4$	0.01>	30≦
	H27. 8. 12	15	1.4	6.9	7.2	1.92	0.182	$4.9 \times 10^4$	0.01>	30≦
	H28. 8. 9	7	0.8	5.9	7.2	2.16	0.139	$2.2 \times 10^4$	0.01>	30≦
H29. 9. 13	14	1.1	7.6	7.4	2.02	0.208	$7.8 \times 10^3$	0.01>	30≦	
冬 季	H25. 2. 18	8	3.7	9.4	7.4	5.74	0.577	$4.5 \times 10^3$	0.03	30≦
	H26. 2. 13	24	6.9	9.3	7.4	4.89	0.221	$3.5 \times 10^4$	0.03	30≦
	H27. 2. 6	19	3.3	9.2	7.4	5.96	0.459	$1.7 \times 10^4$	0.03	30≦
	H28. 2. 15	14	5.8	7.3	7.3	5.32	0.383	$1.3 \times 10^5$	0.02	30≦
	H29. 2. 17	14	3.9	8.2	7.4	5.80	0.326	$2.6 \times 10^3$	0.02	30≦
H30. 2. 7	12	2.9	10.3	7.6	6.09	0.550	$1.3 \times 10^3$	0.02	30≦	
綾瀬川小厩橋付近 <類型C>										
夏 季	H24. 8. 27	32	1.3	5.7	6.9	1.34	0.138	$4.9 \times 10^4$	0.01>	30≦
	H25. 8. 26	46	1.9	5.6	7.0	1.41	0.119	$1.3 \times 10^5$	0.01>	30≦
	H26. 8. 27	27	1.6	5.8	7.0	2.26	0.187	$7.9 \times 10^4$	0.01>	30≦
	H27. 8. 12	24	1.2	6.7	7.0	1.18	0.135	$7.9 \times 10^4$	0.01>	30≦
	H28. 8. 9	13	0.9	7.4	7.1	1.34	0.101	$4.9 \times 10^4$	0.01>	30≦
H29. 9. 13	20	4.0	8.7	7.5	3.04	0.213	$1.3 \times 10^5$	0.02	30≦	
冬 季	H25. 2. 18	8	5.3	7.3	7.3	5.84	0.342	$2.3 \times 10^4$	0.17	30≦
	H26. 2. 13	16	4.8	8.3	7.4	5.68	0.169	$7.9 \times 10^4$	0.07	30≦
	H27. 2. 6	15	3.2	8.3	7.3	4.78	0.265	$3.3 \times 10^4$	0.07	30≦
	H28. 2. 15	22	4.8	5.4	7.2	3.86	0.234	$7.9 \times 10^4$	0.04	30≦
	H29. 2. 17	21	5.4	6.8	7.3	4.60	0.373	$9.4 \times 10^3$	0.08	30≦
H30. 2. 7	11	3.3	8.7	7.3	4.53	0.319	$4.9 \times 10^3$	0.07	30≦	

※ [ ] 内は基準値

資料：みどり環境課

### SS (浮遊物質)

水中に浮遊して水に溶けない、粒径2mm以下の物質の量。

### BOD (生物化学的酸素要求量)

水中に含まれる有機性汚濁物質が、微生物によって分解されるときに消費される酸素の量。

### DO (溶存酸素量)

水中に溶け込んでいる酸素の量。魚類が生息するには最低5mg/ℓが必要といわれている。

### PH (水素イオン濃度)

イオン化した水素の濃度。中性の水で7、酸性は<7、アルカリ性は>7である。

### 総窒素

無機性、有機性の窒素の総量。富栄養化の原因物質。(例)赤潮、アオコ

### 全リン

無機リンと有機リンの総量。窒素とともに富栄養化の原因物質。(例)赤潮、アオコ

### 大腸菌群数

人畜の排泄物等による汚染の尺度。河川水等では100mℓ中の群数を確率的に求めた数で表す。

### MBAS (界面活性剤)

水と油、水と空気、水と固体との境界をなし、界面の水の性質を変えて両者がよく混じり合うようにする物質。発泡性のあるものが多いために、泡の飛散等により水質汚濁の原因となる。

### 透視度

透き通りの度合いを示す。水層を通して底に置いた標識板が、初めて明らかに見分けられるときの水層の高さ(cm)で表す。



## 大気汚染

測定地：蓮田中央小学校

年 度	平 均 濃 度	
	浮遊粒子状物質 (mg/m <sup>3</sup> )	二酸化チッ素 (ppm)
平成 19	0.028	0.021
20	0.026	0.018
21	0.024	0.020
22	0.023	0.021
23	0.023	0.020
24	0.020	0.018
25	0.022	0.018
26	0.022	0.018
27	0.023	0.017
28	0.019	0.012
29	0.019	0.013

資料：県大気環境課

## 地盤沈下

地 点	年 別 変 動 量 (mm)					過去5年間 の変動量 (mm)	調査開始年 からの変動量 (mm)	H30.1.1の 真高(T.P.) (m)
	H25.1.1 ?	H26.1.1 ?	H27.1.1 ?	H28.1.1 ?	H29.1.1 ?			
	H26.1.1	H27.1.1	H28.1.1	H29.1.1	H30.1.1	H30.1.1		
江ヶ崎 1197	+1	+3.9	+5.0	-4.9	-1.7	+3.1	-267.6	11.4611
黒浜 5056-2	-2	+3.1	+5.0	-4.0	-2.9	-0.5	-241.3	8.3201
笹山 503-1	-1	+4.3	+4.6	-3.6	-2.9	+1.3	-138.0	8.9951
関山 3-6-1	-2	+3.8	+6.5	-10.8	+1.7	-0.4	-49.8	9.1947
馬込 1-256	±0	+4.5	+3.8	-8.6	+3.1	+2.4	-43.2	13.5689
閏戸 2080地先	-1	+2.6	+7.7	-10.7	+1.8	+0.7	-38.2	12.5216
駒崎 271	+3	-0.5	+13.2	-10.6	-5.5	-0.5	-271.7	12.0840
閏戸 3966	-2	+3.3	+9.2	-11.1	-1.8	-1.9	-39.1	11.8370
井沼 759	-2	+1.5	+10.2	-9.2	-5.0	-4.3	-327.2	12.0372
蓮田 2010地先	+2	±0	+5.9	-9.2	-1.8	-2.9	-37.4	9.5124
馬込 2669地先	+2	+2.3	+4.6	-6.8	-1.7	+0.5	-33.2	9.9934

資料：県水環境課

## 1 2 保健・衛生

### 死因別死亡者

死 因	平成25		26		27		28		29	
	人数	割合 (%)	人数	割合 (%)	人数	割合 (%)	人数	割合 (%)	人数	割合 (%)
悪性新生物	157	28.6	186	32.1	150	28.1	184	30.8	181	28.9
心疾患(高血圧性除く)	101	18.4	108	18.6	102	19.1	95	15.9	96	15.3
脳血管疾患	52	9.5	48	8.3	48	9.0	46	7.7	50	8.0
肺炎及び気管支炎	66	12.0	72	12.4	41	7.7	49	8.2	43	6.9
不慮の事故	12	2.2	12	2.1	12	2.2	19	3.2	18	2.9
肝疾患	7	1.3	7	1.2	4	0.7	2	0.3	10	1.6
高血圧性疾患	1	0.2	-	-	-	-	3	0.5	3	0.5
老 衰	16	2.9	13	2.2	23	4.3	43	7.2	46	7.3
腎不全	16	2.9	13	2.2	13	2.4	9	1.5	8	1.3
その他	120	21.9	121	20.9	141	26.5	148	24.7	171	27.3
総 数	548	100.0	580	100.0	534	100.0	598	100.0	626	100.0

資料：総務省統計局HP【人口動態調査】

### 斎場の利用

区 分	平成25	26	27	28	29
大 人	393	429	399	433	444
小 人	2	1	3	-	2
死 胎	10	12	9	6	3
総 数	405	442	411	439	449

資料：埼玉斎場組合

### 狂犬病予防

区 分	平成25	26	27	28	29
畜犬登録数	3,958	3,973	3,867	3,858	3,785
予防注射実施数	2,619	2,627	2,555	2,481	2,409
咬傷犬発生数	4	4	4	1	1
捕獲頭数	10	9	10	2	11
放棄犬届出数	4	2	1	-	2
返 還 数	5	4	4	3	5
処 分 数	8	7	5	2	6

資料：幸手保健所及びみどり環境課

### 献 血

区 分	平成25	26	27	28	29
献 血 目 標	1,141	1,162	1,281	1,241	1,040
採 血 者 数	876	799	791	774	850

資料：健康増進課

母子健康保健事業

年 度		平成25	26	27	28	29
総 数		4,392	4,258	4,119	3,833	4,129
健康診査	3か月児	468	411	405	414	430
	9か月児	464	426	416	415	429
	1歳6か月児	417	452	415	434	392
	3歳児	425	410	433	479	414
発 達 健 診		14	22	22	18	23
乳 幼 児 相 談		68	75	88	62	73
両 親 学 級		290	242	161	209	170
は み が き 教 室		326	369	362	310	349
妊産婦・新生児・訪問指導		675	579	532	585	615
そ の 他		1,245	1,272	1,285	907	1,234

資料：子ども支援課

健康増進事業

年 度		平成25	26	27	28	29
総 数		2,927	2,941	2,783	2,305	2,208
健 康 手 帳 交 付		553	622	540	500	538
健 康 教 育		942	980	938	763	891
成 人 健 康 相 談		1,432	1,322	1,303	1,042	752
訪 問 指 導		0	17	2	0	27

資料：健康増進課

がん検診・各種検診

年 度		平成25	26	27	28	29
総 数		14,391	14,870	16,948	16,044	18,115
結 核		1,792	2,027	2,480	2,537	2,755
胃 が ん		1,547	1,779	1,844	1,811	1,826
子 宮 が ん		2,139	1,895	2,505	2,355	2,408
乳 が ん		863	895	1,100	1,124	1,142
肺 が ん		2,582	2,880	3,391	3,416	3,669
大 腸 が ん		4,034	4,176	4,635	4,677	4,666
前 立 腺 が ん		-	-	-	-	1,549
がん検診 推進事業	子宮がん	498	301	130	20	13
	乳がん	394	378	245	104	87
	大腸がん	542	539	618	平成28年度より終了	-

資料：健康増進課

予防接種

年 度		平成25	26	27	28	29
四種混合		1,468	1,663	1,680	1,696	1,704
三種混合・二種混合		470	123	2	0	0
D T (ジフテリア、破傷風)		532	511	530	517	521
ポリオ	生ワクチン					
	不活化ワクチン	680	339	84	52	25
麻しん		0	0	0	0	0
風しん		0	0	0	1	0
MR (麻しん風しん混合)		946	957	860	790	849
日本脳炎		1,676	1,621	1,483	1,650	1,705
結核 (BCG)		390	434	447	379	427
H i b ワクチン		1,923	1,736	1,656	1,693	1,704
小児用肺炎球菌ワクチン		1,835	1,730	1,678	1,690	1,705
子宮頸がん予防ワクチン		93	1	0	0	1
水痘ワクチン			900	872	794	776
B型肝炎ワクチン					660	1,308
高齢者インフルエンザ		7,829	8,287	8,409	8,515	8,123
高齢者肺炎球菌ワクチン			1,860	1,621	1,882	1,992

資料：子ども支援課及び健康増進課

ごみ処理の状況

年 度	収集世帯	収集人口	可 燃 ご み			
			年間排出量 (ト)		1人年間 排出量 (kg)	1人1日 排出量 (g)
平成 25	25, 897	62, 948	16, 643		260	713
			燃えるごみ	14, 910	237	649
			資源ごみ+	1, 733	23	64
26	26, 120	62, 747	16, 557		264	723
			燃えるごみ	14, 899	238	652
			資源ごみ+	1, 658	26	71
27	26, 333	62, 503	16, 151		258	707
			燃えるごみ	14, 710	235	644
			資源ごみ+	1, 441	23	63
28	26, 468	62, 310	15, 714		252	691
			燃えるごみ	14, 387	231	633
			資源ごみ+	1, 327	21	58
29	26, 739	62, 137	15, 574		250	685
			燃えるごみ	14, 309	230	630
			資源ごみ+	1, 265	20	55
年 度	不 燃 ご み ( 金 属 ・ ガ ラ ス 類 )			年間排出量合計 (ト) 可燃ごみ+不燃ごみ		
	収集台数	収集箇所数	年間排出量(ト)			
平成 25	2, 183	1, 631	1, 432	17, 812		
26	2, 053	1, 734	1, 422	17, 979		
27	1, 901	1, 760	1, 278	17, 429		
28	2, 666	1, 765	1, 312	17, 026		
29	2, 725	1, 793	1, 250	16, 824		

†資源ごみ…古紙と布類

資料：蓮田白岡衛生組合

し尿処理の状況

年 度	収集世帯	収集人口	年間排出量 (kℓ)	1人年間 排出量 (ℓ)	1人1日 排出量 (ℓ)
汲み取りし尿					
平成25	951	2, 312	1, 244	538	1.47
26	990	2, 378	1, 158	487	1.33
27	844	2, 003	1, 069	534	1.46
28	816	1, 921	983	512	1.40
29	795	1, 847	920	498	1.36
浄化槽汚泥					
平成25	7, 733	18, 797	6, 963	370	1.01
26	7, 613	18, 289	7, 048	385	1.05
27	7, 763	18, 426	7, 081	384	1.05
28	7, 728	18, 194	7, 379	406	1.11
29	7, 505	17, 440	7, 646	438	1.20

資料：蓮田白岡衛生組合

# 1 3 上下水道

## 水道の状況

3月31日現在

年	給水区域 内人口 A	給水人口 B	普及率 B/A (%)	給 水 戸 数						
				総 数	一 般 用	営 業 用	学 校	官 公 署	工場その 他大口	共 用
平成20	64,195	63,878	99.5	24,123	23,281	577	23	56	48	138
21	64,247	63,952	99.5	24,484	23,638	570	23	58	48	147
22	63,864	63,573	99.5	24,612	23,769	562	23	60	46	152
23	63,796	63,463	99.5	24,684	23,845	556	23	59	49	152
24	63,543	63,219	99.5	24,809	23,984	544	23	58	48	152
25	63,321	63,011	99.5	24,985	24,150	546	23	60	49	157
26	62,948	62,652	99.5	25,160	24,325	550	23	60	46	156
27	62,747	62,458	99.5	25,394	24,543	567	23	59	45	157
28	62,503	62,220	99.5	25,596	24,736	569	22	62	46	161
29	62,310	62,124	99.7	25,767	24,904	574	22	61	45	161
30	62,137	61,952	99.7	26,021	25,154	578	22	62	44	161

資料：水道課

## 年間給水量

年 度	給水量 (m <sup>3</sup> )
平成19	6,476,155
20	6,406,059
21	6,373,188
22	6,390,966
23	6,258,057
24	6,227,468
25	6,205,013
26	6,117,296
27	6,113,079
28	6,079,220
29	6,128,712

資料：水道課

## 下水道の状況

3月31日現在

年	処理区域 面積 (ha)	処 理 区 域 内		水 洗 化		普及率 (%)	水洗化率 B/A (%)
		戸 数	人口 A	戸 数	人口 B		
平成20	741.69	17,424	44,636	15,451	39,995	69.7	89.6
21	744.44	17,761	44,914	15,859	40,490	70.1	90.2
22	745.15	17,883	44,777	16,228	41,006	70.1	91.6
23	746.16	18,167	45,000	16,468	41,126	70.5	91.4
24	750.10	18,505	45,284	16,648	41,033	71.3	90.6
25	752.06	18,677	45,487	16,926	41,569	71.8	91.4
26	753.06	18,840	45,412	17,213	41,840	72.1	92.1
27	753.15	19,065	45,456	17,517	42,080	72.4	92.6
28	757.19	19,296	45,450	17,726	42,074	72.7	92.6
29	758.39	19,264	45,159	17,924	42,195	72.5	93.4
30	758.63	19,547	45,225	18,439	42,850	72.8	94.7

※普及率＝処理区域内人口／総人口

資料：下水道課

# 1 4 消防・警察

## 火災発生状況

区分		年										
		平成19	20	21	22	23	24	25	26	27	28	29
発生 件 数	建物	13	12	13	14	9	8	12	11	6	5	10
	車両	2	3	3	3	4	2	0	4	5	0	4
	その他	13	5	13	10	12	16	16	11	4	6	15
	総数	28	20	29	27	25	26	28	26	15	11	29
焼損棟数		14	22	26	21	11	9	14	24	6	5	15
罹災世帯数		4	19	11	12	9	13	7	12	6	4	5
罹災人員		9	49	31	40	19	22	17	29	12	10	9
損害額(千円)		21,741	102,737	68,427	16,801	57,452	85,000	131,729	32,152	17,311	63,467	24,096
焼損 面積	表(m <sup>2</sup> )	54	146	65	81	29	10	5	83	2	71	8
	床(m <sup>2</sup> )	296	420	1,061	373	446	317	410	508	67	26	393

資料：消防課

## 原因別火災発生件数

原因		年										
		平成19	20	21	22	23	24	25	26	27	28	29
焚き火・枯れ草等焼却中の延焼・不始末		-	-	1	4	5	5	13	6	-	2	11
ストーブ		-	1	1	1	-	-	-	-	-	-	1
電灯電話等の配線		1	-	2	1	1	-	-	1	1	-	-
子供の火遊び		-	-	-	1	-	-	-	-	-	-	-
たばこ		2	1	1	-	4	2	-	-	1	1	-
ガスこんろ		1	2	1	2	4	-	2	1	1	-	1
放火(疑い含む)		1	2	4	2	-	-	2	5	2	2	1
その他		15	7	14	8	4	5	4	7	3	4	7
不明		8	7	5	8	7	14	7	6	7	2	8
総数		28	20	29	27	25	26	28	26	15	11	29

資料：消防課

平成29年中の救急出動件数及び搬送人員

区分		月												計	
		1月	2月	3月	4月	5月	6月	7月	8月	9月	10月	11月	12月		
事故種別	火災	-	-	-	-	-	-	-	-	-	-	-	-	-	
	自然災害	-	-	-	-	-	-	-	-	-	-	-	-	-	
	水難	-	-	-	-	-	-	-	-	-	-	-	-	-	
	交通	33 (33)	17 (17)	31 (25)	18 (18)	22 (24)	24 (24)	18 (19)	19 (17)	22 (19)	25 (25)	21 (20)	20 (17)	270 (258)	
	労働災害	2 (2)	1 (1)	-	1 (1)	-	-	-	3 (3)	3 (3)	1 (1)	1 (1)	-	12 (12)	
	運動競技	1 (1)	3 (3)	1 (1)	3 (3)	1 (1)	-	4 (4)	-	3 (3)	1 (1)	-	-	17 (17)	
	一般負傷	33 (32)	34 (32)	36 (35)	35 (32)	34 (33)	32 (32)	47 (45)	35 (34)	29 (27)	31 (27)	52 (48)	45 (44)	443 (421)	
	加害	1 (1)	2 (2)	4 (5)	3 (3)	1	1	2 (2)	-	1 (1)	1	1 (1)	1 (1)	18 (16)	
	自損行為	1 (1)	3 (2)	1 (1)	3 (1)	1 (1)	1 (1)	4 (2)	1	-	-	1	1 (1)	17 (10)	
	( ) 内は搬送人員	急病	185 (163)	165 (147)	147 (134)	128 (118)	125 (106)	144 (134)	193 (183)	185 (167)	148 (131)	176 (162)	140 (125)	167 (155)	1,903 (1,725)
	その他	37 (37)	33 (33)	32 (32)	35 (35)	27 (27)	33 (34)	29 (29)	28 (28)	32 (32)	39 (39)	34 (33)	40 (40)	399 (399)	
	総数	293 (270)	258 (237)	252 (233)	226 (211)	211 (192)	235 (225)	297 (284)	271 (249)	238 (216)	274 (255)	250 (228)	274 (258)	3,079 (2,858)	
傷病程度	死亡	2	6	8	2	3	1	5	2	2	7	3	5	46	
	重症	32	27	26	13	25	23	17	24	23	21	29	30	290	
	中等症	108	102	88	96	79	107	133	104	99	120	102	116	1,254	
	軽症	128	102	111	100	85	94	129	119	92	107	94	107	1,268	
	総人数	270	237	233	211	192	225	284	249	216	255	228	258	2,858	

( ) は搬送人員数

資料：消防課

救急出動件数の推移

区分	年										
	平成19	20	21	22	23	24	25	26	27	28	29
交通	324	256	271	280	327	298	303	293	226	250	270
急病	1,467	1,399	1,374	1,578	1,636	1,593	1,689	1,832	1,753	1,736	1,903
一般負傷	261	226	273	315	333	338	353	332	354	411	443
その他	321	359	414	430	387	381	436	415	412	484	463
総数	2,373	2,240	2,332	2,603	2,683	2,610	2,781	2,872	2,745	2,881	3,079

資料：消防課

平成29年中の救助出動件数及び救助人員

区分		月												計
		1月	2月	3月	4月	5月	6月	7月	8月	9月	10月	11月	12月	
事故種別件数 ( )内は救助人員	火災	3	2	-	-	-	1	-	-	-	-	-	-	6
	自然災害 風水害等	-	-	-	-	-	-	-	-	-	-	-	-	-
	水難	-	-	-	-	-	-	-	-	-	-	-	-	-
	交通	4	1 (1)	5 (1)	2 (1)	2	3 (1)	2	5	2	8 (3)	4	6 (8)	44 (15)
	機械	-	-	-	-	-	-	-	-	-	1 (1)	-	-	1 (1)
	建物	2 (1)	2 (1)	1	3 (2)	1	-	2 (1)	1 (1)	1	-	3 (3)	3 (3)	19 (12)
	ガス及び 酸欠	-	-	-	-	-	-	-	-	-	-	-	-	-
	破裂	-	-	-	-	-	-	-	-	-	-	-	-	-
	その他	1	-	1	2	1	-	-	1	2	-	1	3	12
	総数	10 (1)	5 (2)	7 (1)	7 (3)	4	4 (1)	4 (1)	7 (1)	5	9 (4)	8 (3)	12 (11)	82 (28)

( ) は救助人員数

資料：消防課

平成29年中の救急支援出動件数

区分		署別	月												計
			1月	2月	3月	4月	5月	6月	7月	8月	9月	10月	11月	12月	
事故種別件数	急病	本署	28	28	20	17	17	17	22	24	13	25	12	20	243
		分署	15	15	12	7	8	4	17	8	11	11	14	15	137
	交通	本署	12	8	9	8	8	2	4	8	7	9	7	4	86
		分署	2	-	6	1	3	2	1	3	3	3	4	2	30
	一般負傷	本署	1	4	2	4	-	1	4	-	1	2	-	1	20
		分署	-	1	-	1	-	1	3	1	-	2	1	1	11
	運動競技	本署	-	-	-	-	-	-	-	-	-	-	-	-	-
		分署	-	-	-	-	-	-	-	-	-	-	-	-	-
	加害	本署	-	-	-	-	1	-	-	-	-	-	-	-	1
		分署	-	-	-	-	-	-	1	-	-	-	-	-	1
	自損行為	本署	-	1	1	1	-	-	1	1	-	-	-	-	5
		分署	1	-	-	1	1	-	1	-	-	-	1	-	5
	労働災害	本署	-	1	-	-	-	-	-	-	-	-	-	-	1
		分署	-	-	-	-	-	-	-	-	1	-	-	-	1
	その他	本署	-	-	-	-	-	-	-	-	-	-	-	-	-
		分署	-	-	-	-	-	-	-	-	-	-	-	-	-
総数	本署	41	42	32	30	26	20	31	33	21	36	19	25	356	
	分署	18	16	18	10	12	7	23	12	15	16	20	18	185	

資料：消防課



犯罪発生・検挙状況

区分		年	平成19	20	21	22	23	24	25	26	27	28	29
殺人	発生	1	-	-	-	-	-	-	-	-	-	-	1
	検挙	1	-	-	-	-	-	-	-	-	-	-	1
強盗	発生	7	5	4	1	2	-	3	4	1	2	2	
	検挙	3	3	5	1	2	-	-	4	-	2	3	
放火	発生	-	-	-	-	-	-	-	1	1	-	-	
	検挙	-	-	-	-	-	-	-	1	1	-	-	
強制性交等	発生	3	-	3	1	-	-	1	1	-	-	2	
	検挙	3	-	2	1	-	-	-	1	-	-	2	
粗暴犯	発生	25	22	28	16	16	23	29	27	22	29	30	
	検挙	14	12	23	13	13	15	16	19	18	21	25	
窃盗	発生	593	548	621	483	490	484	436	394	377	309	369	
	検挙	222	140	140	153	104	110	151	112	86	75	93	
知能犯	詐欺	発生	28	32	19	16	8	12	11	23	6	13	20
		検挙	8	8	8	7	2	5	7	7	3	4	10
	その他	発生	2	2	2	-	-	1	1	2	-	2	1
		検挙	3	2	-	-	-	-	2	1	-	1	2
わいせつ	発生	11	4	7	6	2	4	4	3	2	1	3	
	検挙	3	4	2	5	-	1	3	1	2	-	3	
その他	発生	148	134	118	105	101	113	124	92	90	54	68	
	検挙	39	22	49	46	26	24	26	16	18	13	15	
総数	発生	818	747	802	628	619	637	609	547	499	410	496	
	検挙	296	191	229	226	147	155	205	162	128	116	154	

資料：岩槻警察署

交通事故発生状況

区分		年	平成19	20	21	22	23	24	25	26	27	28	29
件数			371	334	322	348	375	344	319	267	224	231	208
死者			3	3	3	3	5	3	2	2	2	4	1
傷者			456	389	414	429	476	427	407	332	264	290	243

※人身事故のみ計上

資料：県警察本部

※高速道路上（高速隊扱い）の人身事故を含む

# 15 選挙・行政・情報公開

## 有権者数の推移

年 月 日	計	男	女
平成19年9月2日	52,942	26,340	26,602
平成20年9月2日	53,108	26,377	26,731
平成21年9月2日	53,024	26,314	26,710
平成22年9月2日	52,905	26,206	26,699
平成23年9月2日	52,902	26,211	26,691
平成24年9月2日	52,907	26,233	26,674
平成25年9月2日	52,669	26,087	26,582
平成26年9月2日	52,396	25,934	26,462
平成27年9月2日	52,318	25,826	26,492
平成28年9月2日	53,239	26,319	26,920
平成29年9月1日	53,073	26,240	26,833
平成30年9月1日	52,910	26,179	26,731

資料：選挙管理委員会

## 選挙の執行状況

種 類	立候補者数	執 行年月日	選挙当日の有権者数			投票者数			投票率(%)		
			計	男	女	計	男	女	全体	男	女
衆議院議員 (小選挙区)	5	H24.12.16	52,724	26,148	26,576	31,035	15,772	15,263	58.86	60.32	57.43
	4	H26.12.14	52,305	25,853	26,452	26,938	13,820	13,118	51.50	53.46	49.59
	3	H29.10.22	52,920	26,161	26,759	27,392	13,858	13,534	51.76	52.97	50.58
参議院議員 (県選出)	10	H22.7.11	52,771	26,145	26,626	29,521	14,994	14,527	55.94	57.35	54.56
	8	H25.7.21	52,690	26,085	26,605	27,965	14,237	13,728	53.07	54.58	51.60
	7	H28.7.10	53,088	26,251	26,837	28,253	14,314	13,939	53.22	54.53	51.94
県知事	8	H19.8.26	52,182	25,934	26,248	15,995	8,321	7,674	30.65	32.09	29.24
	3	H23.7.31	52,166	25,823	26,343	14,439	7,368	7,071	27.68	28.53	26.84
	5	H27.8.9	51,690	25,503	26,187	13,986	7,245	6,741	27.06	28.41	25.74
県議会議員	2	H19.4.8	51,981	25,865	26,116	23,062	11,392	11,670	44.37	44.04	44.69
	3	H23.4.10	52,117	25,820	26,297	21,689	10,836	10,853	41.62	41.97	41.27
	3	H27.4.12	51,538	25,445	26,093	20,301	10,217	10,084	39.39	40.15	38.65
市長	2	H22.5.16	52,055	25,804	26,251	18,673	9,276	9,397	35.87	35.95	35.80
	† 1	H26.5.18	52,439	25,552	26,071						
	3	H30.5.20	52,131	25,784	26,347	22,528	11,033	11,495	43.21	42.79	43.63
市議会議員	21	H23.4.24	52,077	25,796	26,281	23,610	11,439	12,171	45.34	44.34	46.31
	† 3	H26.5.18	51,623	25,552	26,071	10,949	5,598	5,351	21.21	21.91	20.52
	22	H27.4.26	51,527	25,439	26,088	23,437	11,392	12,045	45.48	44.78	46.17

† 市長選挙は、立候補者数1名につき無投票

資料：選挙管理委員会

† 市議会議員選挙は、補欠選挙

歴代首長

平成31年4月1日現在

代	氏名	就任・退任年月日
蓮田町長	初・2代	中野金作 昭29.5.31～昭33.5.30、昭33.5.31～昭37.5.30
	3・4代	齋藤倉之進 昭37.5.31～昭41.5.30、昭41.5.31～昭45.5.30
	5代	吉田周治 昭45.5.31～昭47.9.30
蓮田市長	初・2・3代	吉田周治 昭47.10.1～昭49.5.30、昭49.5.31～昭53.5.30、昭53.5.31～昭57.5.30
	4・5代	小山道夫 昭57.5.31～昭61.5.30、昭61.5.31～平2.5.30
	6・7代	石川勝夫 平2.5.31～平6.5.30、平6.5.31～平10.5.30
	8・9代	樋口曉子 平10.5.31～平14.5.30、平14.5.31～平18.5.30
	10・11・12・13代	中野和信 平18.5.31～平22.5.30、平22.5.31～平26.5.30、平26.5.31～平30.5.30、平30.5.31～（在任中）

資料：秘書課

歴代助役・副市長

平成31年4月1日現在

氏名	就任・退任年月日
助役	小山好治 昭29.5.7～昭30.7.30
	齋藤音五郎 昭29.5.7～昭33.5.6、昭33.10.6～昭37.10.5
	石川伊久 昭38.6.20～昭41.11.5
	勝松之進 昭38.6.20～昭42.6.19
	小林源次 昭42.6.22～昭46.6.21、昭46.6.23～昭47.9.30、昭47.10.1～昭48.6.30
	齋藤仁 昭49.6.26～昭53.6.25、昭53.6.26～昭57.6.25
	原英彦 昭57.9.2～昭61.9.1、昭61.9.9～平2.5.29
	齋藤學 平3.5.15～平7.5.14、平7.5.15～平10.5.29
	森戸乙三郎 平10.10.1～平14.9.30
	関口章 平15.4.2～平16.3.31
副市長	関根光二 平23.5.17～平27.5.16
	新井勉 平27.5.20～（在任中）

資料：秘書課

歴代収入役

平成31年4月1日現在

氏名	就任・退任年月日
飽津茂	昭29.6.10～昭33.6.9、昭33.10.6～昭37.10.5
野口民蔵	昭38.6.20～昭41.12.31
吉田源治	昭42.2.16～昭46.2.15
矢島繁松	昭46.6.25～昭47.9.30、昭47.10.1～昭50.6.24、昭50.6.25～昭54.6.24、昭54.6.25～昭58.6.24、昭58.6.25～昭62.6.24
出野豊	昭62.6.25～平3.6.24
長谷部忠男	平3.6.25～平7.6.24、平7.6.25～平11.6.24
山本均	平11.6.25～平15.6.24
関根英一郎	平15.6.25～平19.3.31

資料：秘書課

## 市職員数

4月1日現在

年	総数	職員1人あたり市民数	部門別						国保・介護
			一般行政	消防	教育	水道	公営事業		
平成 20	488	131	282	81	61	13	26	25	
21	472	135	274	78	56	13	26	25	
22	470	136	280	82	49	13	24	22	
23	462	138	278	82	47	9	24	22	
24	460	138	283	81	41	12	21	22	
25	466	136	286	85	41	12	21	21	
26	467	135	288	86	41	12	19	21	
27	465	135	289	87	37	12	19	21	
28	470	133	289	89	38	12	18	24	
29	473	132	295	92	37	11	15	23	
30	479	130	302	90	37	11	14	25	

年	総数	年齢別						平均年齢 (歳)
		20歳未満	20～24歳	25～29歳	30～39歳	40～49歳	50歳以上	
平成 20	488	-	9	35	123	120	201	44.7
21	472	-	15	36	118	112	191	44.1
22	470	1	24	30	121	112	182	43.8
23	462	1	29	30	113	115	174	43.4
24	460	4	38	45	103	115	155	42.4
25	466	4	51	56	93	123	139	41.5
26	467	1	50	73	87	121	135	40.9
27	465	4	51	85	77	123	125	40.3
28	470	6	60	85	77	117	125	39.8
29	473	7	65	87	86	116	112	38.9
30	479	3	70	96	85	116	109	38.6

資料：秘書課

## 情報公開請求

年度	件数	区分		決定状況		
		請求	申出	開示	部分開示	不開示
平成 25	28	19	9	13	11	4
26	27	27		7	17	3
27	26	26		9	15	2
28	25	25		12	13	-
29	35	35		14	20	-

※請求…平成9年10月1日以後に作成・取得した情報を、請求権者(市民等)が請求する場合

申出…請求以外の場合

※平成26年4月1日から、請求権者の区分を廃止

資料：庶務課

## 個人情報開示等の請求

年度	件数	区分	決定状況		
		開示請求	開示	部分開示	不開示
平成 25	6	6	1	5	-
26	14	14	1	13	-
27	16	16	3	12	1
28	10	10	2	6	2
29	16	16	1	14	1

資料：庶務課

# 16 蓮田市行政組織図

平成31年4月1日現在

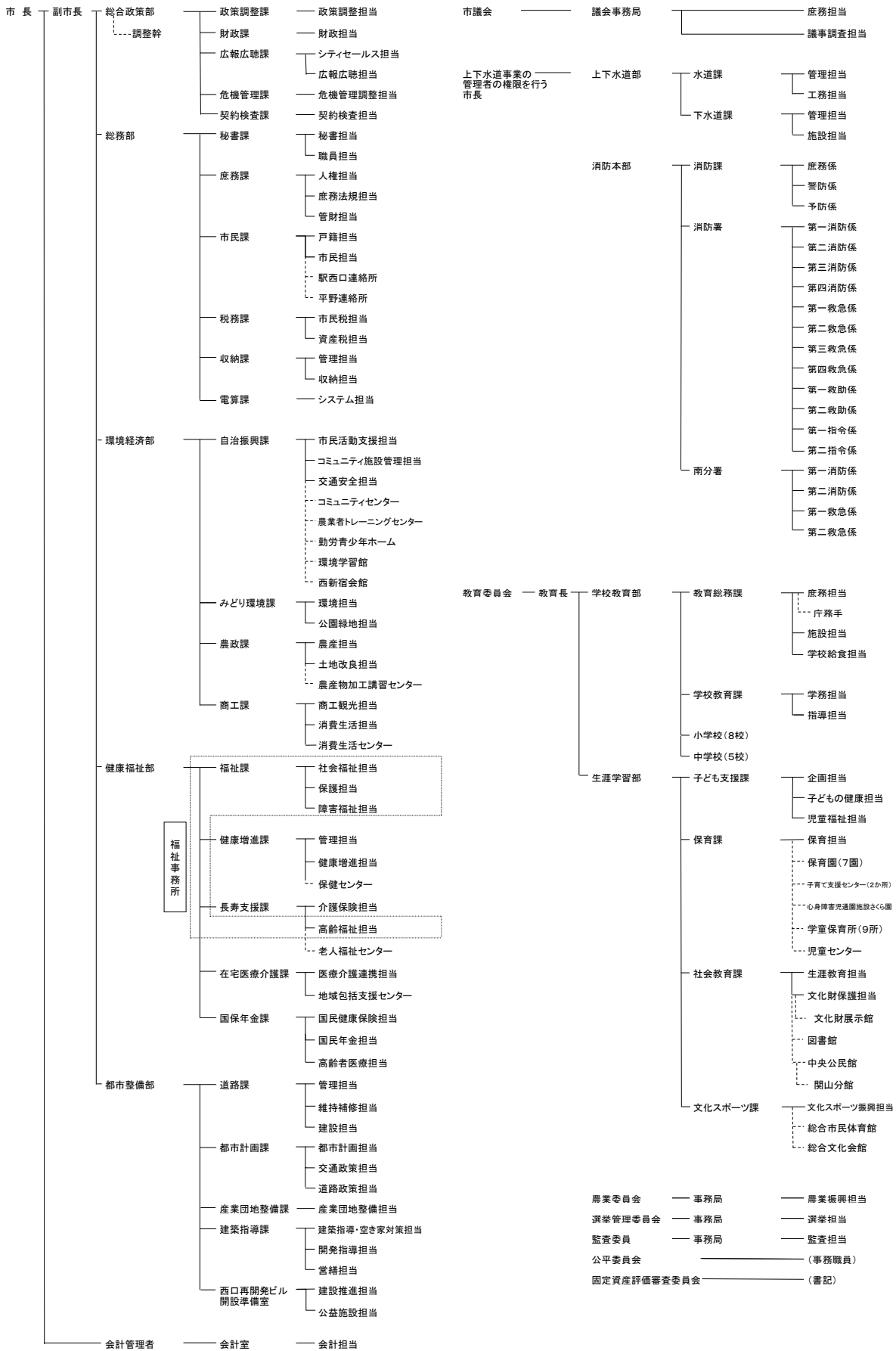

# 17 公共施設利用

## コミュニティセンター利用者数

(単位：人)

年度	区分	開館日数	集会室	会議室(1)	会議室(2)	和室(1)	和室(2)	調理室	合計	1日平均利用者数
平成 24		309	21,837	14,493	14,106	8,098	7,155	1,389	67,078	217
† 25		210	12,851	9,115	8,897	4,075	3,614	883	39,435	188
	26	308	17,292	14,049	14,110	4,555	4,106	881	54,993	179
	27	309	16,205	12,244	12,574	3,415	3,019	657	48,114	155
	28	309	15,307	11,837	12,237	3,226	3,383	636	46,626	150
	29	311	14,838	11,668	11,941	2,822	2,284	582	44,135	142

† 平成25年10月～平成26年1月 耐震補強工事のため休館

資料：コミュニティセンター

## 勤労青少年ホーム利用者数

(単位：人)

年度	区分	開館日数	軽体育室	音楽室	集会室	料理室	和室	テニスコート	合計	1日平均利用者数
平成 25		307	11,156	6,035	5,380	1,561	3,746	232	28,110	92
	26	307	10,968	5,684	7,129	1,533	4,439	† 123	29,876	97
	27	310	11,204	5,088	5,650	1,734	4,296	-	27,972	90
	28	309	11,294	4,704	5,813	1,774	4,788	-	28,373	91
	29	310	10,770	4,683	5,617	1,533	4,187	-	26,790	86

† 平成26年9月～ テニスコート閉鎖

資料：勤労青少年ホーム

## 老人福祉センター利用者数

(単位：人)

年度	区分	開館日数	利用者数	健康相談		1日平均利用者数	
				回数	人数		
平成 † 25		151	19,096	5,011	14	388	126
	26	289	37,942	7,469	23	652	131
	27	293	36,934	6,785	21	533	126
	28	293	36,445	6,516	23	630	124
	29	293	37,169	7,647	21	616	127

† 平成25年10月～平成26年3月 耐震補強工事のため休館

資料：老人福祉センター

## 児童センター利用者数

(単位：人)

年度	区分	開館日数	幼児	小学生	中学生	高校生	大人	団体利用等	合計	1日平均利用者数
平成 25		277	8,260	3,898	211	24	7,068	1,217	20,678	75
	26	277	7,940	3,090	433	16	6,991	1,699	20,169	73
	27	277	6,521	2,646	325	12	5,518	3,778	18,800	68
	28	276	4,262	3,452	378	23	3,784	4,492	16,391	59
	29	274	3,648	3,405	397	10	3,438	5,010	15,908	58

資料：児童センター

## 農業者トレーニングセンター利用者数

(単位：人)

年度	区分	開館 日数	多目的 ホール	トレーニン グルーム	会議室	和 室	料 理 講習室	テニス コート	合計	1日平均 利用者数
平成 25		309	14,934	2,774	7,322	6,016	1,506	1,536	34,088	110
26		309	18,380	4,058	6,986	5,456	1,605	1,377	37,862	123
27		309	21,161	4,084	6,238	5,401	1,602	1,697	40,183	130
28		309	23,270	4,670	5,630	4,950	1,417	1,775	41,712	134
29		307	22,032	5,350	5,858	4,434	1,511	2,092	41,277	134

資料：農業者トレーニングセンター

## 環境学習館利用者数

(単位：人)

年度	区分	開館 日数	研修室	生 活 実習室	ホール	その他 (野外)	合計	1日平均 利用者数
平成 + 25		26	254	101	278	529	1,162	45
+ 26		298	3,718	0	0	507	4,225	14
27		309	4,293	-	-	644	4,937	15
28		311	4,757	-	-	567	5,324	17
29		308	5,099	-	-	618	5,717	19

† 旧館は平成25年5月2日まで、新館は平成26年4月16日から開館 資料：環境学習館

## 文化財展示館利用者数

(単位：人)

年度	区分	開館 日数	利用者数	月平均 利用者数
平成 25		288	11,144	929
26		292	11,712	976
27		295	14,519	1,210
28		288	13,999	1,167
29		290	12,434	1,036

資料：社会教育課

## 公民館利用状況

(単位：人)

年度	区分	講 座		開館日数		利 用 者 数			1日平均利用者数	
		回 数	人 数	中 央	関山分館	中 央	関山分館	合 計	中 央	関山分館
平成 + 25		60	1,519	232	317	51,582	17,609	69,191	222	56
+ 26		61	1,209	69	337	14,352	22,334	36,686	208	66
27		80	1,474	310	312	64,803	17,693	82,496	209	57
28		86	1,772	308	309	67,141	17,278	84,419	218	56
29		96	2,378	307	308	63,121	16,779	79,900	206	54

† 平成26年1月～平成27年1月 耐震補強・改修工事のため休館 資料：中央公民館

図書館利用状況

区 分		年 度					
		平成25	26	27	28	29	
開 館 日 数		276	277	278	277	276	
入 館 者 数		211,497	235,303	235,979	230,491	218,356	
蔵 書 数	図 書	207,433	211,441	216,028	219,998	222,402	
	地 域 行 政 資 料	10,748	11,321	11,729	11,905	12,087	
	参 考 図 書	4,463	4,421	4,516	4,505	4,550	
	雑 誌	13,606	13,957	14,323	12,465	13,977	
	視 聴 覚 資 料	16,982	16,815	17,064	17,233	15,229	
	合 計	253,232	257,955	263,660	266,106	268,245	
登 録 者 数		43,762	45,222	46,547	47,960	49,139	
貸 出 人 数		98,215	96,692	97,670	96,408	91,962	
貸 出 冊 数	一 般 書	198,698	195,187	188,662	180,785	171,723	
	児 童 書	126,321	129,530	151,054	157,194	161,991	
	テ ィ ー ン ズ	22,832	21,825	21,613	21,407	20,155	
	雑 誌	26,909	26,348	26,885	26,497	26,783	
	視 聴 覚 資 料	46,847	40,640	36,188	33,128	28,826	
	借 用 資 料 ・ そ の 他	4,350	4,478	4,546	4,327	4,351	
	ウ ェ ブ	16,760	16,980	20,146	21,461	17,939	
	合 計	442,717	434,988	449,094	444,799	431,768	
広域利用	利 用 者 数	24,358	21,864	23,472	21,413	19,161	
	貸 出 冊 数	66,599	60,343	62,349	55,429	49,249	
リ ク エ ス ト 件 数		33,780	33,288	34,059	32,920	31,894	
集 会 施 設	会 議 室	利 用 者 数	5,614	6,601	5,368	4,958	4,978
		利 用 件 数	270	338	274	252	266
	視 聴 覚 ホール	利 用 者 数	12,120	13,474	9,356	7,544	8,853
		利 用 件 数	342	421	283	250	290
	和 室	利 用 者 数	1,465	1,748	1,080	943	921
		利 用 件 数	159	218	140	134	128
	合 計	利 用 者 数	19,199	21,823	15,804	13,445	14,752
		利 用 件 数	771	977	697	636	684

	貸出点数/1人	貸出密度	蔵書回転率	蔵書/市民1人	貸出冊数/1日	貸出コスト	還元額/1人
H29	6.9冊	8.8冊	1.6冊	4.3冊	1,564冊	304円	8,316円

H29	文化・講演会事業		資料購入事業				
	回数	参加延人数	図書	雑誌	視聴覚	計	新聞
	155回	2,990人	3,702冊	2,398冊	131点	6,231点	15紙

資料：図書館

総合市民体育館(パルシー)利用状況

区 分		年 度				
		平成25	26	27	28	29
総 利 用 者 数		186,463	180,600	186,203	184,045	175,112
総 利 用 件 数		36,903	39,284	42,538	42,181	45,183
ア リ ナ	利 用 者 数	101,654	97,932	99,427	99,501	85,520
	利 用 件 数	4,584	4,729	4,559	4,913	4,379
武 道 場	利 用 者 数	37,051	33,195	34,210	34,037	35,310
	利 用 件 数	1,932	1,797	1,867	1,901	1,949
多 目 的 室	利 用 者 数	10,365	9,601	10,401	10,565	9,558
	利 用 件 数	1,121	1,152	1,115	1,113	1,056
施 設 開 放	利 用 者 数	389	331	408	451	509
	利 用 件 数	389	331	408	451	509
ト レ ー ニ ン グ ル ーム	利 用 者 数	28,217	30,626	34,051	33,472	36,713
	利 用 件 数	28,217	30,626	34,051	33,472	36,713
第 1 会 議 室	利 用 者 数	2,567	2,464	1,566	1,954	2,355
	利 用 件 数	260	243	166	218	260
第 2 会 議 室	利 用 者 数	6,220	6,451	6,140	5,727	5,147
	利 用 件 数	400	406	372	330	317

資料：総合市民体育館



総合文化会館(ハストピア)利用状況

区 分		年 度	
		平成28	平成29
総 利 用 者 数		49,596	64,912
総 利 用 件 数		1,254	2,781
どきどきホール	利 用 者 数	35,023	29,833
	利 用 件 数	153	198
楽 屋	利 用 者 数	2,203	2,969
	利 用 件 数	220	323
ス タ ジ オ 1	利 用 者 数	2,103	7,554
	利 用 件 数	174	483
ス タ ジ オ 2	利 用 者 数	271	1,084
	利 用 件 数	131	378
ス タ ジ オ 3	利 用 者 数	414	1,488
	利 用 件 数	195	588
ギ ャ ラ リ ー	利 用 者 数	2,854	5,187
	利 用 件 数	83	157
多 目 的 ル ー ム	利 用 者 数	5,083	13,881
	利 用 件 数	158	399
和 室	利 用 者 数	746	1,936
	利 用 件 数	79	142
創 作 ル ー ム	利 用 者 数	899	980
	利 用 件 数	61	113

資料：総合文化会館

# 18 公共施設一覧

平成31年4月1日現在

名 称	所 在 地	電 話 番 号
<b>(市役所・連絡所等)</b>		
蓮田市役所	黒浜2799-1	768-3111
駅西口連絡所	本町1-2	768-7806
平野連絡所	井沼1071(農業者トレーニングセンター内)	766-8080
浄水場(上下水道部)	閏戸88	768-1111
<b>(消 防)</b>		
消防本部	閏戸178-1	768-0119
消防署南分署	馬込1-256	769-4396
<b>(学 校)</b>		
蓮田南小学校	東6-9-11	768-0074
蓮田北小学校	閏戸3236	766-2015
平野小学校	井沼937	766-1308
黒浜小学校	黒浜3069	768-1047
蓮田中央小学校	関山3-6-1	768-0073
黒浜西小学校	西新宿3-84	769-3169
黒浜南小学校	黒浜722	769-4814
黒浜北小学校	南新宿800	768-4180
蓮田中学校	閏戸147-1	768-0064
平野中学校	井沼932	766-9003
黒浜中学校	黒浜4748	768-0314
蓮田南中学校	蓮田1519	769-2021
黒浜西中学校	黒浜3862	768-5454
県立蓮田松韻高等学校	黒浜4088	768-7820
県立蓮田特別支援学校	黒浜4088-4	769-3191
<b>(保 育)</b>		
中央保育園	上2-11-2	768-6467
閏戸保育園	閏戸3126-1	766-8992
黒浜保育園	黒浜3119	769-3150
蓮田南保育園	蓮田2-182	768-1777
東保育園	東5-8-32	764-4600
蓮田ねがやど保育園	蓮田4-79	764-3031
蓮田みぬま保育園	見沼町4-3	765-6660
児童センター	蓮田2-182	768-1141

(次ページへ続く)

名 称	所 在 地	電 話 番 号
中央学童保育所第1	関山3-6-10	769-4444
中央学童保育所第2	関山3-6-10	769-4444
中央学童保育所第3	関山3-6-10	764-5877
中央学童保育所第4	関山3-6-10	764-5877
黒浜西学童保育所第1	西新宿3-84	765-5250
黒浜西学童保育所第2	西新宿3-84	769-0511
蓮田南学童保育所	蓮田2-182(児童センター内)	768-6141
黒浜南学童保育所第1	黒浜722(黒浜南小学校内)	764-2308
黒浜南学童保育所第2	黒浜722(黒浜南小学校内)	764-2308
平野学童保育所	井沼935-1	766-0521
蓮田北学童保育所	閩戸3232-6	766-1121
黒浜学童保育所第1	黒浜3069(黒浜小学校内)	765-1666
黒浜学童保育所第2	黒浜3069(黒浜小学校内)	765-1666
黒浜北学童保育所第1	南新宿800(黒浜北小学校内)	765-8880
黒浜北学童保育所第2	南新宿800(黒浜北小学校内)	765-8880
蓮田ねがやど学童保育所第1	蓮田4-77	765-0955
蓮田ねがやど学童保育所第2	蓮田4-77	765-0955
蓮田ねがやど学童保育所第3	蓮田4-77	764-3000
蓮田ねがやど学童保育所第4	蓮田4-77	764-3000
心身障害児通園施設(さくら園)	閩戸3126-1	767-1171
黒浜保育園子育て支援センター	黒浜3119	765-6111
閩戸保育園子育て支援センター	閩戸3126-1	766-8998
中央保育園子育て支援センター	上2-11-2	768-1123
つどいの広場・おひさま	西新宿3-84	769-3310
子育てひろば・ぽこ	閩戸2391(パルシー脇)	769-7852
児童センター子育てひろば	蓮田2-182(児童センター内)	768-1141
はすだファミリー・サポート・センター	見沼町4-3(勤労青少年ホーム内)	765-1411
<b>(文化・スポーツ)</b>		
中央公民館	東6-1-8	769-2002
中央公民館関山分館	関山4-5-32	769-7833
図書館	上2-11-7	769-5198
総合市民体育館(パルシー)	閩戸2343-1	768-1717
総合文化会館(ハストピア)	閩戸2343-2	768-4117
コミュニティセンター	貝塚1015	766-8377
農業者トレーニングセンター	井沼1071	766-5974
勤労青少年ホーム(フレンドリーホーム)	見沼町4-3	768-8743
環境学習館	黒浜1061	764-1850
西新宿会館	西新宿2-129-1	768-6782
黒浜公園管理事務所	黒浜4088-2(黒浜公園内)	769-4622
西城沼公園管理事務所	城637-1(西城沼公園内)	769-4142
埋蔵文化財整理室	閩戸265-5	769-2897
文化財展示館	黒浜2801-1	764-0991

(福祉・保健・その他)		
福祉事務所	黒浜2799-1(蓮田市役所内)	768-3111
保健センター	緑町2-3-11	768-5111
老人福祉センター	蓮田4-236	769-1455
はなみずき作業所	根金1490	766-2619
はずの実作業所	川島608-1	764-2981
社会福祉協議会(ふれあい福祉センター)	関山4-5-6	769-7111
シルバー人材センター	関山3-7-24	768-3110
蓮田白岡衛生組合(環境センター)	白岡市篠津1279-5	766-3738

# 19 県内各市との比較

人口・年齢構成(平成30年1月1日現在)、財政力指数

市	人口	構成比(%)				平均年齢 (歳)	市町村 順位	財政力指数†	
		0~14歳	15~64歳	65歳以上	75歳以上			平成29年度	平成30年度
(埼玉県)	7,377,199	12.40	61.70	25.90	12.40	46.0		0.886	0.891
(市計)	6,878,674	12.50	62.00	25.50	12.20	45.8		0.904	0.909
(町村計)	498,525	11.10	58.10	30.80	14.40	48.7		0.689	0.694
さいたま市	1,302,256	13.20	63.90	22.90	11.30	44.6	9	0.978	0.978
西 区	89,854	13.00	60.00	27.00	13.60	46.0		†財政力指数…基準財政 収入額を基準財政需 要額で除して得た数値 の過去3ヶ年の平均値 で、一般に当該団体の 財政力を判断する理論 上の指標(県平均値等 は加重平均) 資料:埼玉県ホームページ	
北 区	147,010	13.50	65.50	21.00	10.40	43.9			
大宮区	117,182	12.30	65.10	22.60	11.50	44.8			
見沼区	162,842	12.70	61.30	26.00	13.00	46.0			
中央区	100,945	13.00	66.10	20.90	10.30	43.8			
桜 区	96,010	12.20	64.30	23.40	11.30	44.8			
浦和区	162,097	13.90	65.60	20.50	10.40	43.8			
南 区	188,854	13.70	67.20	19.10	9.30	42.8			
緑 区	125,294	15.20	63.10	21.70	10.40	43.3			
岩槻区	112,168	11.60	58.40	30.10	14.60	47.9			
川越市	353,115	12.60	61.10	26.30	12.60	45.9	18	0.970	0.974
熊谷市	197,731	11.60	60.10	28.30	13.40	47.6	33	0.889	0.895
川口市	603,838	12.70	64.50	22.70	11.10	44.5	8	0.965	0.967
行田市	81,411	10.90	58.80	30.20	13.90	48.6	43	0.696	0.703
秩父市	62,895	11.30	56.30	32.40	17.20	49.8	52	0.575	0.572
所沢市	344,320	12.00	61.50	26.50	12.90	46.4	21	0.966	0.971
飯能市	79,708	10.80	58.80	30.40	14.00	48.7	45	0.785	0.782
加須市	113,321	11.50	60.20	28.30	12.60	47.7	35	0.749	0.752
本庄市	78,297	11.80	60.50	27.70	13.20	47.3	29	0.757	0.757
東松山市	90,290	12.00	59.90	28.00	12.70	47.1	28	0.862	0.872
春日部市	234,598	11.00	59.00	30.00	14.10	48.1	37	0.775	0.775
狭山市	151,661	10.80	58.60	30.50	14.30	48.3	38	0.898	0.906
羽生市	55,112	11.30	60.20	28.60	13.40	47.7	34	0.791	0.800
鴻巣市	118,745	11.60	59.80	28.60	12.90	47.5	32	0.719	0.713
深谷市	143,675	12.40	59.50	28.10	13.00	47.0	26	0.764	0.773
上尾市	228,519	12.20	61.00	26.90	13.30	46.5	22	0.903	0.907
草加市	248,488	12.30	63.30	24.40	11.80	45.3	14	0.910	0.918
越谷市	342,945	13.00	62.20	24.80	11.90	45.2	13	0.928	0.932
蕨市	75,261	10.80	66.10	23.10	11.70	45.0	12	0.856	0.866
戸田市	139,616	15.00	68.80	16.20	7.70	40.8	1	1.228	1.247
入間市	148,442	11.80	60.00	28.20	13.10	47.3	30	0.926	0.930
朝霞市	140,004	13.80	66.90	19.30	9.60	42.8	3	0.984	0.988
志木市	76,303	13.30	62.60	24.10	11.80	44.8	10	0.847	0.855
和光市	82,785	13.80	68.60	17.70	8.20	41.4	2	1.023	1.041
新座市	165,342	13.20	61.50	25.30	12.60	45.6	16	0.907	0.910
桶川市	75,408	11.80	59.40	28.80	14.20	47.5	31	0.825	0.824
久喜市	153,709	11.30	59.40	29.40	13.10	47.9	36	0.870	0.870
北本市	66,668	10.50	58.80	30.70	14.80	48.8	46	0.822	0.819
八潮市	90,861	12.70	64.60	22.70	10.60	44.0	7	1.002	1.014
富士見市	111,167	12.90	62.60	24.50	12.20	45.0	11	0.798	0.817
三郷市	141,780	13.00	60.70	26.30	11.40	45.6	17	0.946	0.953
蓮田市	61,961	11.40	57.50	31.10	15.20	48.5	40	0.771	0.774
坂戸市	101,214	12.30	59.00	28.80	12.90	46.8	25	0.834	0.834
幸手市	51,338	10.30	56.70	33.00	14.70	49.8	51	0.713	0.721
鶴ヶ島市	70,144	11.90	60.60	27.50	11.80	46.5	23	0.880	0.882
日高市	56,066	12.10	56.30	31.60	14.00	48.3	39	0.866	0.875
吉川市	72,891	14.80	62.20	23.00	9.90	43.5	5	0.857	0.861
ふじみ野市	114,292	13.20	61.80	24.90	12.90	45.4	15	0.820	0.820
白岡市	52,497	12.50	60.80	26.70	12.70	46.4	20	0.846	0.853

※埼玉県内の市町村数(H30.1.1現在) = 63

資料:人口・年齢構成については、埼玉県町(丁)字別人口調査

※平均年齢の市町村順位は町村も含めた順位

## 工業

12月31日現在

市	工場数			従業者数(人)			年間製造品出荷額等(万円)		
	平成28	平成29	増減率(%)	平成28	平成29	増減率(%)	平成27	平成28	増減率(%)
(埼玉県)	12,667	10,975	△ 14.1	384,568	384,055	△ 0.1	1,276,025,225	1,268,280,117	△ 0.6
(市計)	11,217	9,718	△ 14.1	334,132	332,531	△ 0.5	1,109,502,205	1,089,317,921	△ 1.8
(町村計)	1,450	1,257	△ 14.2	50,436	51,524	2.2	166,523,020	178,962,196	7.5
さいたま市	1,105	908	△ 18.5	29,271	27,937	△ 4.6	87,936,729	85,547,244	△ 2.7
西 区	99	75	△ 24.2	2,271	2,213	△ 2.6	5,346,382	6,147,752	15.0
北 区	93	86	△ 7.5	4,962	4,964	0.0	26,642,496	19,681,539	△ 26.1
大宮区	38	30	△ 21.1	712	781	9.7	1,363,659	1,247,603	△ 8.5
見沼区	88	73	△ 17.0	2,760	2,822	2.2	5,439,634	8,403,107	54.5
中央区	68	52	△ 23.5	1,455	1,425	△ 2.1	2,587,495	3,070,042	18.6
桜 区	125	103	△ 19.2	3,645	3,703	1.6	8,871,552	9,208,158	3.8
浦和区	35	27	△ 22.9	552	416	△ 24.6	587,434	489,529	△ 16.7
南 区	121	99	△ 18.2	2,745	2,539	△ 7.5	9,887,567	10,897,904	10.2
緑 区	89	68	△ 24.7	896	863	△ 3.7	1,586,679	1,513,114	△ 4.6
岩槻区	349	295	△ 16.6	9,273	8,211	△ 11.5	25,623,831	24,888,496	△ 2.9
川越市	519	457	△ 12.5	22,186	22,970	3.5	109,753,688	95,430,058	△ 13.1
熊谷市	325	284	△ 12.3	13,265	13,114	△ 1.1	86,456,997	73,869,067	△ 14.6
川口市	1,513	1,325	△ 13.4	22,987	23,110	0.5	48,722,578	46,648,670	△ 4.3
行田市	211	191	△ 10.4	7,750	8,124	4.8	26,390,970	26,863,483	1.8
秩父市	181	156	△ 14.4	5,376	5,518	2.6	11,602,323	11,377,807	△ 1.9
所沢市	281	258	△ 9.6	8,782	8,261	△ 5.9	19,103,730	17,466,148	△ 8.6
飯能市	141	125	△ 12.8	5,099	5,799	13.7	19,319,181	25,870,520	33.9
加須市	311	291	△ 7.4	12,444	13,008	4.5	39,219,930	40,725,679	3.8
本庄市	161	145	△ 9.9	7,124	7,091	△ 0.5	39,316,290	30,402,635	△ 22.7
東松山市	160	146	△ 9.4	7,364	8,298	12.7	17,382,935	21,256,394	22.3
春日部市	263	229	△ 12.9	6,262	6,284	0.4	17,067,964	18,612,557	9.0
狭山市	209	172	△ 18.7	16,717	17,083	2.2	83,032,078	106,357,092	28.1
羽生市	177	159	△ 10.2	6,264	6,062	△ 3.2	22,087,742	26,247,279	18.8
鴻巣市	177	159	△ 10.2	5,925	6,526	10.1	18,462,032	18,298,829	△ 0.9
深谷市	282	257	△ 10.3	13,069	13,323	1.9	40,235,153	47,579,044	18.3
上尾市	267	212	△ 22.5	9,383	10,026	6.9	35,427,776	34,503,122	△ 2.6
草加市	472	409	△ 13.6	11,802	12,221	3.6	43,914,537	42,087,804	△ 4.2
越谷市	467	381	△ 19.5	9,512	9,058	△ 4.8	23,194,444	21,746,057	△ 6.2
蕨市	73	58	△ 20.5	3,660	3,386	△ 7.5	10,314,759	8,736,467	△ 15.3
戸田市	477	446	△ 8.4	11,416	10,707	△ 6.2	23,120,951	22,154,082	△ 4.2
入間市	295	264	△ 11.2	11,841	11,425	△ 3.5	41,934,476	37,451,011	△ 10.7
朝霞市	167	146	△ 13.2	4,137	4,037	△ 2.4	8,117,692	7,853,496	△ 3.3
志木市	98	78	△ 20.4	1,322	1,371	3.7	2,245,802	2,411,308	7.4
和光市	80	65	△ 18.8	1,348	1,220	△ 9.5	3,035,560	2,891,640	△ 4.7
新座市	234	188	△ 20.5	6,542	6,246	△ 4.5	13,015,090	12,483,860	△ 4.1
桶川市	101	85	△ 16.8	4,158	3,893	△ 6.4	12,192,693	12,405,475	1.7
久喜市	269	226	△ 16.7	12,504	11,232	△ 10.2	54,330,165	41,047,674	△ 24.4
北本市	82	73	△ 11.0	3,886	3,235	△ 16.8	10,211,481	8,447,516	△ 17.3
八潮市	679	603	△ 11.9	12,904	12,692	△ 1.6	37,093,531	37,586,436	1.3
富士見市	57	53	△ 8.8	773	851	10.1	1,792,342	2,083,814	16.3
三郷市	488	401	△ 17.8	7,463	6,154	△ 17.5	13,212,072	11,683,871	△ 11.6
蓮田市	76	68	△ 11.8	3,367	3,289	△ 2.3	16,275,561	15,523,122	△ 4.6
坂戸市	124	98	△ 21.0	6,058	6,178	2.0	14,796,491	13,705,733	△ 7.4
幸手市	104	95	△ 8.7	3,382	3,459	2.3	10,216,774	9,988,986	△ 2.2
鶴ヶ島市	57	45	△ 22.8	2,149	2,200	2.4	7,107,899	7,518,809	5.8
日高市	158	143	△ 10.8	5,548	5,984	7.9	17,145,475	19,435,838	13.4
吉川市	200	178	△ 11.0	4,609	4,514	△ 2.1	8,605,032	8,232,194	△ 4.3
ふじみ野市	116	96	△ 18.1	4,372	4,436	1.5	11,515,222	11,283,452	△ 2.0
白岡市	60	45	△ 25.0	2,111	2,209	4.6	4,596,060	5,503,648	19.7

※従業者数4人以上の事業所

資料：経済センサス - 活動調査及び工業統計調査

商業

6月1日現在

市	商店数			従業者数(人)			年間商品販売額(百万円)		
	平成19	平成26	増減率(%)	平成19	平成26	増減率(%)	平成19年	平成26	増減率(%)
(埼玉県)	56,427	41,999	△ 25.6	467,022	380,174	△ 18.6	15,153,850	14,333,482	△ 5.4
(市計)	51,110	38,934	△ 23.8	429,785	357,623	△ 16.8	14,187,631	13,637,007	△ 3.9
(町村計)	5,317	3,065	△ 42.4	37,237	22,551	△ 39.4	966,218	696,476	△ 27.9
さいたま市	9,604	7,205	△ 25.0	96,002	77,635	△ 19.1	4,734,146	4,330,020	△ 8.5
西区	432	343	△ 20.6	4,242	3,404	△ 19.8	105,673	96,061	△ 9.1
北区	1,399	1,054	△ 24.7	15,750	11,980	△ 23.9	1,159,263	763,263	△ 34.2
大宮区	1,853	1,360	△ 26.6	20,039	14,843	△ 25.9	1,458,480	1,115,155	△ 23.5
見沼区	965	746	△ 22.7	9,219	7,542	△ 18.2	343,751	303,606	△ 11.7
中央区	669	512	△ 23.5	7,671	8,522	11.1	433,626	539,943	24.5
桜区	521	381	△ 26.9	5,752	4,484	△ 22.0	290,806	205,213	△ 29.4
浦和区	1,231	927	△ 24.7	9,925	7,950	△ 19.9	285,629	265,044	△ 7.2
南区	944	674	△ 28.6	8,831	7,173	△ 18.8	269,225	657,567	144.2
緑区	697	534	△ 23.4	7,010	5,655	△ 19.3	176,840	191,848	8.5
岩槻区	893	674	△ 24.5	7,563	6,082	△ 19.6	210,853	192,319	△ 8.8
川越市	2,661	1,850	△ 30.5	23,542	18,651	△ 20.8	742,082	639,515	△ 13.8
熊谷市	2,393	1,604	△ 33.0	17,798	13,318	△ 25.2	783,807	552,460	△ 29.5
川口市†	4,119	3,241	△ 21.3	32,335	26,913	△ 16.8	959,499	1,051,832	9.6
行田市	929	664	△ 28.5	6,399	4,617	△ 27.8	217,740	155,155	△ 28.7
秩父市	959	655	△ 31.7	5,736	4,032	△ 29.7	97,746	76,880	△ 21.3
所沢市	2,270	1,699	△ 25.2	19,244	15,805	△ 17.9	462,289	462,803	0.1
飯能市	765	530	△ 30.7	5,003	4,073	△ 18.6	134,243	110,541	△ 17.7
加須市†	694	759	9.4	5,037	5,816	15.5	121,094	179,103	47.9
本庄市	925	632	△ 31.7	6,244	5,685	△ 9.0	131,073	452,201	245.0
東松山市	857	715	△ 16.6	6,740	5,760	△ 14.5	142,696	150,149	5.2
春日部市	1,777	1,430	△ 19.5	13,842	12,040	△ 13.0	336,178	340,173	1.2
狭山市	1,177	842	△ 28.5	9,087	7,180	△ 21.0	230,797	194,610	△ 15.7
羽生市	546	478	△ 12.5	3,405	3,598	5.7	81,378	82,445	1.3
鴻巣市	957	759	△ 20.7	6,841	5,775	△ 15.6	188,844	156,363	△ 17.2
深谷市	1,430	1,051	△ 26.5	10,462	9,014	△ 13.8	296,561	237,407	△ 19.9
上尾市	1,402	1,079	△ 23.0	13,422	12,703	△ 5.4	554,922	468,313	△ 15.6
草加市	1,687	1,236	△ 26.7	14,431	11,911	△ 17.5	395,848	442,185	11.7
越谷市	2,563	2,134	△ 16.7	21,926	18,687	△ 14.8	742,598	727,152	△ 2.1
蕨市	685	474	△ 30.8	5,348	3,766	△ 29.6	128,087	96,732	△ 24.5
戸田市	966	723	△ 25.2	9,911	7,432	△ 25.0	391,963	431,834	10.2
入間市	1,113	870	△ 21.8	9,799	8,545	△ 12.8	207,759	203,303	△ 2.1
朝霞市	693	472	△ 31.9	6,152	4,797	△ 22.0	147,972	118,921	△ 19.6
志木市	452	318	△ 29.6	3,721	2,444	△ 34.3	76,971	56,163	△ 27.0
和光市	335	275	△ 17.9	3,503	3,117	△ 11.0	98,402	117,587	19.5
新座市	1,040	703	△ 32.4	8,241	6,891	△ 16.4	226,961	192,527	△ 15.2
桶川市	610	402	△ 34.1	4,431	3,388	△ 23.5	116,168	106,484	△ 8.3
久喜市†	607	1,032	70.0	5,455	9,193	68.5	144,451	246,631	70.7
北本市	476	387	△ 18.7	4,431	3,822	△ 13.7	109,053	102,817	△ 5.7
八潮市	753	566	△ 24.8	5,680	4,504	△ 20.7	224,664	277,718	23.6
富士見市	598	403	△ 32.6	4,310	3,251	△ 24.6	68,248	63,194	△ 7.4
三郷市	951	849	△ 10.7	7,371	7,833	6.3	170,752	209,341	22.6
蓮田市	401	292	△ 27.2	3,162	2,458	△ 22.3	61,189	58,788	△ 3.9
坂戸市	702	487	△ 30.6	5,487	4,080	△ 25.6	116,336	87,689	△ 24.6
幸手市	487	400	△ 17.9	3,640	3,154	△ 13.4	75,100	70,685	△ 5.9
鶴ヶ島市	543	376	△ 30.8	5,736	4,145	△ 27.7	137,598	111,130	△ 19.2
日高市	335	304	△ 9.3	3,064	2,605	△ 15.0	57,766	62,406	8.0
吉川市	403	284	△ 29.5	3,387	2,425	△ 28.4	86,348	56,873	△ 34.1
ふじみ野市	750	505	△ 32.7	6,578	4,555	△ 30.8	119,097	98,734	△ 17.1
白岡市†	322	249	△ 22.7	2,487	2,005	△ 19.4	103,709	58,143	△ 43.9

†加須市、久喜市及び川口市の平成19年の値は、市町合併前の値

資料：商業統計調査

†白岡市の平成19年の値は、市制施行前の白岡町の値

†平成19年の「市計」には鳩ヶ谷市を含む。また、白岡町は「町計」に含まれる。

## 年号・西暦・年齢早見表

年号	西暦	年齢
明治 39	1906	113
40	1907	112
41	1908	111
42	1909	110
43	1910	109
44	1911	108
明治45/大正元	1912	107
大正 2	1913	106
3	1914	105
4	1915	104
5	1916	103
6	1917	102
7	1918	101
8	1919	100
9	1920	99
10	1921	98
11	1922	97
12	1923	96
13	1924	95
14	1925	94
大正15/昭和元	1926	93
昭和 2	1927	92
3	1928	91
4	1929	90
5	1930	89
6	1931	88
7	1932	87
8	1933	86
9	1934	85
10	1935	84
11	1936	83
12	1937	82
13	1938	81
14	1939	80
15	1940	79
16	1941	78
17	1942	77
18	1943	76
19	1944	75
20	1945	74

年号	西暦	年齢
昭和 21	1946	73
22	1947	72
23	1948	71
24	1949	70
25	1950	69
26	1951	68
27	1952	67
28	1953	66
29	1954	65
30	1955	64
31	1956	63
32	1957	62
33	1958	61
34	1959	60
35	1960	59
36	1961	58
37	1962	57
38	1963	56
39	1964	55
40	1965	54
昭和 41	1966	53
42	1967	52
43	1968	51
44	1969	50
45	1970	49
46	1971	48
47	1972	47
48	1973	46
49	1974	45
50	1975	44
51	1976	43
52	1977	42
53	1978	41
54	1979	40
55	1980	39
56	1981	38
57	1982	37
58	1983	36
59	1984	35
60	1985	34

年号	西暦	年齢
昭和 61	1986	33
62	1987	32
63	1988	31
昭和64/平成元	1989	30
平成 2	1990	29
3	1991	28
4	1992	27
5	1993	26
6	1994	25
7	1995	24
8	1996	23
9	1997	22
10	1998	21
11	1999	20
12	2000	19
13	2001	18
14	2002	17
15	2003	16
16	2004	15
17	2005	14
平成 18	2006	13
19	2007	12
20	2008	11
21	2009	10
22	2010	9
23	2011	8
24	2012	7
25	2013	6
26	2014	5
27	2015	4
28	2016	3
29	2017	2
30	2018	1
平成31/令和元	2019	0

注＝年齢は誕生日以降の満年齢  
です。誕生日までの年齢数は  
上記年齢より1を引いて下さい。

### 統計はすだ 平成30年度版

平成31年4月発行

発行 蓮田市

編集 蓮田市 総合政策部 政策調整課 政策調整担当  
〒349-0193 埼玉県蓮田市大字黒浜2799番地1  
電話 (048)768-3111 (代)  
FAX (048)765-1700