

# 統計はすだ

令和元年度版

蓮田市

目次

巻頭	1
蓮田市章・市の花・市の木・蓮田市マスコットキャラクター 蓮田市民憲章 町(丁)字一覧 市の位置 地勢 沿革及び主な出来事 市民生活 市の1日 市の概要	
グラフ	8
1 土地・気象	26
2 人口	29
3 国勢調査	34
4 財政	42
5 事業所	46
6 農業	47
7 工業	49
8 商業	54
9 運輸・交通・建築	57
10 教育・文化	59
11 環境	62
12 保健・衛生	64
13 上下水道	67
14 消防・警察	68
15 選挙・行政・情報公開	72
16 蓮田市行政組織図	75
17 公共施設利用	76
18 公共施設一覧	80
19 県内各市との比較	83
年号・西暦早見表	86

統計表中の符号の用法

-	該当なし	…	資料なし、または不詳
0	単位未満	X	統計法により公表できないもの
/	当該年(年度)において調査対象外の項目、または事業を実施していないもの		

## 蓮田市章

中央に「ハ」「ス」「田」の3文字を組み合わせ、その周りに蓮（はず）の花をかたどり図案化したものです。



昭和47年9月30日制定

市の花

## すいれん

初夏から初秋にかけて水面に開く花の美しさは言うに言われぬものがあり、暑さをひととき、忘れさせてくれます。

昔から洋の東西を問わず伝説や物語に幾度となく登場し、蓮田の地名の由来にも深いかわりがあります。



昭和58年10月1日指定

市の木

## はなみずき

春には紅白の花をつけ、秋にはみごとに紅葉します。樹性は強じんて土質を選ばず、しかも長い期間、開花し続けます。

その姿は清らかで、愛らしさは他に類を見ないほどです。伸びゆく蓮田市を象徴する木です。



昭和58年10月1日指定

蓮田市マスコットキャラクター

## はずぴい

バードウォッチングの聖地・黒浜沼の水鳥がモチーフで、頭の上のスイレンのお花がチャームポイント。「蓮田市+Happy」で、はずぴいと名付けられました。特技はかわいいポーズ。お散歩と梨（幸水）が大好きです。

はずぴいのかawaiiさとともに「住みよいまち・蓮田市」を全国にPRしています。



平成24年10月13日誕生

# 蓮田市民憲章

私たちは、豊かな自然と風土に恵まれた蓮田市の市民であることに誇りと責任をもち、今日まで発展してきた蓮田市の長い歴史のなかで、幾多先輩の残した業績を尊び、郷土をより住みよい文化のまち蓮田市に築きあげることが共通のねがいでもあります。

この伸びゆく蓮田市を更に明るく希望にみちた理想郷にするため、ここに蓮田市民憲章を定めます。

私たちは、心をあわせ手をつなぎあって蓮田市の市民憲章を守りましょう。

1. 美しい自然を守り、  
公害のない緑と太陽の豊かなまちを作りましょう。
1. たがいに人格を尊重し、  
善意と努力で明るいまちを作りましょう。
1. きまりを守り、老人や子供をいたわって、  
幸せなまちを作りましょう。
1. 教養をたかめ、先人の偉業を尊び、  
新しい文化のまちを作りましょう。
1. スポーツに親しみ、  
心身ともに健康で住みよいまちを作りましょう。

昭和47年10月1日制定

## 蓮田市の町(丁)字一覧

本町(ほんちょう)	大字川島(かわしま)
末広(すえひろ)一・二丁目	大字根金(ねがね)
御前橋(おまえばし)一・二丁目	大字井沼(いぬま)
見沼町(みぬまちょう)	大字駒崎(こまさき)
上(かみ)一・二丁目	大字上平野(かみひらの)
関山(せきやま)一～四丁目	大字高虫(たかむし)
東(ひがし)一～六丁目	椿山(つばきやま)一～四丁目
大字蓮田(はずだ)	緑町(みどりちょう)一～三丁目
大字馬込(まごめ)	綾瀬(あやせ)
大字閨戸(うるいど)	西新宿(にししんしゅく)一～六丁目
大字貝塚(かいづか)	西城(にしじょう)一～三丁目
大字黒浜(くろはま)	桜台(さくらだい)一～三丁目
大字笹山(ささやま)	山ノ内(やまのうち)
大字江ヶ崎(えがさき)	蓮田(はずだ)一～五丁目
大字南新宿(みなみしんしゅく)	馬込(まごめ)一～六丁目
大字城(じょう)	藤ノ木(ふじのき)一～四丁目

# 蓮田市の位置

令和2年4月1日現在

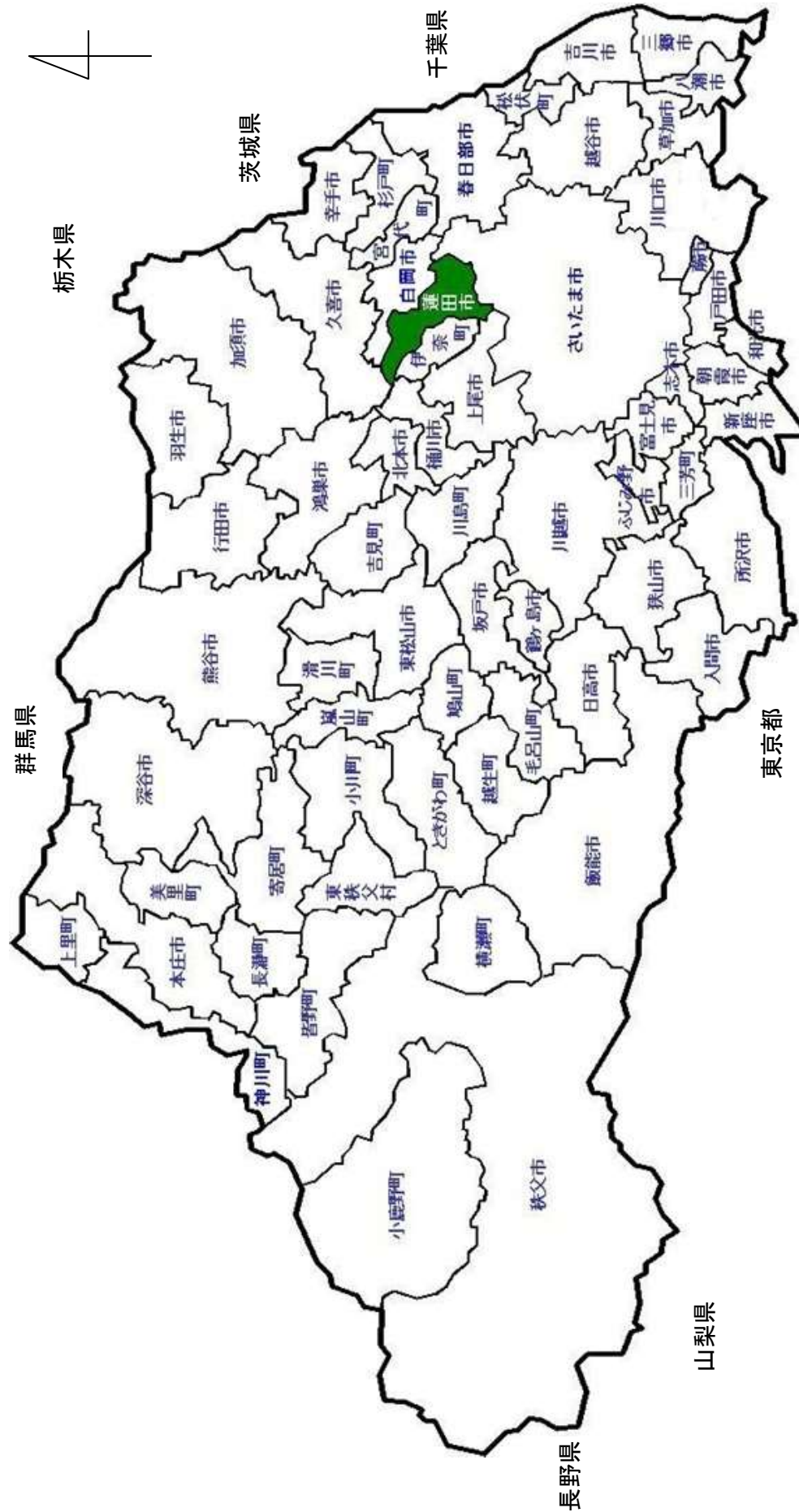

## 地 勢

当市は都心から約40kmの埼玉県東部に位置し、面積は埼玉県全体の約0.7%にあたる27.28km<sup>2</sup>である。

大宮台地分布区域に区分され、概ね平坦で南北に長い地形となっている。

市内には、元荒川、綾瀬川など大小の河川が流れ、また河川以外にも豊かな水辺が点在し、黒浜沼（上沼、下沼）や山ノ神沼などがある。

当市は、北に久喜市、東に白岡市、南にさいたま市及び上尾市、西に伊奈町及び桶川市と接している。

## 沿革及び主な出来事（明治時代以降）

明治18年（1885年）	・蓮田駅ができる
〃 22年（1889年）	・綾瀬村、黒浜村、平野村、河合村ができる
大正13年（1924年）	・蓮田～岩槻間に武州鉄道が開通（昭和13年廃止）
昭和 9年（1934年）	・綾瀬村が蓮田町に変わる
〃 22年（1947年）	・キャスリーン台風で大きな被害が発生
〃 29年（1954年）	・蓮田町・黒浜村・平野村が合併し、新しい蓮田町ができる（昭29.5.3）
〃 31年（1956年）	・岩槻市大字川島及び大字馬込の一部が蓮田町に入る
〃 47年（1972年）	・市制施行で蓮田市になる（昭47.10.1） ・蓮田駅が橋上化され、東口ができる
〃 62年（1987年）	・市役所新庁舎が11月に竣工し、翌年1月に開庁
平成 6年（1994年）	・総合市民体育館「パルシー」が開館
〃 10年（1998年）	・蓮田駅東口駅前交通広場が完成 ・蓮田市図書館が開館
〃 12年（2000年）	・地下鉄7号線の延伸が答申される
〃 14年（2002年）	・蓮田駅自由通路東口にエスカレーターが完成
〃 16年（2004年）	・新消防庁舎が竣工
〃 18年（2006年）	・蓮田市内において国道122号バイパスが全面開通 ・黒浜貝塚が国指定史跡に指定される
〃 20年（2008年）	・黒浜沼上沼が緑のトラスト保全第11号地に決定
〃 22年（2010年）	・文化財展示館が開館 ・蓮田駅自由通路西口にエレベーターが完成 ・前口山ノ内線のJR立体交差部が開通
〃 24年（2012年）	・馬込下蓮田土地区画整理事業が完了 ・蓮田スマートインターチェンジが開通 ・蓮田駅自由通路東口にエレベーター、蓮田駅自由通路西口にエスカレーターが完成 ・長野県松川町と災害時相互応援協定締結及び友好交流都市宣言 ・第1号の蓮田市民栄誉賞を天野篤さんに授与
〃 25年（2013年）	・蓮田駅西口駅前交通広場が完成 ・黒浜西小学校給食棟、他3施設の耐震補強工事が終了
〃 26年（2014年）	・蓮田中央小学校新給食棟が完成（1月） ・中央公民館耐震補強及び改修工事、他8施設の耐震補強工事が終了（12月）
〃 27年（2015年）	・蓮田中学校新体育館（1月）、蓮田南小学校新体育館（11月）が完成 ・ふるさと納税記念品贈呈事業を開始（7月）
〃 28年（2016年）	・地域PR映画「蓮田の田んぼで踊りましょう」が完成（2月） ・蓮田みぬま保育園が開園（10月） ・総合文化会館「ハストピア」が開館（10月） ・長野県松川町と友好姉妹都市の盟約を締結（10月）
〃 29年（2017年）	・黒浜土地区画整理事業が完了（1月） ・市内全小・中学校の全普通教室へのエアコン設置が完了し、一斉稼働（6月） ・蓮田ねがやど学童保育所（第3、第4）を開所（10月）
〃 30年（2018年）	・市内街路灯4883基LED化完了（3月） ・新井堀の内遺跡から埋蔵銭が発見される（3月） ・中央保育園新園舎運用開始、中央保育園子育て支援センターを開設、一時預かりを開始（4月） ・蓮田駅西口再開発ビル建設工事に着手（11月）
〃 31年 <～4/30> 令和元年 <5/1～> （2019年）	・蓮田市を舞台とした疎開保育園の映画「あの日のオルガン」が全国公開（2月）、蓮田市上映会（7月）を開催 ・中央公民館関山分館耐震改修工事完了、リニューアルオープン（3月） ・東保育園新園舎運用開始（4月）、一時預かりを開始（11月） ・蓮田サービスエリア新上り線オープン（7月） ・蓮田スマートインターチェンジ（フルインター化）連結許可（9月） ・東京2020パラリンピック聖火リレーのルートに蓮田市が選定される（11月）

# 蓮田市の市民生活

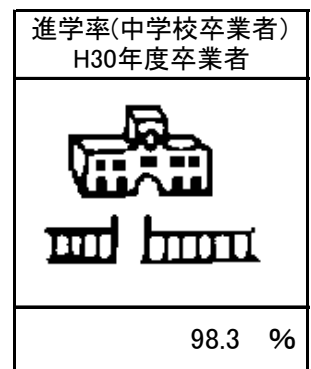
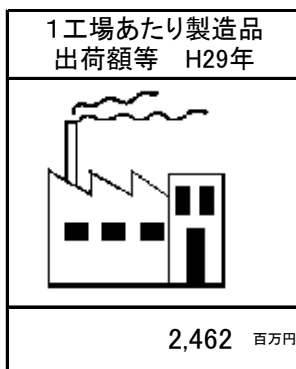
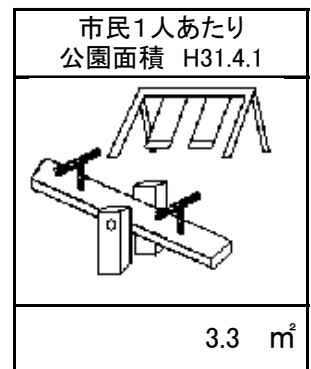
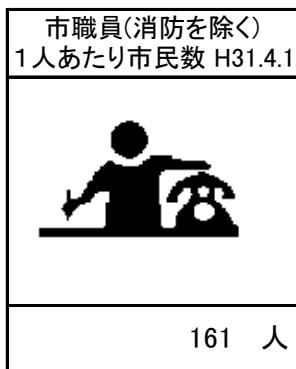
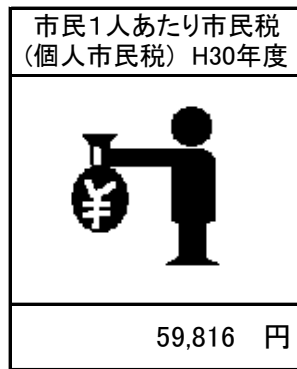
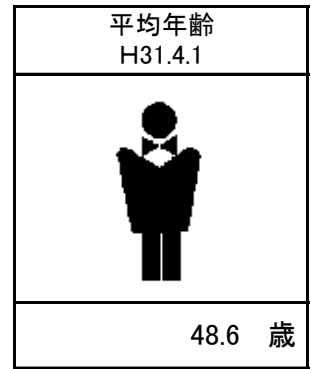
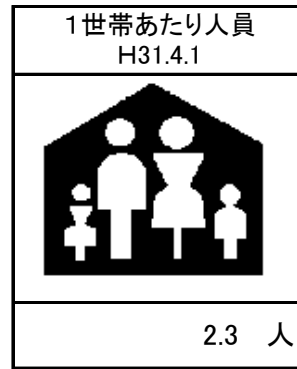
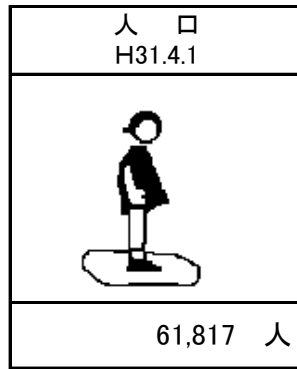

# 蓮田市の1日

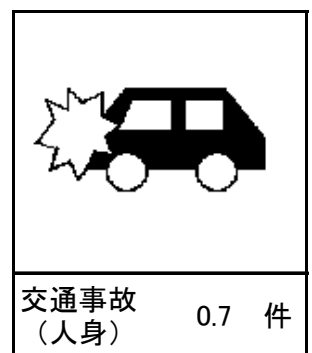
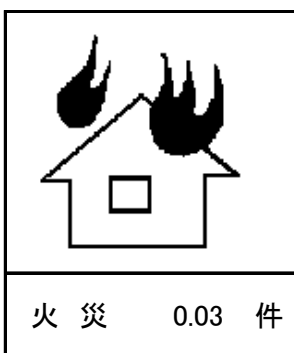
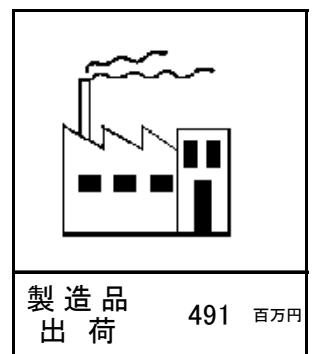
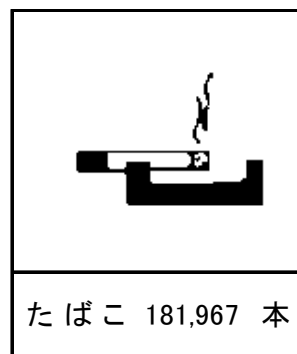
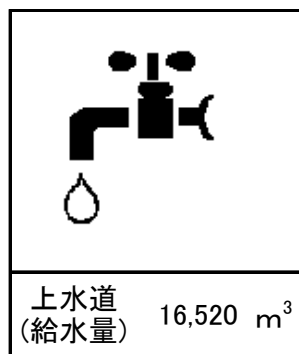
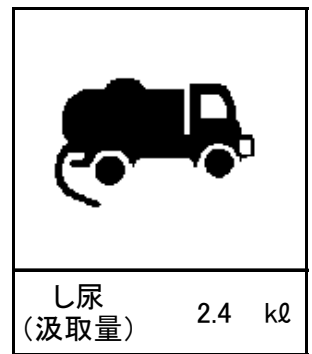
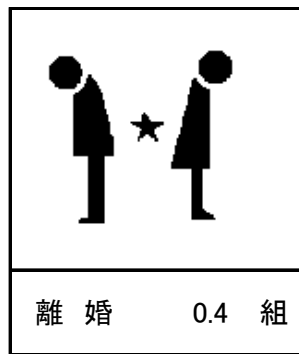
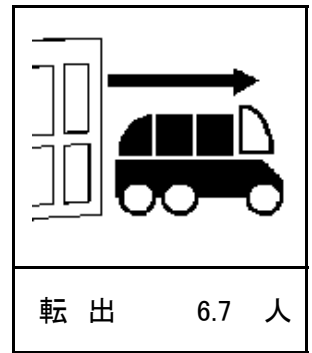
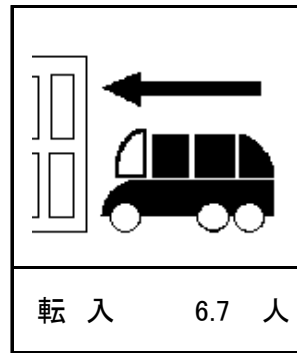
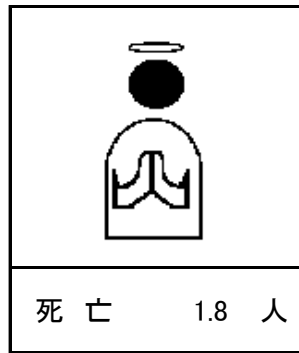
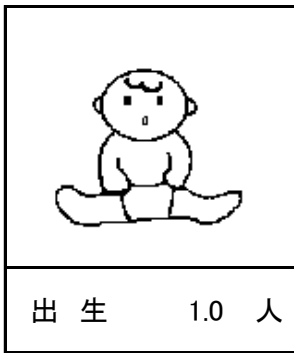



## 蓮田市の概要

市制施行	昭和47年10月1日		
位置	東経 139度 39分 44秒 北緯 35度 59分 39秒 (世界測地系) 東西長 約4km 南北長 約15km 海拔 15.8m		
面積	27.28 km <sup>2</sup> (国土地理院調べ)		
人口・世帯数	62,380人 (男 30,975人 女 31,405人) 24,543世帯 (平成27年国勢調査)		
人口動態 (平成30年度中)	出生 転入	378人 2,436人	死亡 転出 657人 2,451人
予算	一般会計 189億5千3百万円 (令和元年度当初)		
事業所	※1 1,631 事業所	17,676 人	(平成28年経済センサスー活動調査)
農業	農業経営体 429 戸	販売農家 416 戸	(2015年農林業センサス)
工業	73 事業所	3,941 人	(平成30年工業統計調査)
商業 (飲食店を除く)	304 事業所	2,809 人	(平成28年経済センサスー活動調査)
学校・保育施設 (令和2年4月1日現在)	幼稚園 4 小学校 8 中学校 5 高等学校 1 特別支援学校 1	認可保育園 9 認定こども園 1 児童センター 1 学童保育所 10 ※2 心身障害児通園施設 1 子育て支援拠点施設 8 小規模保育施設 4	

※1 事業内容等不詳の事業所は含まない

※2 蓮田市立学童保育所設置条例に合わせる

### 地目別の面積 (1月1日現在)

《資料: 税務課》

#### 平成31年 (2019年)

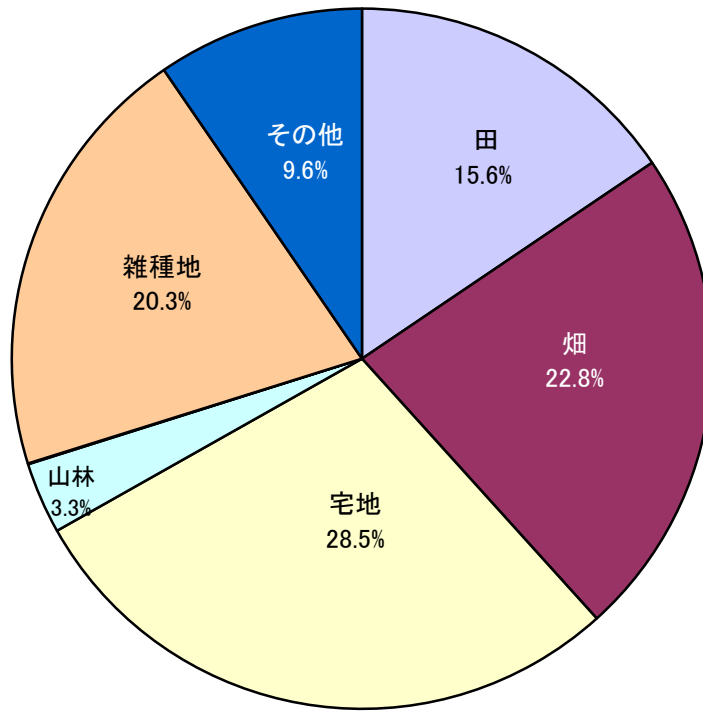

#### 平成元年 (1989年)

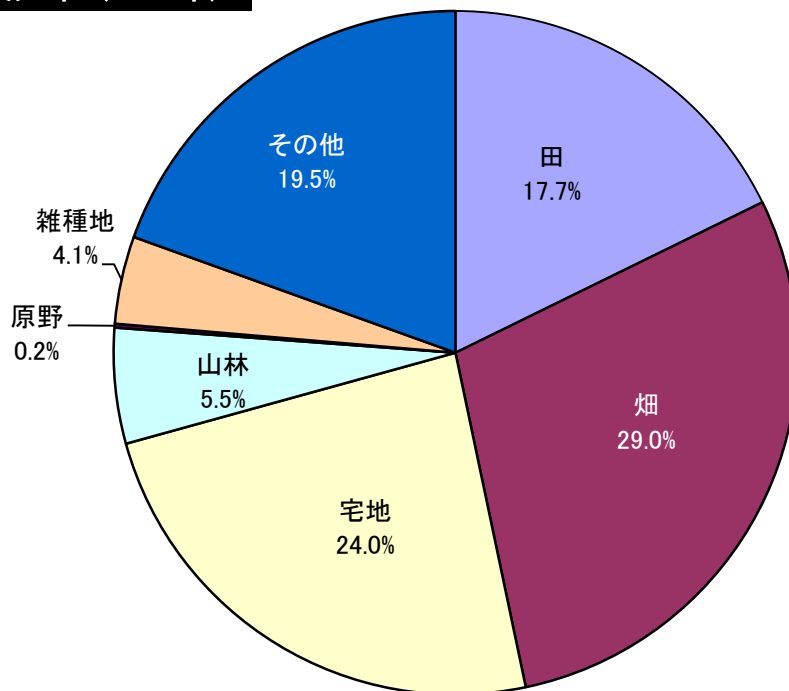

※構成比(%)については、四捨五入のため合計が100にならないことがある

# 平均気温

《資料: 消防課》

## 年 別

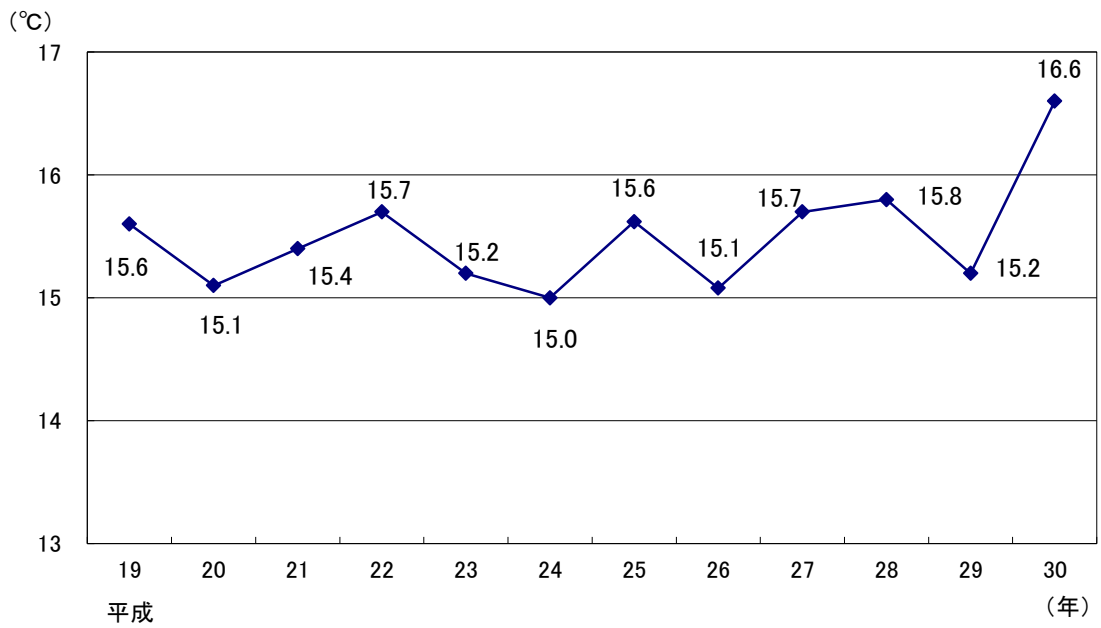

## 月別 (平成30年)

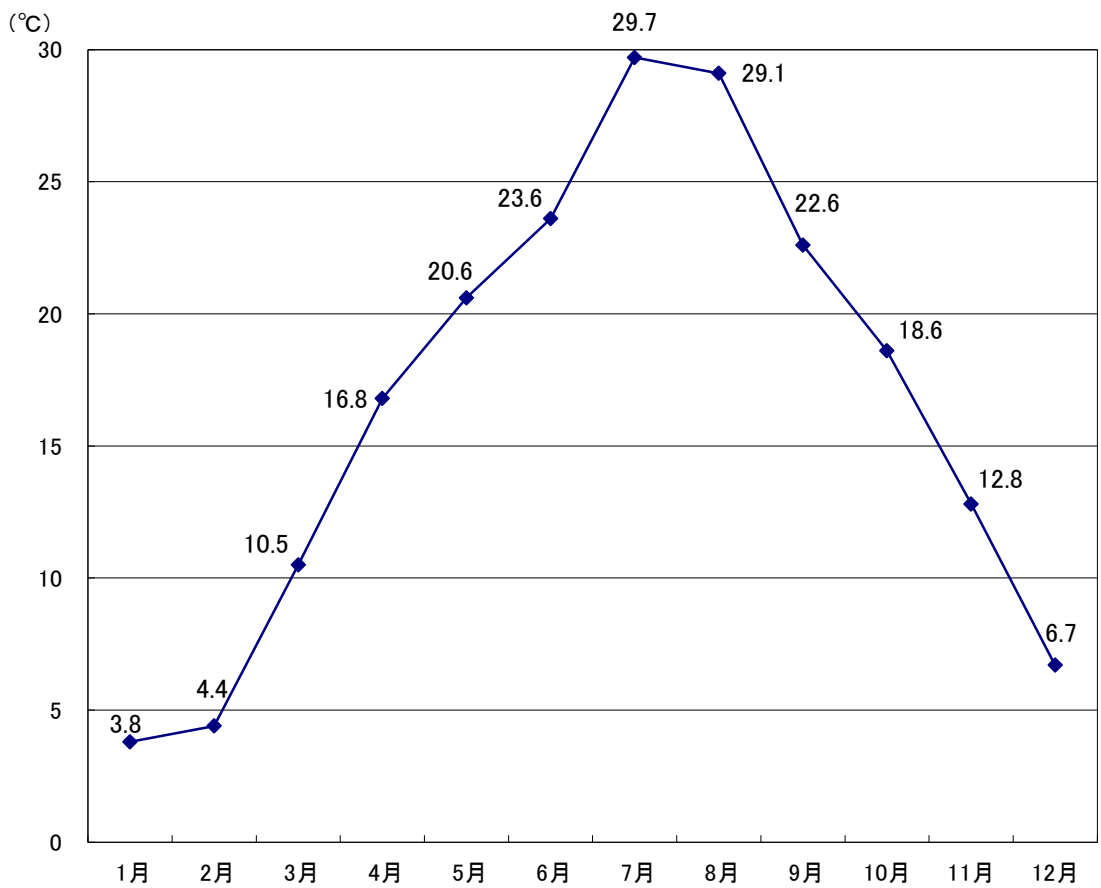

### 人口・世帯数の推移 (4月1日現在)

《資料:政策調整課》

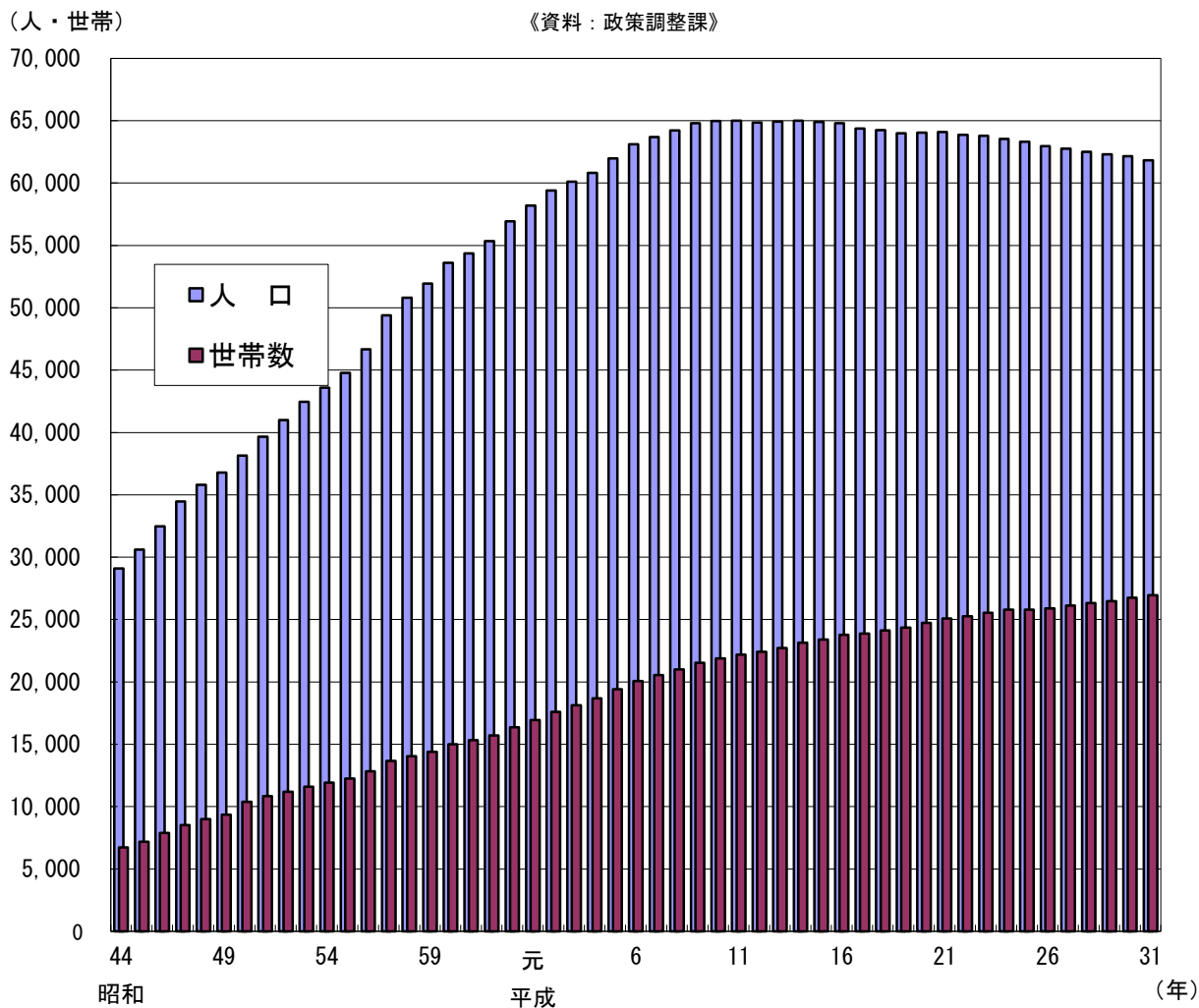

### 対前年人口増減率の推移 (4月1日現在)

《資料:政策調整課》

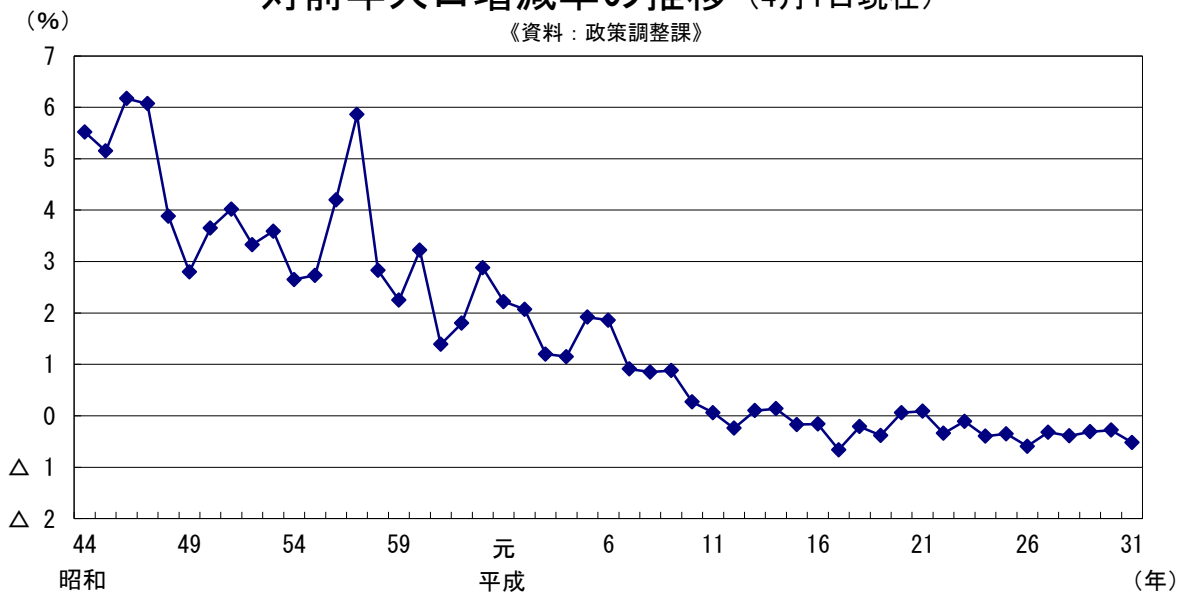

# 人口異動

《資料：市民課》

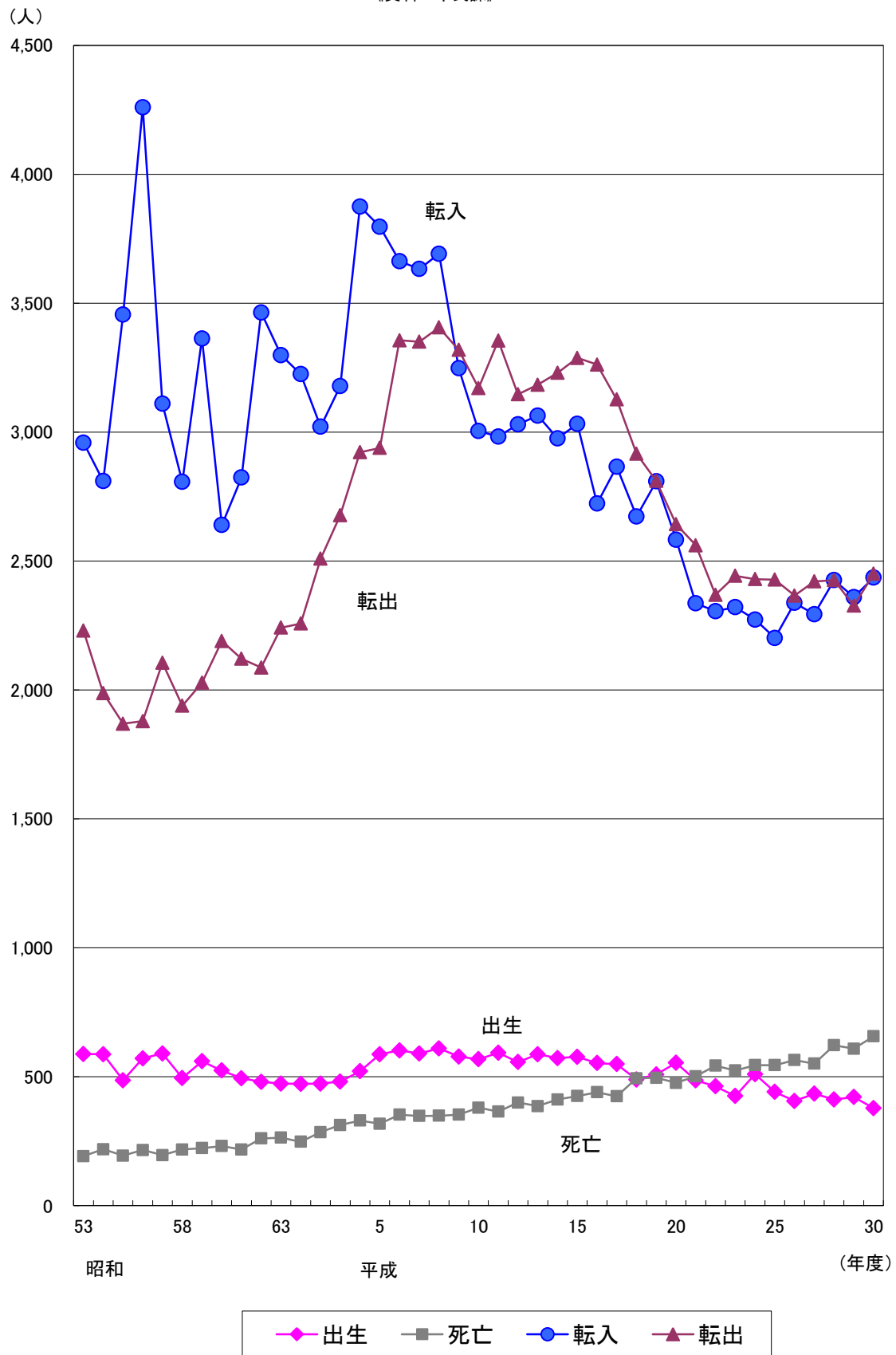

### 年齢別人口 (平成31年4月1日現在)

《資料: 政策調整課》

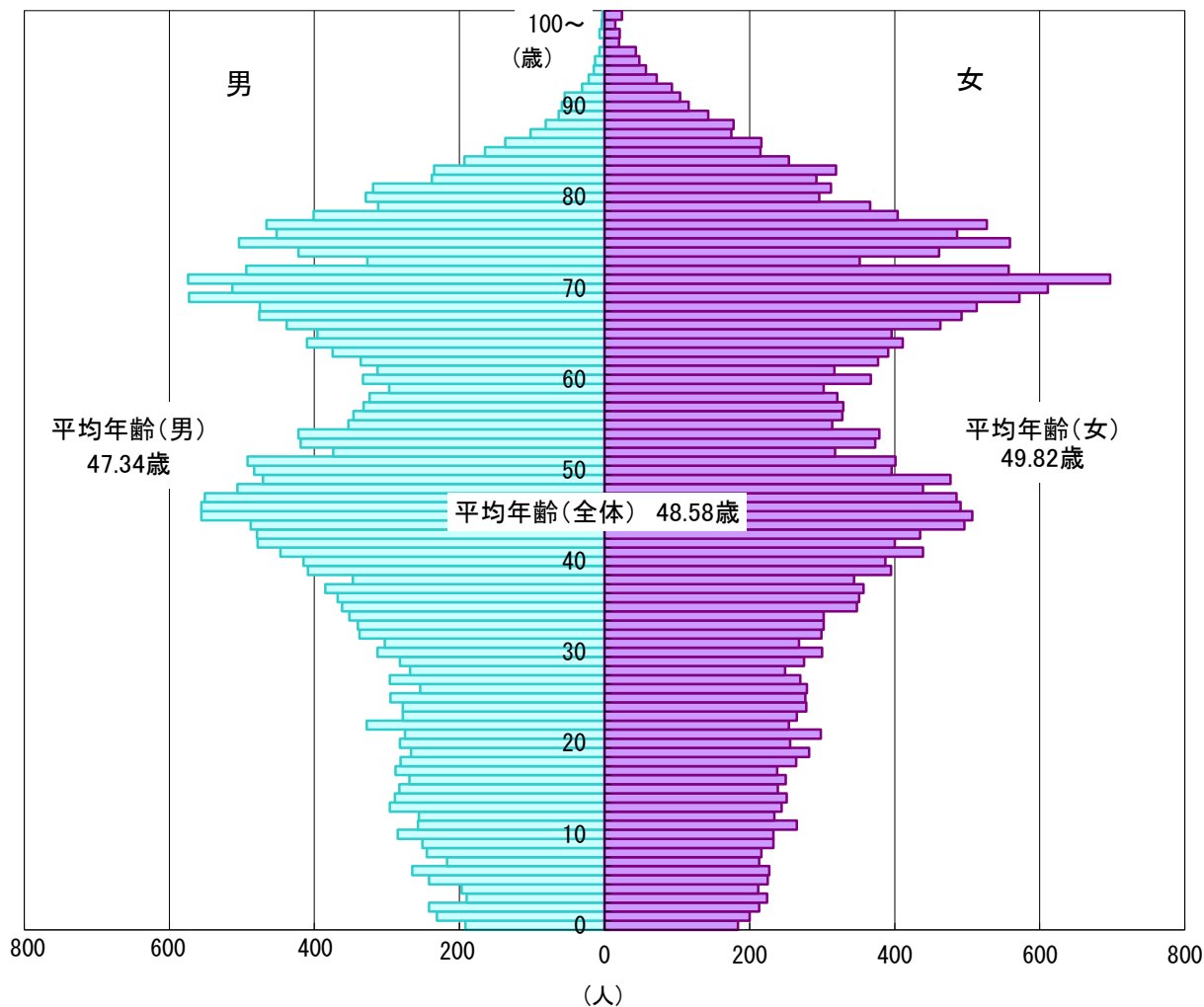

### 平均年齢の推移 (4月1日現在)

《資料: 政策調整課》

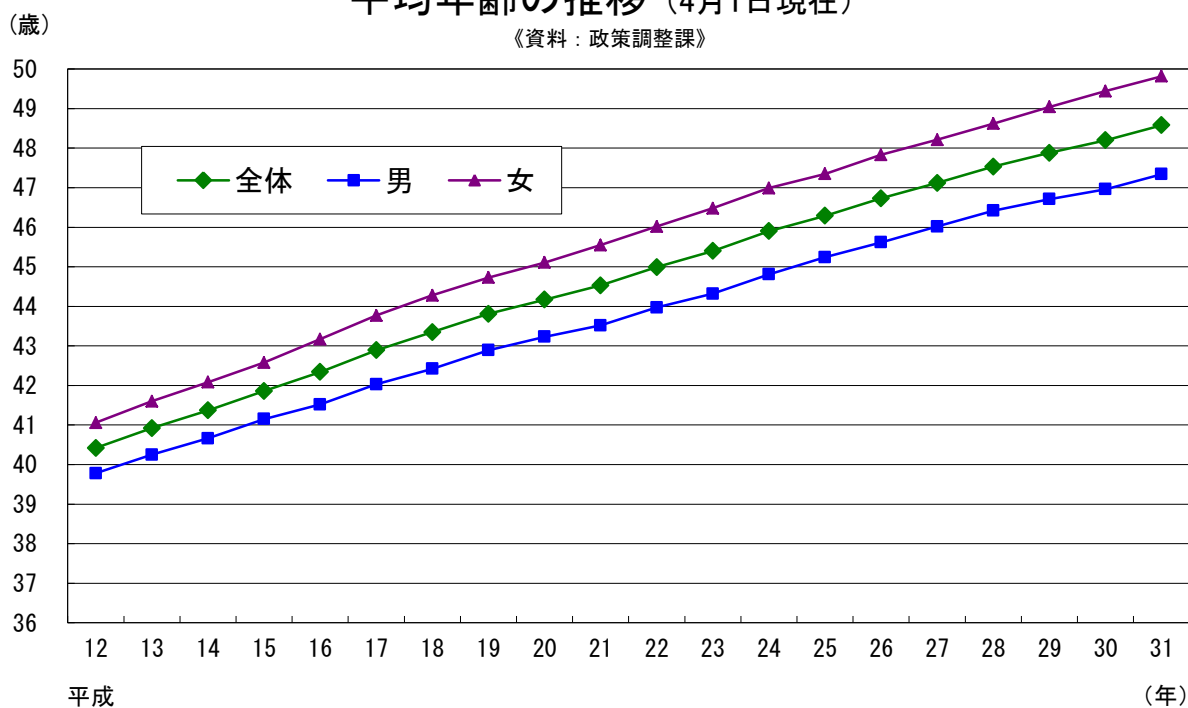

### 年齢階層別人口 (10月1日現在)

《資料:国勢調査》

#### 平成27年 (2015年)

(62,380人)

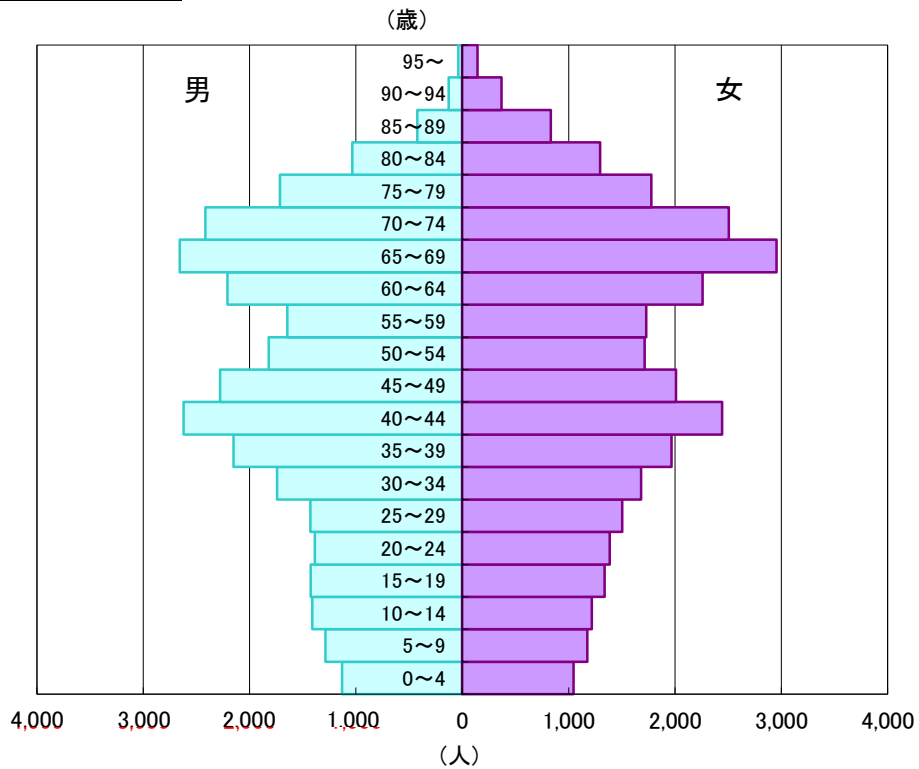

#### 平成7年 (1995年)

(63,920人)

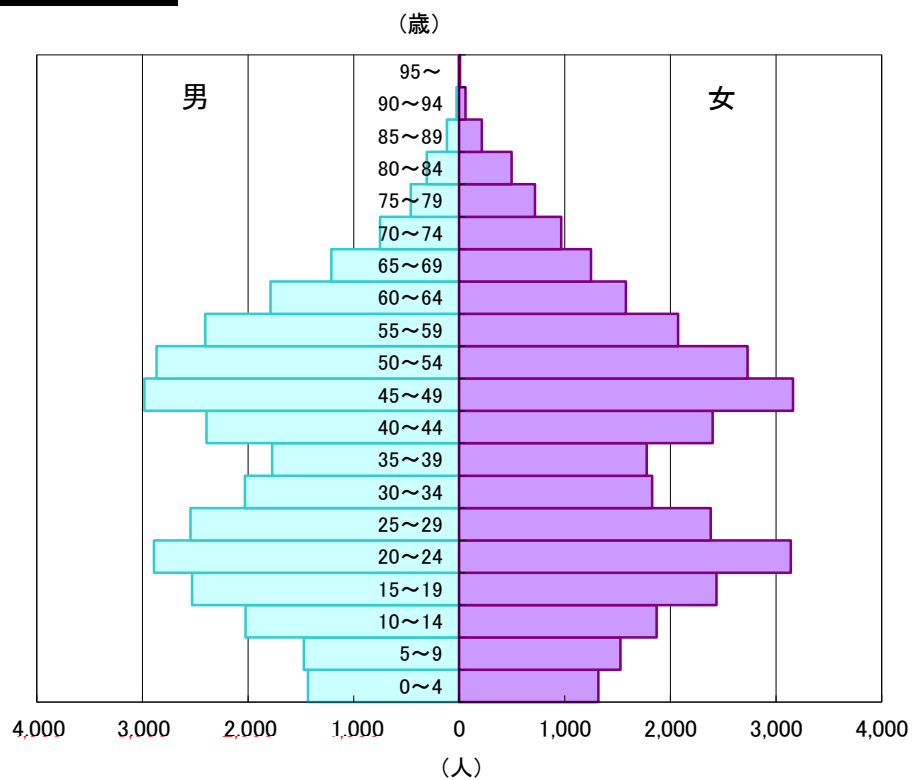

### 年齢3区分別人口の推移 (10月1日現在)

《資料:国勢調査》

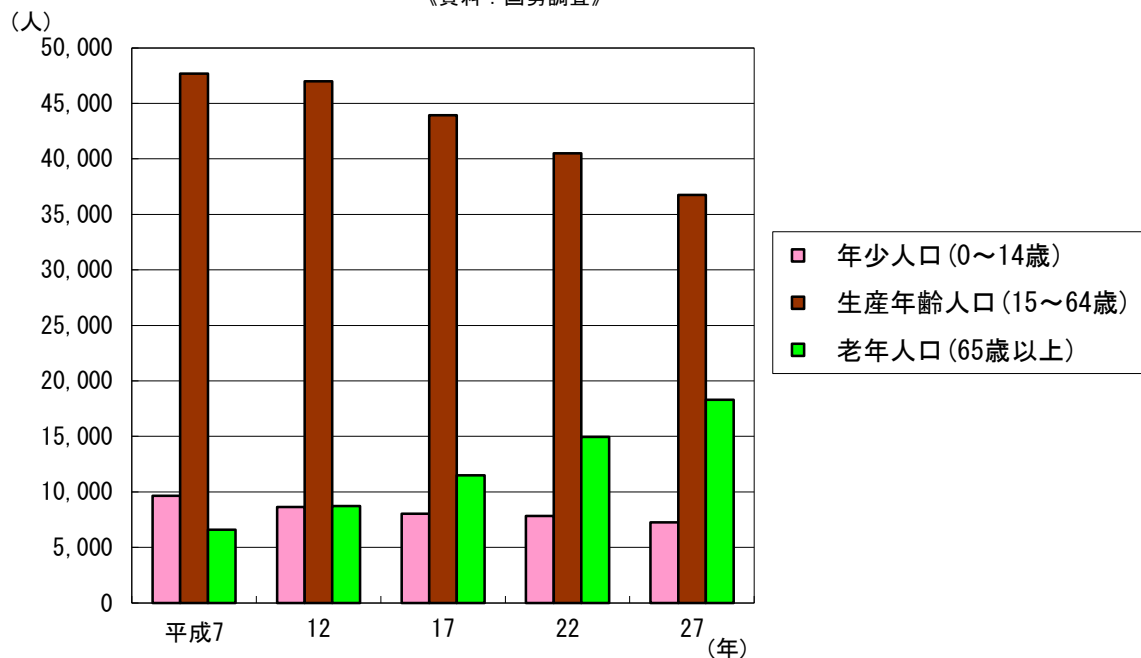

### 年齢3区分別人口構成比の推移 (10月1日現在)

《資料:国勢調査》

#### 蓮田市

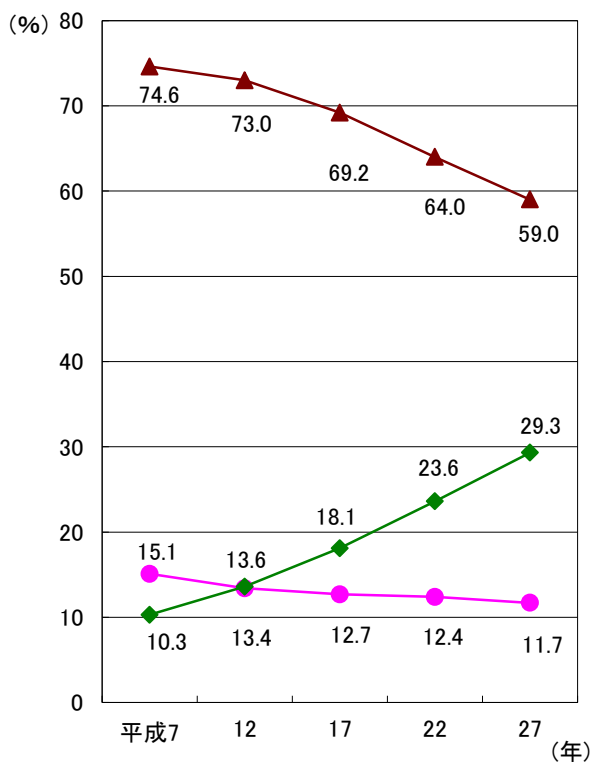

#### 全国 (参考)

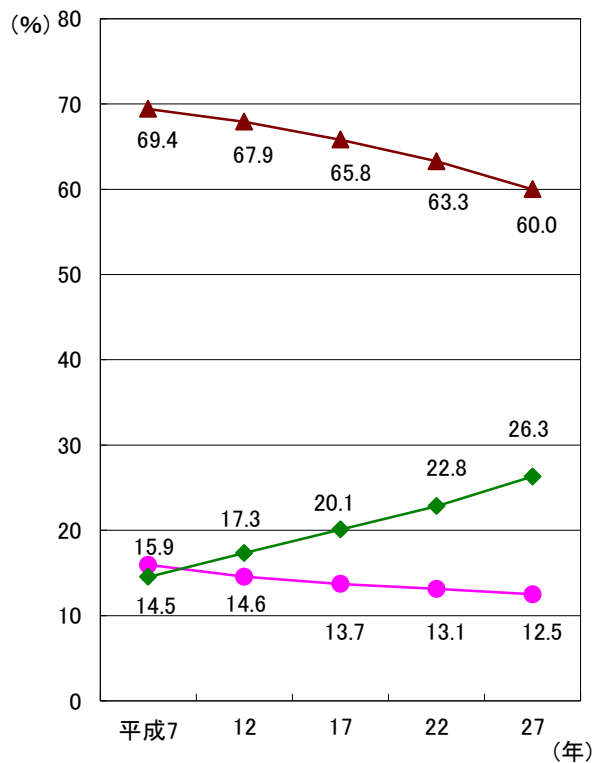

● 年少人口 (0~14歳) ▲ 生産年齢人口 (15~64歳) ◆ 老年人口 (65歳以上)

※年齢不詳人口があるため、合計が100%にならないことがある



## 年齢3区分別人口の推移 (10月1日現在)

～平成7年(1995年)の人口を100とした値～

《資料: 国勢調査》

### 総数

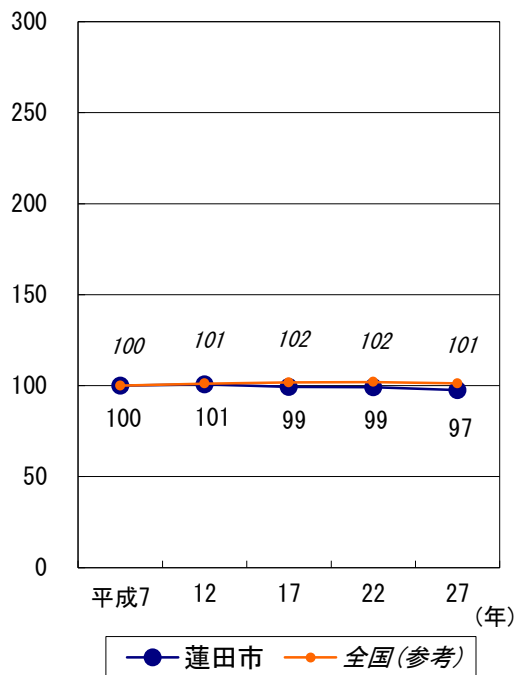

### 年少人口 (0～14歳)

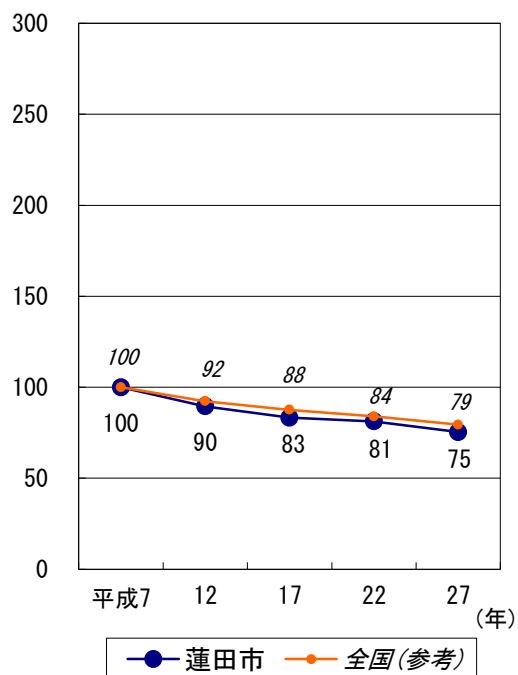

### 生産年齢人口 (15～64歳)

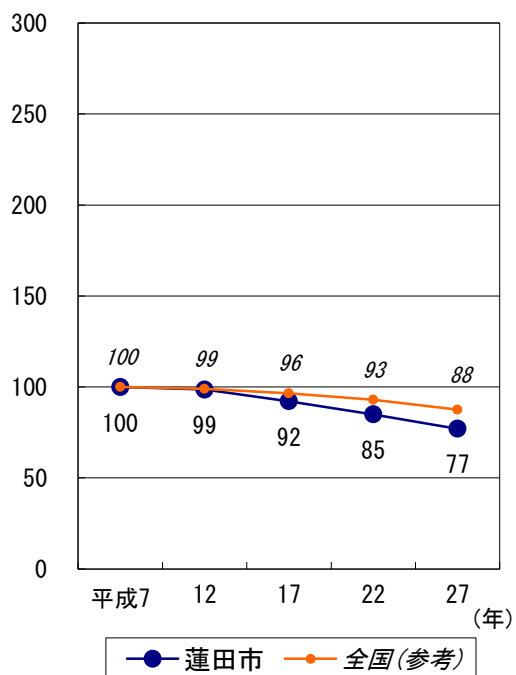

### 老年人口 (65歳以上)

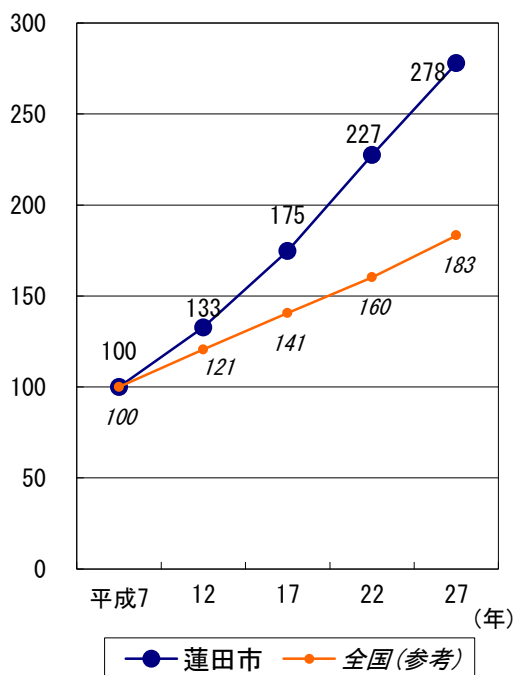

### 家族人員別の世帯数 (一般世帯 10月1日現在)

《資料: 国勢調査》

#### 平成27年 (2015年)

(24,515世帯)

平均 2.50人/世帯

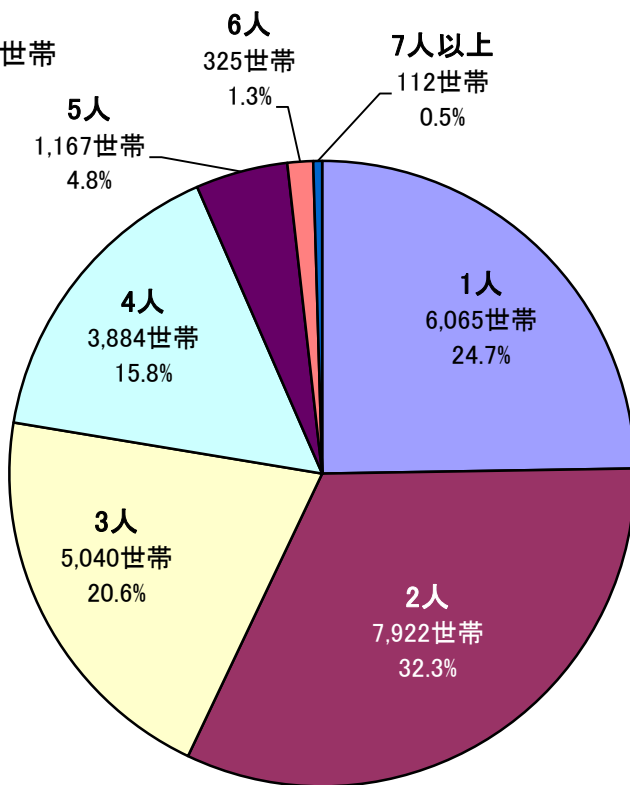

#### 平成7年 (1995年)

(20,198世帯)

平均 3.13人/世帯

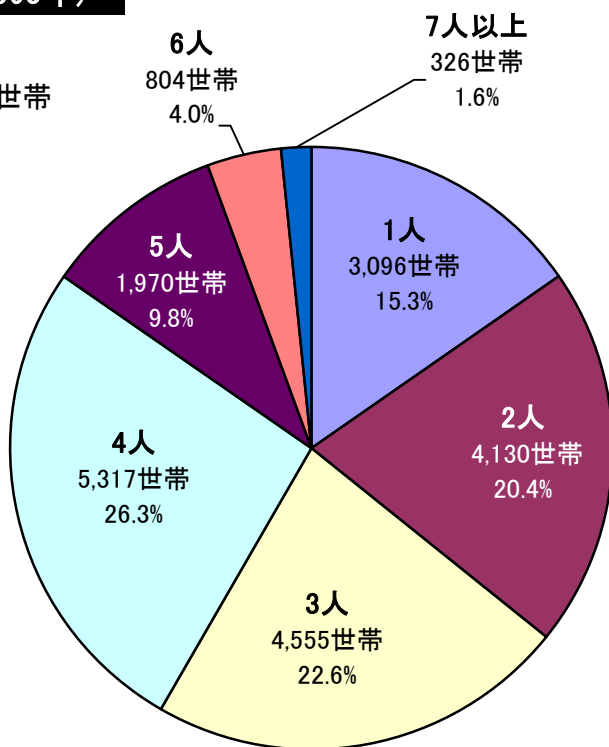

データ:蓮田市への流入人口内訳(P37)、蓮田市からの流出人口内訳(P38～39)

## 市町村別の流入・流出人口 (15歳以上 平成27年10月1日現在)

《資料：平成27年国勢調査》

### 蓮田市への流入人口

(10,868人)

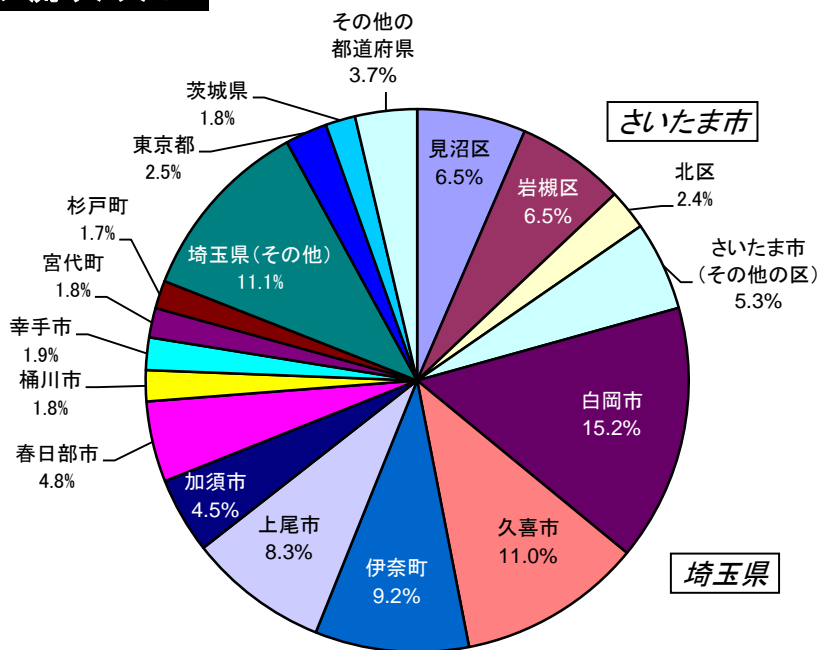

### 蓮田市からの流出人口

(21,505人)

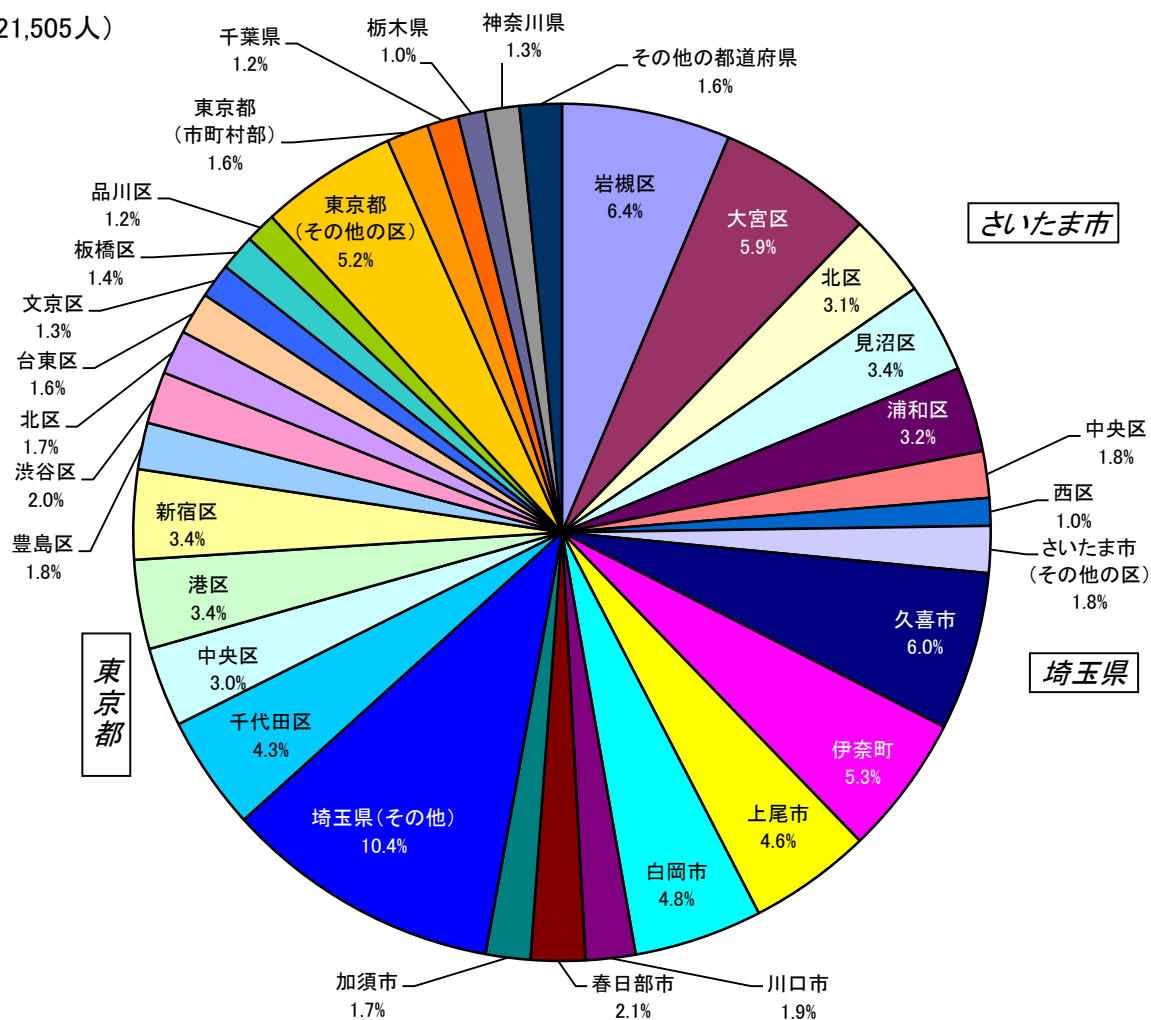

※構成比(%)については、四捨五入のため合計が100にならないことがある

## 産業大分類別の事業所数及び従業者数

《資料:平成28年経済センサス-活動調査》

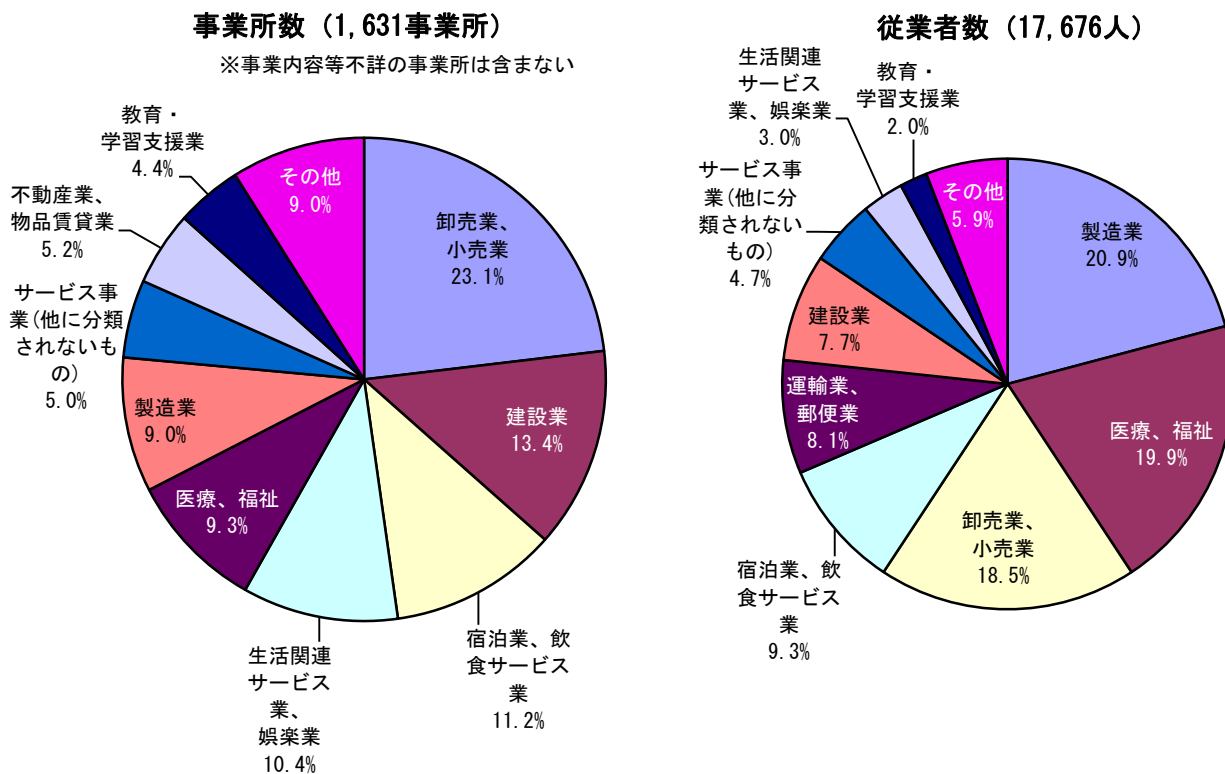

## 産業分類別の事業所数の推移

《資料:平成28年経済センサス-活動調査》

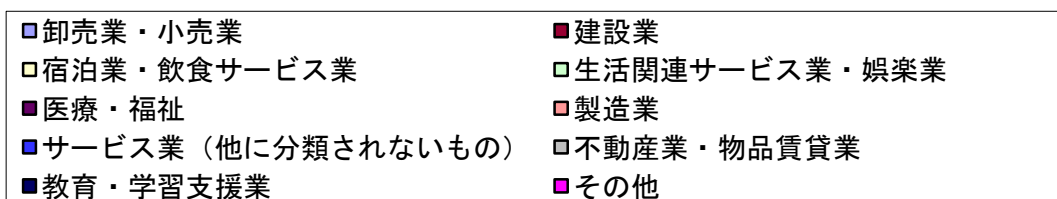
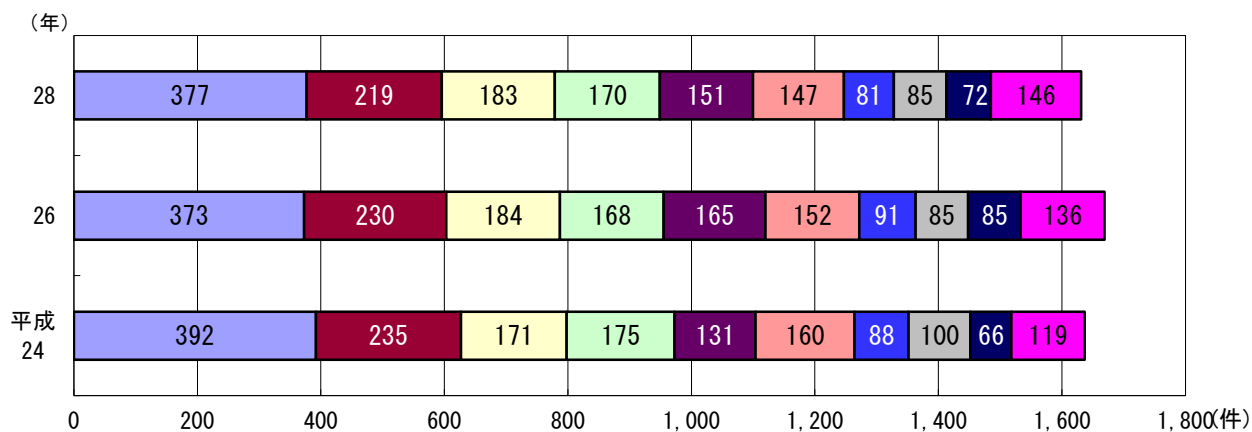

### 販売農家数の推移

《資料：農林業センサス》

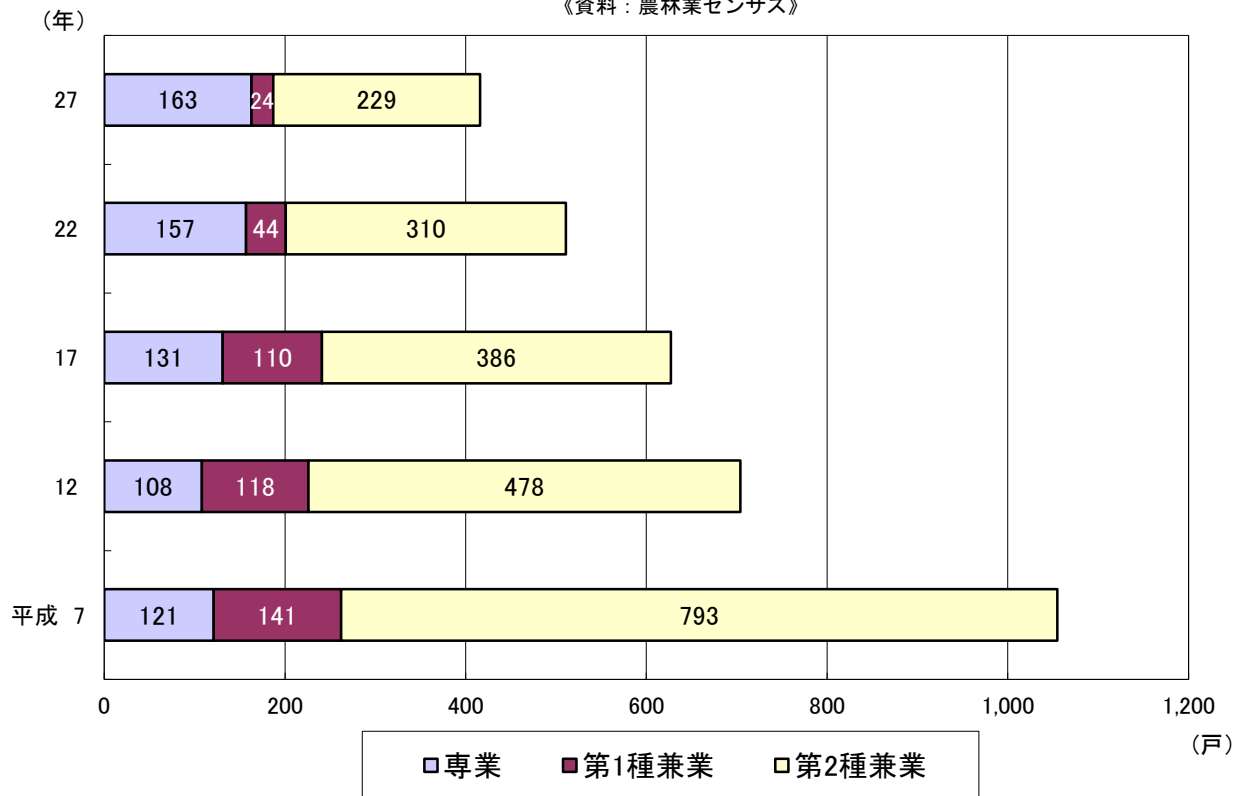

### 農業人口（販売農家）の推移

《資料：農林業センサス》

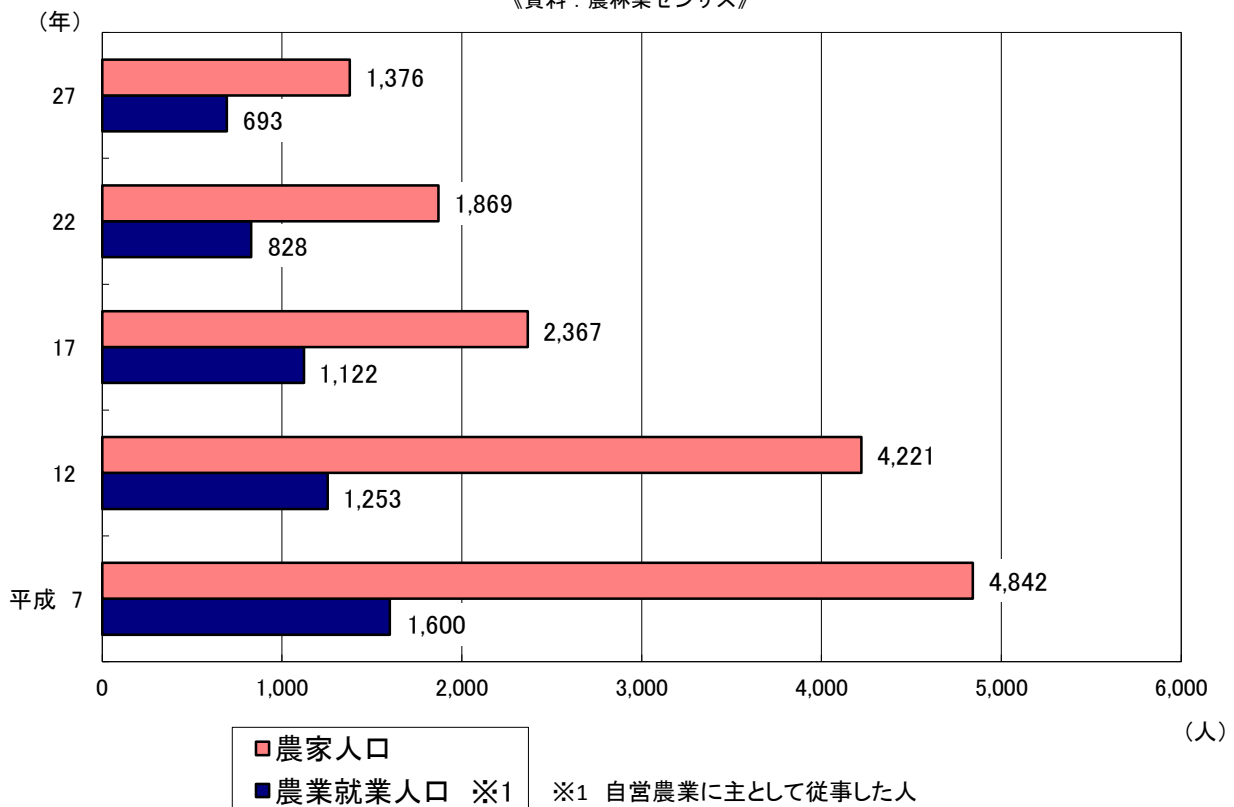

### 果樹栽培割合 (農業経営体)

《資料:2015年農林業センサス》

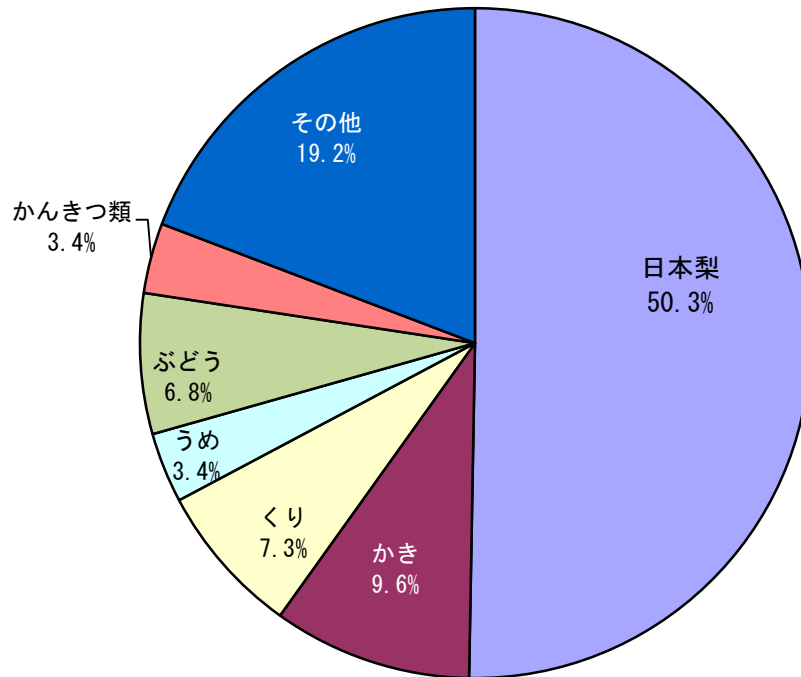

## 梨栽培の旧町村別の推移 (農業経営体)

《資料: 農林業センサス》

### 農 家 数

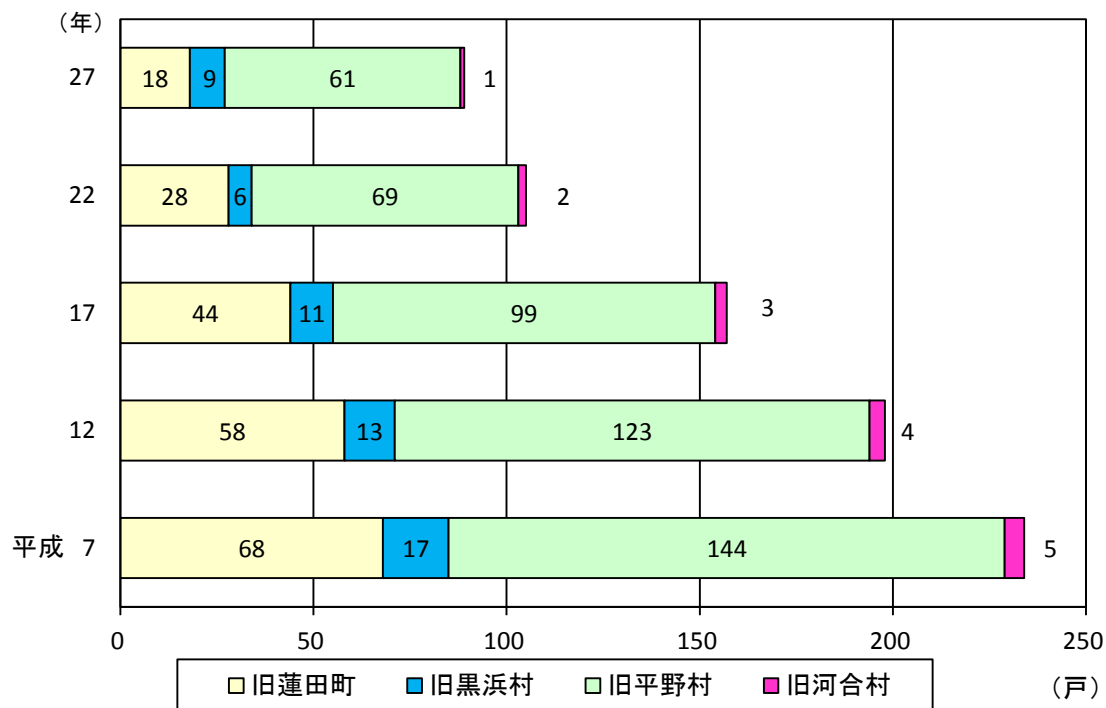

※平成7年から17年は販売農家ベースの数値

### 栽 培 面 積

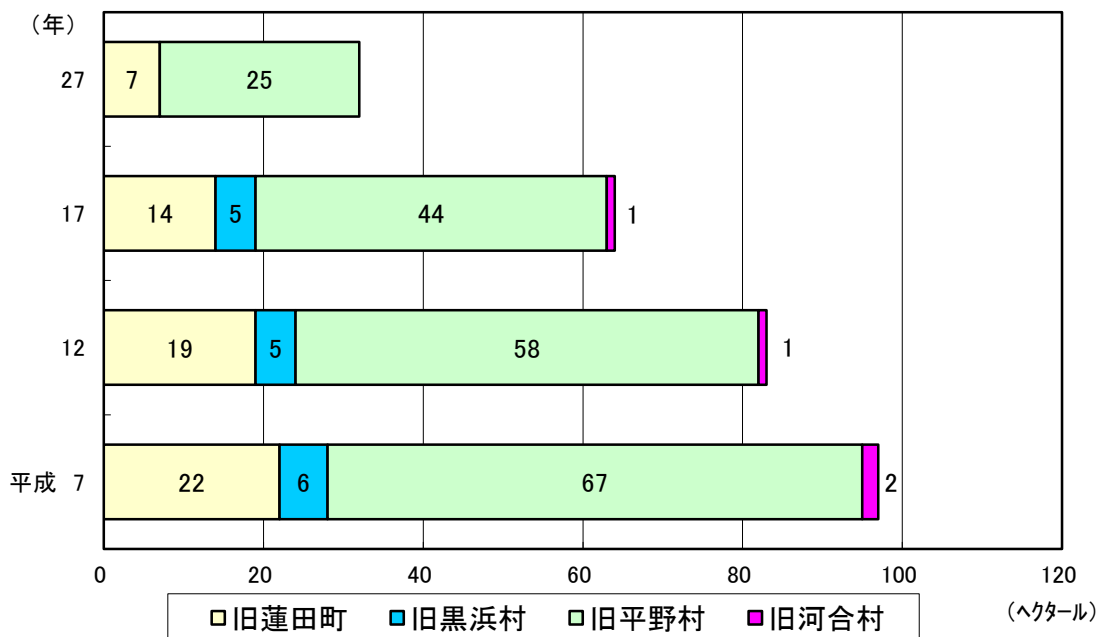

※平成22年調査では、梨の栽培面積の集計は行われていないため、掲載なし  
 ※平成7年から17年は販売農家ベースの数値

# 工業の推移

《資料：工業統計調査及び経済センサス》

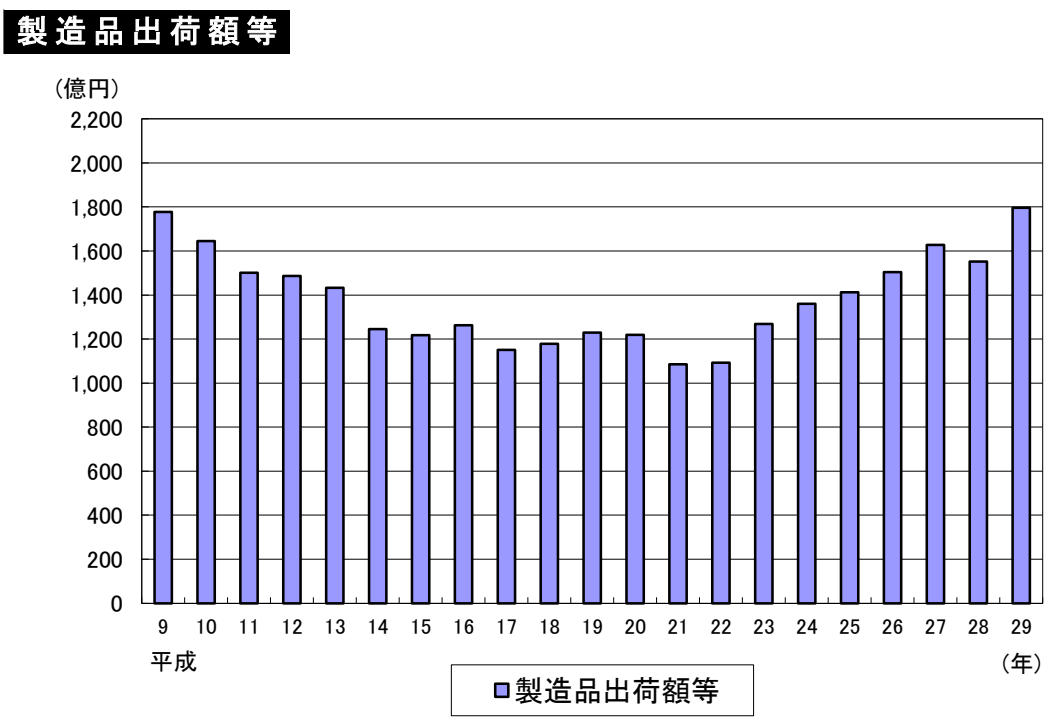
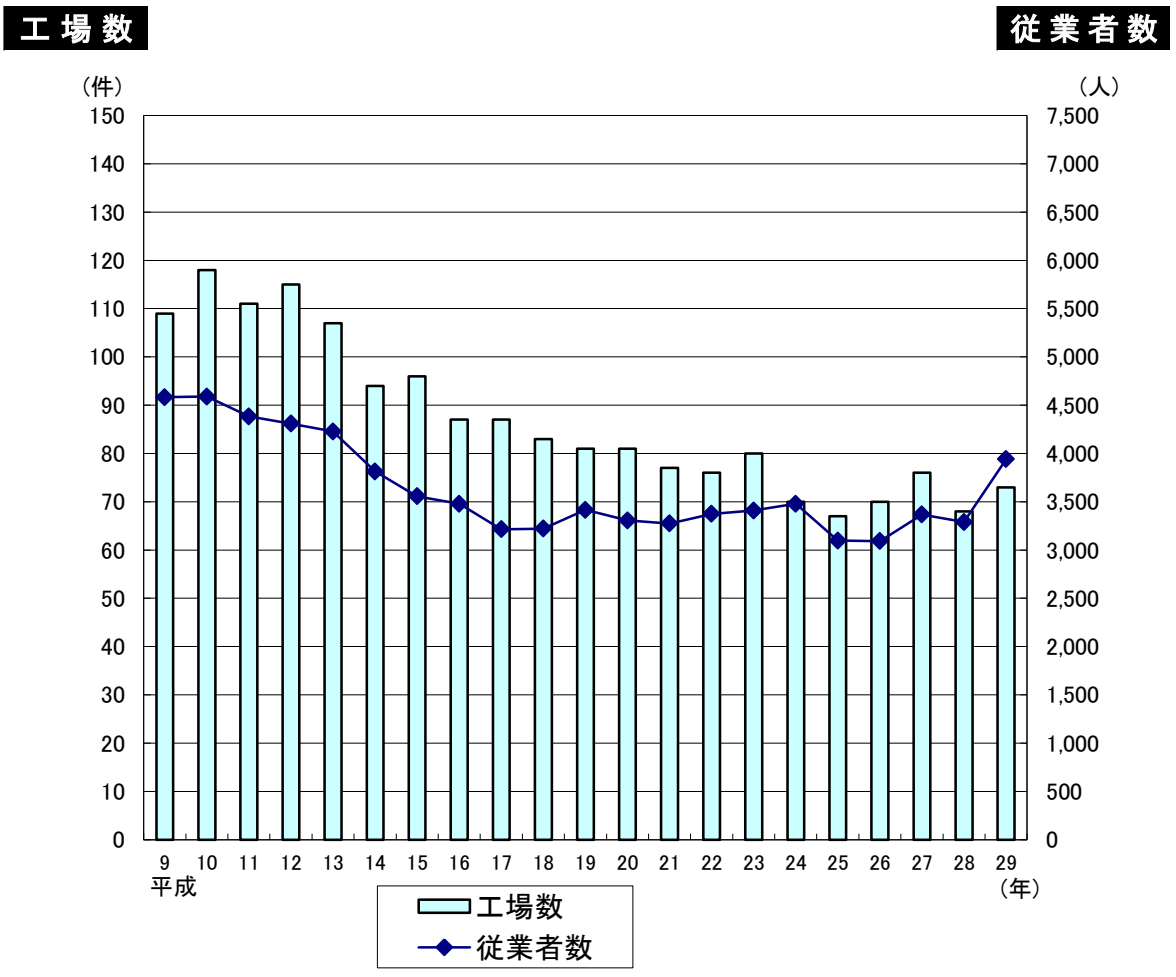



### 産業分類別の工場数 (73件)

《資料:平成30年工業統計調査》

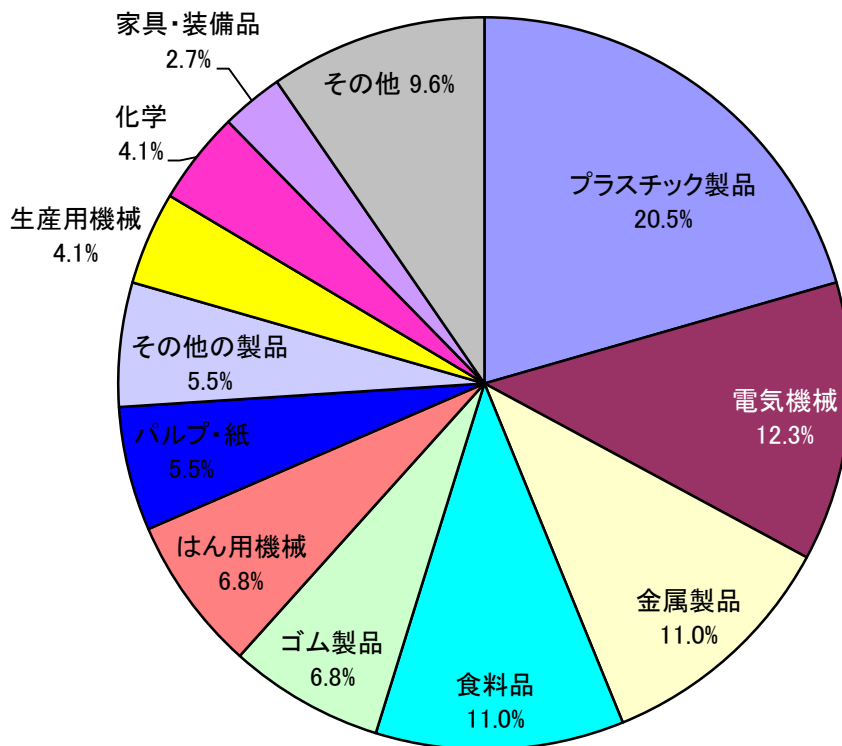

### 産業分類別の製造品出荷額等 (1,797億円)

《資料:平成30年工業統計調査》

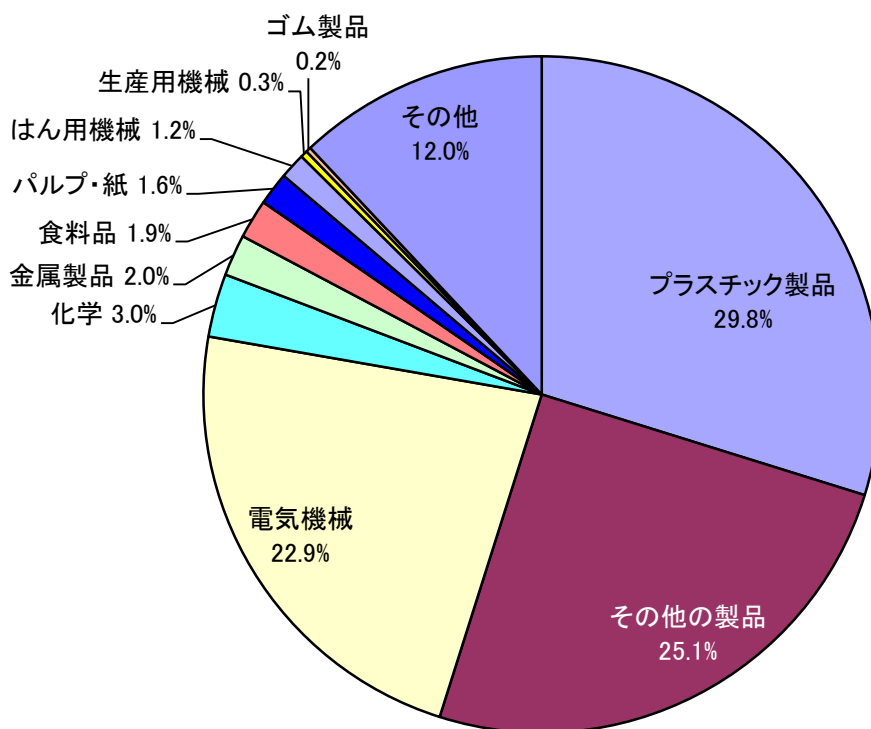

※構成比(%)については、四捨五入のため合計が100にならないことがある

## 商業の推移

《資料：商業統計調査及び平成28年経済センサスー活動調査》

### 事業所数

### 従業者数

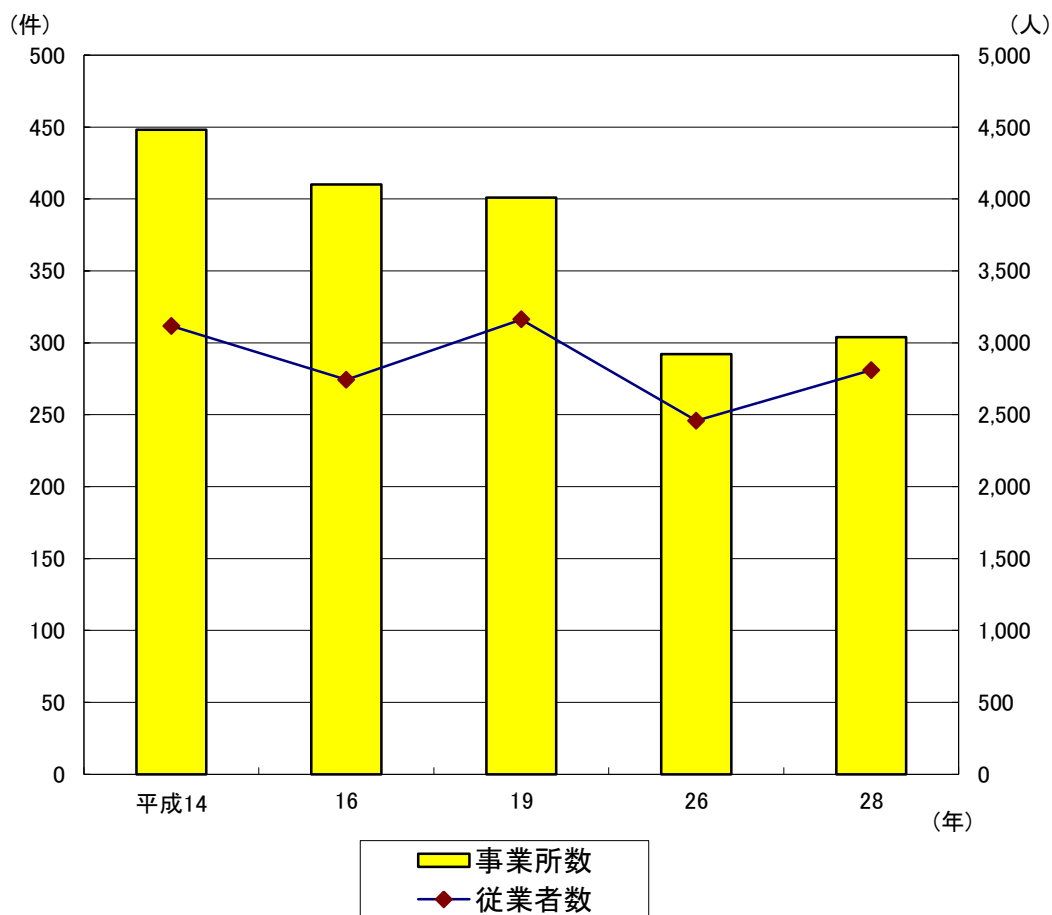

### 商品販売額

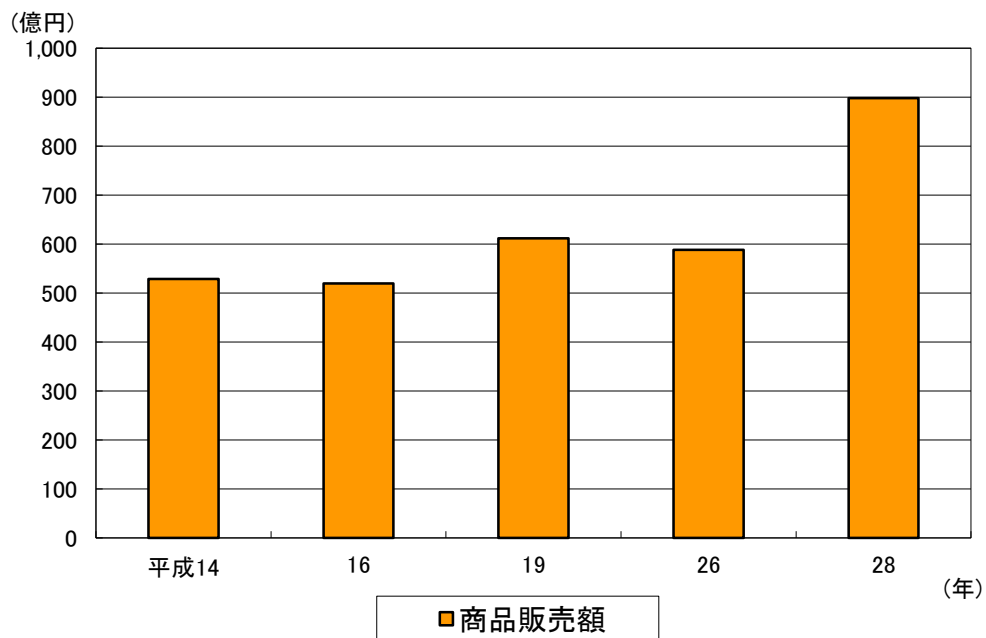

### 産業分類別の事業所数 (304件)

《資料：平成28年経済センサスー活動調査》

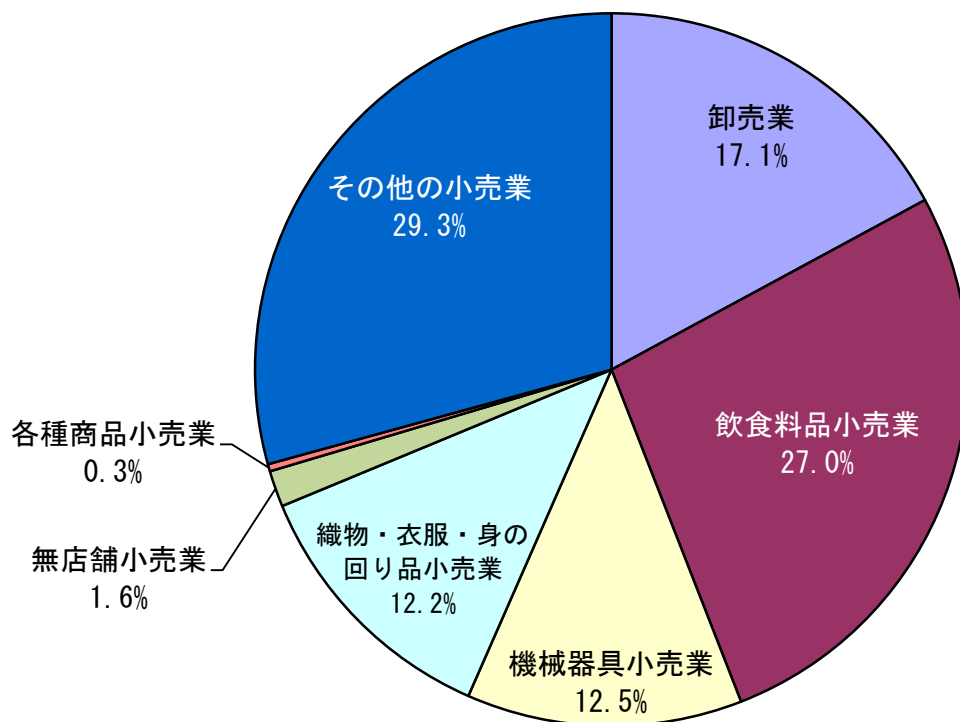

### 産業分類別の商品販売額 (897億7600万円)

《資料：平成28年経済センサスー活動調査》

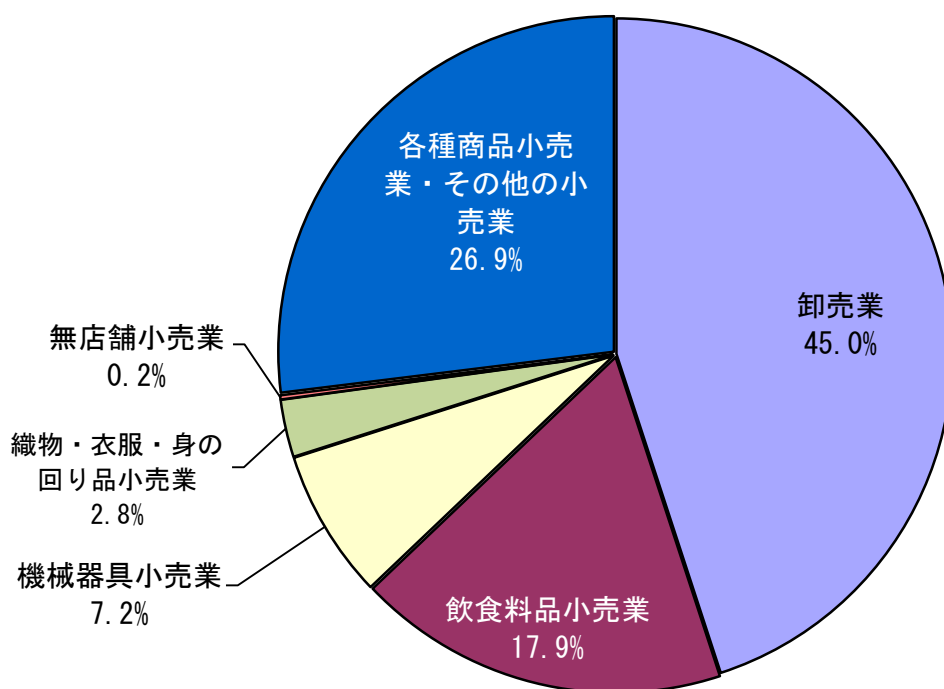

# 1 土地・気象

## 町(丁)字別面積

(単位：ヘクタール)

町(丁)字名	面積	町(丁)字名	面積	町(丁)字名	面積
本町	8.0	大字笹山	51.4	西新宿六丁目	8.6
末広一丁目	8.0	大字江ヶ崎	209.2	西城一丁目	5.5
末広二丁目	7.8	大字南新宿	35.9	西城二丁目	10.9
御前橋一丁目	9.8	大字城	37.9	西城三丁目	10.2
御前橋二丁目	6.4	大字川島	51.8	桜台一丁目	5.2
見沼町	15.8	大字根金	188.1	桜台二丁目	5.2
上一丁目	8.2	大字井沼	113.4	桜台三丁目	4.5
上二丁目	13.4	大字駒崎	129.0	山ノ内	9.5
関山一丁目	11.7	大字上平野	146.4	蓮田一丁目	9.0
関山二丁目	12.5	大字高虫	176.1	蓮田二丁目	10.1
関山三丁目	16.2	椿山一丁目	15.9	蓮田三丁目	7.0
関山四丁目	14.0	椿山二丁目	10.4	蓮田四丁目	15.4
東一丁目	4.7	椿山三丁目	11.4	蓮田五丁目	12.2
東二丁目	10.9	椿山四丁目	12.3	馬込一丁目	9.8
東三丁目	13.0	緑町一丁目	11.1	馬込二丁目	11.7
東四丁目	7.5	緑町二丁目	11.2	馬込三丁目	7.6
東五丁目	9.3	緑町三丁目	7.8	馬込四丁目	6.5
東六丁目	10.8	綾瀬	12.1	馬込五丁目	12.6
大字蓮田	79.4	西新宿一丁目	7.2	馬込六丁目	3.5
大字馬込	36.5	西新宿二丁目	9.6	藤ノ木一丁目	11.6
大字閨戸	353.8	西新宿三丁目	14.0	藤ノ木二丁目	4.5
大字貝塚	110.4	西新宿四丁目	9.5	藤ノ木三丁目	9.4
大字黒浜	478.1	西新宿五丁目	11.4	藤ノ木四丁目	8.2
				総計	2,728.0

資料：都市計画課

## 都市計画用途地域面積

令和2年4月1日現在

区分	面積 (ヘクタール)	構成比(%) (対総面積)	構成比(%) (対市街化区域)
総計	2,728.0	100.0	
市街化区域	634.3	23.3	100.0
第一種低層住居専用地域	254.3	9.4	40.1
第二種低層住居専用地域	3.9	0.1	0.6
第一種中高層住居専用地域	37.3	1.4	5.9
第二種中高層住居専用地域	6.2	0.2	1.0
第一種住居地域	196.1	7.2	30.9
第二種住居地域	6.0	0.2	1.0
準住居地域	33.3	1.2	5.2
近隣商業地域	5.2	0.2	0.8
商業地域	13.4	0.5	2.1
準工業地域	30.6	1.1	4.8
工業専用地域	48.0	1.8	7.6
市街化調整区域	2,093.7	76.7	

資料：都市計画課

地目別面積の推移

1月1日現在（単位：ヘクタール）

年	耕 地			宅 地	山 林	原 野	雑 種 地	そ の 他
	計	田	畑					
平成元	1,274	484	790	655	149	5	113	532
2	1,263	481	782	664	148	5	116	531
3	1,249	476	773	667	145	5	125	536
4	1,237	471	766	675	118	3	154	540
5	1,221	469	752	689	117	2	152	546
6	1,223	469	754	681	117	2	154	550
7	1,198	465	733	675	109	2	174	569
8	1,190	463	727	684	110	2	173	568
9	1,166	456	710	686	107	2	198	568
10	1,159	455	704	692	106	2	198	570
11	1,155	454	701	696	106	2	198	570
12	1,150	452	698	700	104	2	199	572
13	1,144	451	693	703	105	2	200	573
14	1,141	450	691	706	105	2	199	574
15	1,138	450	688	710	104	2	198	575
16	1,131	449	682	714	103	2	200	577
17	1,127	447	680	721	102	2	197	578
18	1,121	446	675	726	102	2	199	577
19	1,116	445	671	729	101	2	201	578
20	1,111	445	666	734	100	2	202	578
21	1,107	443	664	739	99	2	203	577
22	1,094	435	659	745	98	2	203	585
23	1,090	433	657	748	98	2	493	296
24	1,087	433	654	750	97	1	493	299
25	1,084	433	651	754	92	1	519	277
26	1,080	433	647	757	91	1	521	277
27	1,076	433	643	763	90	1	521	277
28	1,063	425	638	766	90	1	532	276
29	1,059	426	633	771	90	1	533	274
30	1,054	426	628	772	90	1	548	263
31	1,045	424	621	778	90	1	553	261

資料：税務課

気 象

年	気温(°C)	風速(m/s)		湿度(%)	天 侯 別 日 数				
	平 均	平 均	最 大	平 均	晴 日	曇 日	雨 日	雪 日	
平成 19	15.6	1.1	6.6	65.6	186	149	30	-	
20	15.1	1.0	8.0	65.5	173	164	27	2	
21	15.4	1.1	9.8	67.2	189	144	31	1	
22	15.7	1.0	8.0	68.9	210	119	36	-	
23	15.2	0.9	27.0	56.2	207	132	24	2	
24	15.0	1.1	25.5	58.2	195	130	40	1	
25	15.6	1.2	21.9	55.8	206	128	29	2	
26	15.1	2.0	27.4	66.6	220	104	38	3	
27	15.7	1.9	22.4	72.0	196	123	44	2	
28	15.8	1.9	19.0	72.9	188	144	33	1	
29	15.2	2.0	28.6	70.9	213	120	31	1	
30	16.6	1.9	30.2	68.7	201	128	34	2	
平成 30 年	1月	3.8	2.0	22.0	59.4	23	6	-	2
	2月	4.4	1.8	19.4	60.4	17	9	2	-
	3月	10.5	2.0	19.9	67.1	20	7	4	-
	4月	16.8	2.3	23.4	65.6	18	11	1	-
	5月	20.6	2.0	15.7	67.4	14	14	3	-
	6月	23.6	2.1	19.2	75.0	16	9	5	-
	7月	29.7	2.3	18.2	72.2	13	15	3	-
	8月	29.1	2.4	19.2	72.5	20	10	1	-
	9月	22.6	1.8	26.4	86.5	6	15	9	-
	10月	18.6	1.5	30.2	76.1	16	12	3	-
	11月	12.8	1.3	12.4	66.0	22	6	2	-
	12月	6.7	1.9	19.4	56.0	16	14	1	-

資料：消防課

## 2 人 口

### 人口と世帯

4月1日現在

年	世帯数	人 口			対前年人口 増減率(%)	1世帯 あたり人員	人口密度 (人/km <sup>2</sup> )
		計	男	女			
昭和 44	6,733	29,099	14,659	14,440	5.52	4.32	1,011
45	7,182	30,598	15,458	15,140	5.15	4.26	1,067
46	7,889	32,487	16,397	16,090	6.17	4.12	1,122
47	8,534	34,459	17,390	17,069	6.07	4.04	1,191
48	9,014	35,796	18,121	17,675	3.88	3.97	1,264
49	9,344	36,797	18,637	18,160	2.80	3.94	1,313
50	10,394	38,140	19,233	18,907	3.65	3.67	1,349
51	10,845	39,672	19,999	19,673	4.02	3.66	1,399
52	11,200	40,995	20,659	20,336	3.33	3.66	1,455
53	11,587	42,466	21,351	21,115	3.59	3.66	1,503
54	11,920	43,591	21,981	21,610	2.65	3.66	1,557
55	12,265	44,781	22,631	22,150	2.73	3.65	1,598
56	12,837	46,660	23,509	23,151	4.20	3.63	1,642
57	13,667	49,396	24,884	24,512	5.86	3.61	1,711
58	14,036	50,794	25,526	25,268	2.83	3.62	1,811
59	14,396	51,939	26,056	25,883	2.25	3.61	1,863
60	15,004	53,611	26,881	26,730	3.22	3.57	1,905
61	15,326	54,354	27,296	27,058	1.39	3.55	1,966
62	15,706	55,333	27,780	27,553	1.80	3.52	1,993
63	16,355	56,929	28,607	28,322	2.88	3.48	2,029
平成 元	16,946	58,195	29,232	28,963	2.22	3.43	2,088
2	17,600	59,398	29,851	29,547	2.07	3.37	2,134
3	18,133	60,112	30,223	29,889	1.20	3.32	2,178
4	18,696	60,802	30,567	30,235	1.15	3.25	2,204
5	19,426	61,967	31,154	30,813	1.92	3.19	2,230
6	20,061	63,117	31,716	31,401	1.86	3.15	2,272
7	20,555	63,690	31,985	31,705	0.91	3.10	2,315
8	21,004	64,229	32,275	31,954	0.85	3.06	2,336
9	21,541	64,792	32,591	32,201	0.88	3.01	2,355
10	21,882	64,967	32,613	32,354	0.27	2.97	2,376
11	22,179	65,006	32,635	32,371	0.06	2.93	2,382
12	22,426	64,852	32,521	32,331	△0.24	2.89	2,384
13	22,727	64,917	32,528	32,389	0.10	2.86	2,378
14	23,134	65,008	32,585	32,423	0.14	2.81	2,381
15	23,397	64,899	32,497	32,402	△0.17	2.77	2,384
16	23,764	64,795	32,477	32,318	△0.16	2.73	2,380
17	23,871	64,369	32,298	32,071	△0.66	2.70	2,376
18	24,134	64,233	32,210	32,023	△0.21	2.66	2,360
19	24,363	63,990	32,041	31,949	△0.38	2.63	2,355
20	24,735	64,028	32,016	32,012	0.06	2.59	2,347
21	25,100	64,083	32,087	31,996	0.09	2.55	2,350
22	25,274	63,864	31,929	31,935	△0.34	2.53	2,342
23	25,546	63,796	31,922	31,874	△0.11	2.50	2,339
24	25,781	63,543	31,781	31,762	△0.40	2.46	2,330
25	25,784	63,321	31,653	31,668	△0.35	2.46	2,322
26	25,897	62,948	31,464	31,484	△0.59	2.43	2,308
27	26,120	62,747	31,281	31,466	△0.32	2.40	2,300
28	26,333	62,503	31,156	31,347	△0.39	2.37	2,291
29	26,468	62,310	31,051	31,259	△0.31	2.35	2,284
30	26,739	62,137	31,033	31,104	△0.28	2.32	2,278
31	26,965	61,817	30,854	30,963	△0.52	2.29	2,266

資料：政策調整課

人口異動

年 度	自 然 動 態			社 会 動 態			計 A + B
	出 生	死 亡	差 引 A	転 入	転 出	差 引 B	
昭和 53	588	192	396	2,959	2,230	729	1,125
54	587	219	368	2,810	1,988	822	1,190
55	486	194	292	3,456	1,869	1,587	1,879
56	571	216	355	4,260	1,879	2,381	2,736
57	590	196	394	3,110	2,106	1,004	1,398
58	495	218	277	2,807	1,939	868	1,145
59	560	223	337	3,363	2,028	1,335	1,672
60	524	231	293	2,640	2,190	450	743
61	494	218	276	2,824	2,121	703	979
62	480	261	219	3,464	2,087	1,377	1,596
63	473	264	209	3,299	2,242	1,057	1,266
平成 元	472	248	224	3,225	2,258	967	1,191
2	473	285	188	3,021	2,509	512	700
3	481	313	168	3,179	2,678	501	669
4	521	330	191	3,875	2,922	953	1,144
5	587	318	269	3,797	2,939	858	1,127
6	602	353	249	3,663	3,356	307	556
7	590	348	242	3,633	3,351	282	524
8	610	349	261	3,692	3,406	286	547
9	578	353	225	3,248	3,319	△ 71	154
10	568	380	188	3,004	3,171	△ 167	21
11	593	365	228	2,983	3,355	△ 372	△ 144
12	557	400	157	3,030	3,147	△ 117	40
13	587	386	201	3,064	3,184	△ 120	81
14	572	412	160	2,976	3,230	△ 254	△ 94
15	577	425	152	3,032	3,288	△ 256	△ 104
16	553	440	113	2,723	3,262	△ 539	△ 426
17	549	424	125	2,866	3,127	△ 261	△ 136
18	489	494	△ 5	2,673	2,916	△ 243	△ 248
19	509	496	13	2,809	2,811	△ 2	11
20	554	476	78	2,583	2,643	△ 60	18
21	486	502	△ 16	2,336	2,561	△ 225	△ 241
22	463	543	△ 80	2,306	2,369	△ 63	△ 143
23	425	524	△ 99	2,321	2,443	△ 122	△ 221
24	510	545	△ 35	2,273	2,430	△ 157	△ 192
25	441	545	△ 104	2,202	2,428	△ 226	△ 330
26	406	565	△ 159	2,338	2,366	△ 28	△ 187
27	434	551	△ 117	2,294	2,421	△ 127	△ 244
28	412	622	△ 210	2,426	2,426	0	△ 210
29	421	609	△ 188	2,360	2,327	33	△ 155
30	378	657	△ 279	2,436	2,451	△ 15	△ 294

※平成24年度より、外国人住民の異動を含む。

資料：市民課

※転入・転出には、職権記載・職権消除は含まない。



## 町(丁)字別の人口と世帯

平成31年4月1日現在

町(丁)字名	世帯数	人 口			町(丁)字名	世帯数	人 口		
		計	男	女			計	男	女
本 町	187	273	124	149	椿山三丁目	419	944	449	495
末広一丁目	305	624	301	323	椿山四丁目	429	979	479	500
末広二丁目	231	494	239	255	緑町一丁目	373	853	427	426
御前橋一丁目	374	806	395	411	緑町二丁目	369	832	400	432
御前橋二丁目	204	471	220	251	緑町三丁目	239	541	278	263
見 沼 町	632	1,437	708	729	綾 瀬	419	963	466	497
上 一 丁 目	222	476	230	246	西新宿一丁目	218	493	254	239
上 二 丁 目	358	756	376	380	西新宿二丁目	339	761	396	365
関山一丁目	356	869	423	446	西新宿三丁目	320	781	397	384
関山二丁目	402	965	489	476	西新宿四丁目	313	764	382	382
関山三丁目	446	998	503	495	西新宿五丁目	325	731	373	358
関山四丁目	406	962	469	493	西新宿六丁目	248	566	282	284
東 一 丁 目	260	492	237	255	西城一丁目	140	361	197	164
東 二 丁 目	318	669	356	313	西城二丁目	360	863	444	419
東 三 丁 目	425	881	418	463	西城三丁目	295	701	357	344
東 四 丁 目	191	426	215	211	桜台一丁目	178	412	211	201
東 五 丁 目	472	1,011	492	519	桜台二丁目	221	476	232	244
東 六 丁 目	494	1,138	556	582	桜台三丁目	135	297	151	146
大字蓮田	141	378	197	181	山 ノ 内	286	844	427	417
大字馬込	40	92	51	41	蓮田一丁目	413	871	440	431
大字閨戸	2,057	4,682	2,283	2,399	蓮田二丁目	400	945	459	486
大字貝塚	233	545	264	281	蓮田三丁目	246	509	256	253
大字黒浜	2,711	6,485	3,285	3,200	蓮田四丁目	326	789	386	403
大字笹山	178	411	205	206	蓮田五丁目	356	856	451	405
大字江ヶ崎	691	1,614	812	802	馬込一丁目	438	928	458	470
大字南新宿	313	801	385	416	馬込二丁目	603	1,309	663	646
大 字 城	107	279	143	136	馬込三丁目	193	477	216	261
大字川島	382	776	404	372	馬込四丁目	276	612	313	299
大字根金	847	1,849	961	888	馬込五丁目	430	991	501	490
大字井沼	566	1,347	663	684	馬込六丁目	340	731	361	370
大字駒崎	362	821	438	383	藤ノ木一丁目	524	1,232	638	594
大字上平野	302	728	366	362	藤ノ木二丁目	257	601	318	283
大字高虫	330	810	410	400	藤ノ木三丁目	188	537	276	261
椿山一丁目	433	1,031	493	538	藤ノ木四丁目	181	421	195	226
椿山二丁目	192	449	210	239	総 数	26,965	61,817	30,854	30,963

資料：政策調整課

年齢別人口

平成31年4月1日現在

年齢	計	男	女	年齢	計	男	女	年齢	計	男	女
0~4	2,085	1,052	1,033	35 ~39	3,666	1,871	1,795	70 ~74	5,008	2,330	2,678
0	376	192	184	35	710	362	348	70	1,124	513	611
1	431	231	200	36	719	368	351	71	1,271	574	697
2	455	242	213	37	742	385	357	72	1,051	494	557
3	414	190	224	38	691	347	344	73	679	327	352
4	409	197	212	39	804	409	395	74	883	422	461
5~9	2,334	1,220	1,114	40 ~44	4,464	2,307	2,157	75 ~79	4,477	2,135	2,342
5	467	242	225	40	802	415	387	75	1,063	504	559
6	492	265	227	41	886	447	439	76	938	452	486
7	430	217	213	42	878	478	400	77	993	466	527
8	461	245	216	43	914	479	435	78	805	401	404
9	484	251	233	44	984	488	496	79	678	312	366
10 ~14	2,610	1,383	1,227	45 ~49	5,039	2,640	2,399	80 ~84	2,787	1,314	1,473
10	518	285	233	45	1,063	556	507	80	625	329	296
11	522	257	265	46	1,047	556	491	81	631	319	312
12	490	256	234	47	1,036	551	485	82	530	238	292
13	540	296	244	48	945	506	439	83	554	235	319
14	540	289	251	49	948	471	477	84	447	193	254
15 ~19	2,661	1,388	1,273	50 ~54	4,057	2,190	1,867	85 ~89	1,475	548	927
15	522	283	239	50	879	483	396	85	380	165	215
16	519	269	250	51	893	492	401	86	353	137	216
17	526	288	238	52	692	374	318	87	277	102	175
18	545	281	264	53	792	419	373	88	259	81	178
19	549	267	282	54	801	422	379	89	206	63	143
20 ~24	2,792	1,441	1,351	55 ~59	3,246	1,652	1,594	90 ~94	624	182	442
20	538	282	256	55	667	353	314	90	175	59	116
21	573	275	298	56	674	346	328	91	159	55	104
22	582	328	254	57	661	332	329	92	124	31	93
23	543	278	265	58	645	324	321	93	94	22	72
24	556	278	278	59	599	297	302	94	72	15	57
25 ~29	2,745	1,395	1,350	60 ~64	3,630	1,767	1,863	95 ~99	179	32	147
25	572	295	277	60	700	333	367	95	61	13	48
26	533	254	279	61	630	313	317	96	50	7	43
27	566	296	270	62	713	336	377	97	21	1	20
28	517	268	249	63	766	375	391	98	28	7	21
29	557	282	275	64	821	410	411	99	19	4	15
30 ~34	3,117	1,646	1,471	65 ~69	4,794	2,358	2,436	100~	27	3	24
30	613	313	300	65	792	396	396				
31	571	303	268	66	901	438	463				
32	637	338	299	67	968	476	492				
33	642	340	302	68	988	475	513				
34	654	352	302	69	1,145	573	572				

区分	計	構成比	男	女
年少人口(0~14歳)	7,029	11.37%	3,655	3,374
生産年齢人口(15~64歳)	35,417	57.29%	18,297	17,120
老年人口(65歳以上)	19,371	31.34%	8,902	10,469
総数	61,817	100.00%	30,854	30,963

平均年齢(歳)		
全体	男	女
48.58	47.34	49.82

資料：政策調整課

平均年齢

4月1日現在（単位：歳）

年	全体	男	女	年	全体	男	女
平成12	40.42	39.78	41.06	22	44.99	43.97	46.02
13	40.92	40.25	41.60	23	45.40	44.32	46.48
14	41.37	40.66	42.08	24	45.90	44.81	46.99
15	41.86	41.15	42.58	25	46.29	45.24	47.35
16	42.34	41.52	43.17	26	46.73	45.62	47.83
17	42.89	42.03	43.77	27	47.12	46.02	48.21
18	43.35	42.42	44.28	28	47.53	46.42	48.62
19	43.81	42.89	44.73	29	47.88	46.71	49.04
20	44.17	43.23	45.11	30	48.20	46.96	49.44
21	44.53	43.52	45.55	31	48.58	47.34	49.82

資料：政策調整課

外国人国籍別人口（旧外国人登録者数）

4月1日現在

年	総数	中国	韓国・朝鮮	アメリカ	その他				
平成元	72	13	28	6	25				
2	91	11	37	6	37				
3	136	19	32	4	81				
4	183	21	38	4	120				
5	231	42	37	3	149				
6	250	46	42	9	153				
7	294	55	43	7	189				
8	316	73	51	-	192				
9	348	85	54	9	200				
10	343	84	52	9	198				
11	337	79	54	7	197				
12	364	85	55	12	212				
13	378	93	56	10	219				
14	419	87	49	14	269				
15	421	98	57	15	251				
16	456	116	52	15	273				
17	412	115	50	14	233				
18	392	98	45	17	232				
年	総数	中国	韓国・朝鮮	アメリカ	フィリピン	ブラジル	その他		
平成19	390	122	51	15	65	68	69		
20	409	139	56	14	67	62	71		
21	458	167	57	17	62	83	72		
22	463	184	56	15	59	70	79		
23	446	177	60	6	56	54	93		
24	421	167	62	9	48	42	93		
25	428	172	61	7	50	35	103		
年	総数	中国	韓国・朝鮮	アメリカ	フィリピン	ブラジル	ネパール	ベトナム	その他
平成26	418	144	59	8	56	33	25	13	80
27	444	146	65	14	68	28	19	18	86
28	469	150	61	14	59	29	30	33	93
29	527	165	65	7	63	31	31	51	114
30	600	191	71	8	77	28	19	74	132
31	634	195	68	13	70	23	32	90	143

### 3 国勢調査

#### 人口の推移

10月1日現在

年 (西 曆)	計	男	女	調 査
大正 9 年 (1920年)	11,191	5,509	5,682	第 1回 国勢調査
14 年 (1925年)	11,469	5,639	5,830	第 2回 "
昭和 5 年 (1930年)	12,066	5,968	6,098	第 3回 "
10 年 (1935年)	12,480	6,147	6,333	第 4回 "
15 年 (1940年)	13,239	6,646	6,593	第 5回 "
22 年 (1947年)※1	18,521	9,056	9,465	第 6回 "
25 年 (1950年)	19,268	9,538	9,730	第 7回 "
30 年 (1955年)	20,016	9,906	10,110	第 8回 "
35 年 (1960年)	20,743	10,299	10,444	第 9回 "
40 年 (1965年)	25,070	12,643	12,427	第10回 "
45 年 (1970年)	31,935	16,106	15,829	第11回 "
50 年 (1975年)	39,043	19,740	19,303	第12回 "
55 年 (1980年)	45,594	23,000	22,594	第13回 "
60 年 (1985年)	53,991	27,074	26,917	第14回 "
平成 2 年 (1990年)	59,706	29,953	29,753	第15回 "
7 年 (1995年)	63,920	32,010	31,910	第16回 "
12 年 (2000年)	64,386	32,139	32,247	第17回 "
17 年 (2005年)	63,474	31,733	31,741	第18回 "
22 年 (2010年)	63,309	31,545	31,764	第19回 "
27 年 (2015年)	62,380	30,975	31,405	第20回 "

※1 第6回は、終戦直後のため昭和20年ではなく昭和22年に実施された 資料：総務省統計局HP【国勢調査】

#### 人口集中地区※2 の人口の推移

10月1日現在

年	人口集中地区人口	面積 (km <sup>2</sup> )	人口密度 (人/km <sup>2</sup> )	総人口に占める割合 (%)
昭和 35	4,688	0.5	9,376	22.6
40	7,495	1.1	6,814	29.9
45	12,075	2.0	6,038	37.8
50	15,888	2.6	6,111	40.7
55	20,838	3.3	6,315	45.7
60	28,877	3.9	7,404	53.5
平成 2	36,255	5.6	6,474	60.7
7	40,680	5.8	7,014	63.6
12	41,329	5.96	6,934	64.2
17	40,759	6.00	6,793	64.2
22	40,787	6.08	6,708	64.4
27	41,802	6.24	6,699	67.0

※2 人口密度が高い地域のこと。4,000人/km<sup>2</sup>以上の国勢調査区が隣接して人口5,000人以上の地域を構成する場合、この地域を人口集中地区(D・I・D)という。

資料：総務省統計局HP【国勢調査】

年齢階層別人口の推移

10月1日現在

年齢	平成 7			12			17			22			27		
	計	男	女	計	男	女	計	男	女	計	男	女	計	男	女
0～4	2,751	1,433	1,318	2,807	1,445	1,362	2,594	1,394	1,200	2,492	1,337	1,155	2,175	1,130	1,045
5～9	2,995	1,470	1,525	2,743	1,452	1,291	2,712	1,400	1,312	2,606	1,400	1,206	2,463	1,288	1,175
10～14	3,892	2,023	1,869	3,079	1,513	1,566	2,718	1,430	1,288	2,735	1,435	1,300	2,627	1,410	1,217
15～19	4,963	2,528	2,435	3,929	2,046	1,883	3,020	1,480	1,540	2,759	1,441	1,318	2,764	1,425	1,339
20～24	6,031	2,891	3,140	4,802	2,420	2,382	3,785	1,922	1,863	3,015	1,426	1,589	2,773	1,386	1,387
25～29	4,924	2,544	2,380	5,683	2,787	2,896	4,457	2,272	2,185	3,623	1,809	1,814	2,933	1,428	1,505
30～34	3,853	2,028	1,825	4,564	2,405	2,159	5,184	2,635	2,549	4,209	2,193	2,016	3,426	1,743	1,683
35～39	3,547	1,773	1,774	3,684	1,928	1,756	4,316	2,310	2,006	5,103	2,606	2,497	4,119	2,150	1,969
40～44	4,793	2,394	2,399	3,601	1,766	1,835	3,614	1,879	1,735	4,295	2,296	1,999	5,066	2,622	2,444
45～49	6,142	2,982	3,160	4,749	2,334	2,415	3,527	1,720	1,807	3,588	1,843	1,745	4,287	2,278	2,009
50～54	5,595	2,867	2,728	6,089	2,936	3,153	4,695	2,309	2,386	3,470	1,696	1,774	3,537	1,821	1,716
55～59	4,477	2,405	2,072	5,543	2,813	2,730	5,946	2,854	3,092	4,607	2,275	2,332	3,377	1,646	1,731
60～64	3,366	1,788	1,578	4,357	2,315	2,042	5,395	2,747	2,648	5,841	2,809	3,032	4,468	2,208	2,260
65～69	2,459	1,212	1,247	3,202	1,667	1,535	4,139	2,177	1,962	5,206	2,622	2,584	5,612	2,656	2,956
70～74	1,717	751	966	2,254	1,077	1,177	2,987	1,505	1,482	3,835	1,953	1,882	4,923	2,415	2,508
75～79	1,175	458	717	1,531	625	906	2,029	913	1,116	2,719	1,297	1,422	3,493	1,716	1,777
80～84	804	309	495	960	339	621	1,274	471	803	1,718	708	1,010	2,328	1,033	1,295
85～89	330	117	213	580	193	387	686	209	477	935	277	658	1,255	423	832
90～94	83	25	58	175	51	124	324	87	237	432	106	326	498	129	369
95～	13	6	7	31	6	25	60	13	47	120	15	105	181	37	144
不詳	10	6	4	23	21	2	12	6	6	1	1	0	75	31	44
総数	63,920	32,010	31,910	64,386	32,139	32,247	63,474	31,733	31,741	63,309	31,545	31,764	62,380	30,975	31,405

資料：総務省統計局HP【国勢調査】

年齢3区分別人口・構成比の推移

10月1日現在

区分	平成 7		12		17		22		27	
	人口	構成比	人口	構成比	人口	構成比	人口	構成比	人口	構成比
年少人口（0～14歳）	9,638	15.1%	8,629	13.4%	8,024	12.7%	7,833	12.4%	7,265	11.7%
生産年齢人口（15～64歳）	47,691	74.6%	47,001	73.0%	43,939	69.2%	40,510	64.0%	36,750	59.0%
老年人口（65歳以上）	6,581	10.3%	8,733	13.6%	11,499	18.1%	14,965	23.6%	18,290	29.3%
総数（年齢不詳を除く）	63,910	100.0%	64,363	100.0%	63,462	100.0%	63,308	100.0%	62,305	100.0%

資料：総務省統計局HP【国勢調査】

家族人員別世帯数の推移

10月1日現在

区 分		平成 2	7	12	17	22	27
総 世 帯 数		17,323	20,217	21,519	22,528	23,445	24,543
一 般 世 帯 ※ 1 の 世 帯 数	合 計	17,263	20,198	21,489	22,504	23,422	24,515
	1人	2,114	3,096	3,530	4,338	4,914	6,065
	2人	2,663	4,130	5,329	6,211	7,161	7,922
	3人	3,393	4,555	4,959	5,157	5,206	5,040
	4人	5,715	5,317	5,001	4,538	4,229	3,884
	5人	2,083	1,970	1,722	1,498	1,337	1,167
	6人	901	804	695	577	426	325
	7人	326	271	199	150	113	84
	8人	54	43	45	32	31	21
	9人	10	9	9	2	3	6
	10人以上	4	3	-	1	2	1
平均家族人員		3.43	3.13	2.96	2.78	2.65	2.50

※1「一般世帯」は、学生寮・病院・社会施設等の「施設等の世帯」以外の世帯をいう

資料：総務省統計局HP【国勢調査】

住居の状況の推移

10月1日現在

区 分		平成 2	7	12	17	22	27
種 類 別 世 帯 数	持 ち 家	13,497	14,785	15,932	16,799	17,781	18,473
	公営・公団・公社の貸家	50	49	55	47	49	48
	民営の貸家	2,567	4,059	4,370	4,616	4,610	5,135
	給 与 住 宅	626	770	565	468	460	365
	間 借 り	107	137	217	269	299	205
合 計		16,847	19,800	21,139	22,199	23,199	24,226
世 帯 人 員		58,691	62,862	63,246	62,292	61,801	61,170
1世帯あたり人員		3.48	3.18	2.99	2.81	2.66	2.50
1世帯あたり延べ面積		93.3㎡	92.7㎡	99.0㎡	99.0㎡		
1人あたり延べ面積		26.7㎡	29.2㎡	33.1㎡	35.3㎡		

資料：総務省統計局HP【国勢調査】

昼間人口の推移

10月1日現在

区 分	平成 2	7	12	17	22	27
昼 間 人 口	43,573	46,180	47,704	49,479	50,463	51,703
対総人口比 (%)	73.0	72.2	74.1	78.0	79.7	82.9

資料：総務省統計局HP【国勢調査】

昼間人口の詳細

平成27年10月1日現在

常 住 人 口 (夜 間 人 口)	昼 間 人 口 常住人口+流入人口-流出人口	流入人口	10,939	流出人口	21,616
		62,380	51,703	内、通勤者	10,366
		内、通学者	573	内、通学者	2,637

※通勤者は15歳以上のみ / 通学者は15歳未満を含む

資料：総務省統計局HP【平成27年国勢調査】

蓮田市への流入人口内訳（15歳以上）

平成27年10月1日現在

流入元	流入人口		
	総数	通勤者	通学者
総数	10,868	10,366	502
(県内)	10,003	9,558	445
さいたま市	2,248	2,072	176
西区	99	95	4
北区	263	251	12
大宮区	137	131	6
見沼区	704	641	63
中央区	60	54	6
桜区	56	49	7
浦和区	86	84	2
南区	69	65	4
緑区	70	64	6
岩槻区	704	638	66
川越市	61	59	2
熊谷市	49	45	4
川口市	163	152	11
行田市	53	53	-
所沢市	23	19	4
加須市	493	476	17
東松山市	14	14	-
春日部市	522	483	39
狭山市	10	8	2
羽生市	118	117	1
鴻巣市	140	134	6
深谷市	18	17	1
上尾市	906	868	38
草加市	30	25	5
越谷市	120	105	15
蕨市	15	14	1
戸田市	29	28	1
朝霞市	23	22	1
志木市	9	9	-
新座市	11	11	-
桶川市	201	199	2
久喜市	1,194	1,167	27
北本市	151	151	-
富士見市	13	13	-
三郷市	15	13	2
坂戸市	18	16	2
幸手市	210	200	10
吉川市	11	11	-
ふじみ野市	19	18	1

流入元	流入人口		
	総数	通勤者	通学者
白岡市	1,659	1,634	25
伊奈町	995	967	28
吉見町	12	12	-
宮代町	191	183	8
杉戸町	181	172	9
松伏町	20	20	-
その他の市町村	58	51	7
(県外)	865	808	57
茨城県	193	186	7
古河市	133	130	3
五霞町	25	25	-
その他の市町村	35	31	4
栃木県	136	115	21
宇都宮市	17	15	2
小山市	41	37	4
野木町	28	27	1
その他の市町村	50	36	14
群馬県	69	56	13
千葉県	119	117	2
松戸市	9	9	-
野田市	52	52	-
流山市	9	9	-
その他の市町村	49	47	2
東京都	272	263	9
特別区部	228	221	7
新宿区	12	12	-
中野区	6	6	-
北区	32	31	1
板橋区	26	24	2
練馬区	22	22	-
足立区	21	20	1
その他	109	106	3
市町村部	44	42	2
神奈川県	30	29	1
その他の都道府県	46	42	4

※流入元不詳の人口を除く

資料：総務省統計局HP【平成27年国勢調査】

蓮田市からの流出人口内訳（15歳以上）

平成27年10月1日現在

流出先	流出人口		
	総数	通勤者	通学者
総数	21,505	18,979	2,526
(県内)	13,614	11,990	1,624
さいたま市	5,703	5,131	572
西区	224	163	61
北区	677	634	43
大宮区	1,261	1,108	153
見沼区	728	668	60
中央区	378	345	33
桜区	92	74	18
浦和区	689	594	95
南区	171	146	25
緑区	116	98	18
岩槻区	1,367	1,301	66
川越市	227	164	63
熊谷市	84	71	13
川口市	404	395	9
行田市	48	46	2
所沢市	51	38	13
加須市	362	259	103
本庄市	5	4	1
東松山市	43	17	26
春日部市	441	355	86
狭山市	23	21	2
羽生市	103	96	7
鴻巣市	116	104	12
深谷市	29	15	14
上尾市	995	900	95
草加市	69	60	9
越谷市	250	208	42
蕨市	66	53	13
戸田市	145	142	3
朝霞市	39	35	4
志木市	20	16	4
和光市	25	25	-
新座市	43	25	18
桶川市	183	175	8
久喜市	1,285	1,144	141
北本市	109	106	3
八潮市	23	23	-
三郷市	27	26	1
坂戸市	46	28	18

流出先	流出人口		
	総数	通勤者	通学者
幸手市	104	98	6
鶴ヶ島市	13	11	2
日高市	4	2	2
吉川市	13	13	-
ふじみ野市	28	24	4
白岡市	1,040	986	54
伊奈町	1,137	932	205
三芳町	17	13	4
毛呂山町	6	5	1
川島町	12	12	-
宮代町	79	63	16
杉戸町	134	98	36
その他の市町村	63	51	12
(県外)	7,891	6,989	902
茨城県	151	145	6
古河市	59	56	3
つくば市	15	12	3
五霞町	17	17	-
その他の市町村	60	60	-
栃木県	219	184	35
宇都宮市	69	58	11
佐野市	14	9	5
小山市	64	53	11
上三川町	2	2	-
野木町	15	15	-
その他の市町村	55	47	8
群馬県	78	68	10
太田市	15	15	-
館林市	10	9	1
その他の市町村	53	44	9

(次ページへ続く)



(前ページからの続き)

平成27年10月1日現在

流出先	流出人口		
	総数	通勤者	通学者
千葉県	254	204	50
千葉市	26	25	1
美浜区	14	13	1
その他	12	12	-
市川市	15	14	1
船橋市	16	12	4
松戸市	28	19	9
野田市	51	40	11
習志野市	17	8	9
柏市	24	21	3
浦安市	30	28	2
その他の市町村	47	37	10
東京都	6,799	6,056	743
特別区部	6,459	5,863	596
千代田区	927	858	69
中央区	645	644	1
港区	723	704	19
新宿区	728	644	84
文京区	280	219	61
台東区	342	331	11
墨田区	89	86	3
江東区	245	237	8
品川区	250	237	13
目黒区	72	63	9
大田区	112	108	4
世田谷区	125	67	58
渋谷区	421	363	58
中野区	69	62	7
杉並区	68	53	15
豊島区	378	310	68
北区	359	322	37
荒川区	98	95	3
板橋区	293	242	51
練馬区	62	56	6
足立区	109	101	8
葛飾区	30	28	2
江戸川区	34	33	1

流出先	流出人口		
	総数	通勤者	通学者
八王子市	63	18	45
立川市	18	14	4
武蔵野市	40	25	15
三鷹市	13	10	3
府中市	23	22	1
調布市	27	18	9
町田市	16	4	12
小金井市	12	5	7
小平市	22	12	10
日野市	16	13	3
国分寺市	19	6	13
多摩市	14	10	4
その他の市町村	57	36	21
神奈川県	278	231	47
横浜市	119	103	16
神奈川区	13	12	1
西区	26	26	-
中区	12	12	-
港北区	16	13	3
その他	52	40	12
川崎市	103	88	15
川崎区	30	29	1
幸区	29	28	1
中原区	16	15	1
多摩区	16	4	12
その他	12	12	-
相模原市	9	3	6
藤沢市	13	8	5
厚木市	12	12	-
その他の市町村	22	17	5
その他の都道府県	112	101	11

※流出先不詳の人口を除く

資料：総務省統計局HP【平成27年国勢調査】

## 産業分類別の就業人口

10月1日現在

産業分類	平成 7		12		17		22		27	
	就業人口	構成比 (%)	就業人口	構成比 (%)	就業人口	構成比 (%)	就業人口	構成比 (%)	就業人口	構成比 (%)
総 数	32,656	100.0	32,287	100.0	31,085	100.0	29,283	100.0	28,750	100.0
第 一 次 産 業 計	1,172	3.6	1,070	3.3	911	2.9	661	2.3	636	2.2
農業, 林業	1,170	3.6	1,067	3.3	910	2.9	660	2.3	633	2.2
漁業	2	0.0	3	0.0	1	0.0	1	0.0	3	0.0
第 二 次 産 業 計	10,468	32.1	9,501	29.4	7,732	24.9	6,679	22.8	6,674	23.2
鉱業, 採石業, 砂利採取業	3	0.0	13	0.0	1	0.0	1	0.0	2	0.0
建設業	3,026	9.3	3,034	9.4	2,590	8.3	2,256	7.7	2,210	7.7
製造業	7,439	22.8	6,454	20.0	5,141	16.5	4,422	15.1	4,462	15.5
第 三 次 産 業 計	20,840	63.8	21,481	66.5	21,910	70.5	20,673	70.6	20,176	70.2
電気・ガス・ 熱供給・水道業	259	0.8	346	1.1	176	0.6	152	0.5	126	0.4
運輸・通信業	2,621	8.0	2,606	8.1						
情報通信業					1,226	3.9	1,179	4.0	1,108	3.9
運輸業, 郵便業					2,208	7.1	2,271	7.8	2,108	7.3
卸売業・小売業 ・飲食店	7,053	21.6	7,021	21.7						
卸売業, 小売業					5,896	19.0	5,119	17.5	4,514	15.7
金融業, 保険業	1,639	5.0	1,420	4.4	1,017	3.3	952	3.3	763	2.7
不動産業, 物品賃貸業	363	1.1	429	1.3	454	1.5	578	2.0	624	2.2
学術研究, 専門・ 技術サービス							1,019	3.5	932	3.2
宿泊業, 飲食 サービス業					1,233	4.0	1,346	4.6	1,413	4.9
生活関連サービ ス業, 娯楽業							884	3.0	872	3.0
教育, 学習支援業					1,392	4.5	1,278	4.4	1,278	4.4
医療・福祉					2,467	7.9	2,891	9.9	3,319	11.5
複合サービス 事業					221	0.7	103	0.4	178	0.6
サービス業	7,654	23.4	8,517	26.4	4,588	14.8	1,940	6.6	1,960	6.8
公務	1,251	3.8	1,142	3.5	1,032	3.3	961	3.3	981	3.4
分類不能の産業	176	0.5	235	0.7	532	1.7	1,270	4.3	1,264	4.4

※平成17年、平成22年調査で産業分類が改定された

資料：総務省統計局HP【国勢調査】

常住地・従業地による就業人口

10月1日現在

年	産業分類	常住地による就業人口					従業地による就業人口		
		総数	市内で従業		市外で従業		総数	県内の他の市町村に常住	県外に常住
			自宅	自宅外	県内	県外			
平成7	総数	32,656	3,262	7,588	11,412	10,394	19,325	7,621	854
12	総数	32,287	3,230	6,968	12,289	9,800	19,152	8,214	740
17	総数	31,085	2,891	7,302	12,306	8,586	19,826	8,885	748
22	総数	29,283	2,282	6,422	12,004	7,625	19,509	9,158	697
27	※ 総数	28,750	2,263	6,677	11,990	6,989	20,137	9,558	808
	農業，林業	633	484	103	40	6	631	42	2
	漁業	3	2	1	-	-	3	-	-
	鉱業，採石業， 砂利採取業	2	-	-	1	1	1	1	-
	建設業	2,210	374	488	810	516	1,762	782	96
	製造業	4,462	174	1,126	2,114	1,038	3,753	2,217	226
	電気・ガス・ 熱供給・水道業	126	-	11	59	56	43	28	4
	情報通信業	1,108	51	24	159	873	122	38	8
	運輸業，郵便業	2,108	43	408	1,289	361	1,458	939	61
	卸売業，小売業	4,514	268	1,161	1,917	1,152	2,847	1,301	101
	金融業，保険業	763	20	52	330	360	240	153	14
	不動産業， 物品賃貸業	624	102	75	235	211	267	82	7
	学術研究，専門・ 技術サービス	932	163	96	246	422	374	99	11
	宿泊業，飲食 サービス業	1,413	95	489	553	275	1,046	441	20
	生活関連サービ ス業，娯楽業	872	134	176	365	196	512	189	12
	教育，学習支援業	1,278	67	222	724	265	802	482	31
	医療・福祉	3,319	103	1,288	1,632	290	3,336	1,773	166
	複合サービス 業	178	-	72	81	25	173	96	5
サービス業	1,960	110	443	836	564	1,163	577	26	
公務	981	1	319	408	251	517	188	7	
分類不能の 業	1,264	72	123	191	127	1,087	130	11	

※総数には従業地不詳が含まれているため、  
就業人口の合計と一致しない。

資料：総務省統計局HP【国勢調査】

## 4 財 政

決算の推移（歳入）

（単位：円）

年 度	総 計	一 般 会 計	特 別 会 計
昭和 63	15,578,709,944	10,723,668,601	4,855,041,343
平成 元	18,608,131,197	12,305,540,099	6,302,591,098
2	20,761,110,994	12,846,061,185	7,915,049,809
3	23,058,368,316	14,639,722,385	8,418,645,931
4	28,050,046,236	19,785,241,726	8,264,804,510
5	25,512,176,148	17,132,172,700	8,380,003,448
6	24,880,838,726	15,790,908,667	9,089,930,059
7	27,158,363,922	16,321,186,089	10,837,177,833
8	32,287,015,913	18,743,681,775	13,543,334,138
9	30,231,206,030	18,417,770,468	11,813,435,562
10	29,428,061,604	17,663,203,846	11,764,857,758
11	31,305,648,428	19,202,367,190	12,103,281,238
12	31,127,458,675	17,428,829,234	13,698,629,441
13	31,758,547,163	17,622,472,655	14,136,074,508
14	30,084,366,373	16,175,904,618	13,908,461,755
15	31,808,351,154	17,515,075,906	14,293,275,248
16	32,856,294,609	18,825,920,312	14,030,374,297
17	31,349,907,725	16,656,726,977	14,693,180,748
18	30,131,246,505	15,490,501,590	14,640,744,915
19	31,047,118,846	15,123,972,828	15,923,146,018
20	29,826,630,598	16,273,331,450	13,553,299,148
21	30,144,283,208	17,738,527,926	12,405,755,282
22	30,224,872,483	17,452,610,671	12,772,261,812
23	30,345,415,095	17,255,344,683	13,090,070,412
24	31,574,164,472	17,146,490,254	14,427,674,218
25	32,533,899,948	18,394,654,758	14,139,245,190
26	33,298,898,232	18,861,732,475	14,437,165,757
27	36,574,378,769	20,876,266,402	15,698,112,367
28	34,330,725,583	18,360,236,578	15,970,489,005
29	38,254,745,104	20,248,639,456	18,006,105,648
30	34,463,080,917	19,295,438,374	15,167,642,543

※水道事業会計は除く

資料：会計室

決算の推移（歳出）

（単位：円）

年 度	総 計	一 般 会 計	特 別 会 計
昭和 63	15,479,608,713	9,574,483,554	5,905,125,159
平成 元	17,936,464,491	11,633,873,393	6,302,591,098
2	19,354,935,117	12,001,608,677	7,353,326,440
3	23,058,368,316	14,639,722,385	7,531,493,400
4	26,554,134,875	19,107,625,181	7,446,509,694
5	23,963,356,293	16,660,488,413	7,302,867,880
6	23,546,797,351	15,314,446,943	8,232,350,408
7	25,608,794,781	15,655,684,789	9,953,109,992
8	30,675,846,346	18,060,943,497	12,614,902,849
9	28,368,875,424	17,659,819,410	10,708,940,014
10	27,311,540,399	16,612,937,103	10,698,603,296
11	28,927,315,100	17,973,148,952	10,954,166,148
12	28,638,163,905	16,254,351,991	12,383,811,914
13	29,731,225,299	16,776,377,545	12,954,847,754
14	28,372,508,248	15,409,883,939	12,962,624,309
15	29,697,351,855	16,380,399,440	13,316,952,415
16	31,023,705,650	17,813,067,091	13,210,638,559
17	29,473,127,997	16,020,032,418	13,453,095,579
18	28,800,268,887	14,960,204,469	13,840,064,418
19	29,702,997,118	14,710,384,424	14,992,612,694
20	28,294,835,240	15,632,700,848	12,662,134,392
21	28,904,051,787	17,224,649,529	11,679,402,258
22	28,723,398,608	16,706,622,778	12,016,775,830
23	29,026,331,837	16,611,654,831	12,414,677,006
24	29,600,690,355	16,067,139,694	13,533,550,661
25	30,208,668,864	17,013,246,891	13,195,421,973
26	31,369,749,400	17,913,387,428	13,456,361,972
27	34,691,920,408	19,848,647,659	14,843,272,749
28	32,367,954,478	17,458,545,394	14,909,409,084
29	36,129,196,651	19,064,413,058	17,064,783,593
30	32,841,901,393	18,412,825,289	14,429,076,104

※水道事業会計は除く

資料：会計室

一般会計の区分別決算の推移（歳入）

（単位：千円）

年度 区分	平成24	25	26	27	28	29	30
市 税	7,979,303	8,019,205	8,066,685	8,006,544	8,061,976	8,296,958	8,155,943
地方譲与税	159,097	151,456	144,997	151,881	150,559	150,100	151,255
利子割交付金	19,572	17,499	15,268	13,159	8,342	13,275	13,170
配当割交付金	19,708	36,911	68,919	53,086	34,654	45,489	36,518
株式等譲渡 所得割交付金	5,686	60,494	42,135	53,693	21,058	49,575	33,494
地方消費税 交付金	453,712	449,845	558,398	952,286	852,957	899,136	1,009,996
自動車取得税 交付金	68,931	59,794	28,171	45,756	47,451	62,249	64,408
地方特例 交付金	40,374	38,495	34,673	36,606	38,768	41,926	48,683
地方交付税	2,271,257	2,256,163	2,190,723	2,285,308	2,284,902	2,266,017	2,241,127
交通安全対策 特別交付金	9,861	9,640	8,340	8,659	7,828	7,459	6,996
分担金及び 負担金	161,216	237,664	168,023	159,110	179,342	233,118	303,979
使用料及び 手数料	81,269	86,013	86,105	86,106	119,638	125,326	125,958
国庫支出金	2,125,971	2,363,891	2,407,119	2,943,735	2,788,853	2,659,688	2,595,932
県支出金	850,670	913,466	992,207	1,141,384	970,265	1,026,446	1,064,225
財産収入	27,203	29,040	145,783	18,441	53,779	34,996	32,479
寄附金	3,202	160	2,148	9,201	22,363	13,159	10,267
繰入金	693,869	394,693	579,529	1,708,860	370,787	379,968	867,258
繰越金	643,689	1,079,350	1,381,408	948,345	1,027,619	901,691	1,184,226
諸収入	244,230	226,987	310,026	271,401	316,466	1,992,130	351,742
市債	1,287,670	1,963,889	1,631,075	1,982,706	1,002,629	1,049,933	997,782
歳入合計	17,146,490	18,394,655	18,861,732	20,876,267	18,360,236	20,248,639	19,295,438

資料：会計室

一般会計の区分別決算の推移（歳出）

（単位：千円）

年度 区分	平成24	25	26	27	28	29	30
議会費	232,209	224,192	228,413	234,073	221,964	221,439	219,155
総務費	2,913,765	2,763,151	2,660,226	2,919,327	2,753,827	2,679,565	2,634,093
民生費	5,609,639	6,114,812	6,438,647	6,903,710	7,142,081	7,318,654	7,513,087
衛生費	1,049,989	1,108,048	1,154,856	1,150,467	1,135,263	1,189,987	1,196,949
労働費	30,976	26,704	23,120	22,654	22,678	23,074	23,013
農林水産業費	289,110	279,834	345,825	293,431	323,321	327,645	358,272
商工費	76,352	71,854	70,834	173,352	70,368	73,415	71,150
土木費	1,809,308	1,570,186	1,900,033	1,575,734	1,708,009	3,156,008	2,144,900
消防費	734,233	1,308,262	759,745	784,322	779,637	826,515	864,427
教育費	1,658,828	1,979,571	2,744,650	4,299,401	1,753,313	1,684,310	1,847,752
公債費	1,662,731	1,566,633	1,587,038	1,492,176	1,548,084	1,563,801	1,540,027
諸支出金	-	-	-	-	-	-	-
歳出合計	16,067,140	17,013,247	17,913,387	19,848,647	17,458,545	19,064,413	18,412,825

資料：会計室

## 5 事業所

産業大分類別の事業所数及び従業者数

産業分類	平成 24 年 (活動調査)		26 (基礎調査)		28 (活動調査)	
	事業所数	従業者数	事業所数	従業者数	事業所数	従業者数
総数	1,637	17,077	1,669	17,812	1,631	17,676
A～B 農林漁業	3	105	6	125	6	117
C 鉱業・採石業・砂利採取業	-	-	-	-	-	-
D 建設業	235	1,350	230	1,362	219	1,365
E 製造業	160	3,671	152	3,103	147	3,689
F 電気・ガス・熱供給・水道業	-	-	2	24	1	3
G 情報通信業	8	60	8	46	7	29
H 運輸業・郵便業	42	1,642	44	1,473	48	1,439
I 卸売業・小売業	392	3,252	373	3,311	377	3,277
J 金融業・保険業	14	236	13	237	15	257
K 不動産業・物品賃貸業	100	308	85	252	85	222
L 学術研究・専門・技術サービス業	44	168	54	183	60	221
M 宿泊業・飲食サービス業	171	1,668	184	1,628	183	1,641
N 生活関連サービス業・娯楽業	175	568	168	568	170	531
O 教育・学習支援業	66	348	85	893	72	350
P 医療・福祉	131	2,917	165	3,522	151	3,512
Q 複合サービス事業	8	81	9	172	9	188
R サービス業（他に分類されないもの）	88	703	91	913	81	835
S 公務			11	419		

※総数はS 公務を除いたもの

資料：総務省統計局HP【経済センサス】

産業大分類・従業者規模別の事業所数

平成28年6月1日現在

産業分類	計	従業者規模					(再掲) 300人以上	派遣・下請 従業者のみ
		1～4人	5～9人	10～29人	30人以上			
総数	1,631	930	298	296	102	4	5	
A～B 農林漁業	6	2	2	1	1	-	-	
C 鉱業・採石業・砂利採取業	-	-	-	-	-	-	-	
D 建設業	219	125	56	32	6	-	-	
E 製造業	147	64	26	32	24	2	1	
F 電気・ガス・熱供給・水道業	1	1	-	-	-	-	-	
G 情報通信業	7	5	1	1	-	-	-	
H 運輸業・郵便業	48	10	9	12	16	-	1	
I 卸売業・小売業	377	203	81	78	15	-	-	
J 金融業・保険業	15	3	2	8	2	-	-	
K 不動産業・物品賃貸業	85	75	7	3	-	-	-	
L 学術研究・専門・技術サービス業	60	48	6	6	-	-	-	
M 宿泊業・飲食サービス業	183	91	35	47	9	-	1	
N 生活関連サービス業・娯楽業	170	145	16	8	1	-	-	
O 教育・学習支援業	72	52	6	10	2	-	2	
P 医療・福祉	151	57	32	42	20	2	-	
Q 複合サービス事業	9	1	5	2	1	-	-	
R サービス業（他に分類されないもの）	81	48	14	14	5	-	-	

資料：総務省統計局HP【経済センサス】



## 6 農 業

農家数・農業人口の推移

(単位：戸)

2月1日現在 (単位：人)

年	農業経営体数	販売農家数				農業人口 (販売農家)					
		総数	専業	第1種兼業	第2種兼業	農家人口			農業就業人口 ※1		
						計	男	女	計	男	女
平成 7		1,055	121	141	793	4,842	2,424	2,418	1,600	645	955
12	966	704	108	118	478	4,221	2,145	2,076	1,253	525	728
17	663	627	131	110	386	2,367	1,201	1,166	1,122	505	617
22	518	511	157	44	310	1,869	946	923	828	387	441
27	429	416	163	24	229	1,376	717	659	693	339	354

※ 第1種…農業収入が主 / 第2種…農業収入が従

資料：農林水産省HP【農林業センサス】

※1 自営農業に主として従事した人口

年齢別の農家人口

平成27年2月1日現在 (単位：人)

年齢	市 全 域			旧蓮田町		旧黒浜村		旧平野村		旧河合村	
	計	男	女	男	女	男	女	男	女	男	女
総数	1,376	717	659	196	200	234	207	229	200	58	52
14歳以下	81	47	34	7	8	18	13	18	9	4	4
15～19	34	18	16	3	2	8	4	7	10	0	0
20～24	52	31	21	13	8	9	5	8	5	1	3
25～29	42	29	13	10	10	10	2	6	1	3	0
30～34	49	28	21	8	6	12	7	6	5	2	3
35～39	68	44	24	10	9	15	4	13	10	6	1
40～44	66	34	32	4	7	12	14	14	7	4	4
45～49	60	35	25	5	6	12	8	13	9	5	2
50～54	70	36	34	13	13	6	8	15	12	2	1
55～59	115	53	62	16	23	21	23	13	12	3	4
60～64	149	76	73	21	15	30	27	20	24	5	7
65～69	142	76	66	21	17	26	23	21	20	8	6
70～74	140	69	71	17	17	20	18	25	28	7	8
75歳以上	308	141	167	48	59	35	51	50	48	8	9

資料：農林水産省HP【2015年農林業センサス】

経営耕地規模別の農業経営体数

2月1日現在 (単位：戸)

区 分	年 別	総数	0.3ha	0.3～	0.5～	1.0～	1.5～	2.0～	3.0ha	例外規定
			未満	0.5ha	1.0ha	1.5ha	2.0ha	3.0ha	以上	
年 別	平成 7	1,055	240	178	318	177	78	54	7	3
	12	966	262	151	265	162	73	42	10	1
	17	663	40	151	219	138	65	43	7	-
	22	518	7	96	180	122	50	50	13	-
	27	429	8	65	163	92	48	36	17	-
地区別 (平成27年)	旧蓮田町	123	2	18	52	29	10	8	4	-
	旧黒浜村	139	2	21	49	30	17	16	4	-
	旧平野村	137	4	21	45	28	20	11	8	-
	旧河合村	30	-	5	17	5	1	1	1	-

※平成7年は販売農家ベースの数値

資料：農林水産省HP【農林業センサス】

農作物別の収穫面積 (農業経営体)

2月1日現在 (単位：ヘクタール)

年	稲	麦類	野菜類	豆類	花き類 ・花木	種苗・ 苗木類	雑穀	いも類	工芸 農作物	その他
平成 7	443	26	41	15	10	4	1	11	1	3
12	338	12	16	12	8	5	1	3	0	X
17	308	16	18	12	X	X	3	2	X	1
22	253	X	16	15	7		X	2	X	X
27	275	12	X	15	X		7	1	X	X

※平成7年は販売農家ベースの数値

資料：農林水産省HP【農林業センサス】

果樹栽培農家数と栽培面積（農業経営体）

2月1日現在

年	日本梨		かき		くり		うめ		ぶどう	
	農家数	面積(ha)	農家数	面積(ha)	農家数	面積(ha)	農家数	面積(ha)	農家数	面積(ha)
平成 7	234	97	51	7	45	8	50	4	9	1
12	198	83	27	3	21	5	11	1	11	2
17	157	64	19	2	18	3	12	1	9	X
22	105	/	14	/	15	/	9	/	7	/
27	89	37	17	2	13	2	6	1	12	1

年	かんきつ類		りんご		もも		その他	
	農家数	面積(ha)	農家数	面積(ha)	農家数	面積(ha)	農家数	面積(ha)
平成 7	2	0	5	0	6	1	40	9
12	3	X	5	0	4	1	30	5
17	6	X	4	0	3	1	22	3
22	2	/	1	/	2	/	25	/
27	6	X	-	-	1	X	33	4

資料：農林水産省HP【農林業センサス】

※平成22年調査では、栽培面積の集計は行われていないため、掲載なし

※平成7年から17年は販売農家ベースの数値

梨の旧町村別栽培農家数と栽培面積（農業経営体）

2月1日現在

年	市全域		旧蓮田町		旧黒浜村		旧平野村		旧河合村	
	農家数	面積(ha)	農家数	面積(ha)	農家数	面積(ha)	農家数	面積(ha)	農家数	面積(ha)
平成 7	234	97	68	22	17	6	144	67	5	2
12	198	83	58	19	13	5	123	58	4	1
17	157	64	44	14	11	5	99	44	3	1
22	105	/	28	/	6	/	69	/	2	/
27	89	37	18	7	9	X	61	25	1	X

※平成7年から17年は販売農家ベースの数値

資料：農林水産省HP【農林業センサス】

用途別の農地転用状況

(単位：アール)

年	平成19	20	21	22	23	24	25	26	27	28	29
総計	607.1	747.7	523.5	108.0	335.2	126.7	419.9	304.0	435.4	293.5	522.8
住宅用地	234.6	325.6	253.6	66.7	224.5	72.1	227.1	166.8	67.0	77.9	98.6
工鉱業用地	-	-	-	-	-	-	77.7	16.7	-	-	-
商業サービス等用地	18.7	49.5	13.2	-	5.2	4.5	16.0	14.3	170.0	27.6	227.3
学校用地	-	-	-	-	-	-	-	-	-	-	-
公園・運動場等用地	-	-	-	-	-	-	0.1	-	-	-	-
鉄道・道路・水路敷等	5.3	2.4	9.6	4.4	13.6	11.8	7.9	0.1	-	-	-
官公庁・病院等公的施設	56.5	-	-	-	-	-	-	-	-	-	53.9
その他の業務用地	267.5	242.2	201.1	36.9	91.9	38.3	76.5	84.4	99.2	180.2	125.1
植林	-	-	-	-	-	-	-	-	-	-	-
その他・不明	24.4	128.0	46.1	-	-	-	14.6	21.7	99.2	7.8	17.9

※四捨五入のため、総計が一致しないことがある。

資料：県農業政策課（農地権利移動・賃借等調査）

## 7 工業

### 工業の推移

年	工場数	従業者数 (人)	製造品出荷額等※1 (万円)
平成 9	109	4,583	17,775,457
10	118	4,589	16,445,579
11	111	4,383	15,011,372
12	115	4,309	14,859,835
13	107	4,228	14,332,008
14	94	3,813	12,460,516
15	96	3,556	12,177,300
16	87	3,478	12,633,782
17	87	3,215	11,506,487
18	83	3,222	11,790,696
19	81	3,416	12,304,205
20	81	3,307	12,185,900
21	77	3,275	10,845,085
22	76	3,374	10,925,275
23	80	3,409	12,685,165
24	70	3,478	13,599,073
25	67	3,098	14,129,438
26	70	3,093	15,041,028
27	76	3,367	16,275,561
28	68	3,289	15,523,122
29	73	3,941	17,973,432

資料：総務省統計局HP【工業統計調査】及び【経済センサス】

※工場数・従業者数については平成26年までは12月31日現在の数値

平成27年からは翌年の6月1日現在の数値

(ただし平成23年は平成24年2月1日現在の数値)

製造品出荷額については各年1月～12月の金額

※平成23年及び平成27年は「経済センサスー活動調査」の数値

それ以外の年は「工業統計調査」の数値

※従業者数4人以上の事業所が対象

※1「製造品出荷額等」には加工賃や修理料等の収入を含む

産業分類別の工場数・従業者数

平成26年までは12月31日現在、平成27年からは翌年の6月1日現在の数値

産業分類	工場数					従業者数（人）				
	平成25	26	27	28	29	平成25	26	27	28	29
総数	67	70	76	68	73	3,098	3,093	3,367	3,289	3,941
食料品	3	6	6	6	8	108	264	167	266	345
飲料・たばこ・飼料	1	1	2	1	1	127	138	159	135	129
繊維・衣服	2	2	2	1	1	14	14	16	8	8
木材・木製品	-	-	-	-	-	-	-	-	-	-
家具・装備品	2	2	2	2	2	14	14	14	13	12
パルプ・紙	3	2	4	2	4	107	87	119	91	155
印刷	2	1	1	1	-	29	24	4	24	-
化学	2	1	2	3	3	44	23	159	194	212
石油・石炭	-	-	-	-	-	-	-	-	-	-
プラスチック製品	12	13	15	15	15	910	797	890	786	825
ゴム製品	5	5	6	5	5	63	62	70	64	65
皮革	-	-	-	-	-	-	-	-	-	-
窯業・土石	-	1	-	1	-	-	36	-	32	-
鉄鋼	1	1	2	1	1	22	21	25	25	26
非鉄金属	1	1	1	1	1	23	27	24	25	25
金属製品	8	8	8	8	8	208	204	192	225	233
はん用機械	4	4	6	4	5	51	53	70	64	97
生産用機械	4	5	3	3	3	53	73	33	35	35
業務用機械	1	1	-	1	1	25	25	-	27	28
電子部品・デバイス ・電子回路	2	2	2	2	1	11	11	9	10	6
電気機械	8	8	8	7	9	737	660	863	718	1,183
情報通信機械	1	-	-	-	-	7	-	-	-	-
輸送用機械	2	1	1	1	1	19	17	23	23	23
その他の製品	3	5	5	3	4	526	543	530	524	534

資料：総務省統計局HP【工業統計調査】及び【経済センサス】

※平成27年は、「平成28年経済センサス-活動調査」の4人以上の事業所の集計結果である

産業分類別の製造品出荷額等

各年1月～12月の実績

産業分類	製造品出荷額等（万円）				
	平成25	26	27	28	29
総 額	14,129,438	15,041,028	16,275,561	15,523,122	17,973,432
食 料 品	184,291	251,621	177,564	274,262	335,812
飲料・たばこ・飼料	X	X	X	X	X
織 維 ・ 衣 服	X	X	X	X	X
木 材 ・ 木 製 品	-	-	-	-	-
家 具 ・ 装 備 品	X	X	X	X	X
パ ル プ ・ 紙	238,443	X	247,837	X	283,226
印 刷	X	X	X	X	-
化 学	X	X	X	481,136	543,007
石 油 ・ 石 炭	-	-	-	-	-
プラスチック製品	5,240,026	5,898,349	5,540,557	5,465,776	5,357,693
ゴ ム 製 品	45,307	48,849	61,511	42,528	43,502
皮 革	-	-	-	-	-
窯 業 ・ 土 石	-	X	-	X	-
鉄 鋼	X	X	X	X	X
非 鉄 金 属	X	X	X	X	X
金 属 製 品	411,842	382,113	345,891	364,067	356,227
は ん 用 機 械	67,766	84,665	107,198	108,087	221,829
生 産 用 機 械	134,373	161,270	38,647	67,631	59,829
業 務 用 機 械	X	X	-	X	X
電子部品・デバイス ・ 電 子 回 路	X	X	X	X	X
電 気 機 械	1,470,723	1,488,204	3,286,857	1,877,579	4,110,057
情 報 通 信 機 械	X	-	-	-	-
輸 送 用 機 械	X	X	X	X	X
そ の 他 の 製 品	4,257,000	4,456,548	4,151,058	4,368,938	4,506,075

資料：総務省統計局HP【工業統計調査】及び【経済センサス】

※平成27年は、「平成28年経済センサス-活動調査」の4人以上の事業所の集計結果である

工業の概況 1

平成30年6月1日現在

産業分類	工場数				従業者数(人)		
	計	従業者数 4~29人	従業者数 30~299人	従業者数 300人以上	計	男	女
総数	73	52	17	4	3,941	2,958	983
食料品	8	4	4	-	345	124	221
飲料・たばこ・飼料	1	-	1	-	129	106	23
繊維・衣服	1	1	-	-	8	1	7
木材・木製品	-	-	-	-	-	-	-
家具・装備品	2	2	-	-	12	9	3
パルプ・紙	4	2	2	-	155	91	64
印刷	-	-	-	-	-	-	-
化学	3	1	2	-	212	141	71
石油・石炭	-	-	-	-	-	-	-
プラスチック製品	15	11	3	1	825	641	184
ゴム製品	5	5	-	-	65	30	35
皮革	-	-	-	-	-	-	-
窯業・土石	-	-	-	-	-	-	-
鉄鋼	1	1	-	-	26	23	3
非鉄金属	1	1	-	-	25	23	2
金属製品	8	6	2	-	233	186	47
はん用機械	5	4	1	-	97	80	17
生産用機械	3	3	-	-	35	26	9
業務用機械	1	1	-	-	28	23	5
電子部品・デバイス ・電子回路	1	1	-	-	6	3	3
電気機械	9	5	2	2	1,183	964	219
情報通信機械	-	-	-	-	-	-	-
輸送用機械	1	1	-	-	23	20	3
その他の製品	4	3	-	1	534	467	67

資料：総務省統計局HP【平成30年工業統計調査】

## 工業の概況 2

平成30年6月1日現在

産業分類	金額(万円)				
	現金給与総額	原材料 使用額等※1	製造品 出荷額等	生産額	付加 価値額※2
総額	2,044,889	9,607,301	17,973,432	16,168,715	7,301,500
食料品	82,838	133,799	335,812	330,878	178,726
飲料・たばこ・飼料	X	X	X	X	X
繊維・衣服	X	X	X	X	X
木材・木製品	-	-	-	-	-
家具・装備品	X	X	X	X	X
パルプ・紙	47,002	155,508	283,226	277,012	108,020
印刷	-	-	-	-	-
化学	109,129	223,980	543,007	539,008	301,152
石油・石炭	-	-	-	-	-
プラスチック製品	533,351	2,573,161	5,357,693	5,355,855	2,435,611
ゴム製品	14,356	22,614	43,502	43,502	19,340
皮革	-	-	-	-	-
窯業・土石	-	-	-	-	-
鉄鋼	X	X	X	X	X
非鉄金属	X	X	X	X	X
金属製品	100,437	172,782	356,227	323,280	167,153
はん用機械	44,465	43,259	221,829	189,905	165,414
生産用機械	19,882	25,929	59,829	56,818	31,389
業務用機械	X	X	X	X	X
電子部品・デバイス ・電子回路	X	X	X	X	X
電気機械	630,264	1,847,941	4,110,057	3,851,911	1,862,326
情報通信機械	-	-	-	-	-
輸送用機械	X	X	X	X	X
その他の製品	363,767	3,652,394	4,506,075	3,331,515	755,470

資料：総務省統計局HP【平成30年工業統計調査】

※1「原材料使用額等」には燃料や電力の使用額等を含む

※2 29人以下の事業所は粗付加価値額

## 8 商 業

産業分類別の事業所数・従業者数（飲食店を除く）

平成11年までは7月1日現在、平成14年からは6月1日現在

産業分類	平成14		16		19		産業分類	26		28	
	事業所	従業者 (人)	事業所	従業者 (人)	事業所	従業者 (人)		事業所	従業者 (人)	事業所	従業者 (人)
総 数	448	3,116	410	2,742	401	3,162	総 数	292	2,458	304	2,809
卸 売 業	53	283	42	218	43	251	卸 売 業	51	249	52	284
小 売 業	395	2,833	368	2,524	358	2,911	小 売 業	241	2,209	252	2,525
各種商品	4	410	5	217	5	358	各種商品	3	194	1	206
織物・衣服・身の回り品	44	168	44	181	36	158	織物・衣服・身の回り品	31	158	37	178
飲食料品	153	1,214	149	1,157	125	1,085	飲食料品	74	903	82	1,127
自動車・自転車	37	174	31	138	33	153	機械器具	37	201	38	201
家具・什器・家庭用機械器具	34	187	31	161	28	135	その他	90	729	94	813
その他	123	680	108	670	131	1,022					

※平成25年10月に産業分類が改定 資料：経済産業省HP【商業統計調査】及び【平成28年経済センサスー活動調査】

産業分類別の商品販売額（飲食店を除く）

（単位：百万円）

産業分類	平成14	16	19	産業分類	26	28
総 額	52,933	52,019	61,189	総 額	58,788	89,776
卸 売 業	9,460	8,087	8,927	卸 売 業	14,349	40,373
小 売 業	43,472	43,932	52,262	小 売 業	44,440	49,404
各種商品	8,073	8,565	7,249	各種商品	3,181	X
織物・衣服・身の回り品	2,252	2,729	2,512	織物・衣服・身の回り品	2,114	2,490
飲食料品	11,943	12,689	12,032	飲食料品	13,937	16,084
自動車・自転車	6,060	6,818	6,457	機械器具	7,467	6,455
家具・什器・家庭用機械器具	5,072	2,948	3,766	その他	17,085	X
その他	10,072	10,183	20,245	無店舗	656	181

※平成25年10月に産業分類が改定 資料：経済産業省HP【商業統計調査】及び【平成28年経済センサスー活動調査】



商業の概況

平成28年6月1日現在

産業分類・業種	事業所数	従業者数	商品販売額(百万円)	売場面積(m <sup>2</sup> )
総計	304	2,809	89,776	
(卸売業)	52	284	40,373	
各種商品卸売業	-	-	-	
繊維・衣服等卸売業	4	16	360	
繊維品卸売業(衣服、身の回り品を除く)	1	2	X	
衣服卸売業	3	14	X	
身の回り品卸売業	-	-	-	
飲食料品卸売業	9	44	2,996	
農畜産物・水産物卸売業	4	14	143	
食料・飲料卸売業	5	30	2,853	
建築材料、鉱物・金属材料等卸売業	8	42	2,096	
建築材料卸売業	4	35	X	
化学製品卸売業	2	3	X	
石油・鉱物卸売業	1	3	X	
鉄鋼製品卸売業	1	1	X	
非鉄金属卸売業	-	-	-	
再生資源卸売業	-	-	-	
機械器具卸売業	19	105	29,131	
産業機械器具卸売業	4	13	231	
自動車卸売業	10	40	1,895	
電気機械器具卸売業	2	15	X	
その他の機械器具卸売業	3	37	X	
その他の卸売業	12	77	5,791	
家具・建具・じゅう器等卸売業	1	1	X	
医薬品・化粧品等卸売業	1	3	X	
紙・紙製品卸売業	1	1	X	
他に分類されない卸売業	9	72	5,760	
(小売業)	252	2,525	49,404	63,348
各種商品小売業	1	206	X	X
百貨店, 総合スーパー	1	206	X	X
その他の各種商品小売業 (従業者が常時50人未満のもの)	-	-	-	-
織物・衣服・身の回り品小売業	37	178	2,490	10,299
呉服・服地・寝具小売業	7	24	252	606
男子服小売業	7	28	444	1,633
婦人・子供服小売業	12	56	1,151	4,715
靴・履物小売業	2	8	X	X
その他の織物・衣服・身の回り品小売業	9	62	X	X
飲食料品小売業	82	1,127	16,084	15,027
各種食料品小売業	7	402	8,875	11,679
野菜・果実小売業	2	9	X	-
食肉小売業	3	4	21	-
鮮魚小売業	5	19	222	197
酒小売業	13	47	967	319
菓子・パン小売業	15	197	888	1,050
その他の飲食料品小売業	37	449	X	1,782

(次ページへ続く)

(前ページからの続き)

平成28年6月1日現在

産 業 分 類 ・ 業 種	事業所数	従業者数	商品販売額(百万円)	売場面積(m <sup>2</sup> )
機械器具小売業	38	201	6,455	6,883
自動車小売業	18	103	3,324	850
自転車小売業	8	24	110	1,240
機械器具小売業(自動車、自転車を除く)	12	74	3,021	4,793
その他の小売業	89	800	X	X
家具・建具・畳小売業	5	10	60	-
じゅう器小売業	-	-	-	-
医薬品・化粧品小売業	30	261	5,521	4,680
農耕用品小売業	2	11	X	X
燃料小売業	17	116	7,233	30
書籍・文房具小売業	5	114	957	786
スポーツ用品・がん具・娯楽用品・楽器小売業	4	32	592	1,217
写真機・時計・眼鏡小売業	7	26	217	573
他に分類されない小売業	19	230	X	X
無店舗小売業	5	13	181	-
通信販売・訪問販売小売業	5	13	181	-
自動販売機による小売業	-	-	-	-
その他の無店舗小売業	-	-	-	-

資料：経済産業省HP【平成28年経済センサスー活動調査】

## 9 運輸・交通・建築

### 自動車登録台数

3月31日現在

年	総数	貨物車	乗合車	乗用車		特殊用途車	大型特殊車
				普通	小型		
平成21	24,505	2,132	68	9,241	12,754	290	20
22	24,342	2,112	68	9,295	12,567	280	20
23	24,111	2,122	65	9,284	12,358	262	20
24	23,853	2,130	55	9,268	12,122	258	20
25	23,605	2,075	50	9,256	11,942	263	19
26	23,389	2,032	51	9,302	11,720	265	19
27	23,096	2,082	54	9,185	11,485	271	19
28	23,176	2,271	49	9,247	11,298	291	20
29	23,293	2,448	47	9,415	11,070	294	19
30	23,338	2,514	51	9,618	10,830	306	19
31	23,283	2,649	49	9,665	10,576	324	20

資料：関東運輸局埼玉運輸支局

### 軽自動車登録台数

9月30日現在

年	総数	50cc以下	90cc以下	125cc以下	二輪車	三輪車	乗用四輪車	
							営業用	自家用
平成21	15,913	3,120	226	298	659	-	2	7,228
22	15,768	3,014	220	318	655	-	3	7,295
23	15,270	2,907	207	346	651	-	2	6,940
24	15,403	2,791	205	387	644	-	2	7,176
25	15,892	2,545	179	457	631	-	1	7,885
26	16,156	2,441	162	500	643	-	2	8,252
27	16,661	2,384	154	531	640	-	-	8,807
28	16,859	2,261	151	551	638	-	1	9,125
29	17,031	2,134	147	553	642	-	-	9,266
30	17,110	2,050	145	569	654	-	-	9,416
令和元	17,222	1,963	143	615	623	-	-	9,538

年	貨物四輪車		小型二輪車	農耕	ミニカー	その他
	営業用	自家用				
平成21	124	2,408	674	1,058	37	79
22	117	2,299	694	1,038	38	77
23	113	2,257	705	1,022	41	79
24	114	2,284	685	994	38	83
25	113	2,281	703	977	36	84
26	98	2,282	691	962	39	84
27	95	2,306	685	937	38	84
28	100	2,280	698	924	43	87
29	98	2,428	726	901	45	91
30	98	2,455	706	880	43	94
令和元	103	2,501	741	872	38	85

資料：税務課

鉄道運輸

年 度	蓮田駅旅客乗車人数
平成20	8,017,225
21	7,821,220
22	7,724,860
23	7,657,086
24	7,713,500
25	7,741,650
26	7,604,410
27	7,697,346
28	7,682,520
29	7,632,880
30	7,628,135

資料：東日本旅客鉄道㈱

市 道

平成31年4月1日現在

路線数	1,810	実延長	436.6km	舗装延長	293.7km	改良済延長	172.6km
		面積	2,117,515㎡	舗装率	67.3%	改良率	39.5%

資料：道路現況調書

県道・国道路線別延長

令和2年1月1日現在（単位：m）

白岡停車場南新宿線	1,028	さいたま栗橋線	3,546
上尾蓮田線	825	さいたま菖蒲線	1,474
蓮田杉戸線	4,231	行田蓮田線	4,765
蓮田白岡久喜線	2,578	上尾久喜線	2,901
蓮田鴻巣線	1,291	一般国道122号	8,507
東門前蓮田線	2,227		

資料：杉戸県土整備事務所

建築確認申請

（単位：件）

年 度	総 数	専用住宅	共同住宅	建築設備 工 作 物	そ の 他	計画変更
平成20	315	255	7	6	30	17
21	307	243	5	2	32	25
22	401	330	-	7	29	35
23	379	308	7	2	38	24
24	327	249	8	3	34	33
25	457	363	10	2	46	36
26	329	246	4	3	43	33
27	372	319	7	-	30	16
28	413	341	11	-	31	30
29	369	305	10	1	35	18
30	361	280	30	4	22	25

資料：建築年報

# 10 教育・文化

## 幼稚園

5月1日現在

年	園数	教員数計	園児数計		園児数計	学級数		
			男	女		男	女	
平成21	5	56	7	49	870	458	412	37
22	5	56	8	48	863	451	412	35
23	5	55	6	49	816	396	420	34
24	5	53	6	47	751	370	381	32
25	5	52	6	46	710	358	352	32
26	5	51	6	45	688	370	318	31
27	4	42	6	36	534	283	251	24
28	4	40	6	34	522	263	259	24
29	4	40	6	34	549	290	259	24
30	4	39	6	33	483	249	234	23
令和元	4	42	6	36	464	222	242	23

資料：文部科学省HP【学校基本統計】

## 幼保連携型認定こども園

5月1日現在

年	園数	教員数計	園児数計		園児数計	学級数		
			男	女		男	女	
平成29	1	15	-	15	166	78	88	5
30	1	15	-	15	164	80	84	6
令和元	1	14	-	14	139	67	72	6

資料：文部科学省HP【学校基本統計】

## 小学校

5月1日現在

年	学校数	教員数計	児童数計		児童数計	学級数		
			男	女		男	女	
平成21	8	174	65	109	3,170	1,640	1,530	117
22	8	181	65	116	3,163	1,657	1,506	116
23	8	183	61	122	3,144	1,645	1,499	118
24	8	184	60	124	3,122	1,674	1,448	117
25	8	182	57	125	3,061	1,634	1,427	116
26	8	179	56	123	3,046	1,595	1,451	112
27	8	195	66	129	3,054	1,599	1,455	113
28	8	183	61	122	3,002	1,583	1,419	114
29	8	185	65	120	2,957	1,552	1,405	111
30	8	180	64	114	2,862	1,483	1,379	107
令和元	8	180	67	113	2,864	1,490	1,374	110

資料：文部科学省HP【学校基本統計】

## 中学校

5月1日現在

年	学校数	教員数計	生徒数計		生徒数計	学級数		
			男	女		男	女	
平成21	5	105	68	37	1,539	830	709	52
22	5	107	67	40	1,551	828	723	52
23	5	107	64	43	1,538	827	711	51
24	5	109	65	44	1,525	781	744	52
25	5	109	65	44	1,493	772	721	52
26	5	107	63	44	1,510	786	724	51
27	5	114	68	46	1,495	795	700	51
28	5	111	68	43	1,518	816	702	54
29	5	113	69	44	1,530	815	715	53
30	5	112	68	44	1,552	841	711	54
令和元	5	109	65	44	1,496	797	699	51

資料：文部科学省HP【学校基本統計】

## 高等学校

5月1日現在

年	学校数	教員数計	生徒数計		生徒数計	学級数	
			男	女		男	女
平成21	1	32	22	10	411	251	160
22	1	41	28	13	514	295	219
23	1	46	29	17	587	330	257
24	1	55	36	19	653	318	335
25	1	54	36	18	652	303	349
26	1	52	35	17	662	294	368
27	1	53	37	16	653	295	358
28	1	53	36	17	658	339	319
29	1	54	37	17	665	379	286
30	1	56	35	21	641	374	267
令和元	1	54	36	18	592	337	255

資料：県立蓮田松韻高等学校

児童生徒の平均体位

令和元年6月30日現在

学 年		男子				女子			
		身長 (cm)		体重 (kg)		身長 (cm)		体重 (kg)	
		蓮田市	埼玉県	蓮田市	埼玉県	蓮田市	埼玉県	蓮田市	埼玉県
小 学 生	1	116.6	116.9	21.6	21.6	115.4	115.6	20.6	20.8
	2	122.3	122.6	24.1	24.2	121.7	121.4	23.5	23.5
	3	128.2	128.4	27.6	27.2	127.1	127.3	26.5	26.5
	4	133.4	133.2	30.4	30.7	133.2	133.7	29.7	30.4
	5	139.0	139.5	34.5	34.8	139.2	140.7	33.3	34.4
	6	144.8	144.8	38.5	38.2	146.9	146.7	38.7	39.0
中 学 生	1	152.5	152.5	44.0	43.7	151.3	152.1	44.1	44.3
	2	158.7	159.5	47.3	48.7	155.5	154.8	47.2	47.0
	3	165.3	165.2	52.9	53.8	156.6	156.6	50.4	50.2

資料：文部科学省HP【学校保健統計調査】及び学校教育課  
 ※平成28年度調査から「座高」の調査項目が削除

中学校卒業者の進路

区分		卒業年度	平成20	21	22	23	24	25	26	27	28	29	30
卒 業 者	総数 A	514	512	515	522	526	497	507	499	508	497	522	
	男	273	266	274	296	265	270	246	261	281	258	281	
	女	241	246	241	226	261	227	261	238	227	239	241	
就 職 進 学 者 を 含 む	合計 B	510	506	510	521	523	493	504	498	505	494	513	
	全日制	497	476	483	498	505	484	489	468	485	476	488	
	定時制	3	13	9	6	1	1	2	4	1	1	-	
	通信制	3	14	15	11	12	5	8	21	10	11	16	
	別科・高専 盲・聾・特別 支援学校	2 5	- 3	2 1	1 5	2 3	2 1	2 3	- 5	1 8	2 4	- 9	
等 入 学 者 ※1	合計	-	1	-	-	1	1	-	-	2	1	-	
	専修学校	-	-	-	-	1	-	-	-	1	1	-	
	各種学校	-	1	-	-	-	1	-	-	1	-	-	
	職業訓練施設等	-	-	-	-	-	-	-	-	-	-	-	
就 職 者		2	2	1	-	-	-	-	-	-	-	3	
無 職 ・ そ の 他		2	3	4	1	2	3	3	1	1	2	6	
進学率 B/A (%)		99.2	98.8	99.03	99.81	99.4	99.2	99.4	99.8	99.4	99.4	98.3	

※1 教育訓練機関等入学者には、就職して入学した者を含む

資料：文部科学省HP【学校基本統計】

指定文化財

令和2年4月1日現在

区分	名称	種別	所在地または管理場所
国指定文化財	黒浜貝塚	史跡	黒浜1887他
埼玉県指定文化財	綾瀬貝塚	史跡	貝塚816-1他
	関山式土器	考古資料	埼玉県立歴史と民俗の博物館 埼玉県文化財収蔵施設
	うるいど しきさんば 閨戸の式三番	無形（民俗）	閨戸2935-1
	黒浜貝塚群出土品	考古資料	蓮田市埋蔵文化財整理室 蓮田市文化財展示館
	江ヶ崎城跡	旧跡	江ヶ崎1999他
	いたいしとうば とらこいし 板石塔婆（黄子石）	考古資料	馬込2795
	うたや 雅楽谷遺跡出土土器	考古資料	埼玉県立歴史と民俗の博物館 埼玉県文化財収蔵施設
	えんくわぶつ 矢島家円空仏群	彫刻	埼玉県立歴史と民俗の博物館 埼玉県文化財収蔵施設
蓮田市指定文化財	ほうきょういんとう 宝篋印塔	考古資料	貝塚（個人）
	円空仏	彫刻	黒浜（個人）
	円空仏	彫刻	江ヶ崎（個人）
	円空仏	彫刻	江ヶ崎（個人）
	ひさいず 黒浜久伊豆神社本殿	建造物	黒浜1346
	高虫氷川神社本殿	建造物	高虫1702
	じゅうさんづかこふんしゅつといぶつ 十三塚古墳出土遺物	考古資料	蓮田市埋蔵文化財整理室 蓮田市文化財展示館
	なんちようめい あおいしとうば 南朝銘の青石塔婆	考古資料	閨戸（個人）
	もんじよ 篠崎家文書	文書	埼玉県立文書館
	関山式土器	考古資料	蓮田市埋蔵文化財整理室 蓮田市文化財展示館
	いずしま だいじや 伊豆島の大蛇	無形（民俗）	黒浜字伊豆島
	てらまえひらかた 寺前平方遺跡1号住居跡出土黒浜式土器	考古資料	蓮田市埋蔵文化財整理室 蓮田市文化財展示館
	ささら遺跡4号住居跡出土手焙形土器	考古資料	蓮田市文化財展示館
	まごめはちばん 馬込八番遺跡20号住居跡出土手焙形土器	考古資料	蓮田市文化財展示館
	あらかわづけ 荒川附遺跡10, 11号住居跡出土墨書土器	考古資料	蓮田市文化財展示館
	つばきやま 榎山遺跡出土皇朝十二銭承和昌寶	考古資料	蓮田市文化財展示館
	おおたうじふささいさつ 太田氏房制札	文書	黒浜（個人）
	もんじよ 三浦家文書	文書	蓮田（個人） 蓮田市文化財展示館
	くろはまかいづか 黒浜貝塚ハンノキ群落	天然記念物	黒浜（蓮田市）
	はずだ しゃたんのうち きねんひ 蓮田車站納地記念碑	歴史資料	本町3843-1（蓮田市） 蓮田駅西口駅前
	ぶしゅうてつどうあと 武州鉄道跡	史跡	東6丁目674-5（蓮田市）
	せきぐちへいたろうけんしやうひ 関口平太郎顕彰碑 あくとがわりゆうのすけせんぶんひ きんげんほうこう （芥川龍之介撰文碑：勤儉奉公）	歴史資料	根金436番（稻荷神社境内地）
	なんこうふでづかひ 南江筆塚碑	歴史資料	江ヶ崎1197番（久伊豆神社境内地）
	いさわきんさいおうのひ 生澤金斎翁之碑	歴史資料	川島（個人）
	しんどうちくはけんしやうひ 進藤竹坡顕彰碑（進藤君招魂碑）	歴史資料	東6丁目（蓮田市：蓮田南小学校）
	みのだきがるうけんしやうひ 箕田三郎顕彰碑（遺芳）	歴史資料	駒崎（個人）

資料：社会教育課

# 1 1 環 境

## 水質汚染

測定年月日	SS (mg/ℓ) [50以下]	BOD (mg/ℓ) [5以下]	DO (mg/ℓ) [5以上]	PH [ 6.5 ] [ ~8.5 ]	総窒素 (mg/ℓ)	全リン (mg/ℓ)	大腸菌群数	MBAS	透視度	
元荒川川島橋付近 <類型C>										
夏 季	H25. 8. 26	13	1.4	5.7	7.1	1.98	0.190	$3.1 \times 10^4$	0.01>	30≤
	H26. 8. 27	31	1.9	6.3	7.2	2.63	0.223	$7.9 \times 10^4$	0.01>	30≤
	H27. 8. 12	15	1.4	6.9	7.2	1.92	0.182	$4.9 \times 10^4$	0.01>	30≤
	H28. 8. 9	7	0.8	5.9	7.2	2.16	0.139	$2.2 \times 10^4$	0.01>	30≤
	H29. 9. 13	14	1.1	7.6	7.4	2.02	0.208	$7.8 \times 10^3$	0.01>	30≤
H30. 8. 31	12	1.1	6.3	7.2	1.91	0.208	$1.3 \times 10^4$	0.01	30≤	
冬 季	H26. 2. 13	24	6.9	9.3	7.4	4.89	0.221	$3.5 \times 10^4$	0.03	30≤
	H27. 2. 6	19	3.3	9.2	7.4	5.96	0.459	$1.7 \times 10^4$	0.03	30≤
	H28. 2. 15	14	5.8	7.3	7.3	5.32	0.383	$1.3 \times 10^5$	0.02	30≤
	H29. 2. 17	14	3.9	8.2	7.4	5.80	0.326	$2.6 \times 10^3$	0.02	30≤
	H30. 2. 7	12	2.9	10.3	7.6	6.09	0.550	$1.3 \times 10^3$	0.02	30≤
H31. 2. 1	34	5.5	10.5	7.5	7.43	0.811	$4.9 \times 10^3$	0.02	23.8	
綾瀬川小厩橋付近 <類型C>										
夏 季	H25. 8. 26	46	1.9	5.6	7.0	1.41	0.119	$1.3 \times 10^5$	0.01>	30≤
	H26. 8. 27	27	1.6	5.8	7.0	2.26	0.187	$7.9 \times 10^4$	0.01>	30≤
	H27. 8. 12	24	1.2	6.7	7.0	1.18	0.135	$7.9 \times 10^4$	0.01>	30≤
	H28. 8. 9	13	0.9	7.4	7.1	1.34	0.101	$4.9 \times 10^4$	0.01>	30≤
	H29. 9. 13	20	4.0	8.7	7.5	3.04	0.213	$1.3 \times 10^5$	0.02	30≤
H30. 8. 31	29	1.4	6.4	7.1	1.27	0.160	$7.9 \times 10^4$	0.01	29	
冬 季	H26. 2. 13	16	4.8	8.3	7.4	5.68	0.169	$7.9 \times 10^4$	0.07	30≤
	H27. 2. 6	15	3.2	8.3	7.3	4.78	0.265	$3.3 \times 10^4$	0.07	30≤
	H28. 2. 15	22	4.8	5.4	7.2	3.86	0.234	$7.9 \times 10^4$	0.04	30≤
	H29. 2. 17	21	5.4	6.8	7.3	4.60	0.373	$9.4 \times 10^3$	0.08	30≤
	H30. 2. 7	11	3.3	8.7	7.3	4.53	0.319	$4.9 \times 10^3$	0.07	30≤
H31. 2. 1	23	9.3	8.0	7.5	4.49	0.234	$2.4 \times 10^4$	0.09	23	

※ [ ] 内は基準値

資料：みどり環境課

### SS (浮遊物質)

水中に浮遊して水に溶けない、粒径2mm以下の物質の量。

### BOD (生物化学的酸素要求量)

水中に含まれる有機性汚濁物質が、微生物によって分解されるときに消費される酸素の量。

### DO (溶存酸素量)

水中に溶け込んでいる酸素の量。魚類が生息するには最低5mg/ℓが必要といわれている。

### PH (水素イオン濃度)

イオン化した水素の濃度。中性の水で7、酸性は<7、アルカリ性は>7である。

### 総窒素

無機性、有機性の窒素の総量。富栄養化の原因物質。(例)赤潮、アオコ

### 全リン

無機リンと有機リンの総量。窒素とともに富栄養化の原因物質。(例)赤潮、アオコ

### 大腸菌群数

人畜の排泄物等による汚染の尺度。河川水等では100ml中の群数を確率的に求めた数で表す。

### MBAS (界面活性剤)

水と油、水と空気、水と固体との境界をなし、界面の水の性質を変えて両者がよく混じり合うようにする物質。発泡性のあるものが多いために、泡の飛散等により水質汚濁の原因となる。

### 透視度

透き通りの度合いを示す。水層を通して底に置いた標識板が、初めて明らかに見分けられるときの水層の高さ(cm)で表す。



大気汚染

測定地：蓮田中央小学校

年 度	平 均 濃 度	
	浮遊粒子状物質 (mg/m <sup>3</sup> )	二酸化チッ素 (ppm)
平成 20	0.026	0.018
21	0.024	0.020
22	0.023	0.021
23	0.023	0.020
24	0.020	0.018
25	0.022	0.018
26	0.022	0.018
27	0.023	0.017
28	0.019	0.012
29	0.019	0.013
30	0.019	0.012

資料：県大気環境課

地盤沈下

地 点	年 別 変 動 量 (mm)					過去5年間 の変動量 (mm)	調査開始年 からの変動量 (mm)	H31.1.1の 真高(T.P.) (m)
	H26.1.1 ?	H27.1.1 ?	H28.1.1 ?	H29.1.1 ?	H30.1.1 ?			
	H27.1.1	H28.1.1	H29.1.1	H30.1.1	H31.1.1	H31.1.1		
江ヶ崎 1197	+3.9	+5.0	-4.9	-1.7	-11.3	-9.0	-278.9	11.4498
黒浜 5056-2	+3.1	+5.0	-4.0	-2.9	-4.8	-3.6	-246.1	8.3153
笹山 503-1	+4.3	+4.6	-3.6	-2.9	-3.2	-0.8	-141.2	8.9919
関山 3-6-1	+3.8	+6.5	-10.8	+1.7	-2.9	-6.3	-274.6	12.0811
馬込 1-256	+4.5	+3.8	-8.6	+3.1	-1.3	-3.8	-328.5	12.0359
閏戸 2080地先	+2.6	+7.7	-10.7	+1.8	-3.1	-3.5	-42.2	11.8339
駒崎 271	-0.5	+13.2	-10.6	-5.5	-4.9	-2.1	-48.1	13.5640
閏戸 3966	+3.3	+9.2	-11.1	-1.8	-6.6	-5.4	-56.4	9.1881
井沼 759	+1.5	+10.2	-9.2	-5.0	-5.4	-4.0	-43.6	12.5162
蓮田 2010地先	±0	+5.9	-9.2	-1.8	-3.4	-8.5	-40.8	9.5090
馬込 2669地先	+2.3	+4.6	-6.8	-1.7	-3.1	-4.7	-36.3	9.9903

資料：県水環境課

## 1 2 保健・衛生

### 死因別死亡者

死 因	平成26		27		28		29		30	
	人数	割合 (%)	人数	割合 (%)	人数	割合 (%)	人数	割合 (%)	人数	割合 (%)
悪性新生物	186	32.1	150	28.1	184	30.8	181	28.9	174	27.6
心疾患(高血圧性除く)	108	18.6	102	19.1	95	15.9	96	15.3	108	17.1
脳血管疾患	48	8.3	48	9.0	46	7.7	50	8.0	52	8.3
肺炎及び気管支炎	72	12.4	41	7.7	49	8.2	43	6.9	50	7.9
不慮の事故	12	2.1	12	2.2	19	3.2	18	2.9	16	2.5
肝疾患	7	1.2	4	0.7	2	0.3	10	1.6	9	1.4
高血圧性疾患	-	-	-	-	3	0.5	3	0.5	1	0.2
老 衰	13	2.2	23	4.3	43	7.2	46	7.3	33	5.2
腎不全	13	2.2	13	2.4	9	1.5	8	1.3	19	3.0
その他	121	20.9	141	26.5	148	24.7	171	27.3	169	26.8
総 数	580	100.0	534	100.0	598	100.0	626	100.0	631	100.0

資料：総務省統計局HP【人口動態調査】

### 斎場の利用

区 分	平成26	27	28	29	30
大 人	429	399	433	444	490
小 人	1	3	-	2	-
死 胎	12	9	6	3	6
総 数	442	411	439	449	496

資料：埼玉斎場組合

### 狂犬病予防

区 分	平成26	27	28	29	30
畜犬登録数	3,973	3,867	3,858	3,785	3,735
予防注射実施数	2,627	2,555	2,481	2,409	2,335
咬傷犬発生数	4	4	1	1	-
捕獲頭数	9	10	2	11	3
放棄犬届出数	2	1	-	2	-
返 還 数	4	4	3	5	2
処 分 数	7	5	2	6	1

資料：幸手保健所及びみどり環境課

### 献 血

区 分	平成26	27	28	29	30
献 血 目 標	1,162	1,281	1,241	1,040	1,010
採 血 者 数	799	791	774	850	739

資料：健康増進課

母子健康保健事業

年 度		平成26	27	28	29	30
総 数		4,258	4,119	3,833	4,129	3,916
健康診査	3か月児	411	405	414	430	391
	9か月児	426	416	415	429	411
	1歳6か月児	452	415	434	392	430
	3歳児	410	433	479	414	385
発 達 健 診		22	22	18	23	27
乳 幼 児 相 談		75	88	62	73	69
両 親 学 級		242	161	209	170	190
は み が き 教 室		369	362	310	349	350
妊産婦・新生児・訪問指導		579	532	585	615	561
そ の 他		1,272	1,285	907	1,234	1,102

資料：子ども支援課

健康増進事業

年 度		平成26	27	28	29	30
総 数		2,941	2,783	2,305	2,208	3,060
健 康 手 帳 交 付		622	540	500	538	579
健 康 教 育		980	938	763	891	851
成 人 健 康 相 談		1,322	1,303	1,042	752	1,608
訪 問 指 導		17	2	0	27	22

資料：健康増進課

がん検診・各種検診

年 度		平成26	27	28	29	30
総 数		14,870	16,948	16,044	18,115	18,830
結 核		2,027	2,480	2,537	2,755	2,951
胃 が ん		1,779	1,844	1,811	1,826	1,802
子 宮 が ん		1,895	2,505	2,355	2,408	2,321
乳 が ん		895	1,100	1,124	1,142	1,262
肺 が ん		2,880	3,391	3,416	3,669	3,998
大 腸 が ん		4,176	4,635	4,677	4,666	4,777
前 立 腺 が ん		-	-	-	1,549	1,612
がん検診 推進事業	子宮がん	301	130	20	13	23
	乳がん	378	245	104	87	84
	大腸がん	539	618	平成28年度より終了	-	-

資料：健康増進課

予防接種

年 度		平成26	27	28	29	30
四種混合		1,663	1,680	1,696	1,704	1,639
三種混合・二種混合		123	2	0	0	0
D T (ジフテリア、破傷風)		511	530	517	521	483
ポリオ	生ワクチン	-	-	-	-	-
	不活化ワクチン	339	84	52	25	12
麻しん		0	0	0	0	0
風しん		0	0	1	0	0
MR (麻しん風しん混合)		957	860	790	849	911
日本脳炎		1,621	1,483	1,650	1,705	1,816
結核 (BCG)		434	447	379	427	409
H i b ワクチン		1,736	1,656	1,693	1,704	1,610
小児用肺炎球菌ワクチン		1,730	1,678	1,690	1,705	1,628
子宮頸がん予防ワクチン		1	0	0	1	4
水痘ワクチン		900	872	794	776	825
B型肝炎ワクチン		-	-	660	1,308	1,168
高齢者インフルエンザ		8,287	8,409	8,515	8,123	8,516
高齢者肺炎球菌ワクチン		1,860	1,621	1,882	1,992	1,775

資料：子ども支援課及び健康増進課

ごみ処理の状況

年 度	収集世帯	収集人口	可 燃 ご み			
			年間排出量 (ト)		1人年間 排出量 (kg)	1人1日 排出量 (g)
平成 26	26, 120	62, 747	16, 557		264	723
			燃えるごみ	14, 899	238	652
			資源物※1	1, 658	26	71
27	26, 333	62, 503	16, 151		258	707
			燃えるごみ	14, 710	235	644
			資源物※1	1, 441	23	63
28	26, 468	62, 310	15, 714		252	691
			燃えるごみ	14, 387	231	633
			資源物※1	1, 327	21	58
29	26, 739	62, 137	15, 574		250	685
			燃えるごみ	14, 309	230	630
			資源物※1	1, 265	20	55
30	26, 965	61, 817	15, 727		255	699
			燃えるごみ	14, 508	235	644
			資源物※1	1, 219	20	55
年 度	不 燃 ご み ( 金 属 ・ ガ ラ ス 類 )			年間排出量合計 (ト) 可燃ごみ+不燃ごみ		
	収集台数	収集箇所数	年間排出量(ト)			
平成 26	2, 053	1, 734	1, 422	17, 979		
27	1, 901	1, 760	1, 278	17, 429		
28	2, 666	1, 765	1, 312	17, 026		
29	2, 725	1, 793	1, 250	16, 824		
30	2, 843	1, 833	1, 224	16, 951		

※1 資源物…古紙と布類

資料：蓮田白岡衛生組合

し尿処理の状況

年 度	収集世帯	収集人口	年間排出量 (kℓ)
汲み取りし尿			
平成26	990	2, 378	1, 158
27	844	2, 003	1, 069
28	816	1, 921	983
29	795	1, 847	920
30	541	1, 240	868
浄化槽汚泥			
平成26	7, 613	18, 289	7, 048
27	7, 763	18, 426	7, 081
28	7, 728	18, 194	7, 379
29	7, 505	17, 440	7, 646
30	8, 057	18, 469	7, 819

資料：蓮田白岡衛生組合

# 13 上下水道

## 水道の状況

3月31日現在

年	給水区域 内人口 A	給水人口 B	普及率 B/A (%)	給 水 戸 数						
				総 数	一 般 用	営 業 用	学 校	官 公 署	工場その 他大口	共 用
平成21	64,247	63,952	99.5	24,484	23,638	570	23	58	48	147
22	63,864	63,573	99.5	24,612	23,769	562	23	60	46	152
23	63,796	63,463	99.5	24,684	23,845	556	23	59	49	152
24	63,543	63,219	99.5	24,809	23,984	544	23	58	48	152
25	63,321	63,011	99.5	24,985	24,150	546	23	60	49	157
26	62,948	62,652	99.5	25,160	24,325	550	23	60	46	156
27	62,747	62,458	99.5	25,394	24,543	567	23	59	45	157
28	62,503	62,220	99.5	25,596	24,736	569	22	62	46	161
29	62,310	62,124	99.7	25,767	24,904	574	22	61	45	161
30	62,137	61,952	99.7	26,021	25,154	578	22	62	44	161
31	61,817	61,663	99.8	26,264	25,400	581	22	58	43	160

資料：水道課

## 年間給水量

年 度	給水量 (m <sup>3</sup> )
平成20	6,406,059
21	6,373,188
22	6,390,966
23	6,258,057
24	6,227,468
25	6,205,013
26	6,117,296
27	6,113,079
28	6,079,220
29	6,128,712
30	6,046,418

資料：水道課

## 下水道の状況

3月31日現在

年	処理区域 面積 (ha)	処 理 区 域 内		水 洗 化		普及率 (%)	水洗化率 B/A (%)
		戸 数	人口 A	戸 数	人口 B		
平成21	744.44	17,761	44,914	15,859	40,490	70.1	90.2
22	745.15	17,883	44,777	16,228	41,006	70.1	91.6
23	746.16	18,167	45,000	16,468	41,126	70.5	91.4
24	750.10	18,505	45,284	16,648	41,033	71.3	90.6
25	752.06	18,677	45,487	16,926	41,569	71.8	91.4
26	753.06	18,840	45,412	17,213	41,840	72.1	92.1
27	753.15	19,065	45,456	17,517	42,080	72.4	92.6
28	757.19	19,296	45,450	17,726	42,074	72.7	92.6
29	758.39	19,264	45,159	17,924	42,195	72.5	93.4
30	758.63	19,547	45,225	18,439	42,850	72.8	94.7
31	759.18	19,894	45,392	18,367	42,108	73.4	92.8

※普及率＝処理区域内人口／総人口

資料：下水道課

# 1 4 消防・警察

## 火災発生状況

区分		年										
		平成20	21	22	23	24	25	26	27	28	29	30
発生 件 数	建物	12	13	14	9	8	12	11	6	5	10	2
	車両	3	3	3	4	2	0	4	5	0	4	4
	その他	5	13	10	12	16	16	11	4	6	15	6
	総数	20	29	27	25	26	28	26	15	11	29	12
焼損棟数		22	26	21	11	9	14	24	6	5	15	2
罹災世帯数		19	11	12	9	13	7	12	6	4	5	1
罹災人員		49	31	40	19	22	17	29	12	10	9	4
損害額(千円)		102,737	68,427	16,801	57,452	85,000	131,729	32,152	17,311	63,467	24,096	1,124
焼損 面積	表(m <sup>2</sup> )	146	65	81	29	10	5	83	2	71	8	0
	床(m <sup>2</sup> )	420	1,061	373	446	317	410	508	67	26	393	0

資料：消防課

## 原因別火災発生件数

原因		年										
		平成20	21	22	23	24	25	26	27	28	29	30
焚き火・枯れ草等焼却中の延焼・不始末		-	1	4	5	5	13	6	-	2	11	6
ストーブ		1	1	1	-	-	-	-	-	-	1	-
電灯電話等の配線		-	2	1	1	-	-	1	1	-	-	-
子供の火遊び		-	-	1	-	-	-	-	-	-	-	-
たばこ		1	1	-	4	2	-	-	1	1	-	1
ガスこんろ		2	1	2	4	-	2	1	1	-	1	-
放火(疑い含む)		2	4	2	-	-	2	5	2	2	1	1
その他		7	14	8	4	5	4	7	3	4	7	1
不明		7	5	8	7	14	7	6	7	2	8	3
総数		20	29	27	25	26	28	26	15	11	29	12

資料：消防課

平成30年中の救急出動件数及び搬送人員

区分		月												計	
		1月	2月	3月	4月	5月	6月	7月	8月	9月	10月	11月	12月		
事故種別	火災	1 (1)	-	-	1	-	-	-	-	-	1	-	1	4 (1)	
	自然災害	-	-	-	-	-	-	-	-	-	1 (1)	-	-	1 (1)	
	水難	1 (1)	-	-	1	1	1	-	1	-	-	-	-	5 -(1)	
	交通	23 (26)	16 (16)	22 (19)	14 (16)	14 (15)	21 (17)	19 (17)	27 (27)	19 (20)	25 (25)	16 (18)	19 (18)	235 (234)	
	労働災害	5 (5)	2 (2)	3 (3)	-	1 (1)	2 (2)	1 (1)	2 (2)	-	1 (1)	2 (2)	2 (2)	21 (21)	
	運動競技	-	1 (1)	2 (2)	3 (3)	1 (1)	2 (2)	1 (1)	3 (3)	2 (2)	3 (3)	1 (1)	2 (2)	21 (21)	
	一般負傷	34 (32)	44 (42)	32 (30)	34 (30)	35 (33)	24 (24)	17 (14)	34 (32)	30 (26)	24 (20)	41 (41)	38 (36)	387 (360)	
	加害	1	1 (1)	4 (3)	1 (1)	-	2 (1)	1 (1)	1 (1)	2 (2)	-	1	1 (1)	15 (11)	
	自損行為	1 (1)	2 (1)	5 (1)	-	-	3 (2)	4 (3)	4 (4)	1 (1)	2 (1)	4 (2)	1 (1)	27 (17)	
	( )内は搬送人員	急病	204 (191)	200 (180)	167 (154)	151 (135)	165 (150)	151 (130)	204 (182)	187 (159)	151 (130)	147 (129)	139 (125)	171 (155)	2,037 (1,820)
	その他	34 (34)	38 (38)	29 (29)	12 (12)	19 (19)	31 (31)	25 (25)	31 (31)	30 (28)	33 (33)	31 (31)	24 (23)	337 (334)	
	総数	304 (289)	304 (281)	264 (241)	217 (197)	236 (219)	237 (209)	272 (244)	290 (259)	235 (209)	237 (213)	235 (220)	259 (238)	3090 (2,819)	
傷病程度	死亡	6	11	3	5	5	5	1	2	4	6	5	3	56	
	重症	22	27	28	23	12	24	25	18	18	28	29	41	295	
	中等症	124	109	109	73	101	97	110	125	95	82	81	87	1,193	
	軽症	139	134	101	96	101	83	108	114	92	97	105	107	1,277	
	総人数	291	281	241	197	219	209	244	259	209	213	220	238	2,821	

( ) は搬送人員数

資料：消防課

救急出動件数の推移

区分	年											
	平成20	21	22	23	24	25	26	27	28	29	30	
交通	256	271	280	327	298	303	293	226	250	270	235	
急病	1,399	1,374	1,578	1,636	1,593	1,689	1,832	1,753	1,736	1,903	2,037	
一般負傷	226	273	315	333	338	353	332	354	411	443	387	
その他	359	414	430	387	381	436	415	412	484	463	431	
総数	2,240	2,332	2,603	2,683	2,610	2,781	2,872	2,745	2,881	3,079	3,090	

資料：消防課

平成30年中の救助出動件数及び救助人員

区分		月	1月	2月	3月	4月	5月	6月	7月	8月	9月	10月	11月	12月	計
事故種別件数 ( )内は救助人員	火災		-	1	-	1	-	-	-	-	-	2	-	-	4
	自然災害 風水害等		-	-	-	-	-	-	-	-	-	-	-	-	-
	水難		1 (1)	-	-	1	-	1 (1)	-	-	-	-	-	-	3 (2)
	交通		3 (3)	-	1 (1)	-	-	1 (1)	-	1 (1)	-	3 (3)	2 (3)	1 (1)	12 (13)
	機械		-	-	-	-	-	-	-	-	-	-	-	-	-
	建物		3 (2)	-	1 (1)	2 (1)	3 (1)	1	3 (3)	-	1 (1)	-	1 (1)	-	15 (10)
	ガス及び 酸欠		-	-	-	-	-	-	1	-	-	-	-	-	1
	破裂		-	-	-	-	-	-	-	-	-	-	-	-	-
	その他		-	-	1 (1)	-	-	1	-	1	1	-	1	-	5 (1)
	総数		7 (6)	1	3 (3)	4 (1)	3 (1)	4 (2)	4 (3)	2 (1)	2 (1)	5 (3)	4 (4)	1 (1)	40 (26)

( ) は救助人員数

資料：消防課

平成30年中の救急支援出動件数

区分		月	1月	2月	3月	4月	5月	6月	7月	8月	9月	10月	11月	12月	計	
事故種別件数	急病	本署	28	25	19	13	24	25	26	24	26	19	16	22	267	
		分署	13	10	13	12	6	16	13	18	11	15	14	22	163	
	交通	本署	9	4	8	8	4	6	4	4	12	4	8	7	6	80
		分署	2	2	2	1	1	2	3	2	2	3	4	-	4	26
	一般負傷	本署	2	2	3	1	3	1	1	1	-	1	2	-	2	18
		分署	4	3	1	3	-	3	1	1	1	-	-	2	2	20
	運動競技	本署	-	1	-	-	-	-	-	-	-	-	-	-	-	1
		分署	-	-	-	-	-	-	-	-	1	-	-	-	-	1
	加害	本署	1	-	2	-	-	-	-	-	-	-	-	-	-	3
		分署	1	-	-	-	-	-	-	-	1	1	-	-	-	3
	自損行為	本署	1	1	4	-	-	-	2	-	-	-	1	1	-	10
		分署	-	-	2	-	-	1	1	2	1	1	-	-	1	8
	労働災害	本署	-	-	1	-	1	-	1	-	-	-	-	1	-	4
		分署	-	-	1	-	-	-	-	-	-	-	-	-	1	2
	その他	本署	-	-	-	1	-	-	-	-	-	-	-	-	1	2
		分署	-	-	-	1	-	-	-	-	-	-	-	-	-	1
	総数	本署	41	33	37	23	32	32	34	36	31	30	25	31	385	
		分署	20	15	19	17	7	22	18	25	16	19	16	30	224	

資料：消防課



犯罪発生・検挙状況

区分		年	平成20	21	22	23	24	25	26	27	28	29	30
殺人	発生	-	-	-	-	-	-	-	-	-	-	1	1
	検挙	-	-	-	-	-	-	-	-	-	-	1	1
強盗	発生	5	4	1	2	-	3	4	1	2	2	2	1
	検挙	3	5	1	2	-	-	4	-	2	3	-	-
放火	発生	-	-	-	-	-	-	-	1	1	-	-	-
	検挙	-	-	-	-	-	-	-	1	1	-	-	-
強制性交等	発生	-	3	1	-	-	1	1	-	-	-	2	2
	検挙	-	2	1	-	-	-	1	-	-	-	2	1
粗暴犯	発生	22	28	16	16	23	29	27	22	29	30	30	27
	検挙	12	23	13	13	15	16	19	18	21	21	25	17
窃盗	発生	548	621	483	490	484	436	394	377	309	369	369	363
	検挙	140	140	153	104	110	151	112	86	75	93	93	169
知能犯	詐欺	発生	32	19	16	8	12	11	23	6	13	20	16
		検挙	8	8	7	2	5	7	7	3	4	10	8
	その他	発生	2	2	-	-	1	1	2	-	2	1	-
		検挙	2	-	-	-	-	2	1	-	1	2	-
わいせつ	発生	4	7	6	2	4	4	3	2	1	3	3	1
	検挙	4	2	5	-	1	3	1	2	-	-	3	-
その他	発生	134	118	105	101	113	124	92	90	54	68	68	68
	検挙	22	49	46	26	24	26	16	18	13	13	15	14
総数	発生	747	802	628	619	637	609	547	499	410	410	496	479
	検挙	191	229	226	147	155	205	162	128	128	116	154	210

資料：岩槻警察署

交通事故発生状況

区分		年	平成20	21	22	23	24	25	26	27	28	29	30
件数			334	322	348	375	344	319	267	224	231	208	242
死者			3	3	3	5	3	2	2	2	4	1	1
傷者			389	414	429	476	427	407	332	264	290	243	296

※人身事故のみ計上

資料：県警察本部

※高速道路上（高速隊扱い）の人身事故を含む

# 15 選挙・行政・情報公開

## 有権者数の推移

年 月 日	計	男	女
平成20年9月2日	53,108	26,377	26,731
平成21年9月2日	53,024	26,314	26,710
平成22年9月2日	52,905	26,206	26,699
平成23年9月2日	52,902	26,211	26,691
平成24年9月2日	52,907	26,233	26,674
平成25年9月2日	52,669	26,087	26,582
平成26年9月2日	52,396	25,934	26,462
平成27年9月2日	52,318	25,826	26,492
平成28年9月2日	53,239	26,319	26,920
平成29年9月1日	53,073	26,240	26,833
平成30年9月1日	52,910	26,179	26,731
令和元年9月1日	52,775	26,105	26,670

資料：選挙管理委員会

## 選挙の執行状況

種 類	立候補者数	執 行年月日	選挙当日の有権者数			投票者数			投票率(%)		
			計	男	女	計	男	女	全体	男	女
衆議院議員 (小選挙区)	5	H24.12.16	52,724	26,148	26,576	31,035	15,772	15,263	58.86	60.32	57.43
	4	H26.12.14	52,305	25,853	26,452	26,938	13,820	13,118	51.50	53.46	49.59
	3	H29.10.22	52,920	26,161	26,759	27,392	13,858	13,534	51.76	52.97	50.58
参議院議員 (県選出)	8	H25.7.21	52,690	26,085	26,605	27,965	14,237	13,728	53.07	54.58	51.60
	7	H28.7.10	53,088	26,251	26,837	28,253	14,314	13,939	53.22	54.53	51.94
	9	R1.7.21	52,667	26,043	26,624	24,914	12,642	12,272	47.30	48.54	46.09
	※1 2	R1.10.27	52,649	26,026	26,623	11,582	6,063	5,519	22.00	23.30	20.73
県 知 事	3	H23.7.31	52,166	25,823	26,343	14,439	7,368	7,071	27.68	28.53	26.84
	5	H27.8.9	51,690	25,503	26,187	13,986	7,245	6,741	27.06	28.41	25.74
	5	R1.8.25	52,092	25,750	26,342	17,767	9,126	8,641	34.11	35.44	32.80
県 議 会 議 員	3	H23.4.10	52,117	25,820	26,297	21,689	10,836	10,853	41.62	41.97	41.27
	3	H27.4.12	51,538	25,445	26,093	20,301	10,217	10,084	39.39	40.15	38.65
	2	H31.4.7	52,051	25,731	26,320	19,745	9,779	9,966	37.93	38.00	37.86
市 長	2	H22.5.16	52,055	25,804	26,251	18,673	9,276	9,397	35.87	35.95	35.80
	※2 1	H26.5.18	52,439	25,552	26,071	/	/	/	/	/	/
	3	H30.5.20	52,131	25,784	26,347	22,528	11,033	11,495	43.21	42.79	43.63
市 議 会 議 員	22	H27.4.26	51,527	25,439	26,088	23,437	11,392	12,045	45.48	44.78	46.17
	25	H31.4.21	51,997	25,707	26,290	23,781	11,474	12,307	45.74	44.63	46.81

※1 参議院議員選挙は、補欠選挙

※2 市長選挙は、立候補者数1名につき無投票

資料：選挙管理委員会

歴代首長

令和2年4月1日現在

代	氏名	就任・退任年月日
蓮田町長	初・2代	中野金作 昭29.5.31～昭33.5.30、昭33.5.31～昭37.5.30
	3・4代	齋藤倉之進 昭37.5.31～昭41.5.30、昭41.5.31～昭45.5.30
	5代	吉田周治 昭45.5.31～昭47.9.30
蓮田市長	初・2・3代	吉田周治 昭47.10.1～昭49.5.30、昭49.5.31～昭53.5.30、昭53.5.31～昭57.5.30
	4・5代	小山道夫 昭57.5.31～昭61.5.30、昭61.5.31～平2.5.30
	6・7代	石川勝夫 平2.5.31～平6.5.30、平6.5.31～平10.5.30
	8・9代	樋口曉子 平10.5.31～平14.5.30、平14.5.31～平18.5.30
	10・11・12・13代	中野和信 平18.5.31～平22.5.30、平22.5.31～平26.5.30、平26.5.31～平30.5.30、平30.5.31～（在任中）

資料：秘書課

歴代助役・副市長

令和2年4月1日現在

氏名	就任・退任年月日
助役	小山好治 昭29.5.7～昭30.7.30
	齋藤音五郎 昭29.5.7～昭33.5.6、昭33.10.6～昭37.10.5
	石川伊久 昭38.6.20～昭41.11.5
	勝松之進 昭38.6.20～昭42.6.19
	小林源次 昭42.6.22～昭46.6.21、昭46.6.23～昭47.9.30、昭47.10.1～昭48.6.30
	齋藤仁 昭49.6.26～昭53.6.25、昭53.6.26～昭57.6.25
	原英彦 昭57.9.2～昭61.9.1、昭61.9.9～平2.5.29
	齋藤學 平3.5.15～平7.5.14、平7.5.15～平10.5.29
	森戸乙三郎 平10.10.1～平14.9.30
	関口章 平15.4.2～平16.3.31
副市長	関根光二 平23.5.17～平27.5.16
	新井勉 平27.5.20～令元.5.19、令元.5.22～（在任中）

資料：秘書課

歴代収入役

令和2年4月1日現在

氏名	就任・退任年月日
飽津茂	昭29.6.10～昭33.6.9、昭33.10.6～昭37.10.5
野口民蔵	昭38.6.20～昭41.12.31
吉田源治	昭42.2.16～昭46.2.15
矢島繁松	昭46.6.25～昭47.9.30、昭47.10.1～昭50.6.24、昭50.6.25～昭54.6.24、昭54.6.25～昭58.6.24、昭58.6.25～昭62.6.24
出野豊	昭62.6.25～平3.6.24
長谷部忠男	平3.6.25～平7.6.24、平7.6.25～平11.6.24
山本均	平11.6.25～平15.6.24
関根英一郎	平15.6.25～平19.3.31

資料：秘書課

## 市職員数

4月1日現在

年	総数	職員1人あたり市民数	部門別						
			一般行政	消防	教育	水道	※1下水道	公営事業	国保・介護
平成 21	472	135	274	78	56	13	-	26	25
22	470	136	280	82	49	13	-	24	22
23	462	138	278	82	47	9	-	24	22
24	460	138	283	81	41	12	-	21	22
25	466	136	286	85	41	12	-	21	21
26	467	135	288	86	41	12	-	19	21
27	465	135	289	87	37	12	-	19	21
28	470	133	289	89	38	12	-	18	24
29	473	132	295	92	37	11	-	15	23
30	479	130	302	90	37	11	-	14	25
31	474	131	300	89	37	10	9	6	23

年	総数	年齢別						平均年齢 (歳)
		20歳未満	20～24歳	25～29歳	30～39歳	40～49歳	50歳以上	
平成 21	472	-	15	36	118	112	191	44.1
22	470	1	24	30	121	112	182	43.8
23	462	1	29	30	113	115	174	43.4
24	460	4	38	45	103	115	155	42.4
25	466	4	51	56	93	123	139	41.5
26	467	1	50	73	87	121	135	40.9
27	465	4	51	85	77	123	125	40.3
28	470	6	60	85	77	117	125	39.8
29	473	7	65	87	86	116	112	38.9
30	479	3	70	96	85	116	109	38.6
31	474	5	60	97	100	114	98	38.1

※1 平成30年以前の下水道の職員数は公営事業に含む

資料：秘書課

## 情報公開請求

年度	件数	決定状況		
		開示	部分開示	不開示
平成 26	27	7	17	3
27	26	9	15	2
28	25	12	13	-
29	35	14	20	-
30	33	16	16	1

資料：庶務課

## 個人情報開示等の請求

年度	件数	区分 開示請求	決定状況		
			開示	部分開示	不開示
平成 26	14	14	1	13	-
27	16	16	3	12	1
28	10	10	2	6	2
29	16	16	1	14	1
30	16	16	2	10	4

資料：庶務課

# 16 蓮田市行政組織図

令和2年4月1日現在

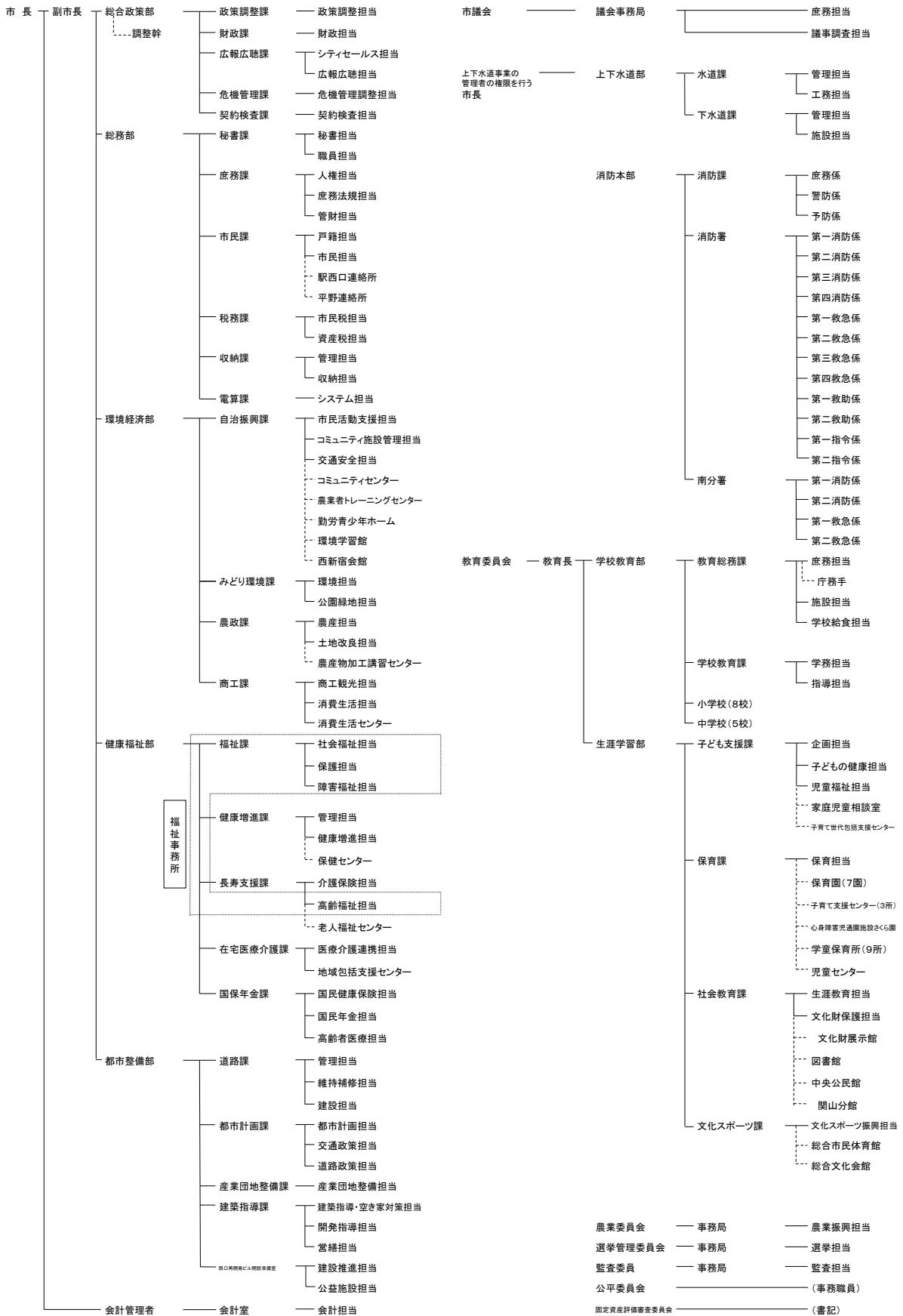

# 17 公共施設利用

## コミュニティセンター利用者数

(単位：人)

年度	区分	開館日数	集会室	会議室(1)	会議室(2)	和室(1)	和室(2)	調理室	合計	1日平均利用者数
平成 25※1		210	12,851	9,115	8,897	4,075	3,614	883	39,435	188
26		308	17,292	14,049	14,110	4,555	4,106	881	54,993	179
27		309	16,205	12,244	12,574	3,415	3,019	657	48,114	155
28		309	15,307	11,837	12,237	3,226	3,383	636	46,626	150
29		311	14,838	11,668	11,941	2,822	2,284	582	44,135	142
30		309	14,139	11,068	11,494	3,286	2,590	574	43,151	140

※1 平成25年10月～平成26年1月 耐震補強工事のため休館

資料：コミュニティセンター

## 勤労青少年ホーム利用者数

(単位：人)

年度	区分	開館日数	軽体育室	音楽室	集会室	料理室	和室	テニスコート※2	合計	1日平均利用者数
平成 26		307	10,968	5,684	7,129	1,533	4,439	123	29,876	97
27		310	11,204	5,088	5,650	1,734	4,296	-	27,972	90
28		309	11,294	4,704	5,813	1,774	4,788	-	28,373	91
29		310	10,770	4,683	5,617	1,533	4,187	-	26,790	86
30		308	10,505	4,386	5,072	1,831	3,907	-	25,701	83

※2 平成26年9月～ テニスコート閉鎖

資料：勤労青少年ホーム

## 老人福祉センター利用者数

(単位：人)

年度	区分	開館日数	利用者数	健康相談		1日平均利用者数	
				回数	人数		
平成 26		289	37,942	7,469	23	652	131
27		293	36,934	6,785	21	533	126
28		293	36,445	6,516	23	630	124
29		293	37,169	7,647	21	616	127
30		292	38,100	8,517	20	486	130

資料：老人福祉センター

## 児童センター利用者数

(単位：人)

年度	区分	開館日数	幼児	小学生	中学生	高校生	大人	団体利用等	合計	1日平均利用者数
平成 26		277	7,940	3,090	433	16	6,991	1,699	20,169	73
27		277	6,521	2,646	325	12	5,518	3,778	18,800	68
28		276	4,262	3,452	378	23	3,784	4,492	16,391	59
29		274	3,648	3,405	397	10	3,438	5,010	15,908	58
30		277	1,877	147	19	-	1,764	3,213	7,020	25

資料：児童センター

## 農業者トレーニングセンター利用者数

(単位：人)

年度	区分	開館 日数	多目的 ホール	トレーニン グルーム	会議室	和 室	料 理 講習室	テニス コート	合計	1日平均 利用者数
平成 26		309	18,380	4,058	6,986	5,456	1,605	1,377	37,862	123
	27	309	21,161	4,084	6,238	5,401	1,602	1,697	40,183	130
	28	309	23,270	4,670	5,630	4,950	1,417	1,775	41,712	134
	29	307	22,032	5,350	5,858	4,434	1,511	2,092	41,277	134
	30	306	23,253	6,015	6,291	5,356	1,800	1,755	44,470	145

資料：農業者トレーニングセンター

## 環境学習館利用者数

(単位：人)

年度	区分	開館 日数	研修室	生 活 実習室	ホール	その他 (野外)	合計	1日平均 利用者数
平成 26※1		298	3,718	0	0	507	4,225	14
	27	309	4,293	0	0	644	4,937	15
	28	311	4,757	-	-	567	5,324	17
	29	308	5,099	-	-	618	5,717	19
	30	309	4,355	-	-	790	5,145	17

※1 平成26年は4月16日から開館

資料：環境学習館

## 文化財展示館利用者数

(単位：人)

年度	区分	開館 日数	利用者数	月平均 利用者数
平成 26		292	11,712	976
	27	295	14,519	1,210
	28	288	13,999	1,167
	29	290	12,434	1,036
	30	297	14,149	1,179

資料：社会教育課

## 公民館利用状況

(単位：人)

年度	区分	講 座		開館日数		利 用 者 数			1日平均利用者数	
		回 数	人 数	中 央	関山分館	中 央	関山分館	合 計	中 央	関山分館
平成 26※2		61	1,209	69	337	14,352	22,334	36,686	208	66
	27	80	1,474	310	312	64,803	17,693	82,496	209	57
	28	86	1,772	308	309	67,141	17,278	84,419	218	56
	29	96	2,378	307	308	63,121	16,779	79,900	206	54
	30	92	2,292	308	105	67,974	6,098	74,072	221	58

※2 平成26年1月～平成27年1月 中央公民館は耐震補強・改修工事のため休館

資料：中央公民館

図書館利用状況

区 分		年 度					
		平成26	27	28	29	30	
開 館 日 数		277	278	277	276	270	
入 館 者 数		235,303	235,979	230,491	218,356	198,093	
蔵 書 数	図 書	227,183	232,273	236,408	239,039	239,188	
	雑 誌	13,957	14,323	12,465	13,977	17,019	
	視 聴 覚 資 料	16,815	17,064	17,233	15,229	14,475	
	合 計	257,955	263,660	266,106	268,245	270,682	
登 録 者 数		45,222	46,547	47,960	49,139	50,137	
貸 出 人 数		96,692	97,670	96,408	91,962	87,150	
貸 出 冊 数	一 般 書	195,187	188,662	180,785	171,723	164,519	
	児 童 書	129,530	151,054	157,194	161,991	164,084	
	テ ィ ー ン ズ	21,825	21,613	21,407	20,155	18,226	
	雑 誌	26,348	26,885	26,497	26,783	25,608	
	視 聴 覚 資 料	40,640	36,188	33,128	28,826	24,231	
	そ の 他	51	38	29	30	18	
	ウ ェ ブ	16,980	20,146	21,461	17,939	16,565	
	合 計	430,561	444,586	440,501	427,447	413,251	
集 会 施 設	会 議 室	利 用 者 数	6,601	5,368	4,958	4,978	5,335
		利 用 件 数	338	274	252	266	305
	視 聴 覚 ホール	利 用 者 数	13,474	9,356	7,544	8,853	9,434
		利 用 件 数	421	283	250	290	300
	和 室	利 用 者 数	1,748	1,080	943	921	1,650
		利 用 件 数	218	140	134	128	148
	合 計	利 用 者 数	21,823	15,804	13,445	14,752	16,419
		利 用 件 数	977	697	636	684	753

H30	文化・講演会事業		資料購入事業				
	回数	参加延人数	図書	雑誌	視聴覚	計	新聞
	134回	2,632人	4,078冊	2,093冊	66点	6,237点	15紙

資料：図書館



総合市民体育館(パルシー)利用状況

区分		年度				
		平成26	27	28	29	30
総利用者数		180,600	186,203	184,045	175,112	187,576
総利用件数		39,284	42,538	42,181	45,183	46,676
アリーナ	利用者数	97,932	99,427	99,501	85,520	94,365
	利用件数	4,729	4,559	4,913	4,379	4,142
武道場	利用者数	33,195	34,210	34,037	35,310	37,167
	利用件数	1,797	1,867	1,901	1,949	1,975
多目的室	利用者数	9,601	10,401	10,565	9,558	9,505
	利用件数	1,152	1,115	1,113	1,056	979
施設開放	利用者数	331	408	451	509	494
	利用件数	331	408	451	509	494
トレーニングルーム	利用者数	30,626	34,051	33,472	36,713	38,434
	利用件数	30,626	34,051	33,472	36,713	38,434
第1会議室	利用者数	2,464	1,566	1,954	2,355	2,558
	利用件数	243	166	218	260	296
第2会議室	利用者数	6,451	6,140	5,727	5,147	5,053
	利用件数	406	372	330	317	356

資料：総合市民体育館

総合文化会館(ハストピア)利用状況

区分		年度		
		平成28	29	30
総利用者数		49,596	64,912	74,707
総利用件数		1,254	2,781	3,422
どきどきホール	利用者数	35,023	29,833	28,486
	利用件数	153	198	182
楽屋	利用者数	2,203	2,969	3,626
	利用件数	220	323	373
スタジオ1	利用者数	2,103	7,554	9,443
	利用件数	174	483	565
スタジオ2	利用者数	271	1,084	1,562
	利用件数	131	378	569
スタジオ3	利用者数	414	1,488	1,954
	利用件数	195	588	760
ギャラリー	利用者数	2,854	5,187	8,649
	利用件数	83	157	230
多目的ルーム	利用者数	5,083	13,881	17,414
	利用件数	158	399	418
和室	利用者数	746	1,936	1,509
	利用件数	79	142	165
創作ルーム	利用者数	899	980	2,064
	利用件数	61	113	160

資料：総合文化会館

# 18 公共施設一覧

令和2年4月1日現在

名 称	所 在 地	電 話 番 号
<b>(市役所・連絡所等)</b>		
蓮田市役所	黒浜2799-1	768-3111
駅西口連絡所	本町1-2	768-7806
平野連絡所	井沼1071-1(農業者トレーニングセンター内)	766-8080
浄水場(上下水道部)	閏戸88	768-1111
<b>(消 防)</b>		
消防本部	閏戸178-1	768-0119
消防署南分署	馬込1-256	769-4396
<b>(学 校)</b>		
蓮田南小学校	東6-9-11	768-0074
蓮田北小学校	閏戸3236	766-2015
平野小学校	井沼937	766-1308
黒浜小学校	黒浜3069	768-1047
蓮田中央小学校	関山3-6-1	768-0073
黒浜西小学校	西新宿3-84	769-3169
黒浜南小学校	黒浜722	769-4814
黒浜北小学校	南新宿800	768-4180
蓮田中学校	閏戸147-1	768-0064
平野中学校	井沼932	766-9003
黒浜中学校	黒浜4748	768-0314
蓮田南中学校	蓮田1519	769-2021
黒浜西中学校	黒浜3862	768-5454
県立蓮田松韻高等学校	黒浜4088	768-7820
県立蓮田特別支援学校	黒浜4088-4	769-3191
<b>(保 育)</b>		
中央保育園	上2-11-2	768-6467
閏戸保育園	閏戸3126-1	766-8992
黒浜保育園	黒浜3119	769-3150
蓮田南保育園	蓮田2-182	768-1777
東保育園	東5-8-32	764-4600
蓮田ねがやど保育園	蓮田4-79	764-3031
蓮田みぬま保育園	見沼町4-3	765-6660
児童センター	蓮田2-182	768-1141

(次ページへ続く)

名 称	所 在 地	電 話 番 号
中央学童保育所第1	関山3-6-10	769-4444
中央学童保育所第2	関山3-6-10	769-4444
中央学童保育所第3	関山3-6-10	764-5877
中央学童保育所第4	関山3-6-10	764-5877
黒浜西学童保育所第1	西新宿3-84	765-5250
黒浜西学童保育所第2	西新宿3-84	769-0511
蓮田南学童保育所	蓮田2-182(児童センター内)	768-6141
黒浜南学童保育所第1	黒浜722(黒浜南小学校内)	764-2308
黒浜南学童保育所第2	黒浜722(黒浜南小学校内)	764-2308
平野学童保育所	井沼935-1	766-0521
蓮田北学童保育所	閩戸3232-6	766-1121
黒浜学童保育所第1	黒浜3069(黒浜小学校内)	765-1666
黒浜学童保育所第2	黒浜3069(黒浜小学校内)	765-1666
黒浜北学童保育所第1	南新宿800(黒浜北小学校内)	765-8880
黒浜北学童保育所第2	南新宿800(黒浜北小学校内)	765-8880
蓮田ねがやど学童保育所第1	蓮田4-77	765-0955
蓮田ねがやど学童保育所第2	蓮田4-77	765-0955
蓮田ねがやど学童保育所第3	蓮田4-77	764-3000
蓮田ねがやど学童保育所第4	蓮田4-77	764-3000
心身障害児通園施設(さくら園)	閩戸3126-1	767-1171
黒浜保育園子育て支援センター	黒浜3119	765-6111
閩戸保育園子育て支援センター	閩戸3126-1	766-8998
中央保育園子育て支援センター	上2-11-2	768-1123
つどいの広場・おひさま	西新宿3-84	769-3310
子育てひろば・ぽこ	閩戸2391(パルシー脇)	769-7852
児童センター子育てひろば	蓮田2-182(児童センター内)	768-1141
はすだファミリー・サポート・センター	見沼町4-3(勤労青少年ホーム内)	765-1411
<b>(文化・スポーツ)</b>		
中央公民館	東6-1-8	769-2002
中央公民館関山分館	関山4-5-32	769-7833
図書館	上2-11-7	769-5198
総合市民体育館(パルシー)	閩戸2343-1	768-1717
総合文化会館(ハストピア)	閩戸2343-2	768-4117
コミュニティセンター	貝塚1015	766-8377
農業者トレーニングセンター	井沼1071	766-5974
勤労青少年ホーム(フレンドリーホーム)	見沼町4-3	768-8743
環境学習館	黒浜1061	764-1850
西新宿会館	西新宿2-129-1	768-6782
黒浜公園管理事務所	黒浜4088-2(黒浜公園内)	769-4622
西城沼公園管理事務所	城637-1(西城沼公園内)	769-4142
埋蔵文化財整理室	閩戸265-5	769-2897
文化財展示館	黒浜2801-1	764-0991

(福祉・保健・その他)		
福祉事務所	黒浜2799-1(蓮田市役所内)	768-3111
保健センター	緑町2-3-11	768-5111
老人福祉センター	蓮田4-236	769-1455
はなみずき作業所	根金1490	766-2619
はずの実作業所	川島608-1	764-2981
社会福祉協議会(ふれあい福祉センター)	関山4-5-6	769-7111
シルバー人材センター	黒浜2799-1(蓮田市役所西棟1階)	768-3110
蓮田白岡衛生組合(環境センター)	白岡市篠津1279-5	766-3738

# 19 県内各市との比較

人口・年齢構成(平成31年1月1日現在)、財政力指数

市	人口	構成比(%)				平均年齢 (歳)	市町村 順位	財政力指数※1	
		0~14歳	15~64歳	65歳以上	75歳以上			平成30年度	令和元年度
(埼玉県)	7,377,199	12.4	61.7	25.9	12.4	46.0		0.891	0.893
(市計)	6,878,674	12.5	62.0	25.5	12.2	45.8		0.909	0.910
(町村計)	498,525	11.1	58.1	30.8	14.4	48.7		0.694	0.695
さいたま市	1,302,256	13.2	63.9	22.9	11.3	44.6	9	0.978	0.977
西 区	89,854	13.0	60.0	27.0	13.6	46.0		※1財政力指数…基準財政収入額を基準財政需要額で除して得た数値の過去3年間の平均値で、一般に当該団体の財政力を判断する理論上の指標(県平均値等は加重平均) 資料：埼玉県ホームページ	
北 区	147,010	13.5	65.5	21.0	10.4	43.9			
大宮区	117,182	12.3	65.1	22.6	11.5	44.8			
見沼区	162,842	12.7	61.3	26.0	13.0	46.0			
中央区	100,945	13.0	66.1	20.9	10.3	43.8			
桜 区	96,010	12.2	64.3	23.4	11.3	44.8			
浦和区	162,097	13.9	65.6	20.5	10.4	43.8			
南 区	188,854	13.7	67.2	19.1	9.3	42.8			
緑 区	125,294	15.2	63.1	21.7	10.4	43.3			
岩槻区	112,168	11.6	58.4	30.1	14.6	47.9			
川越市	353,115	12.6	61.1	26.3	12.6	45.9	18	0.974	0.975
熊谷市	197,731	11.6	60.1	28.3	13.4	47.6	33	0.895	0.896
川口市	603,838	12.7	64.5	22.7	11.1	44.5	8	0.967	0.966
行田市	81,411	10.9	58.8	30.2	13.9	48.6	43	0.703	0.707
秩父市	62,895	11.3	56.3	32.4	17.2	49.8	52	0.572	0.565
所沢市	344,320	12.0	61.5	26.5	12.9	46.4	21	0.971	0.971
飯能市	79,708	10.8	58.8	30.4	14.0	48.7	45	0.782	0.774
加須市	113,321	11.5	60.2	28.3	12.6	47.7	35	0.752	0.754
本庄市	78,297	11.8	60.5	27.7	13.2	47.3	29	0.757	0.758
東松山市	90,290	12.0	59.9	28.0	12.7	47.1	28	0.872	0.879
春日部市	234,598	11.0	59.0	30.0	14.1	48.1	37	0.775	0.768
狭山市	151,661	10.8	58.6	30.5	14.3	48.3	38	0.906	0.912
羽生市	55,112	11.3	60.2	28.6	13.4	47.7	34	0.800	0.805
鴻巣市	118,745	11.6	59.8	28.6	12.9	47.5	32	0.713	0.709
深谷市	143,675	12.4	59.5	28.1	13.0	47.0	26	0.773	0.771
上尾市	228,519	12.2	61.0	26.9	13.3	46.5	22	0.907	0.907
草加市	248,488	12.3	63.3	24.4	11.8	45.3	14	0.918	0.923
越谷市	342,945	13.0	62.2	24.8	11.9	45.2	13	0.932	0.932
蕨市	75,261	10.8	66.1	23.1	11.7	45.0	12	0.866	0.873
戸田市	139,616	15.0	68.8	16.2	7.7	40.8	1	1.247	1.245
入間市	148,442	11.8	60.0	28.2	13.1	47.3	30	0.930	0.929
朝霞市	140,004	13.8	66.9	19.3	9.6	42.8	3	0.988	0.993
志木市	76,303	13.3	62.6	24.1	11.8	44.8	10	0.855	0.860
和光市	82,785	13.8	68.6	17.7	8.2	41.4	2	1.041	1.063
新座市	165,342	13.2	61.5	25.3	12.6	45.6	16	0.910	0.913
桶川市	75,408	11.8	59.4	28.8	14.2	47.5	31	0.824	0.819
久喜市	153,709	11.3	59.4	29.4	13.1	47.9	36	0.870	0.866
北本市	66,668	10.5	58.8	30.7	14.8	48.8	46	0.819	0.809
八潮市	90,861	12.7	64.6	22.7	10.6	44.0	7	1.014	1.024
富士見市	111,167	12.9	62.6	24.5	12.2	45.0	11	0.817	0.829
三郷市	141,780	13.0	60.7	26.3	11.4	45.6	17	0.953	0.957
蓮田市	61,961	11.4	57.5	31.1	15.2	48.5	40	0.774	0.773
坂戸市	101,214	12.3	59.0	28.8	12.9	46.8	25	0.834	0.831
幸手市	51,338	10.3	56.7	33.0	14.7	49.8	51	0.721	0.728
鶴ヶ島市	70,144	11.9	60.6	27.5	11.8	46.5	23	0.882	0.878
日高市	56,066	12.1	56.3	31.6	14.0	48.3	39	0.875	0.879
吉川市	72,891	14.8	62.2	23.0	9.9	43.5	5	0.861	0.863
ふじみ野市	114,292	13.2	61.8	24.9	12.9	45.4	15	0.820	0.816
白岡市	52,497	12.5	60.8	26.7	12.7	46.4	20	0.853	0.856

※埼玉県内の市町村数(H31.1.1現在) = 63

資料：人口・年齢構成については、埼玉県町(丁)字別人口調査

※平均年齢の市町村順位は町村も含めた順位

## 工業

6月1日現在

市	工場数			従業者数(人)			年間製造品出荷額等(万円)		
	平成29	平成30	増減率(%)	平成29	平成30	増減率(%)	平成28	平成29	増減率(%)
(埼玉県)	10,975	10,902	△ 0.7	384,055	396,691	3.3	1,268,280,117	1,350,745,607	6.5
(市計)	9,718	9,642	△ 0.8	332,531	341,848	2.8	1,089,317,921	1,163,168,459	6.8
(町村計)	1,257	1,260	0.2	51,524	54,843	6.4	178,962,196	187,577,148	4.8
さいたま市	908	907	△ 0.1	27,937	27,888	△ 0.2	85,547,244	85,935,327	0.5
西 区	75	76	1.3	2,213	2,226	0.6	6,147,752	5,200,160	△ 15.4
北 区	86	87	1.2	4,964	5,145	3.6	19,681,539	20,032,934	1.8
大宮区	30	29	△ 3.3	781	750	△ 4.0	1,247,603	1,318,816	5.7
見沼区	73	75	2.7	2,822	2,439	△ 13.6	8,403,107	8,157,607	△ 2.9
中央区	52	54	3.8	1,425	1,518	6.5	3,070,042	3,016,661	△ 1.7
桜 区	103	101	△ 1.9	3,703	3,793	2.4	9,208,158	10,037,997	9.0
浦和区	27	24	△ 11.1	416	371	△ 10.8	489,529	444,750	△ 9.1
南 区	99	100	1.0	2,539	2,686	5.8	10,897,904	11,485,115	5.4
緑 区	68	67	△ 1.5	863	868	0.6	1,513,114	1,568,896	3.7
岩槻区	295	294	△ 0.3	8,211	8,092	△ 1.4	24,888,496	24,672,391	△ 0.9
川越市	457	448	△ 2.0	22,970	23,230	1.1	95,430,058	87,838,434	△ 8.0
熊谷市	284	287	1.1	13,114	14,299	9.0	73,869,067	86,886,691	17.6
川口市	1,325	1,306	△ 1.4	23,110	22,866	△ 1.1	46,648,670	49,500,607	6.1
行田市	191	186	△ 2.6	8,124	8,910	9.7	26,863,483	28,049,329	4.4
秩父市	156	155	△ 0.6	5,518	5,490	△ 0.5	11,377,807	11,961,857	5.1
所沢市	258	253	△ 1.9	8,261	8,405	1.7	17,466,148	18,300,090	4.8
飯能市	125	126	0.8	5,799	5,659	△ 2.4	25,870,520	28,455,690	10.0
加須市	291	280	△ 3.8	13,008	13,415	3.1	40,725,679	42,379,006	4.1
本庄市	145	143	△ 1.4	7,091	7,430	4.8	30,402,635	31,982,408	5.2
東松山市	146	149	2.1	8,298	8,192	△ 1.3	21,256,394	17,310,802	△ 18.6
春日部市	229	215	△ 6.1	6,284	6,467	2.9	18,612,557	19,323,779	3.8
狭山市	172	170	△ 1.2	17,083	17,184	0.6	106,357,092	111,630,947	5.0
羽生市	159	155	△ 2.5	6,062	6,568	8.3	26,247,279	27,097,340	3.2
鴻巣市	159	155	△ 2.5	6,526	6,728	3.1	18,298,829	20,600,251	12.6
深谷市	257	261	1.6	13,323	13,289	△ 0.3	47,579,044	49,328,741	3.7
上尾市	212	218	2.8	10,026	10,015	△ 0.1	34,503,122	48,834,538	41.5
草加市	409	417	2.0	12,221	13,155	7.6	42,087,804	47,824,924	13.6
越谷市	381	371	△ 2.6	9,058	9,038	△ 0.2	21,746,057	23,097,535	6.2
蕨市	58	58	0.0	3,386	3,254	△ 3.9	8,736,467	8,937,809	2.3
戸田市	446	445	△ 0.2	10,707	11,223	4.8	22,154,082	25,015,920	12.9
入間市	264	255	△ 3.4	11,425	11,743	2.8	37,451,011	45,970,015	22.7
朝霞市	146	133	△ 8.9	4,037	4,655	15.3	7,853,496	7,893,214	0.5
志木市	78	81	3.8	1,371	1,521	10.9	2,411,308	2,598,602	7.8
和光市	65	65	0.0	1,220	1,303	6.8	2,891,640	3,045,667	5.3
新座市	188	183	△ 2.7	6,246	6,041	△ 3.3	12,483,860	12,841,693	2.9
桶川市	85	80	△ 5.9	3,893	3,902	0.2	12,405,475	13,094,520	5.6
久喜市	226	235	4.0	11,232	12,340	9.9	41,047,674	48,068,175	17.1
北本市	73	71	△ 2.7	3,235	2,876	△ 11.1	8,447,516	6,111,594	△ 27.7
八潮市	603	595	△ 1.3	12,692	12,633	△ 0.5	37,586,436	38,879,359	3.4
富士見市	53	50	△ 5.7	851	800	△ 6.0	2,083,814	2,077,374	△ 0.3
三郷市	401	397	△ 1.0	6,154	6,305	2.5	11,683,871	12,155,511	4.0
蓮田市	68	73	7.4	3,289	3,941	19.8	15,523,122	17,973,432	15.8
坂戸市	98	96	△ 2.0	6,178	6,368	3.1	13,705,733	15,440,824	12.7
幸手市	95	93	△ 2.1	3,459	3,740	8.1	9,988,986	12,352,201	23.7
鶴ヶ島市	45	44	△ 2.2	2,200	2,438	10.8	7,518,809	6,617,400	△ 12.0
日高市	143	148	3.5	5,984	6,713	12.2	19,435,838	21,116,991	8.6
吉川市	178	189	6.2	4,514	4,697	4.1	8,232,194	8,900,763	8.1
ふじみ野市	96	102	6.3	4,436	4,638	4.6	11,283,452	11,768,526	4.3
白岡市	45	47	4.4	2,209	2,489	12.7	5,503,648	5,970,573	8.5

※従業者数4人以上の事業所

資料：工業統計調査

商業

6月1日現在

市	商店数			従業者数(人)			年間商品販売額(百万円)		
	平成19	平成26	増減率(%)	平成19	平成26	増減率(%)	平成19年	平成26	増減率(%)
(埼玉県)	56,427	41,999	△ 25.6	467,022	380,174	△ 18.6	15,153,850	14,333,482	△ 5.4
(市計)	51,110	38,934	△ 23.8	429,785	357,623	△ 16.8	14,187,631	13,637,007	△ 3.9
(町村計)	5,317	3,065	△ 42.4	37,237	22,551	△ 39.4	966,218	696,476	△ 27.9
さいたま市	9,604	7,205	△ 25.0	96,002	77,635	△ 19.1	4,734,146	4,330,020	△ 8.5
西区	432	343	△ 20.6	4,242	3,404	△ 19.8	105,673	96,061	△ 9.1
北区	1,399	1,054	△ 24.7	15,750	11,980	△ 23.9	1,159,263	763,263	△ 34.2
大宮区	1,853	1,360	△ 26.6	20,039	14,843	△ 25.9	1,458,480	1,115,155	△ 23.5
見沼区	965	746	△ 22.7	9,219	7,542	△ 18.2	343,751	303,606	△ 11.7
中央区	669	512	△ 23.5	7,671	8,522	11.1	433,626	539,943	24.5
桜区	521	381	△ 26.9	5,752	4,484	△ 22.0	290,806	205,213	△ 29.4
浦和区	1,231	927	△ 24.7	9,925	7,950	△ 19.9	285,629	265,044	△ 7.2
南区	944	674	△ 28.6	8,831	7,173	△ 18.8	269,225	657,567	144.2
緑区	697	534	△ 23.4	7,010	5,655	△ 19.3	176,840	191,848	8.5
岩槻区	893	674	△ 24.5	7,563	6,082	△ 19.6	210,853	192,319	△ 8.8
川越市	2,661	1,850	△ 30.5	23,542	18,651	△ 20.8	742,082	639,515	△ 13.8
熊谷市	2,393	1,604	△ 33.0	17,798	13,318	△ 25.2	783,807	552,460	△ 29.5
川口市※1	4,119	3,241	△ 21.3	32,335	26,913	△ 16.8	959,499	1,051,832	9.6
行田市	929	664	△ 28.5	6,399	4,617	△ 27.8	217,740	155,155	△ 28.7
秩父市	959	655	△ 31.7	5,736	4,032	△ 29.7	97,746	76,880	△ 21.3
所沢市	2,270	1,699	△ 25.2	19,244	15,805	△ 17.9	462,289	462,803	0.1
飯能市	765	530	△ 30.7	5,003	4,073	△ 18.6	134,243	110,541	△ 17.7
加須市※1	694	759	9.4	5,037	5,816	15.5	121,094	179,103	47.9
本庄市	925	632	△ 31.7	6,244	5,685	△ 9.0	131,073	452,201	245.0
東松山市	857	715	△ 16.6	6,740	5,760	△ 14.5	142,696	150,149	5.2
春日部市	1,777	1,430	△ 19.5	13,842	12,040	△ 13.0	336,178	340,173	1.2
狭山市	1,177	842	△ 28.5	9,087	7,180	△ 21.0	230,797	194,610	△ 15.7
羽生市	546	478	△ 12.5	3,405	3,598	5.7	81,378	82,445	1.3
鴻巣市	957	759	△ 20.7	6,841	5,775	△ 15.6	188,844	156,363	△ 17.2
深谷市	1,430	1,051	△ 26.5	10,462	9,014	△ 13.8	296,561	237,407	△ 19.9
上尾市	1,402	1,079	△ 23.0	13,422	12,703	△ 5.4	554,922	468,313	△ 15.6
草加市	1,687	1,236	△ 26.7	14,431	11,911	△ 17.5	395,848	442,185	11.7
越谷市	2,563	2,134	△ 16.7	21,926	18,687	△ 14.8	742,598	727,152	△ 2.1
蕨市	685	474	△ 30.8	5,348	3,766	△ 29.6	128,087	96,732	△ 24.5
戸田市	966	723	△ 25.2	9,911	7,432	△ 25.0	391,963	431,834	10.2
入間市	1,113	870	△ 21.8	9,799	8,545	△ 12.8	207,759	203,303	△ 2.1
朝霞市	693	472	△ 31.9	6,152	4,797	△ 22.0	147,972	118,921	△ 19.6
志木市	452	318	△ 29.6	3,721	2,444	△ 34.3	76,971	56,163	△ 27.0
和光市	335	275	△ 17.9	3,503	3,117	△ 11.0	98,402	117,587	19.5
新座市	1,040	703	△ 32.4	8,241	6,891	△ 16.4	226,961	192,527	△ 15.2
桶川市	610	402	△ 34.1	4,431	3,388	△ 23.5	116,168	106,484	△ 8.3
久喜市※1	607	1,032	70.0	5,455	9,193	68.5	144,451	246,631	70.7
北本市	476	387	△ 18.7	4,431	3,822	△ 13.7	109,053	102,817	△ 5.7
八潮市	753	566	△ 24.8	5,680	4,504	△ 20.7	224,664	277,718	23.6
富士見市	598	403	△ 32.6	4,310	3,251	△ 24.6	68,248	63,194	△ 7.4
三郷市	951	849	△ 10.7	7,371	7,833	6.3	170,752	209,341	22.6
蓮田市	401	292	△ 27.2	3,162	2,458	△ 22.3	61,189	58,788	△ 3.9
坂戸市	702	487	△ 30.6	5,487	4,080	△ 25.6	116,336	87,689	△ 24.6
幸手市	487	400	△ 17.9	3,640	3,154	△ 13.4	75,100	70,685	△ 5.9
鶴ヶ島市	543	376	△ 30.8	5,736	4,145	△ 27.7	137,598	111,130	△ 19.2
日高市	335	304	△ 9.3	3,064	2,605	△ 15.0	57,766	62,406	8.0
吉川市	403	284	△ 29.5	3,387	2,425	△ 28.4	86,348	56,873	△ 34.1
ふじみ野市	750	505	△ 32.7	6,578	4,555	△ 30.8	119,097	98,734	△ 17.1
白岡市※2	322	249	△ 22.7	2,487	2,005	△ 19.4	103,709	58,143	△ 43.9

※1 川口市、加須市及び久喜市の平成19年の値は、市町合併前の値

資料：商業統計調査

※2 白岡市の平成19年の値は、市制施行前の白岡町の値

※ 平成19年の「市計」には鳩ヶ谷市を含む。また、白岡町は「町計」に含まれる。

年号・西暦・年齢早見表

年号	西暦	年齢
明治 40	1907	113
41	1908	112
42	1909	111
43	1910	110
44	1911	109
明治45/大正元	1912	108
大正 2	1913	107
3	1914	106
4	1915	105
5	1916	104
6	1917	103
7	1918	102
8	1919	101
9	1920	100
10	1921	99
11	1922	98
12	1923	97
13	1924	96
14	1925	95
大正15/昭和元	1926	94
昭和 2	1927	93
3	1928	92
4	1929	91
5	1930	90
6	1931	89
7	1932	88
8	1933	87
9	1934	86
10	1935	85
11	1936	84
12	1937	83
13	1938	82
14	1939	81
15	1940	80
16	1941	79
17	1942	78
18	1943	77
19	1944	76
20	1945	75
21	1946	74

年号	西暦	年齢
昭和 22	1947	73
23	1948	72
24	1949	71
25	1950	70
26	1951	69
27	1952	68
28	1953	67
29	1954	66
30	1955	65
31	1956	64
32	1957	63
33	1958	62
34	1959	61
35	1960	60
36	1961	59
37	1962	58
38	1963	57
39	1964	56
40	1965	55
41	1966	54
42	1967	53
43	1968	52
44	1969	51
45	1970	50
46	1971	49
47	1972	48
48	1973	47
49	1974	46
50	1975	45
51	1976	44
52	1977	43
53	1978	42
54	1979	41
55	1980	40
56	1981	39
57	1982	38
58	1983	37
59	1984	36
60	1985	35
61	1986	34

年号	西暦	年齢
昭和 62	1987	33
63	1988	32
昭和64/平成元	1989	31
平成 2	1990	30
3	1991	29
4	1992	28
5	1993	27
6	1994	26
7	1995	25
8	1996	24
9	1997	23
10	1998	22
11	1999	21
12	2000	20
13	2001	19
14	2002	18
15	2003	17
16	2004	16
17	2005	15
18	2006	14
19	2007	13
20	2008	12
21	2009	11
22	2010	10
23	2011	9
24	2012	8
25	2013	7
26	2014	6
27	2015	5
28	2016	4
29	2017	3
30	2018	2
平成31/令和元	2019	1
令和 2	2020	0

注＝年齢は誕生日以降の満年齢  
です。誕生日までの年齢数は  
上記年齢より1を引いて下さい。

統計はすだ 令和元年度版

令和2年4月発行

発行 蓮田市

編集 蓮田市 総合政策部 政策調整課 政策調整担当

〒349-0193 埼玉県蓮田市大字黒浜2799番地1

電話 (048)768-3111 (代)

FAX (048)765-1700