

統計はすだ

令和4年度版

蓮田市

目次

巻頭	蓮田市章・市の花・市の木・蓮田市マスコットキャラクター 蓮田市民憲章 町(丁)字一覧 市の位置 地勢 沿革及び主な出来事 市民生活 市の1日 市の概要	1
グラフ		8
1 土地・気象		26
2 人口		29
3 国勢調査		34
4 財政		42
5 事業所		46
6 農業		47
7 工業		49
8 商業		54
9 運輸・交通・建築		57
10 教育・文化		59
11 環境		62
12 保健・衛生		64
13 上下水道		67
14 消防・警察		68
15 選挙・行政・情報公開		72
16 蓮田市行政組織図		75
17 公共施設利用		76
18 公共施設等一覧		81
19 県内各市との比較		84
年号・西暦早見表		87

統計表中の符号の用法

-	該当なし	…	資料なし、または不詳
0	単位未満	X	統計法により公表できないもの
/	当該年(年度)において調査対象外の項目、または事業を実施していないもの		

蓮田市章

中央に「ハ」「ス」「田」の3文字を組み合わせ、その周りに蓮（はず）の花をかたどり図案化したものです。



昭和47年9月30日制定

市の花

すいれん

初夏から初秋にかけて水面に開く花の美しさは言うに言われぬものがあり、暑さをひととき、忘れさせてくれます。

昔から洋の東西を問わず伝説や物語に幾度となく登場し、蓮田の地名の由来にも深いかわりがあります。



昭和58年10月1日指定

市の木

はなみずき

春には紅白の花をつけ、秋にはみごとに紅葉します。樹性は強じんて土質を選ばず、しかも長い期間、開花し続けます。

その姿は清らかで、愛らしさは他に類を見ないほどです。伸びゆく蓮田市を象徴する木です。



昭和58年10月1日指定

蓮田市マスコットキャラクター

はずぴい

バードウォッチングの聖地・黒浜沼の水鳥がモチーフで、頭の上のスイレンのお花がチャームポイント。「蓮田市+Happy」で、はずぴいと名付けられました。特技はかわいいポーズ。お散歩と梨（幸水）が大好きです。

はずぴいのかawaiiさとともに「住みよいまち・蓮田市」を全国にPRしています。



平成24年10月13日誕生

蓮田市民憲章

私たちは、豊かな自然と風土に恵まれた蓮田市の市民であることに誇りと責任をもち、今日まで発展してきた蓮田市の長い歴史のなかで、幾多先輩の残した業績を尊び、郷土をより住みよい文化のまち蓮田市に築きあげることが共通のねがいでもあります。

この伸びゆく蓮田市を更に明るく希望にみちた理想郷にするため、ここに蓮田市民憲章を定めます。

私たちは、心をあわせ手をつなぎあって蓮田市の市民憲章を守りましょう。

1. 美しい自然を守り、
公害のない緑と太陽の豊かなまちを作りましょう。
1. たがいに人格を尊重し、
善意と努力で明るいまちを作りましょう。
1. きまりを守り、老人や子供をいたわって、
幸せなまちを作りましょう。
1. 教養をたかめ、先人の偉業を尊び、
新しい文化のまちを作りましょう。
1. スポーツに親しみ、
心身ともに健康で住みよいまちを作りましょう。

昭和47年10月1日制定

蓮田市の町(丁)字一覧

本町（ほんちょう）	大字川島（かわしま）
末広（すえひろ）一・二丁目	大字根金（ねがね）
御前橋（おまえばし）一・二丁目	大字井沼（いぬま）
見沼町（みぬまちょう）	大字駒崎（こまさき）
上（かみ）一・二丁目	大字上平野（かみひらの）
関山（せきやま）一～四丁目	大字高虫（たかむし）
東（ひがし）一～六丁目	椿山（つばきやま）一～四丁目
大字蓮田（はずだ）	緑町（みどりちょう）一～三丁目
大字馬込（まごめ）	綾瀬（あやせ）
大字閨戸（うるいど）	西新宿（にししんしゆく）一～六丁目
大字貝塚（かいづか）	西城（にしじょう）一～三丁目
大字黒浜（くろはま）	桜台（さくらだい）一～三丁目
大字笹山（ささやま）	山ノ内（やまのうち）
大字江ヶ崎（えがさき）	蓮田（はずだ）一～五丁目
大字南新宿（みなみしんしゆく）	馬込（まごめ）一～六丁目
大字城（じょう）	藤ノ木（ふじのき）一～四丁目

蓮田市の位置

令和4年4月1日現在

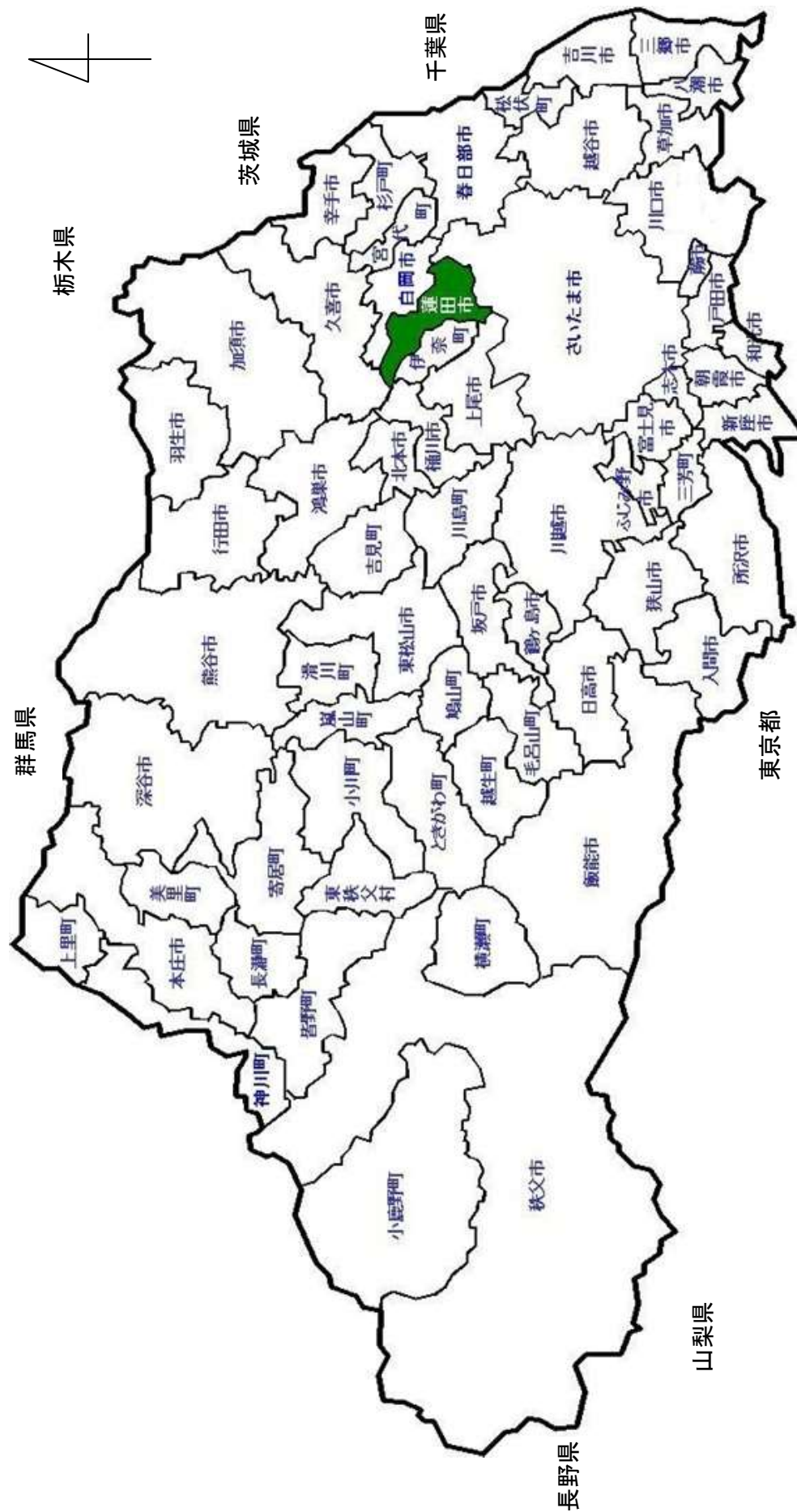

地 勢

当市は都心から約40kmの埼玉県東部に位置し、面積は埼玉県全体の約0.7%にあたる27.28km²である。

大宮台地分布区域に区分され、概ね平坦で南北に長い地形となっている。

市内には、元荒川、綾瀬川など大小の河川が流れ、また河川以外にも豊かな水辺が点在し、黒浜沼(上沼、下沼)や山ノ神沼などがある。

当市は、北に久喜市、東に白岡市、南にさいたま市及び上尾市、西に伊奈町及び桶川市と接している。

沿革及び主な出来事 (明治時代以降)

明治18年 (1885年)	・蓮田駅ができる
〃 22年 (1889年)	・綾瀬村、黒浜村、平野村、河合村ができる
大正13年 (1924年)	・蓮田～岩槻間に武州鉄道が開通 (昭和13年廃止)
昭和 9年 (1934年)	・綾瀬村が蓮田町に変わる
〃 22年 (1947年)	・キャスリーン台風で大きな被害が発生
〃 29年 (1954年)	・蓮田町・黒浜村・平野村が合併し、新しい蓮田町ができる (昭29.5.3)
〃 31年 (1956年)	・岩槻市大字川島及び大字馬込の一部が蓮田町に入る
〃 47年 (1972年)	・市制施行で蓮田市になる (昭47.10.1) ・蓮田駅が橋上化され、東口ができる
〃 62年 (1987年)	・市役所新庁舎が11月に竣工し、翌年1月に開庁
平成 6年 (1994年)	・総合市民体育館「パルシー」が開館
〃 10年 (1998年)	・蓮田駅東口駅前交通広場が完成 ・蓮田市図書館が開館
〃 12年 (2000年)	・地下鉄7号線の延伸が答申される
〃 16年 (2004年)	・新消防庁舎が竣工
〃 18年 (2006年)	・蓮田市内において国道122号バイパスが全面開通 ・黒浜貝塚が国指定史跡に指定される
〃 20年 (2008年)	・黒浜沼上沼が緑のトラスト保全第1号地に決定
〃 22年 (2010年)	・文化財展示館が開館 ・前口山ノ内線のJR立体交差部が開通
〃 24年 (2012年)	・馬込下蓮田土地区画整理事業が完了 ・蓮田スマートインターチェンジが開通 ・長野県松川町と災害時相互応援協定締結及び友好交流都市宣言 ・第1号の蓮田市民栄誉賞を天野篤さんに授与
〃 25年 (2013年)	・蓮田駅西口駅前交通広場が完成
〃 26年 (2014年)	・中央公民館耐震補強及び改修工事、他8施設の耐震補強工事が終了(12月)
〃 27年 (2015年)	・蓮田中学校新体育館(1月)、蓮田南小学校新体育館(11月)が完成 ・ふるさと納税記念品贈呈事業を開始(7月)
〃 28年 (2016年)	・地域PR映画「蓮田の田んぼで踊りましょう」が完成(2月) ・総合文化会館「ハストピア」が開館(10月) ・長野県松川町と友好姉妹都市の盟約を締結(10月)
〃 29年 (2017年)	・黒浜土地区画整理事業が完了(1月) ・市内全小・中学校の全普通教室へのエアコン設置が完了し、一斉稼働(6月) ・蓮田ねがやど学童保育所(第3、第4)を開所(10月)
〃 30年 (2018年)	・市内街路灯4883基LED化完了(3月) ・新井堀の内遺跡から埋蔵銭が発見される(3月) ・中央保育園新園舎運用開始、中央保育園子育て支援センターを開設、一時預かりを開始(4月) ・蓮田駅西口再開発ビル建設工事に着手(11月)
〃 31年 <~4/30> 令和元年 <5/1~> (2019年)	・蓮田市を舞台とした疎開保育園の映画「あの日のオルガン」が全国公開(2月)、蓮田市上映会(7月)を開催 ・中央公民館関山分館耐震改修工事完了、リニューアルオープン(3月) ・東保育園新園舎運用開始(4月)、一時預かりを開始(11月) ・蓮田サービスエリア新上り線オープン(7月) ・蓮田スマートインターチェンジ(フルインター化)連結許可(9月) ・東京2020パラリンピック聖火リレーのルートに蓮田市が選定される(11月)
〃 2年 (2020年)	・蓮田市新型コロナウイルス感染症対策本部を設置(2月) ・市役所西棟完成(3月) ・閩戸地区営ほ場整備事業完了(5月) ・蓮田駅西口再開発ビル「プレックス蓮田」完成(10月)
〃 3年 (2021年)	・こども医療費18歳まで対象拡大(1月) ・蓮田ブランドキャッチコピーが「とかいなかNO.1」に決定(2月) ・蓮田駅西口第一種市街地再開発事業完了(3月) ・蓮田駅西口行政センター開設(4月) ・山ノ神沼用地買収(4月) ・新型コロナウイルスワクチン接種開始(5月) ・東京2020パラリンピック聖火リレー中止(8月)
〃 4年 (2022年)	・広報等配布物の全世帯配布開始(4月) ・東北自動車道蓮田スマートインターチェンジ(上り線)開通(4月) ・蓮田市制施行50周年記念式典開催(10月) ・蓮田市勢要覧発行(10月) ・アニソンシンガー「YURiKA」にはすだ広報大使を委嘱(12月)

蓮田市の市民生活

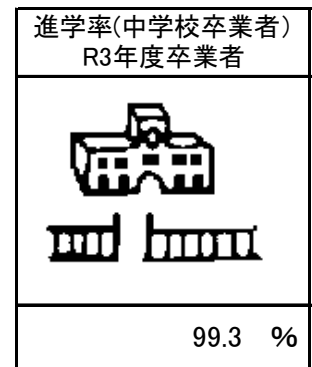
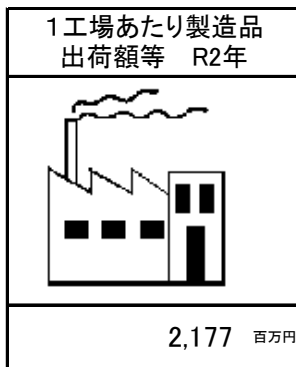
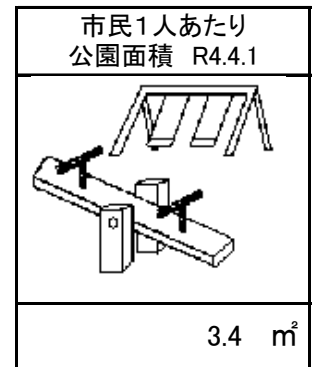
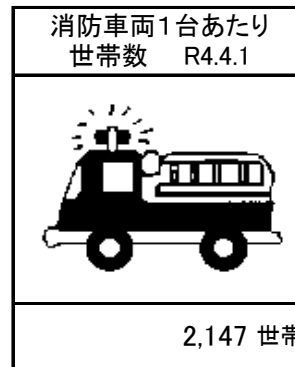
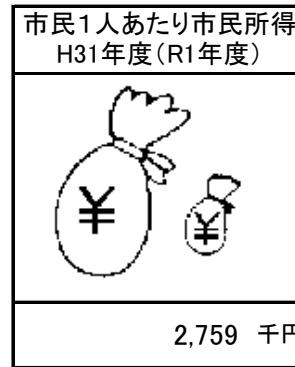
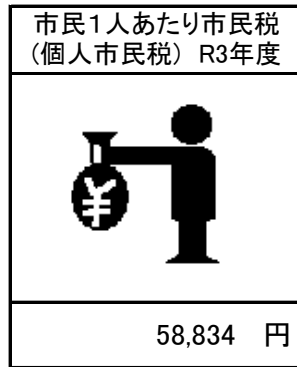
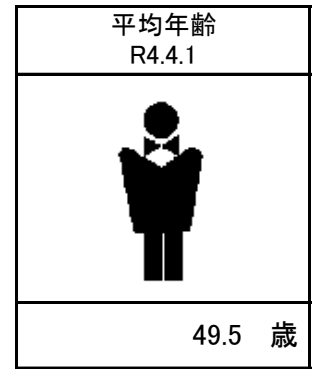
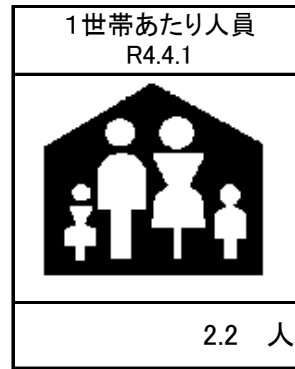
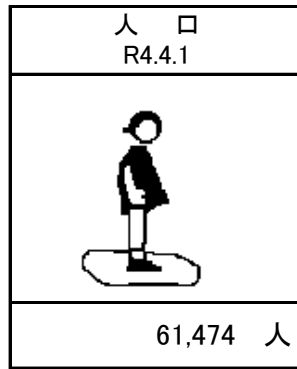

蓮田市の1日

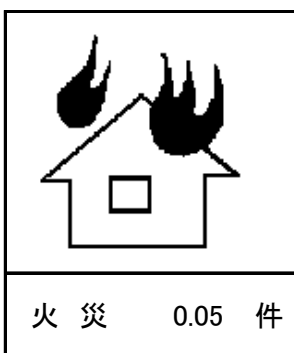
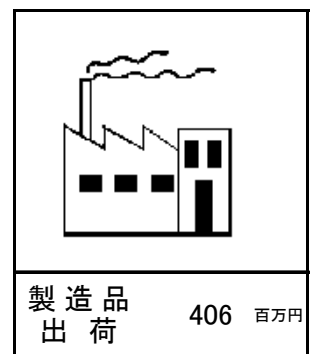
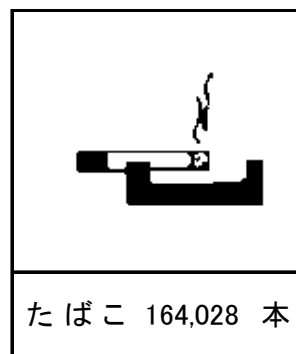
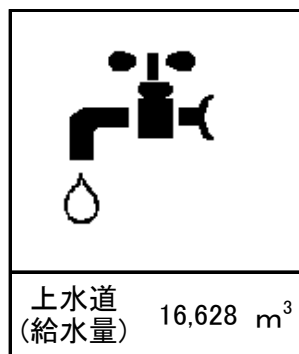
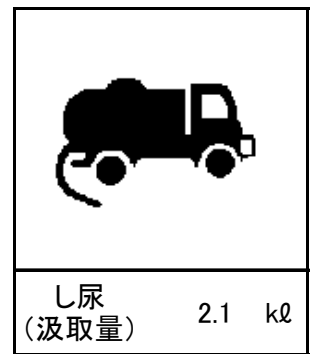
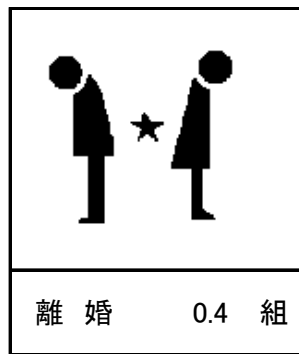
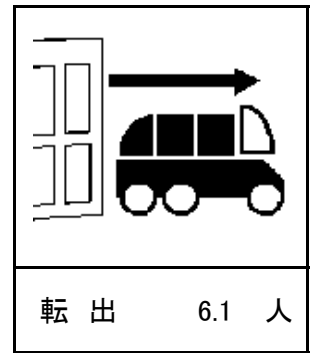
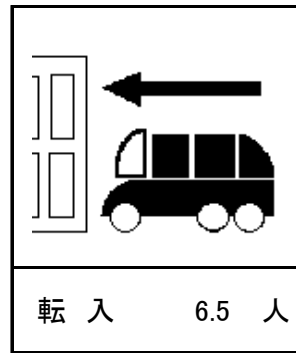
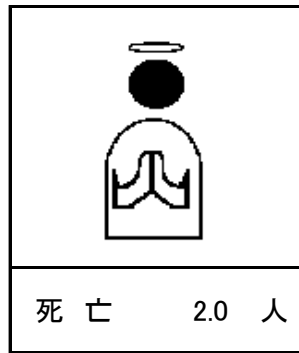

蓮田市の概要

市制施行	昭和47年10月1日		
位置	東経 139度 39分 44秒	北緯 35度 59分 40秒	(世界測地系)
面積	27.28 km ²		(国土地理院調べ)
人口・世帯数	61,499人 (男 30,468人 女 31,031人)	25,474世帯	(令和2年国勢調査)
人口動態 (令和3年度中)	出生 335人 転入 2,359人	死亡 718人 転出 2,244人	
予算	一般会計	202億4千万円	(令和4年度当初)
事業所	※1 1,679 事業所	19,687 人	(令和3年経済センサスー活動調査速報値 ※2)
農業	農業経営体 327 戸	販売農家 313 戸	(2020年農林業センサス)
工業	68 事業所	3,563 人	(令和3年経済センサスー活動調査)
商業 (飲食店を除く)	304 事業所	2,809 人	(平成28年経済センサスー活動調査)
学校・保育施設 (令和5年3月1日現在)	幼稚園 3 小学校 8 中学校 5 高等学校 1 特別支援学校 1	認可保育園 9 認定こども園 3 児童センター 1 学童保育所 9 ※3 心身障害児通園施設 1 子育て支援拠点施設 8 小規模保育施設 5	

※1 事業内容等不詳の事業所は含まない

※2 確報値(令和5年6月公表予定)と異なる場合もある

※3 蓮田市立学童保育所設置及び管理条例による

地目別の面積 (1月1日現在)

《資料: 税務課》

令和4年 (2022年)

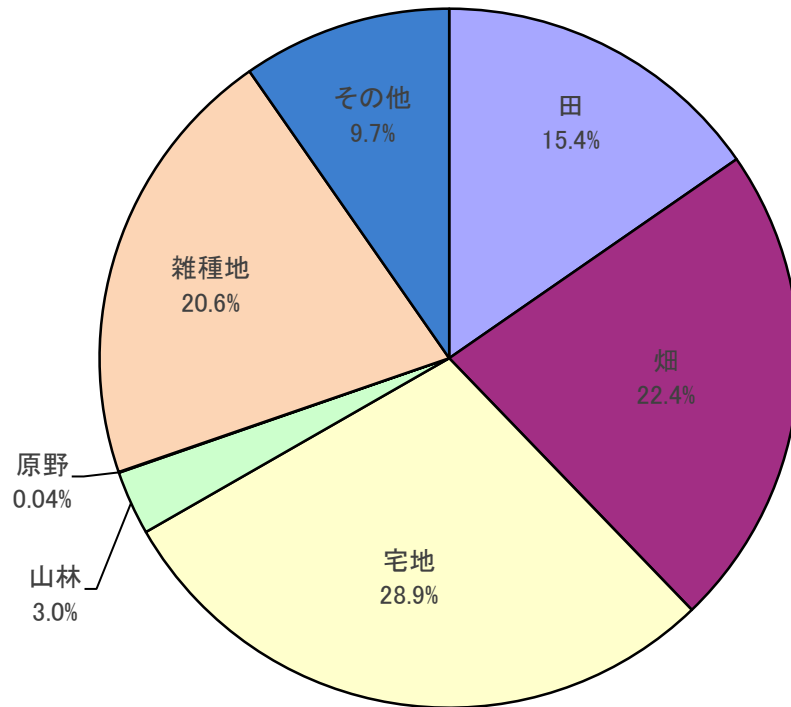

平成4年 (1992年)

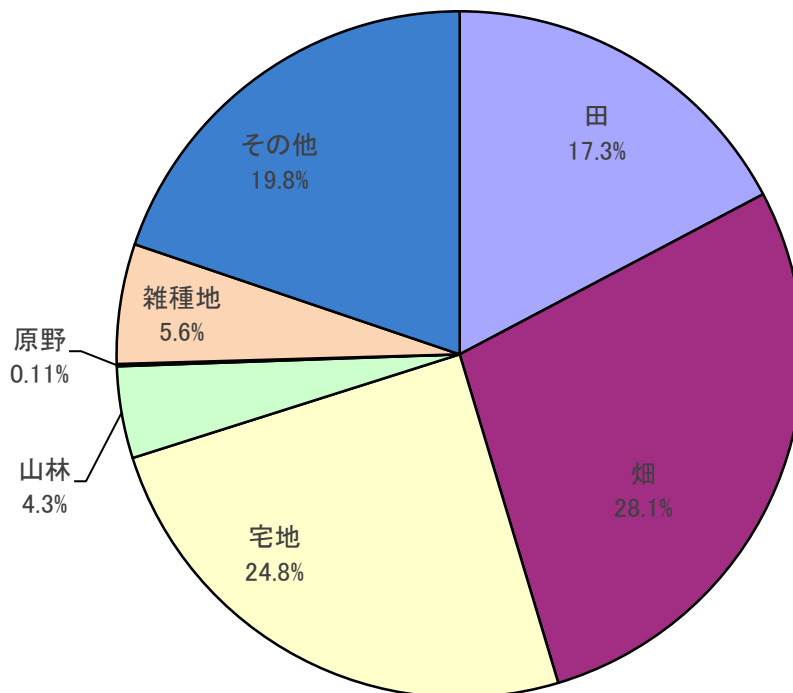

※構成比(%)については、四捨五入のため合計が100にならないことがある

平均気温

《資料：消防課》

年 別

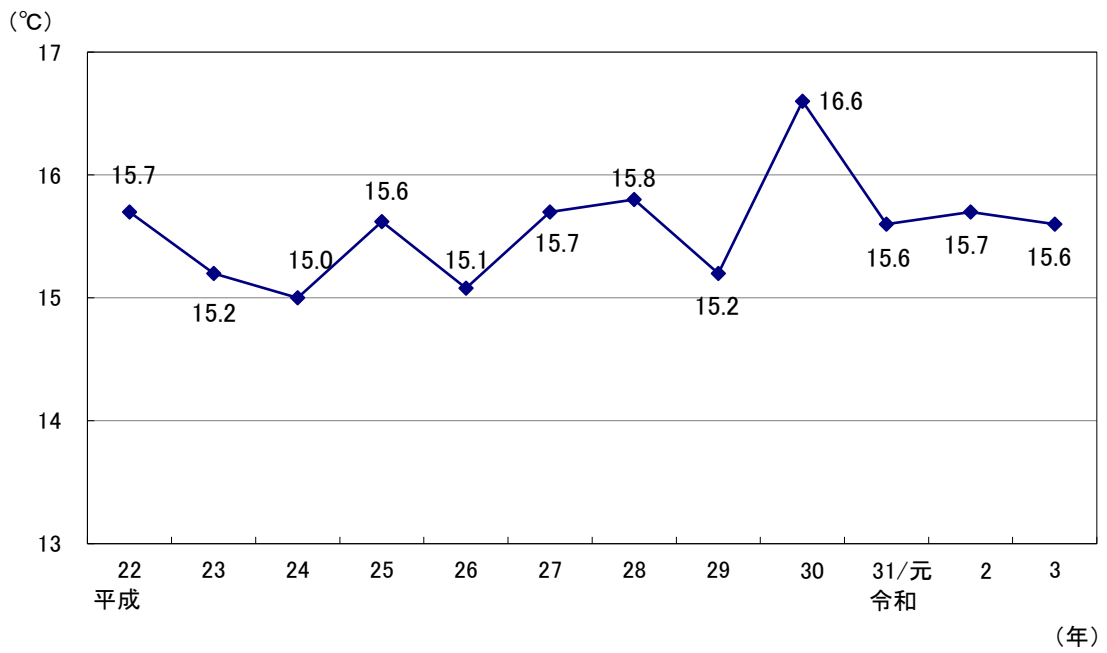

月別 (令和3年)

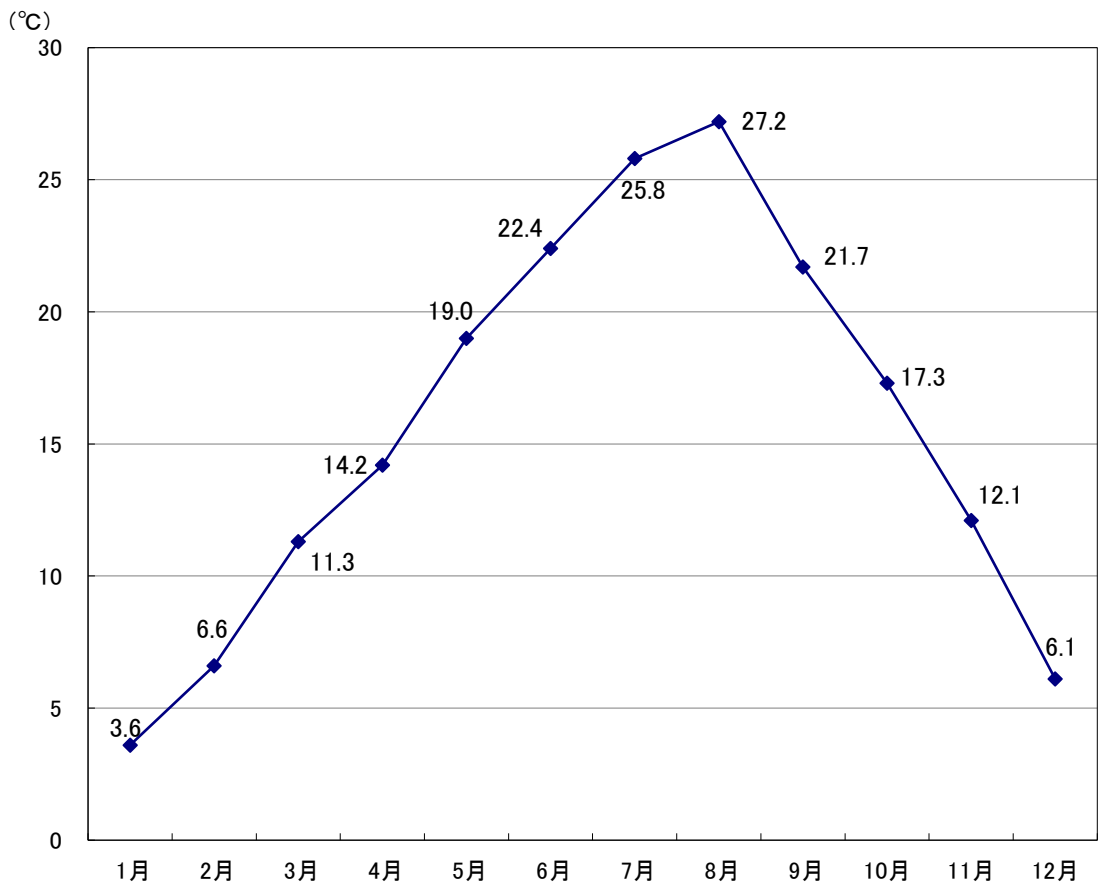

人口・世帯数の推移 (4月1日現在)

《資料：政策調整課》

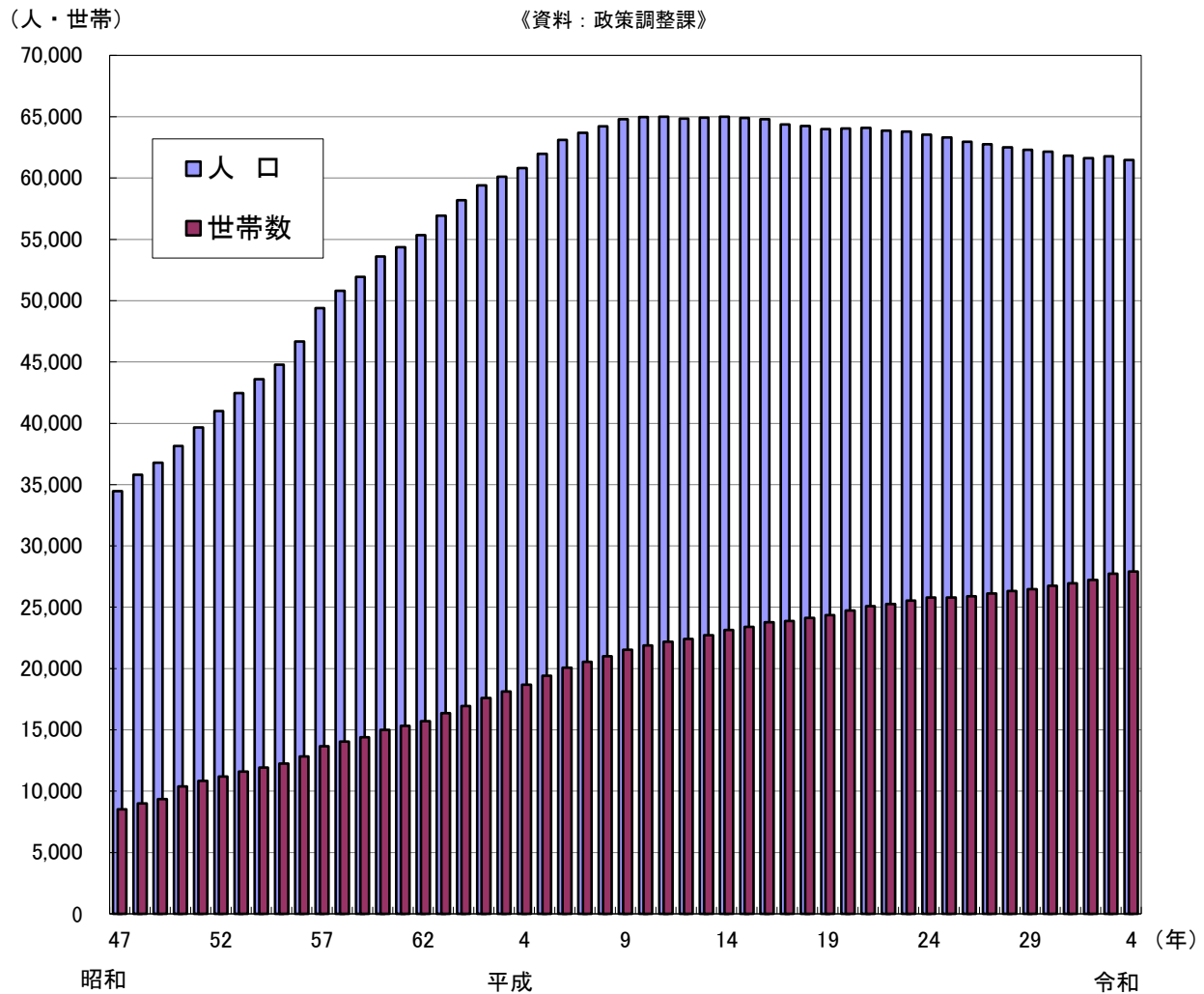

対前年人口増減率の推移 (4月1日現在)

《資料：政策調整課》

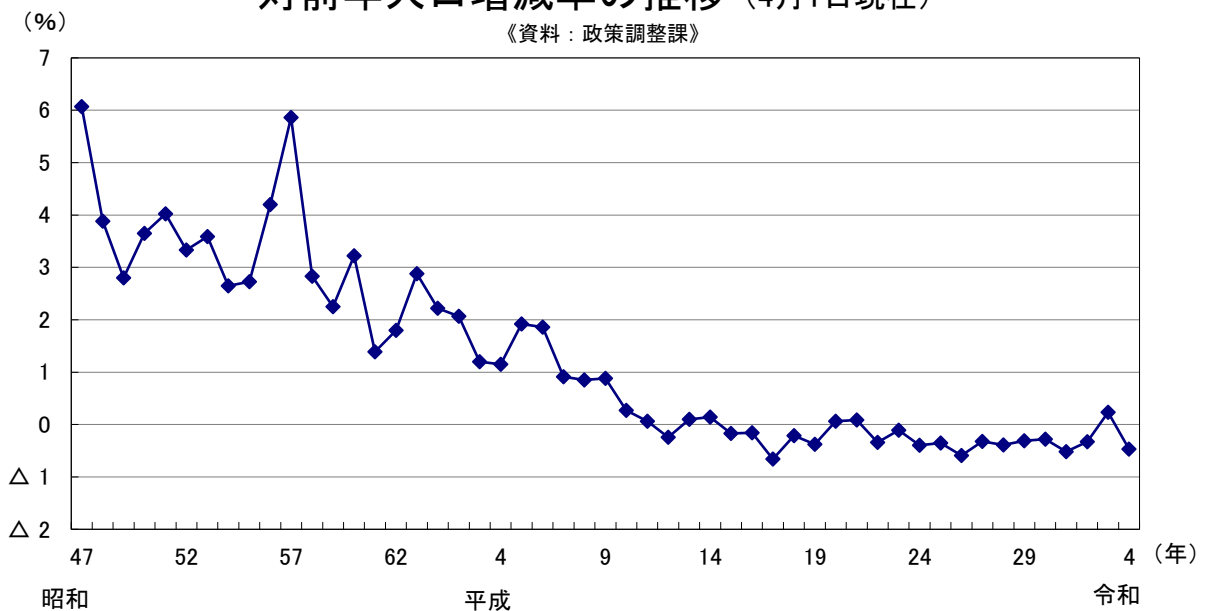

人口異動

《資料：市民課》

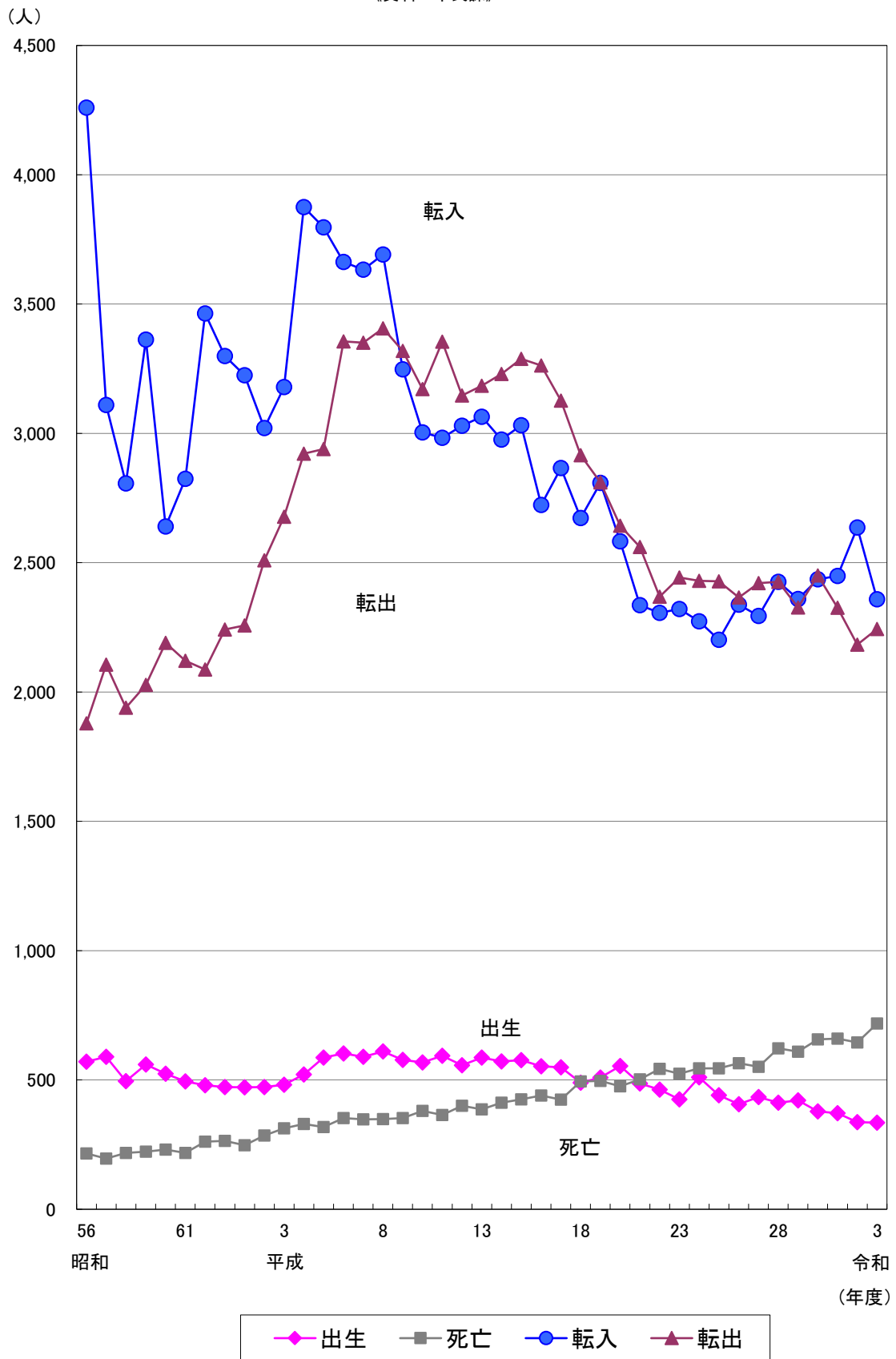

年齢別人口 (令和4年4月1日現在)

《資料: 政策調整課》

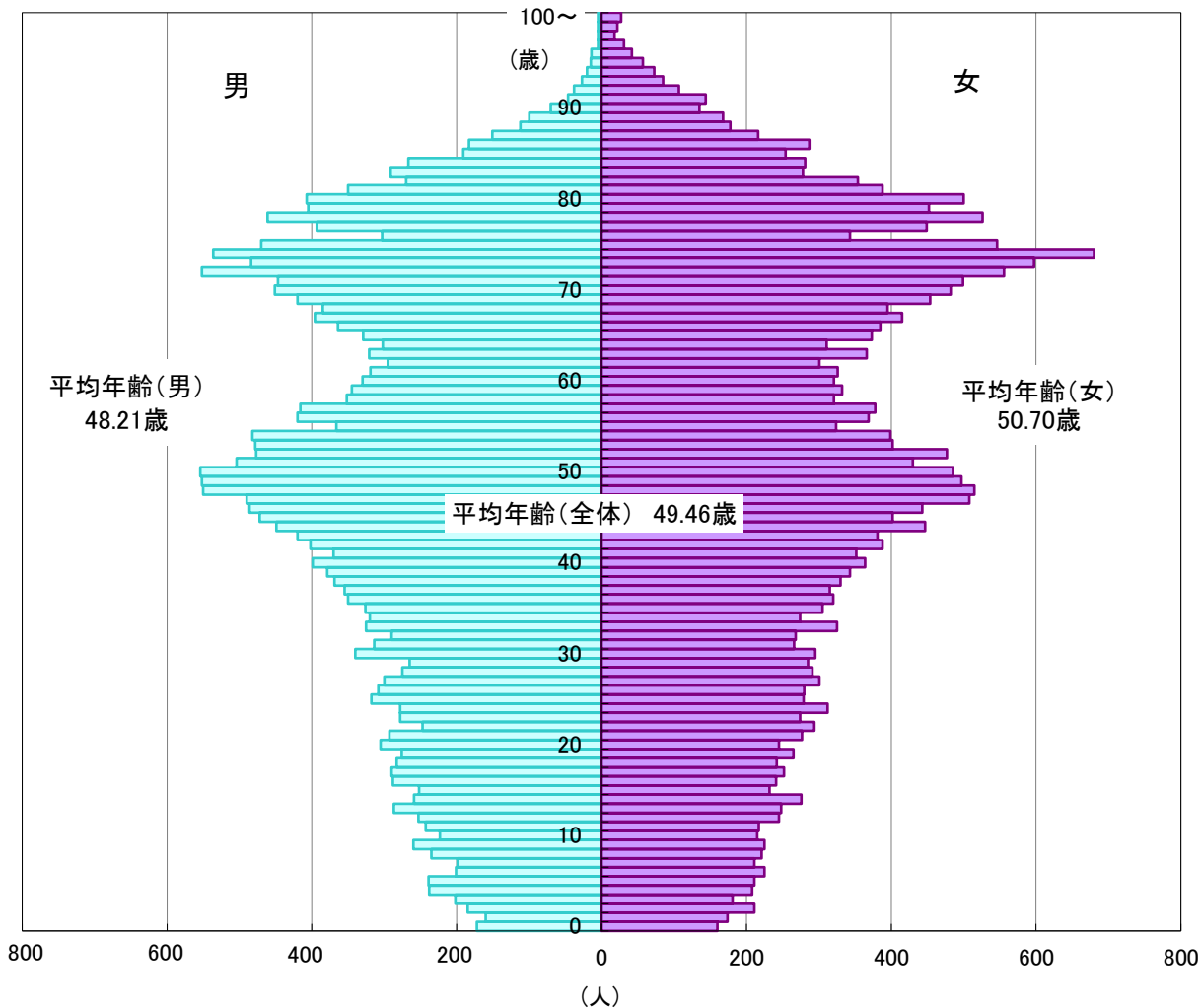

平均年齢の推移 (4月1日現在)

《資料: 政策調整課》

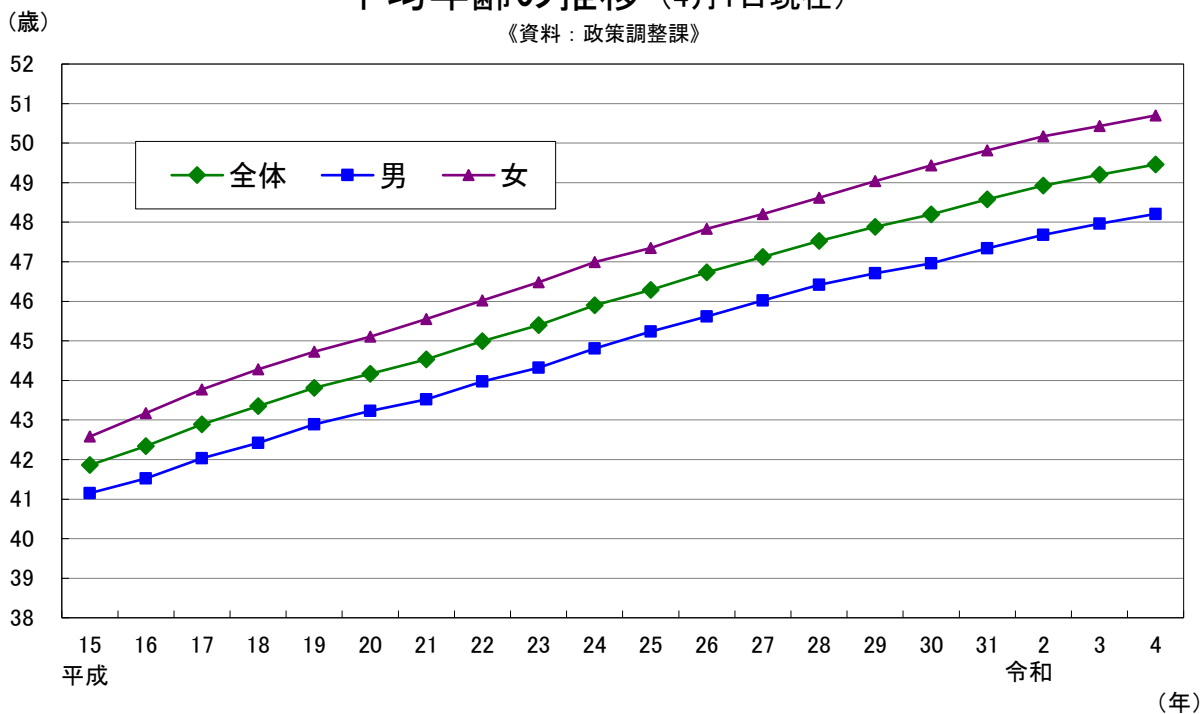

年齢階層別人口 (10月1日現在)

《資料:国勢調査》

令和2年 (2020年)

(61,499人)

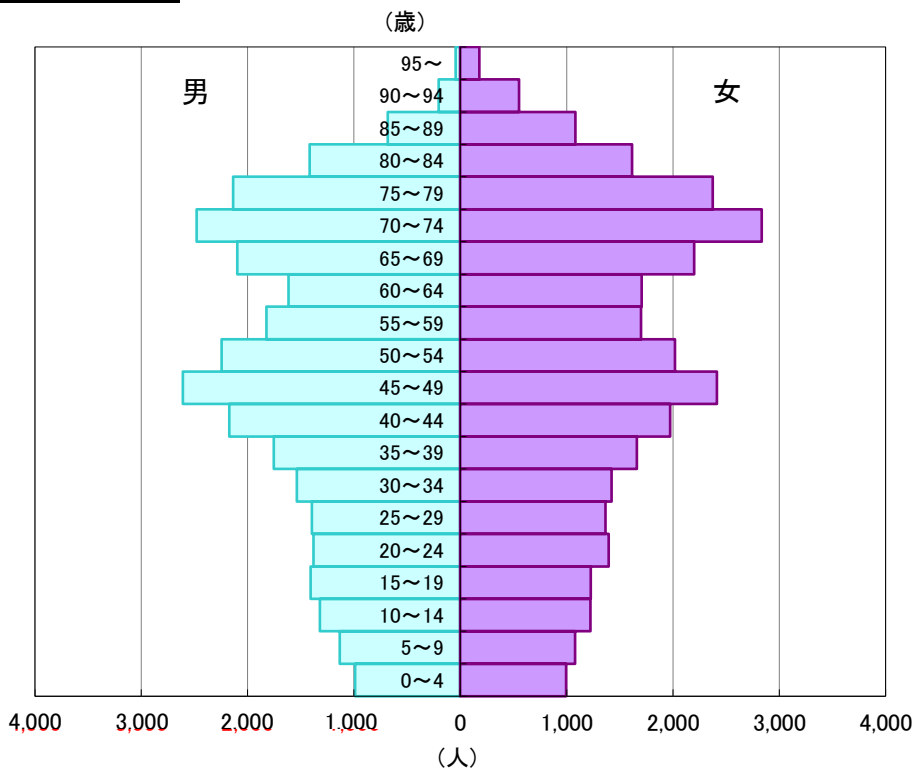

平成12年 (2000年)

(64,386人)

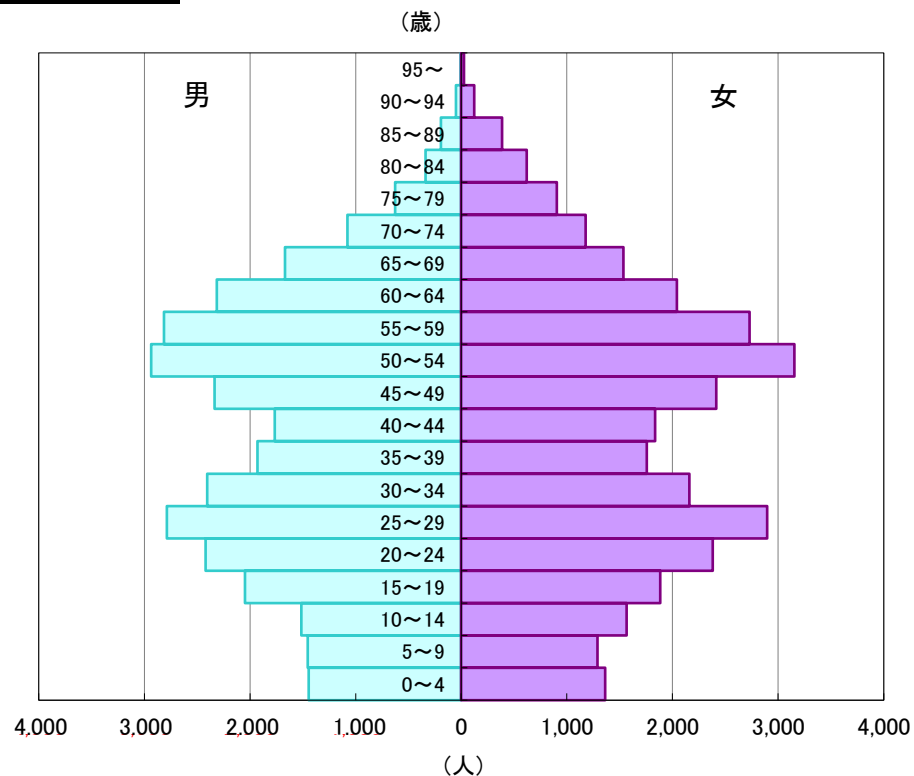

年齢3区分別人口の推移 (10月1日現在)

《資料:国勢調査》

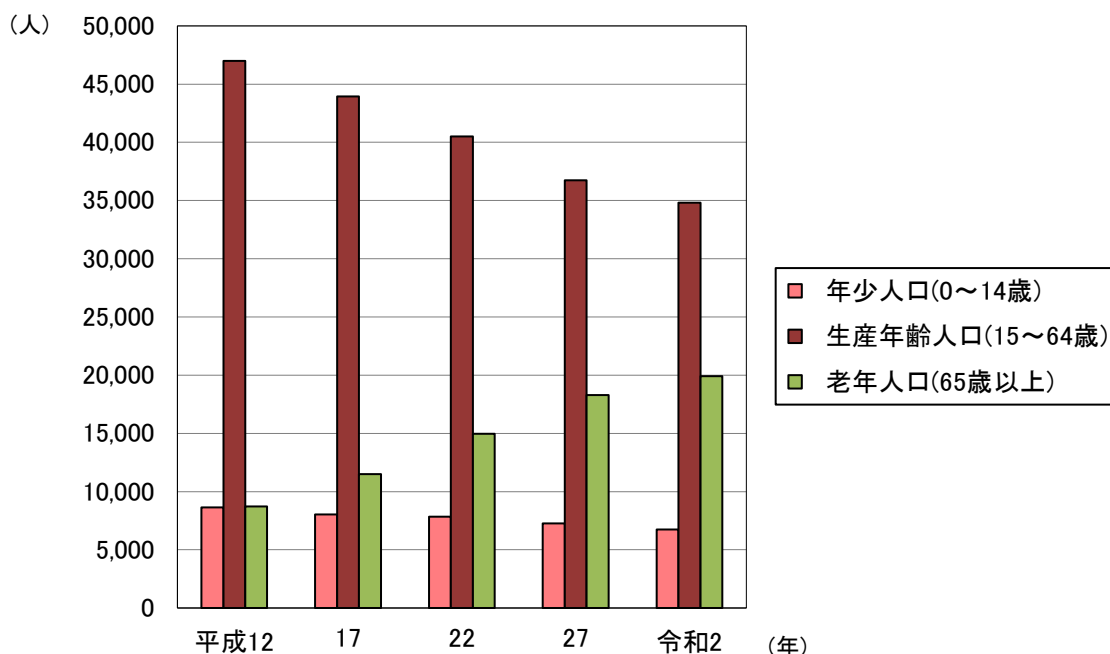

年齢3区分別人口構成比の推移 (10月1日現在)

《資料:国勢調査》

蓮田市

全国(参考)

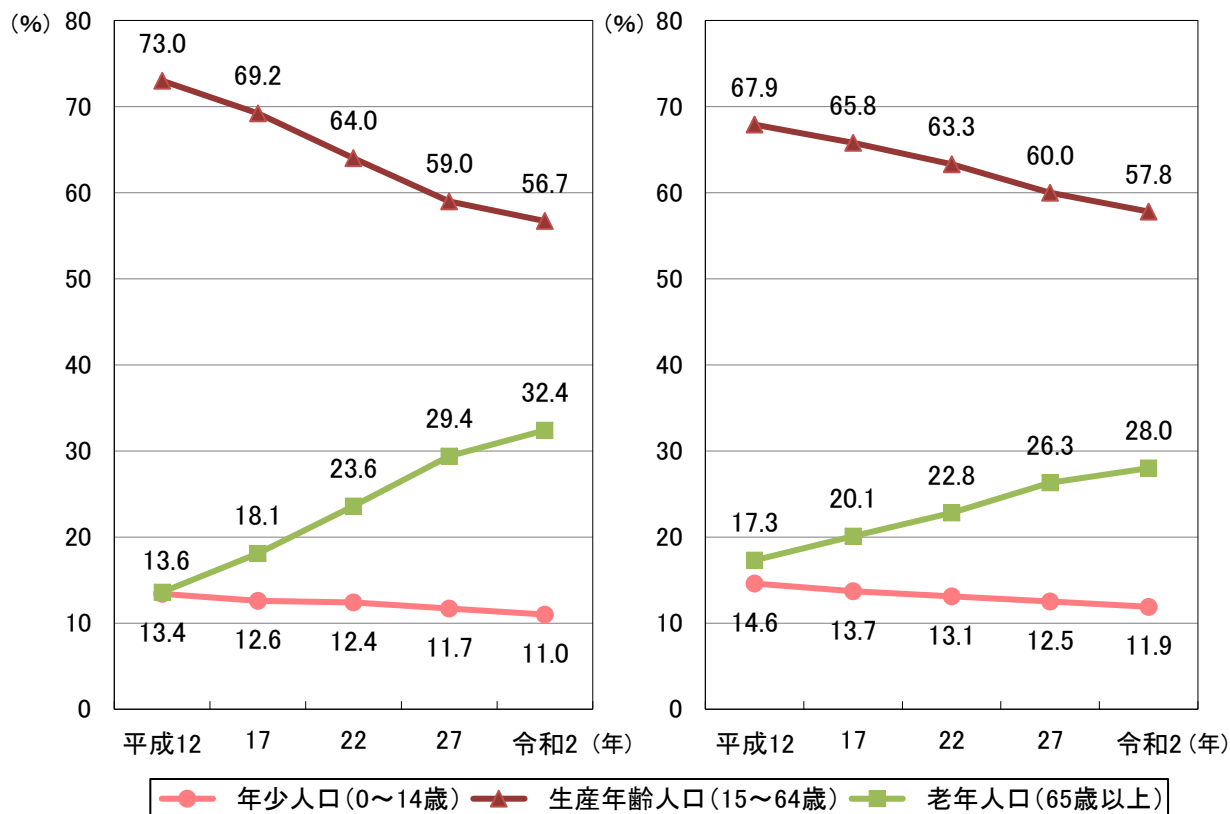

※年齢不詳人口があるため、合計が100%にならないことがある

年齢3区分別人口の推移 (10月1日現在)

～平成12年(2000年)の人口を100とした値～

《資料:国勢調査》

総数

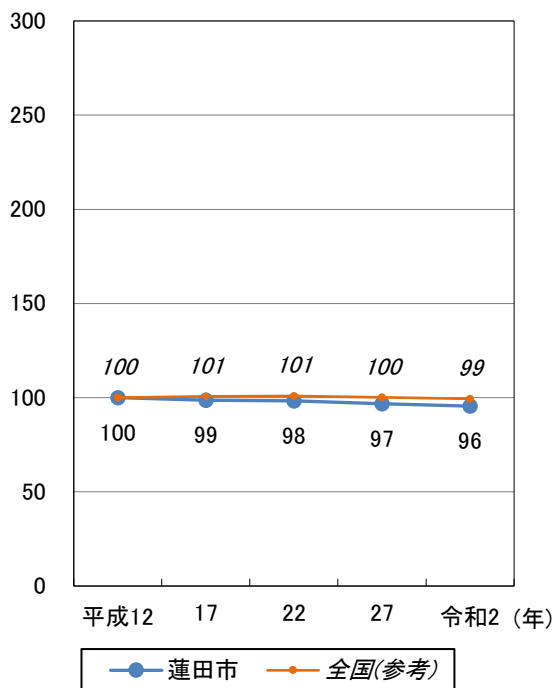

年少人口 (0～14歳)

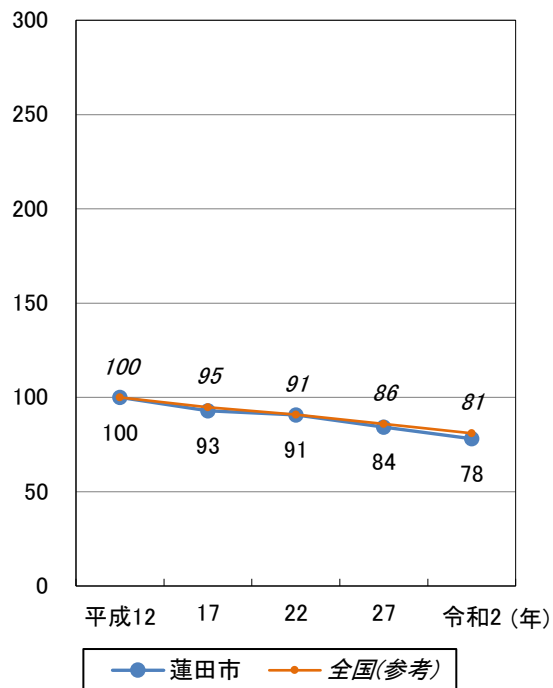

生産年齢人口 (15～64歳)

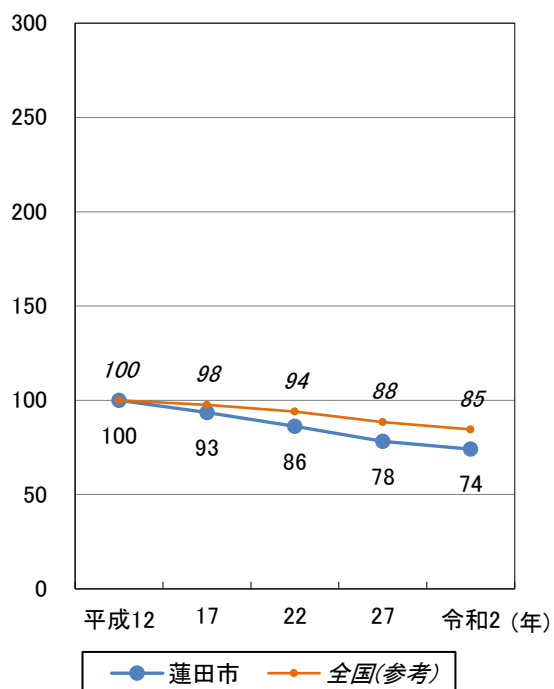

老年人口 (65歳以上)

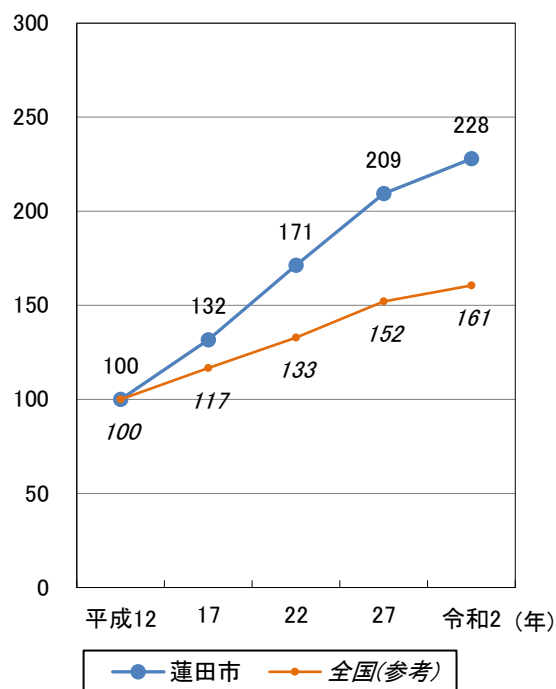

家族人員別の世帯数 (一般世帯 10月1日現在)

《資料: 国勢調査》

令和2年 (2020年)

(25,439世帯)

平均 2.36人/世帯

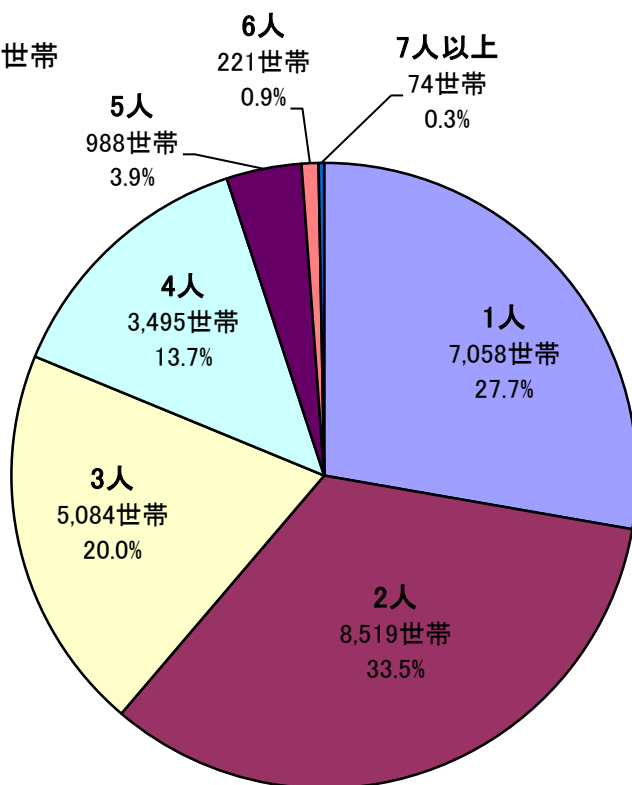

平成12年 (2000年)

(21,489世帯)

平均 2.96人/世帯

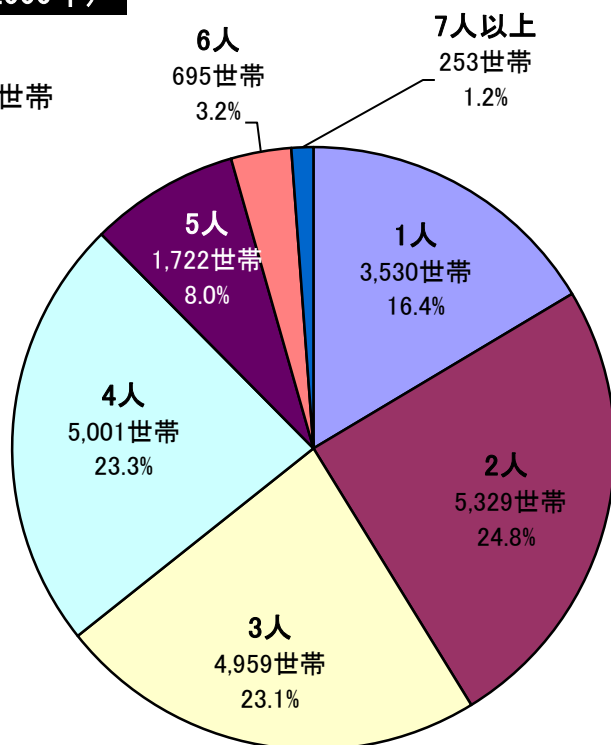

※構成比(%)については、四捨五入のため合計が100にならないことがある

データ:蓮田市への流入人口内訳(P37)、蓮田市からの流出人口内訳(P38～39)

市町村別の流入・流出人口（15歳以上 令和2年10月1日現在）

《資料：令和2年国勢調査》

蓮田市への流入人口

(10,902人)

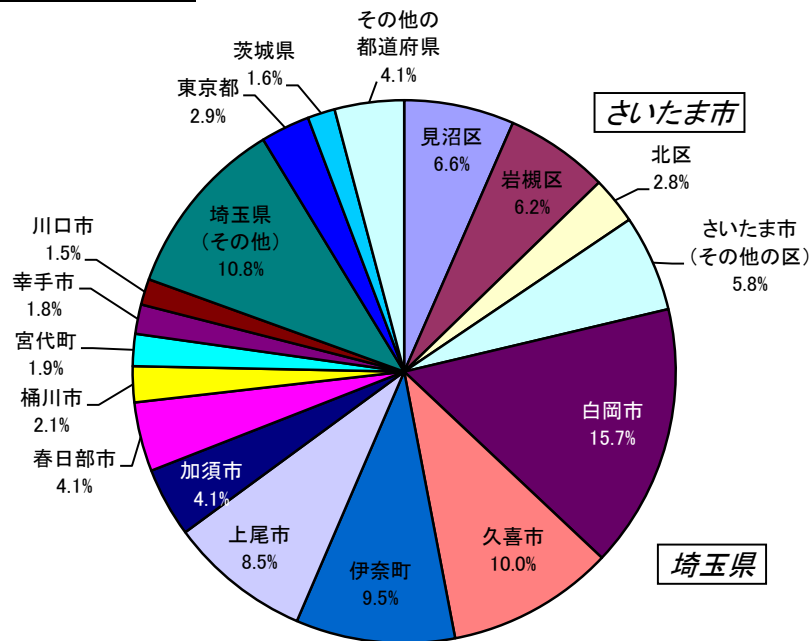

蓮田市からの流出人口

(20,744人)

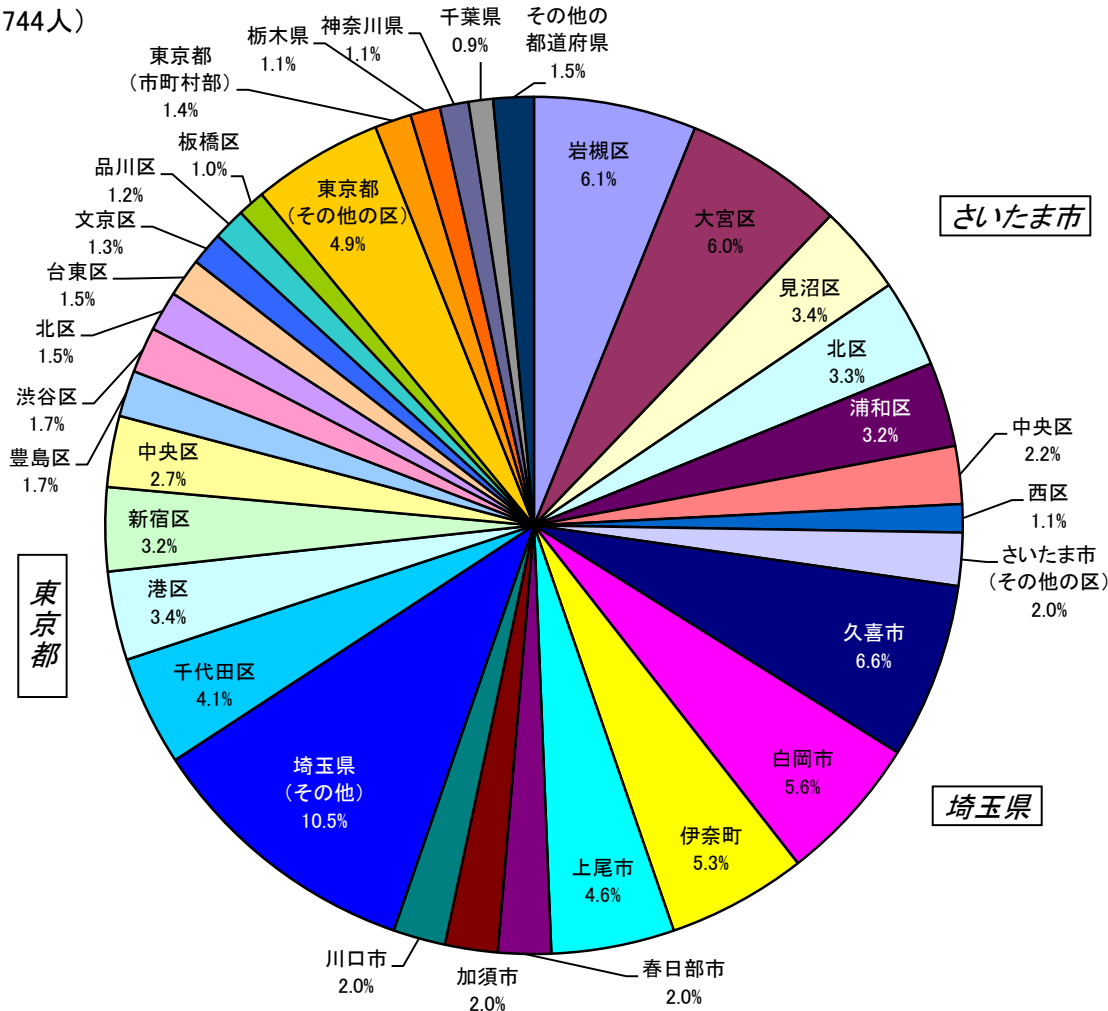

※構成比(%)については、四捨五入のため合計が100にならないことがある

産業大分類別の事業所数及び従業者数

《資料:平成28年経済センサス-活動調査》

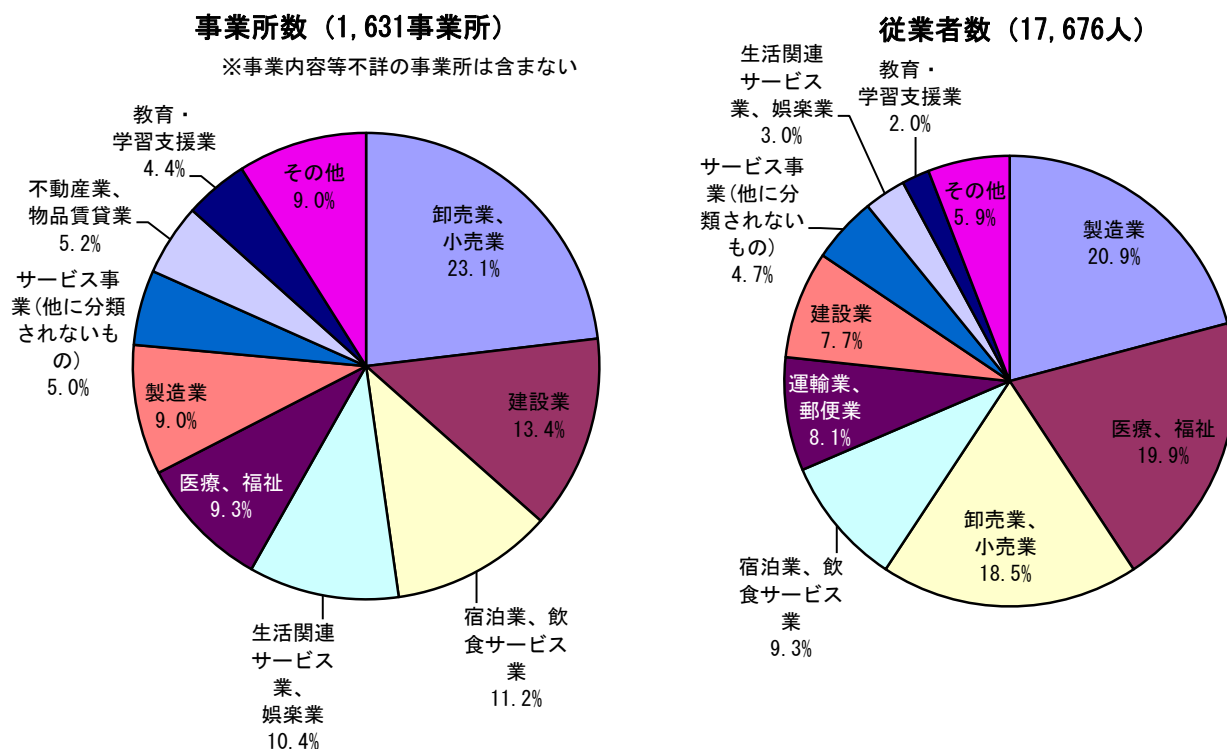

※構成比(%)については、四捨五入のため合計が100にならないことがある

産業分類別の事業所数の推移

《資料:平成28年経済センサス-活動調査》

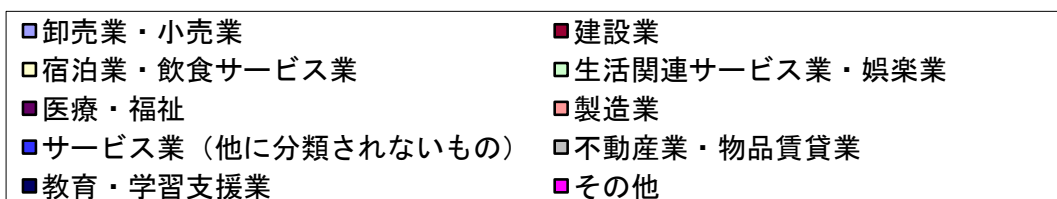
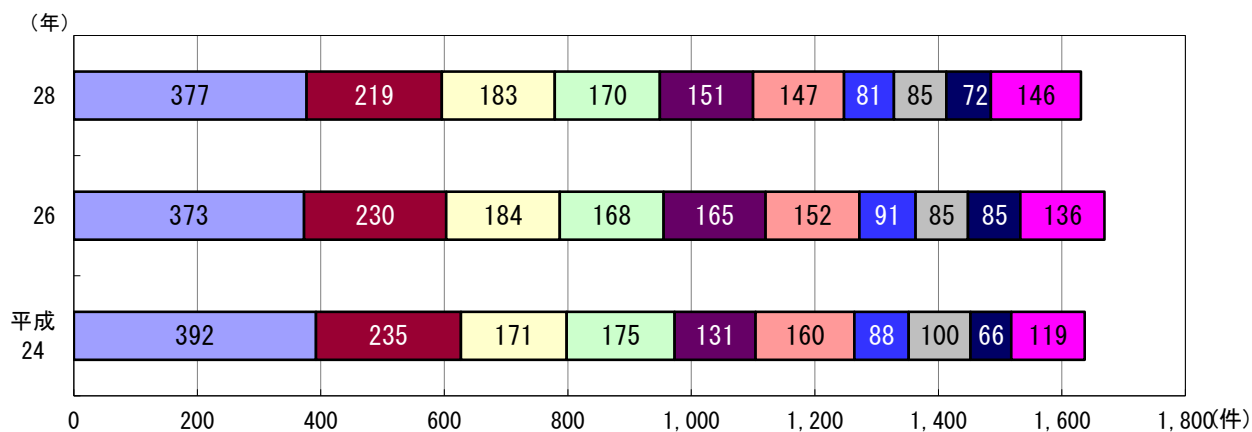

販売農家数の推移

《資料：農林業センサス》

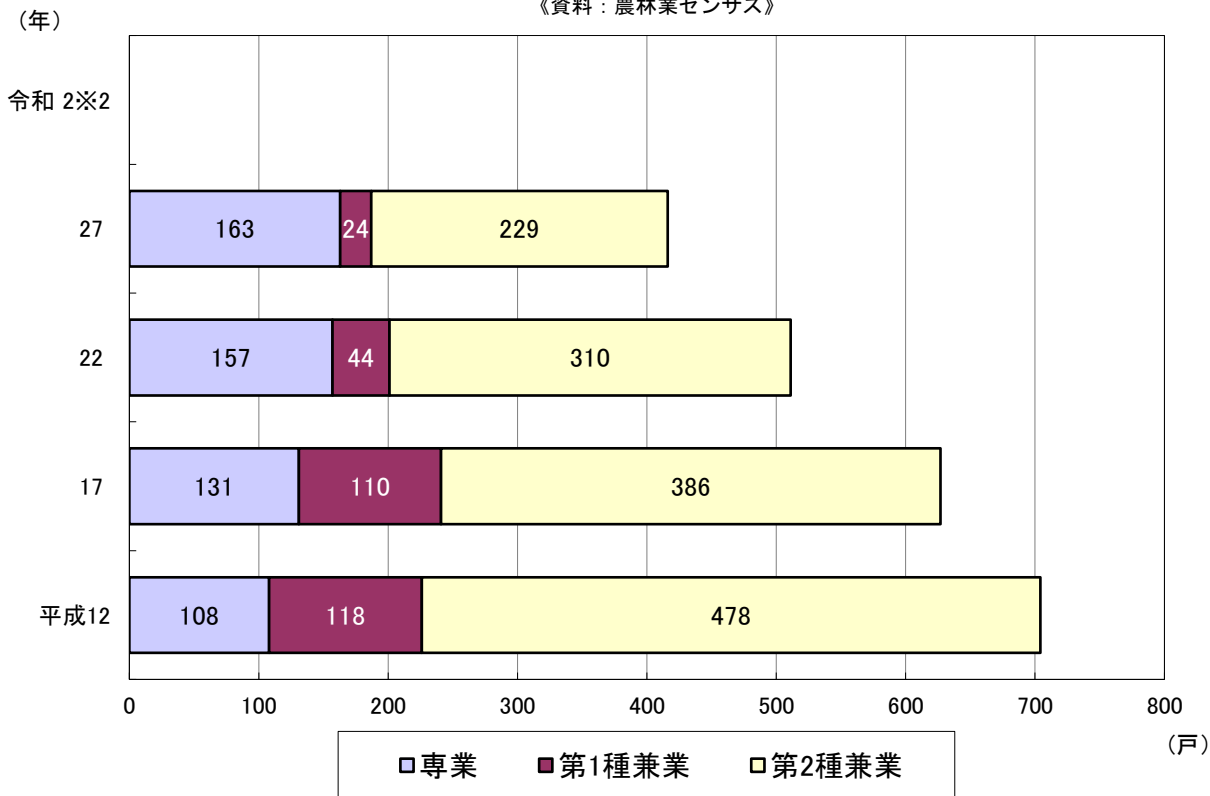

農業人口（販売農家）の推移

《資料：農林業センサス》

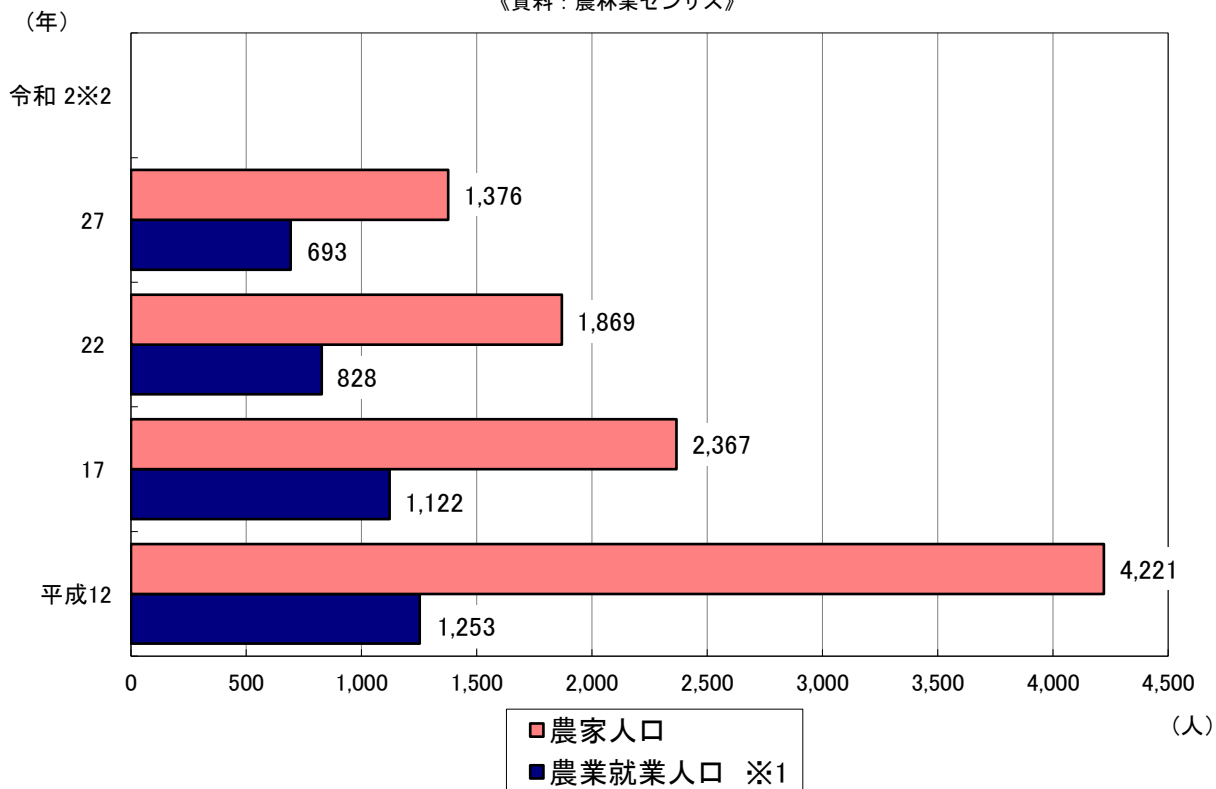

※1 自営農業に主として従事した人口

※2 令和2年調査では、専兼業別の分類及び農業人口(販売農家)の集計は行われていないため、掲載なし

果樹栽培割合(農業経営体)

《資料:2020年農林業センサス》

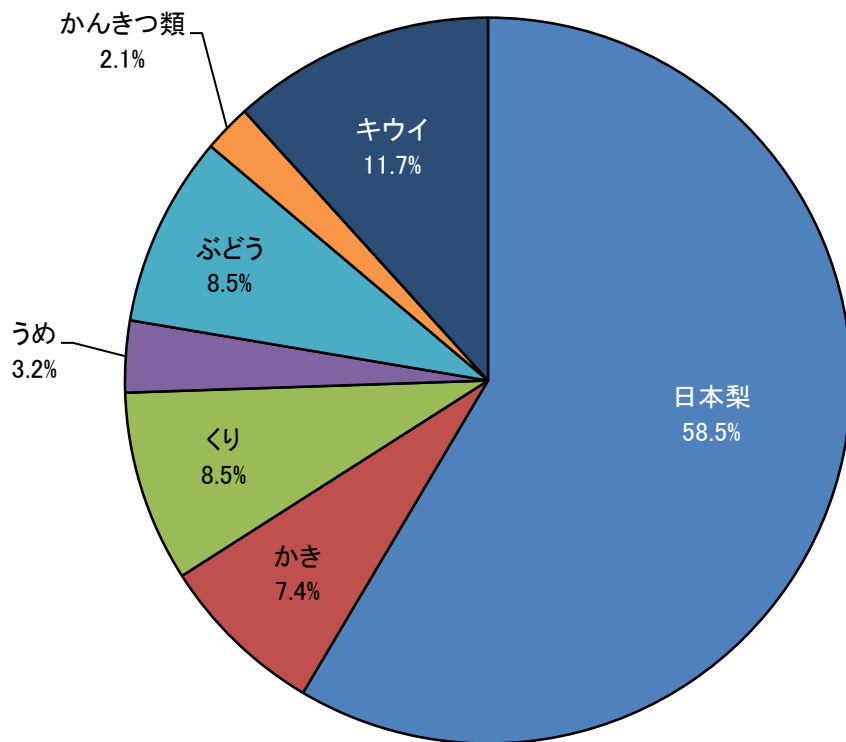

※その他は公表されていない数値が含まれるため、掲載なし
※構成比(%)については、四捨五入のため合計が100にならないことがある



梨栽培の旧町村別の推移 (農業経営体)

《資料: 農林業センサス》

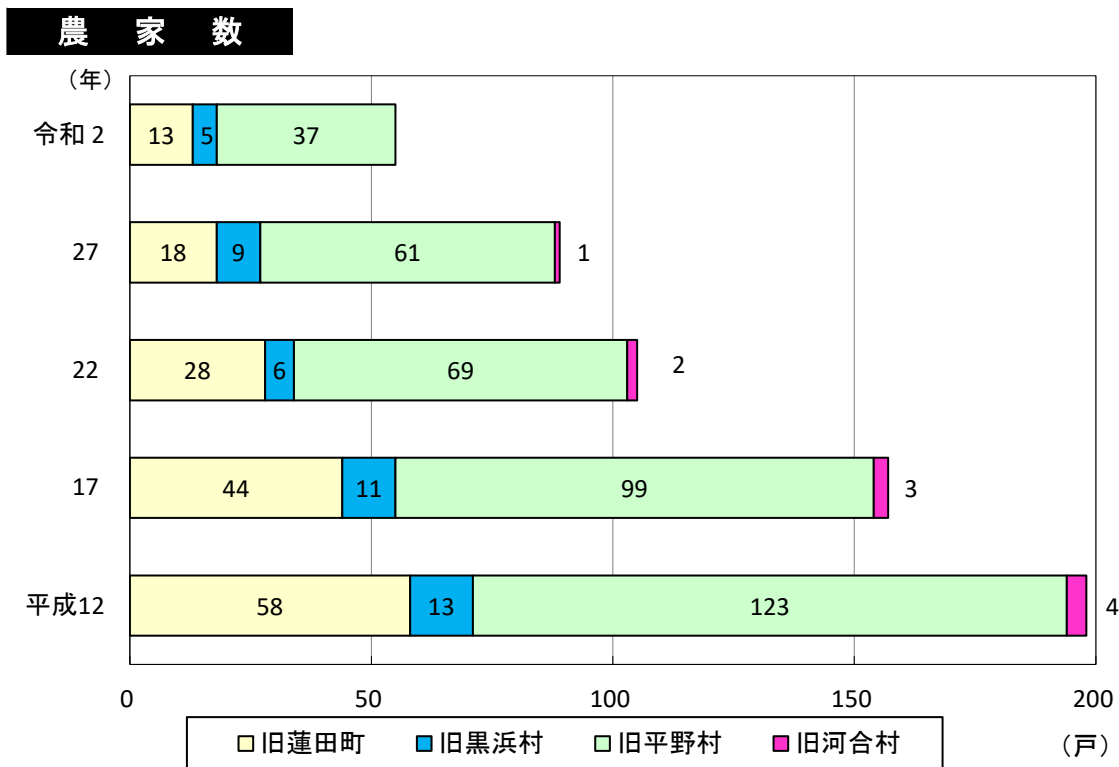

※平成7年から17年は販売農家ベースの数値

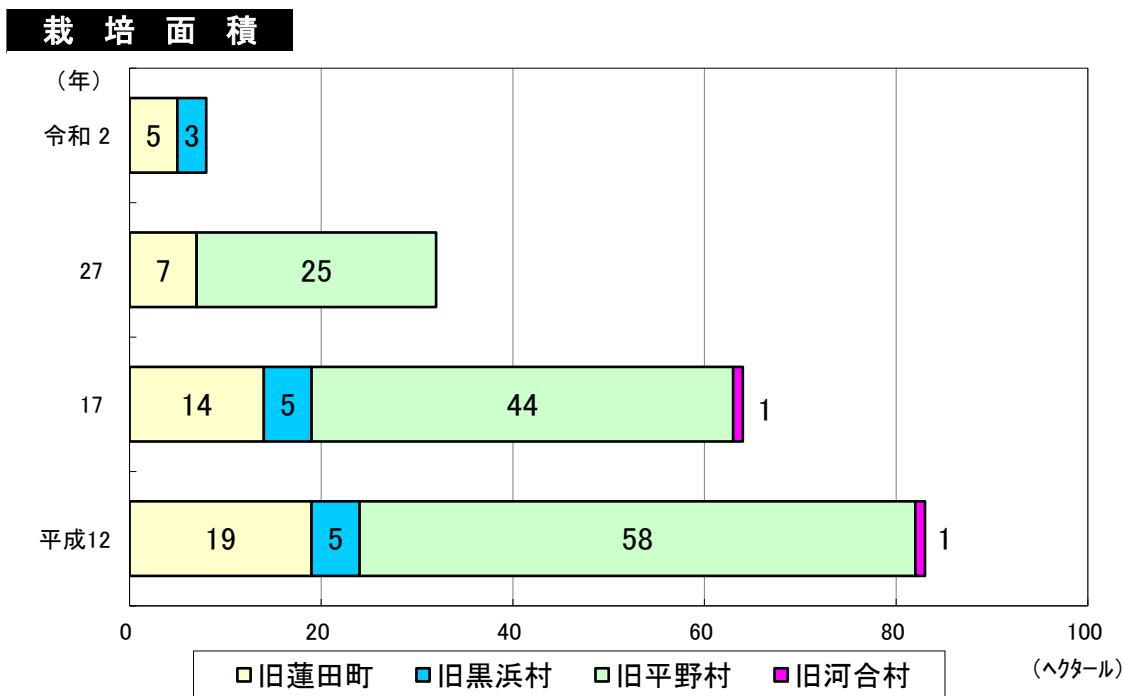

※平成22年調査では、梨の栽培面積の集計は行われていないため、掲載なし
 ※平成7年から17年は販売農家ベースの数値

工業の推移

《資料：工業統計調査及び経済センサス》

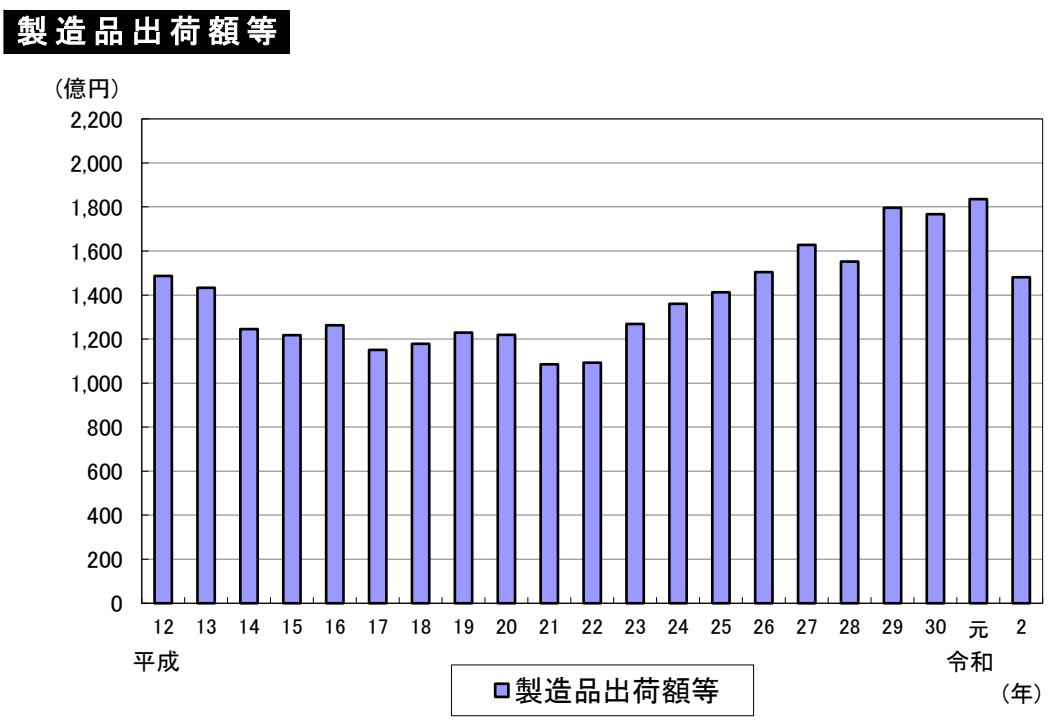
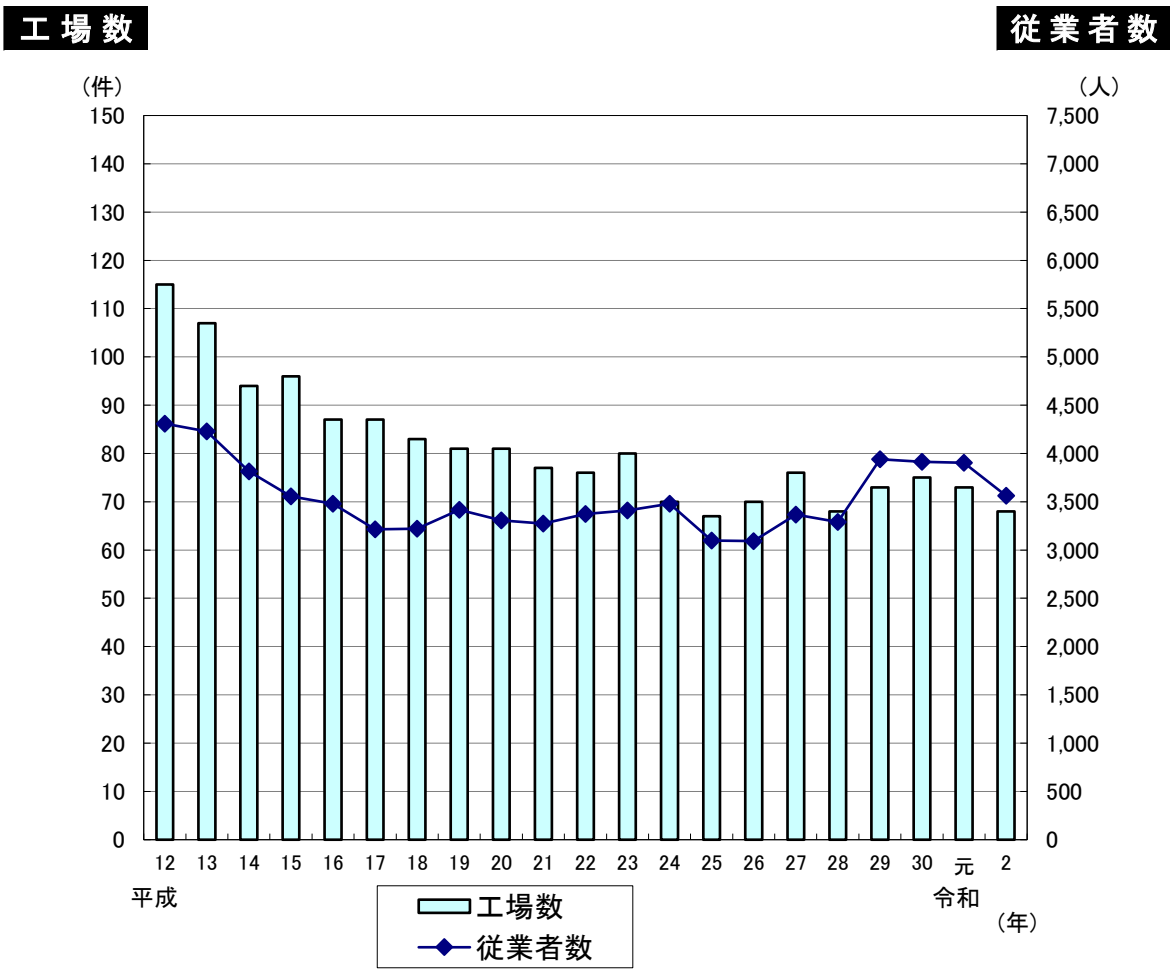

産業分類別の工場数 (68件)

《資料:令和3年経済センサス-活動調査》

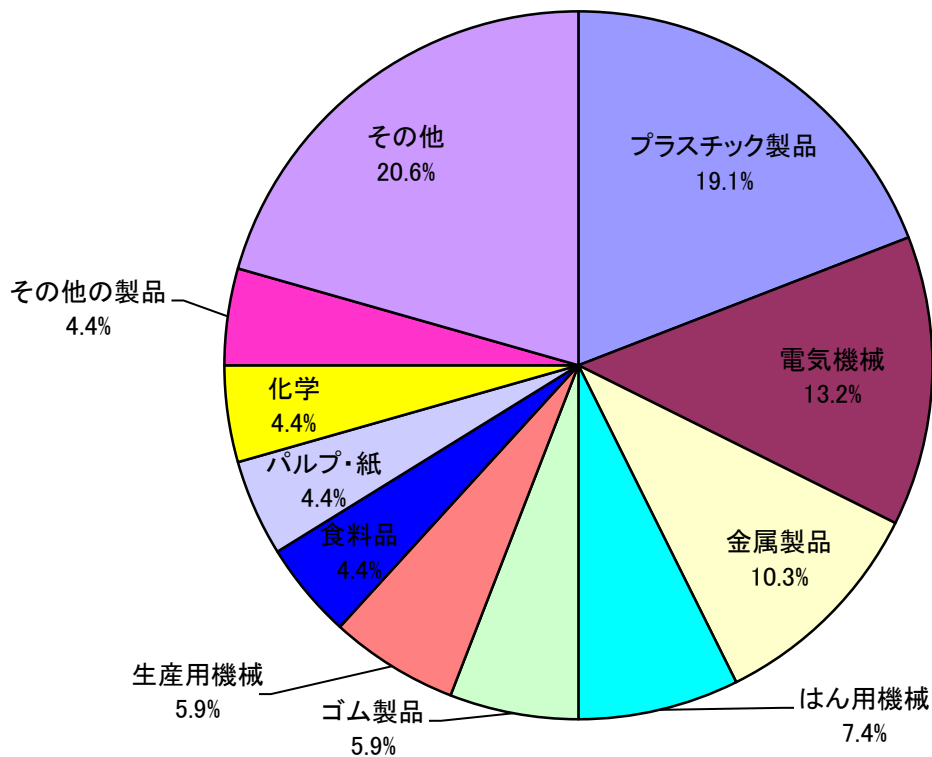

産業分類別の製造品出荷額等 (1,481億円)

《資料:令和3年経済センサス-活動調査》

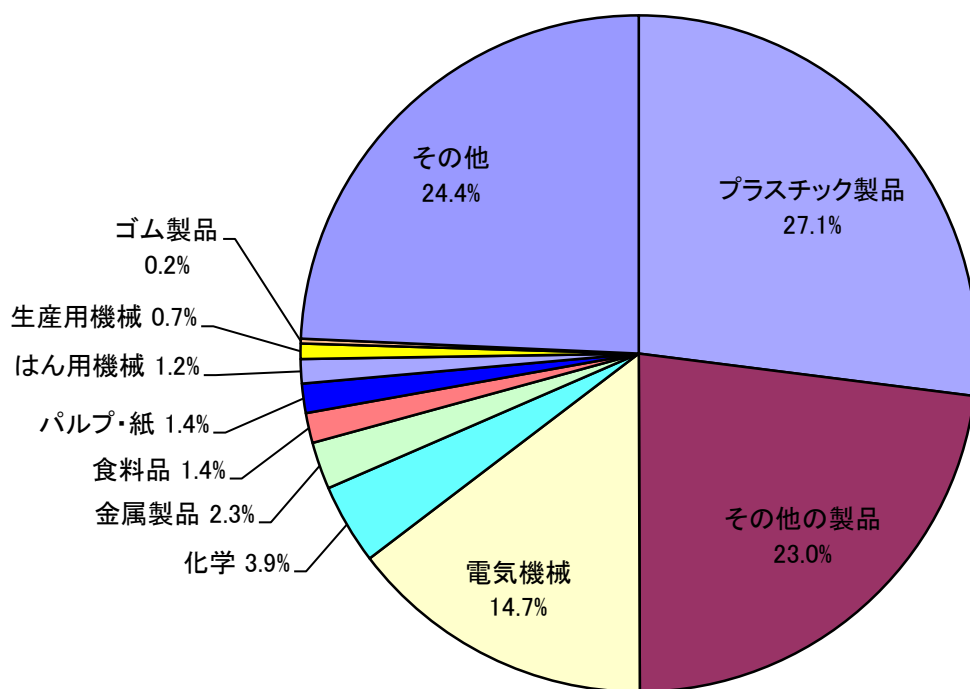

※構成比(%)については、四捨五入のため合計が100にならないことがある

商業の推移

《資料：商業統計調査及び平成28年経済センサスー活動調査》

事業所数

従業者数

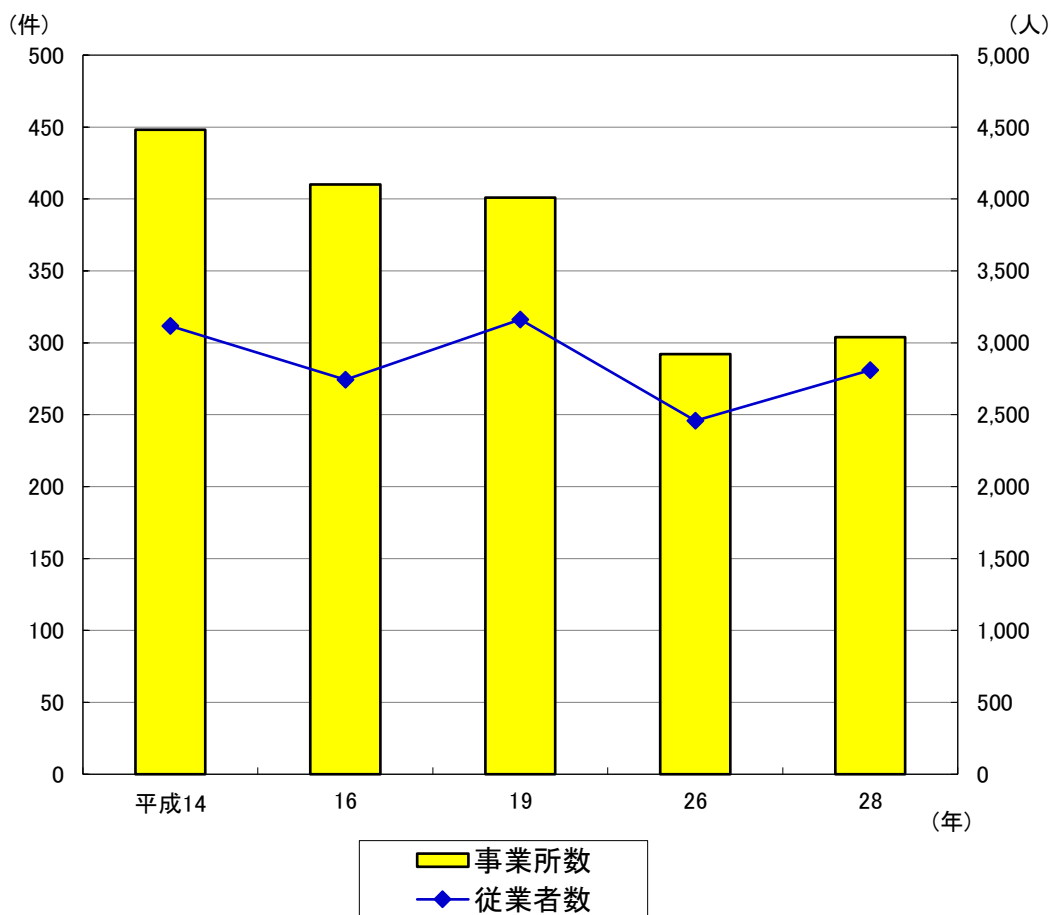

商品販売額

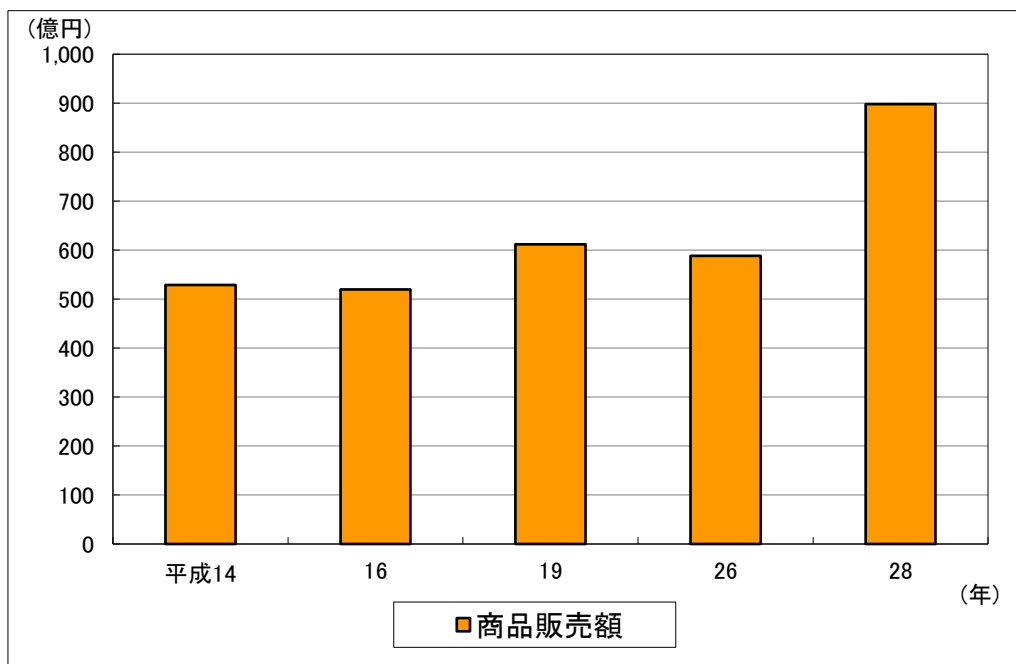

産業分類別の事業所数 (304件)

《資料：平成28年経済センサスー活動調査》

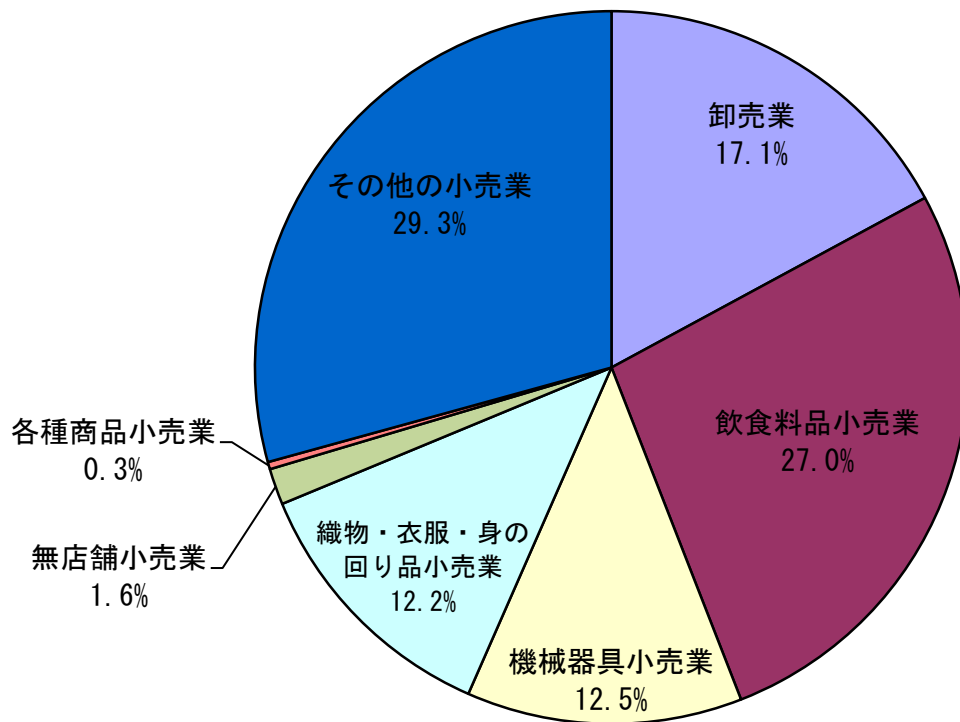

産業分類別の商品販売額 (897億7600万円)

《資料：平成28年経済センサスー活動調査》

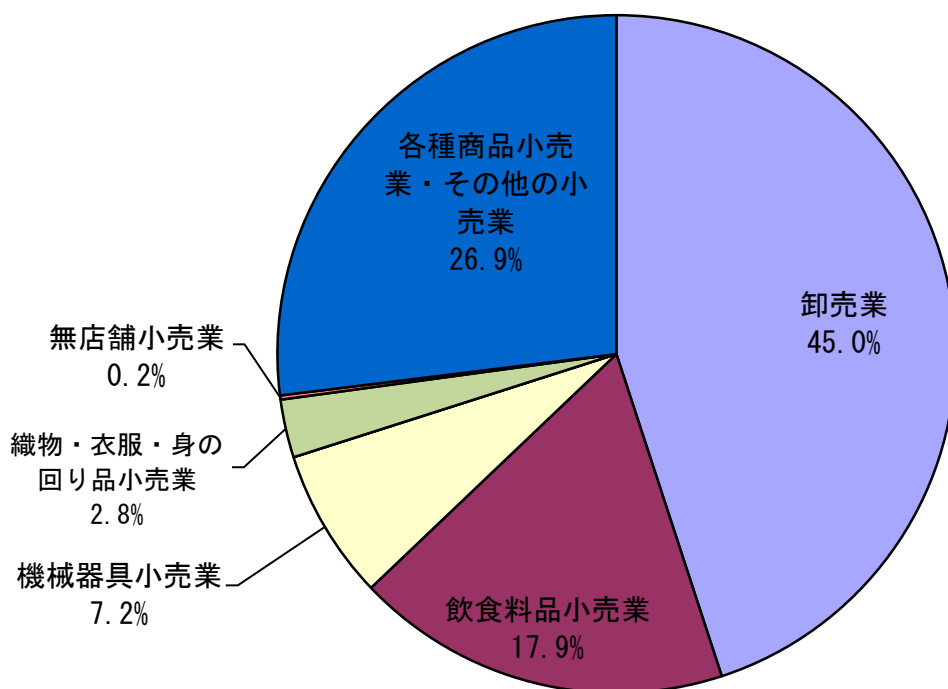

1 土地・気象

町(丁)字別面積

(単位：ヘクタール)

町(丁)字名	面積	町(丁)字名	面積	町(丁)字名	面積
本 町	8.0	大 字 笹 山	51.4	西新宿六丁目	8.6
末 広 一 丁 目	8.0	大 字 江 ヶ 崎	209.2	西 城 一 丁 目	5.5
末 広 二 丁 目	7.8	大 字 南 新 宿	35.9	西 城 二 丁 目	10.9
御前橋一丁目	9.8	大 字 城	37.9	西 城 三 丁 目	10.2
御前橋二丁目	6.4	大 字 川 島	51.8	桜 台 一 丁 目	5.2
見 沼 町	15.8	大 字 根 金	188.1	桜 台 二 丁 目	5.2
上 一 丁 目	8.2	大 字 井 沼	113.4	桜 台 三 丁 目	4.5
上 二 丁 目	13.4	大 字 駒 崎	129.0	山 ノ 内	9.5
関 山 一 丁 目	11.7	大 字 上 平 野	146.4	蓮 田 一 丁 目	9.0
関 山 二 丁 目	12.5	大 字 高 虫	176.1	蓮 田 二 丁 目	10.1
関 山 三 丁 目	16.2	椿 山 一 丁 目	15.9	蓮 田 三 丁 目	7.0
関 山 四 丁 目	14.0	椿 山 二 丁 目	10.4	蓮 田 四 丁 目	15.4
東 一 丁 目	4.7	椿 山 三 丁 目	11.4	蓮 田 五 丁 目	12.2
東 二 丁 目	10.9	椿 山 四 丁 目	12.3	馬 込 一 丁 目	9.8
東 三 丁 目	13.0	緑 町 一 丁 目	11.1	馬 込 二 丁 目	11.7
東 四 丁 目	7.5	緑 町 二 丁 目	11.2	馬 込 三 丁 目	7.6
東 五 丁 目	9.3	緑 町 三 丁 目	7.8	馬 込 四 丁 目	6.5
東 六 丁 目	10.8	綾 瀬	12.1	馬 込 五 丁 目	12.6
大 字 蓮 田	79.4	西新宿一丁目	7.2	馬 込 六 丁 目	3.5
大 字 馬 込	36.5	西新宿二丁目	9.6	藤ノ木一丁目	11.6
大 字 閨 戸	353.8	西新宿三丁目	14.0	藤ノ木二丁目	4.5
大 字 貝 塚	110.4	西新宿四丁目	9.5	藤ノ木三丁目	9.4
大 字 黒 浜	478.1	西新宿五丁目	11.4	藤ノ木四丁目	8.2
				総 計	2,728.0

資料：都市計画課

都市計画用途地域面積

令和5年3月1日現在

区 分	面積 (ヘクタール)	構成比(%) (対総面積)	構成比(%) (対市街化区域)
総 計	2,728.0	100.0	
市 街 化 区 域	634.3	23.3	100.0
第一種低層住居専用地域	254.3	9.4	40.1
第二種低層住居専用地域	3.9	0.1	0.6
第一種中高層住居専用地域	37.3	1.4	5.9
第二種中高層住居専用地域	6.2	0.2	1.0
第一種住居地域	196.1	7.2	30.9
第二種住居地域	6.0	0.2	1.0
準住居地域	33.3	1.2	5.2
近隣商業地域	5.2	0.2	0.8
商業地域	13.4	0.5	2.1
準工業地域	30.6	1.1	4.8
工業専用地域	48.0	1.8	7.6
市 街 化 調 整 区 域	2,093.7	76.7	

資料：都市計画課

地目別面積の推移

1月1日現在（単位：ヘクタール）

年	耕 地			宅 地	山 林	原 野	雑 種 地	そ の 他
	計	田	畑					
平成4	1,237	471	766	675	118	3	154	540
5	1,221	469	752	689	117	2	152	546
6	1,223	469	754	681	117	2	154	550
7	1,198	465	733	675	109	2	174	569
8	1,190	463	727	684	110	2	173	568
9	1,166	456	710	686	107	2	198	568
10	1,159	455	704	692	106	2	198	570
11	1,155	454	701	696	106	2	198	570
12	1,150	452	698	700	104	2	199	572
13	1,144	451	693	703	105	2	200	573
14	1,141	450	691	706	105	2	199	574
15	1,138	450	688	710	104	2	198	575
16	1,131	449	682	714	103	2	200	577
17	1,127	447	680	721	102	2	197	578
18	1,121	446	675	726	102	2	199	577
19	1,116	445	671	729	101	2	201	578
20	1,111	445	666	734	100	2	202	578
21	1,107	443	664	739	99	2	203	577
22	1,094	435	659	745	98	2	203	585
23	1,090	433	657	748	98	2	493	296
24	1,087	433	654	750	97	1	493	299
25	1,084	433	651	754	92	1	519	277
26	1,080	433	647	757	91	1	521	277
27	1,076	433	643	763	90	1	521	277
28	1,063	425	638	766	90	1	532	276
29	1,059	426	633	771	90	1	533	274
30	1,054	426	628	772	90	1	548	263
31	1,045	424	621	778	90	1	553	261
令和2	1,041	422	619	778	87	1	560	261
3	1,035	419	616	781	84	1	563	264
4	1,031	419	612	789	81	1	562	264

資料：税務課

気 象

年	気温(°C)	風速(m/s)		湿度(%)	天 侯 別 日 数				
	平 均	平 均	最 大	平 均	晴 日	曇 日	雨 日	雪 日	
平成 22	15.7	1.0	8.0	68.9	210	119	36	-	
23	15.2	0.9	27.0	56.2	207	132	24	2	
24	15.0	1.1	25.5	58.2	195	130	40	1	
25	15.6	1.2	21.9	55.8	206	128	29	2	
26	15.1	2.0	27.4	66.6	220	104	38	3	
27	15.7	1.9	22.4	72.0	196	123	44	2	
28	15.8	1.9	19.0	72.9	188	144	33	1	
29	15.2	2.0	28.6	70.9	213	120	31	1	
30	16.6	1.9	30.2	68.7	201	128	34	2	
平成31/令和元	15.6	2.1	35.3	64.2	176	153	36	-	
令和 2	15.7	2.0	25.5	67.0	183	137	45	1	
3	15.6	1.9	18.8	66.2	206	111	48	-	
令 和 3 年	1月	3.6	1.6	20.2	55.3	19	10	2	-
	2月	6.6	2.5	23.8	45.8	25	2	1	-
	3月	11.3	2.5	22.4	57.6	17	12	2	-
	4月	14.2	2.3	18.8	55.5	19	8	3	-
	5月	19.0	2.1	20.2	68.9	11	13	7	-
	6月	22.4	1.9	16.3	73.5	11	16	3	-
	7月	25.8	1.7	14.5	80.0	13	11	7	-
	8月	27.2	2.1	20.8	77.7	13	10	8	-
	9月	21.7	1.5	10.2	80.3	13	11	6	-
	10月	17.3	1.7	19.1	74.7	19	6	6	-
	11月	12.1	1.3	14.8	65.4	22	7	1	-
	12月	6.1	2.0	24.2	59.4	24	5	2	-

資料：消防課

2 人 口

人口と世帯

4月1日現在

年	世帯数	人 口			対前年人口 増減率(%)	1世帯 あたり人員	人口密度 (人/km ²)
		計	男	女			
昭和 47	8,534	34,459	17,390	17,069	6.07	4.04	1,191
48	9,014	35,796	18,121	17,675	3.88	3.97	1,264
49	9,344	36,797	18,637	18,160	2.80	3.94	1,313
50	10,394	38,140	19,233	18,907	3.65	3.67	1,349
51	10,845	39,672	19,999	19,673	4.02	3.66	1,399
52	11,200	40,995	20,659	20,336	3.33	3.66	1,455
53	11,587	42,466	21,351	21,115	3.59	3.66	1,503
54	11,920	43,591	21,981	21,610	2.65	3.66	1,557
55	12,265	44,781	22,631	22,150	2.73	3.65	1,598
56	12,837	46,660	23,509	23,151	4.20	3.63	1,642
57	13,667	49,396	24,884	24,512	5.86	3.61	1,711
58	14,036	50,794	25,526	25,268	2.83	3.62	1,811
59	14,396	51,939	26,056	25,883	2.25	3.61	1,863
60	15,004	53,611	26,881	26,730	3.22	3.57	1,905
61	15,326	54,354	27,296	27,058	1.39	3.55	1,966
62	15,706	55,333	27,780	27,553	1.80	3.52	1,993
63	16,355	56,929	28,607	28,322	2.88	3.48	2,029
平成 元	16,946	58,195	29,232	28,963	2.22	3.43	2,088
2	17,600	59,398	29,851	29,547	2.07	3.37	2,134
3	18,133	60,112	30,223	29,889	1.20	3.32	2,178
4	18,696	60,802	30,567	30,235	1.15	3.25	2,204
5	19,426	61,967	31,154	30,813	1.92	3.19	2,230
6	20,061	63,117	31,716	31,401	1.86	3.15	2,272
7	20,555	63,690	31,985	31,705	0.91	3.10	2,315
8	21,004	64,229	32,275	31,954	0.85	3.06	2,336
9	21,541	64,792	32,591	32,201	0.88	3.01	2,355
10	21,882	64,967	32,613	32,354	0.27	2.97	2,376
11	22,179	65,006	32,635	32,371	0.06	2.93	2,382
12	22,426	64,852	32,521	32,331	△0.24	2.89	2,384
13	22,727	64,917	32,528	32,389	0.10	2.86	2,378
14	23,134	65,008	32,585	32,423	0.14	2.81	2,381
15	23,397	64,899	32,497	32,402	△0.17	2.77	2,384
16	23,764	64,795	32,477	32,318	△0.16	2.73	2,380
17	23,871	64,369	32,298	32,071	△0.66	2.70	2,376
18	24,134	64,233	32,210	32,023	△0.21	2.66	2,360
19	24,363	63,990	32,041	31,949	△0.38	2.63	2,355
20	24,735	64,028	32,016	32,012	0.06	2.59	2,347
21	25,100	64,083	32,087	31,996	0.09	2.55	2,350
22	25,274	63,864	31,929	31,935	△0.34	2.53	2,342
23	25,546	63,796	31,922	31,874	△0.11	2.50	2,339
24	25,781	63,543	31,781	31,762	△0.40	2.46	2,330
25	25,784	63,321	31,653	31,668	△0.35	2.46	2,322
26	25,897	62,948	31,464	31,484	△0.59	2.43	2,308
27	26,120	62,747	31,281	31,466	△0.32	2.40	2,300
28	26,333	62,503	31,156	31,347	△0.39	2.37	2,291
29	26,468	62,310	31,051	31,259	△0.31	2.35	2,284
30	26,739	62,137	31,033	31,104	△0.28	2.32	2,278
31	26,965	61,817	30,854	30,963	△0.52	2.29	2,266
令和 2	27,220	61,616	30,680	30,936	△0.33	2.26	2,259
3	27,735	61,761	30,698	31,063	0.23	2.23	2,264
4	27,907	61,474	30,499	30,975	△0.47	2.20	2,253

資料：政策調整課

人口異動

年 度	自 然 動 態			社 会 動 態			計 A + B
	出 生	死 亡	差 引 A	転 入	転 出	差 引 B	
昭和 56	571	216	355	4,260	1,879	2,381	2,736
57	590	196	394	3,110	2,106	1,004	1,398
58	495	218	277	2,807	1,939	868	1,145
59	560	223	337	3,363	2,028	1,335	1,672
60	524	231	293	2,640	2,190	450	743
61	494	218	276	2,824	2,121	703	979
62	480	261	219	3,464	2,087	1,377	1,596
63	473	264	209	3,299	2,242	1,057	1,266
平成 元	472	248	224	3,225	2,258	967	1,191
2	473	285	188	3,021	2,509	512	700
3	481	313	168	3,179	2,678	501	669
4	521	330	191	3,875	2,922	953	1,144
5	587	318	269	3,797	2,939	858	1,127
6	602	353	249	3,663	3,356	307	556
7	590	348	242	3,633	3,351	282	524
8	610	349	261	3,692	3,406	286	547
9	578	353	225	3,248	3,319	△ 71	154
10	568	380	188	3,004	3,171	△ 167	21
11	593	365	228	2,983	3,355	△ 372	△ 144
12	557	400	157	3,030	3,147	△ 117	40
13	587	386	201	3,064	3,184	△ 120	81
14	572	412	160	2,976	3,230	△ 254	△ 94
15	577	425	152	3,032	3,288	△ 256	△ 104
16	553	440	113	2,723	3,262	△ 539	△ 426
17	549	424	125	2,866	3,127	△ 261	△ 136
18	489	494	△ 5	2,673	2,916	△ 243	△ 248
19	509	496	13	2,809	2,811	△ 2	11
20	554	476	78	2,583	2,643	△ 60	18
21	486	502	△ 16	2,336	2,561	△ 225	△ 241
22	463	543	△ 80	2,306	2,369	△ 63	△ 143
23	425	524	△ 99	2,321	2,443	△ 122	△ 221
24	510	545	△ 35	2,273	2,430	△ 157	△ 192
25	441	545	△ 104	2,202	2,428	△ 226	△ 330
26	406	565	△ 159	2,338	2,366	△ 28	△ 187
27	434	551	△ 117	2,294	2,421	△ 127	△ 244
28	412	622	△ 210	2,426	2,426	0	△ 210
29	421	609	△ 188	2,360	2,327	33	△ 155
30	378	657	△ 279	2,436	2,451	△ 15	△ 294
令和 元	371	660	△ 289	2,449	2,326	123	△ 166
2	337	645	△ 308	2,636	2,183	453	145
3	335	718	△ 383	2,359	2,244	115	△ 268

※平成24年度より、外国人住民の異動を含む。

資料：市民課

※転入・転出には、職権記載・職権削除は含まない。

町(丁)字別の人口と世帯

令和4年4月1日現在

町(丁)字名	世帯数	人 口			町(丁)字名	世帯数	人 口		
		計	男	女			計	男	女
本 町	336	630	291	339	椿山三丁目	434	964	458	506
末広一丁目	329	636	306	330	椿山四丁目	436	972	475	497
末広二丁目	236	485	231	254	緑町一丁目	405	901	448	453
御前橋一丁目	379	779	374	405	緑町二丁目	378	824	389	435
御前橋二丁目	205	468	216	252	緑町三丁目	277	596	311	285
見 沼 町	683	1,432	699	733	綾 瀬	427	973	466	507
上 一 丁 目	221	456	217	239	西新宿一丁目	208	454	238	216
上 二 丁 目	401	818	398	420	西新宿二丁目	364	740	392	348
関山一丁目	375	865	425	440	西新宿三丁目	355	824	420	404
関山二丁目	397	928	466	462	西新宿四丁目	318	744	374	370
関山三丁目	457	1,022	514	508	西新宿五丁目	330	725	373	352
関山四丁目	417	970	473	497	西新宿六丁目	270	587	289	298
東 一 丁 目	273	490	239	251	西城一丁目	152	358	190	168
東 二 丁 目	347	722	378	344	西城二丁目	384	885	462	423
東 三 丁 目	419	854	408	446	西城三丁目	303	685	343	342
東 四 丁 目	210	442	216	226	桜台一丁目	181	406	205	201
東 五 丁 目	480	1,002	487	515	桜台二丁目	212	444	215	229
東 六 丁 目	512	1,136	553	583	桜台三丁目	138	291	148	143
大字蓮田	144	359	180	179	山 ノ 内	289	839	425	414
大字馬込	39	91	51	40	蓮田一丁目	438	863	426	437
大字閩戸	2,055	4,491	2,172	2,319	蓮田二丁目	403	931	451	480
大字貝塚	234	542	266	276	蓮田三丁目	233	476	233	243
大字黒浜	2,732	6,221	3,128	3,093	蓮田四丁目	342	789	399	390
大字笹山	183	407	203	204	蓮田五丁目	368	853	455	398
大字江ヶ崎	692	1,548	774	774	馬込一丁目	458	936	466	470
大字南新宿	313	775	369	406	馬込二丁目	618	1,292	646	646
大 字 城	112	291	150	141	馬込三丁目	204	480	228	252
大字川島	411	825	433	392	馬込四丁目	311	650	325	325
大字根金	837	1,764	892	872	馬込五丁目	464	1,018	519	499
大字井沼	570	1,282	636	646	馬込六丁目	347	688	339	349
大字駒崎	371	778	408	370	藤ノ木一丁目	542	1,221	613	608
大字上平野	308	702	339	363	藤ノ木二丁目	256	569	307	262
大字高虫	333	789	396	393	藤ノ木三丁目	197	553	281	272
椿山一丁目	440	1,019	480	539	藤ノ木四丁目	218	490	224	266
椿山二丁目	196	434	198	236	総 数	27,907	61,474	30,499	30,975

資料：政策調整課

年齢別人口

令和4年4月1日現在

年齢	計	男	女	年齢	計	男	女	年齢	計	男	女
0~4	1,891	957	934	35 ~39	3,392	1,779	1,613	70 ~74	5,284	2,470	2,814
0	332	172	160	35	631	326	305	70	933	451	482
1	334	160	174	36	670	350	320	71	946	447	499
2	396	185	211	37	670	355	315	72	1,108	552	556
3	383	202	181	38	699	369	330	73	1,081	484	597
4	446	238	208	39	722	379	343	74	1,216	536	680
5~9	2,227	1,134	1,093	40 ~44	3,972	2,040	1,932	75 ~79	4,348	2,032	2,316
5	450	239	211	40	763	399	364	75	1,016	470	546
6	426	201	225	41	722	370	352	76	646	303	343
7	410	199	211	42	790	402	388	77	842	393	449
8	456	235	221	43	801	420	381	78	987	461	526
9	485	260	225	44	896	449	447	79	857	405	452
10 ~14	2,466	1,265	1,201	45 ~49	4,915	2,550	2,365	80 ~84	3,386	1,585	1,801
10	438	223	215	45	874	472	402	80	907	407	500
11	460	243	217	46	929	486	443	81	738	350	388
12	498	253	245	47	998	490	508	82	624	270	354
13	535	287	248	48	1,065	550	515	83	569	291	278
14	535	259	276	49	1,049	552	497	84	548	267	281
15 ~19	2,621	1,389	1,232	50 ~54	4,688	2,495	2,193	85 ~89	1,840	737	1,103
15	484	252	232	50	1,039	554	485	85	445	191	254
16	529	288	241	51	934	504	430	86	470	183	287
17	542	290	252	52	954	477	477	87	367	151	216
18	525	283	242	53	880	478	402	88	290	112	178
19	541	276	265	54	881	482	399	89	268	100	168
20 ~24	2,803	1,401	1,402	55 ~59	3,623	1,899	1,724	90 ~94	745	201	544
20	550	305	245	55	690	366	324	90	205	70	135
21	570	293	277	56	789	420	369	91	190	46	144
22	541	247	294	57	794	416	378	92	145	38	107
23	552	278	274	58	673	352	321	93	112	27	85
24	590	278	312	59	677	345	332	94	93	20	73
25 ~29	2,902	1,466	1,436	60 ~64	3,192	1,567	1,625	95 ~99	214	44	170
25	597	318	279	60	651	330	321	95	72	15	57
26	588	308	280	61	645	319	326	96	56	14	42
27	601	300	301	62	596	295	301	97	36	5	31
28	566	275	291	63	687	321	366	98	23	5	18
29	550	265	285	64	613	302	311	99	27	5	22
30 ~34	3,017	1,589	1,428	65 ~69	3,916	1,894	2,022	100~	32	5	27
30	635	340	295	65	702	329	373				
31	580	314	266	66	749	364	385				
32	558	290	268	67	811	396	415				
33	650	325	325	68	780	385	395				
34	594	320	274	69	874	420	454				

区分	計	構成比	男	女
年少人口(0~14歳)	6,584	10.71%	3,356	3,228
生産年齢人口(15~64歳)	35,125	57.14%	18,175	16,950
老年人口(65歳以上)	19,765	32.15%	8,968	10,797
総数	61,474	100.00%	30,499	30,975

平均年齢(歳)		
全体	男	女
49.46	48.21	50.70

資料：政策調整課

平均年齢

4月1日現在（単位：歳）

年	全体	男	女	年	全体	男	女
平成15	41.86	41.15	42.58	25	46.29	45.24	47.35
16	42.34	41.52	43.17	26	46.73	45.62	47.83
17	42.89	42.03	43.77	27	47.12	46.02	48.21
18	43.35	42.42	44.28	28	47.53	46.42	48.62
19	43.81	42.89	44.73	29	47.88	46.71	49.04
20	44.17	43.23	45.11	30	48.20	46.96	49.44
21	44.53	43.52	45.55	31	48.58	47.34	49.82
22	44.99	43.97	46.02	令和 2	48.93	47.68	50.17
23	45.40	44.32	46.48	3	49.20	47.96	50.43
24	45.90	44.81	46.99	4	49.46	48.21	50.70

資料：政策調整課

外国人国籍別人口（旧外国人登録者数）

4月1日現在

年	総数	中国	韓国・朝鮮	アメリカ	その他					
平成 4	183	21	38	4	120					
5	231	42	37	3	149					
6	250	46	42	9	153					
7	294	55	43	7	189					
8	316	73	51	-	192					
9	348	85	54	9	200					
10	343	84	52	9	198					
11	337	79	54	7	197					
12	364	85	55	12	212					
13	378	93	56	10	219					
14	419	87	49	14	269					
15	421	98	57	15	251					
16	456	116	52	15	273					
17	412	115	50	14	233					
18	392	98	45	17	232					
年	総数	中国	韓国・朝鮮	アメリカ	フィリピン	ブラジル	その他			
平成19	390	122	51	15	65	68	69			
20	409	139	56	14	67	62	71			
21	458	167	57	17	62	83	72			
22	463	184	56	15	59	70	79			
23	446	177	60	6	56	54	93			
24	421	167	62	9	48	42	93			
25	428	172	61	7	50	35	103			
年	総数	中国	韓国・朝鮮	アメリカ	フィリピン	ブラジル	ネパール	ベトナム	その他	
平成26	418	144	59	8	56	33	25	13	80	
27	444	146	65	14	68	28	19	18	86	
28	469	150	61	14	59	29	30	33	93	
29	527	165	65	7	63	31	31	51	114	
30	600	191	71	8	77	28	19	74	132	
31	634	195	68	13	70	23	32	90	143	
令和 2	682	193	70	12	67	20	41	125	154	
年	総数	中国	韓国・朝鮮	アメリカ	フィリピン	ブラジル	ネパール	ベトナム	スリランカ	その他
令和 3	691	197	70	11	71	20	37	130	27	128
4	674	179	66	13	71	18	47	131	17	132

資料：市民課

3 国勢調査

人口の推移

10月1日現在

年 (西 曆)	計	男	女	調 査
大正 9 (1920)	11,191	5,509	5,682	第1回 国勢調査
14 (1925)	11,469	5,639	5,830	第2回 "
昭和 5 (1930)	12,066	5,968	6,098	第3回 "
10 (1935)	12,480	6,147	6,333	第4回 "
15 (1940)	13,239	6,646	6,593	第5回 "
22 (1947) ※1	18,521	9,056	9,465	第6回 "
25 (1950)	19,268	9,538	9,730	第7回 "
30 (1955)	20,016	9,906	10,110	第8回 "
35 (1960)	20,743	10,299	10,444	第9回 "
40 (1965)	25,070	12,643	12,427	第10回 "
45 (1970)	31,935	16,106	15,829	第11回 "
50 (1975)	39,043	19,740	19,303	第12回 "
55 (1980)	45,594	23,000	22,594	第13回 "
60 (1985)	53,991	27,074	26,917	第14回 "
平成 2 (1990)	59,706	29,953	29,753	第15回 "
7 (1995)	63,920	32,010	31,910	第16回 "
12 (2000)	64,386	32,139	32,247	第17回 "
17 (2005)	63,474	31,733	31,741	第18回 "
22 (2010)	63,309	31,545	31,764	第19回 "
27 (2015)	62,380	30,975	31,405	第20回 "
令和 2 (2020)	61,499	30,468	31,031	第21回 "

※1 第6回は、終戦直後のため昭和20年ではなく昭和22年に実施された 資料：総務省統計局HP【国勢調査】

人口集中地区※2 の人口の推移

10月1日現在

年	人口集中地区人口	面積 (km ²)	人口密度 (人/km ²)	総人口に占める割合 (%)
昭和 35	4,688	0.5	9,376	22.6
40	7,495	1.1	6,814	29.9
45	12,075	2.0	6,038	37.8
50	15,888	2.6	6,111	40.7
55	20,838	3.3	6,315	45.7
60	28,877	3.9	7,404	53.5
平成 2	36,255	5.6	6,474	60.7
7	40,680	5.8	7,014	63.6
12	41,329	5.96	6,934	64.2
17	40,759	6.00	6,793	64.2
22	40,787	6.08	6,708	64.4
27	41,802	6.24	6,699	67.0
令和 2	42,386	6.73	6,298	68.9

※2 人口密度が高い地域のこと。4,000人/km²以上の国勢調査区が隣接して人口5,000人以上の地域を構成する場合、この地域を人口集中地区 (D・I・D) という。

資料：総務省統計局HP【国勢調査】

年齢階層別人口の推移

10月1日現在

年齢	平成12年			平成17年			平成22年			平成27年			令和2年		
	計	男	女	計	男	女	計	男	女	計	男	女	計	男	女
0～4	2,807	1,445	1,362	2,594	1,394	1,200	2,492	1,337	1,155	2,175	1,130	1,045	1,982	988	994
5～9	2,743	1,452	1,291	2,712	1,400	1,312	2,606	1,400	1,206	2,463	1,288	1,175	2,214	1,135	1,079
10～14	3,079	1,513	1,566	2,718	1,430	1,288	2,735	1,435	1,300	2,627	1,410	1,217	2,543	1,320	1,223
15～19	3,929	2,046	1,883	3,020	1,480	1,540	2,759	1,441	1,318	2,764	1,425	1,339	2,637	1,409	1,228
20～24	4,802	2,420	2,382	3,785	1,922	1,863	3,015	1,426	1,589	2,773	1,386	1,387	2,778	1,382	1,396
25～29	5,683	2,787	2,896	4,457	2,272	2,185	3,623	1,809	1,814	2,933	1,428	1,505	2,760	1,395	1,365
30～34	4,564	2,405	2,159	5,184	2,635	2,549	4,209	2,193	2,016	3,426	1,743	1,683	2,958	1,536	1,422
35～39	3,684	1,928	1,756	4,316	2,310	2,006	5,103	2,606	2,497	4,119	2,150	1,969	3,415	1,754	1,661
40～44	3,601	1,766	1,835	3,614	1,879	1,735	4,295	2,296	1,999	5,066	2,622	2,444	4,147	2,173	1,974
45～49	4,749	2,334	2,415	3,527	1,720	1,807	3,588	1,843	1,745	4,287	2,278	2,009	5,022	2,608	2,414
50～54	6,089	2,936	3,153	4,695	2,309	2,386	3,470	1,696	1,774	3,537	1,821	1,716	4,264	2,245	2,019
55～59	5,543	2,813	2,730	5,946	2,854	3,092	4,607	2,275	2,332	3,377	1,646	1,731	3,522	1,823	1,699
60～64	4,357	2,315	2,042	5,395	2,747	2,648	5,841	2,809	3,032	4,468	2,208	2,260	3,323	1,616	1,707
65～69	3,202	1,667	1,535	4,139	2,177	1,962	5,206	2,622	2,584	5,612	2,656	2,956	4,297	2,096	2,201
70～74	2,254	1,077	1,177	2,987	1,505	1,482	3,835	1,953	1,882	4,923	2,415	2,508	5,315	2,480	2,835
75～79	1,531	625	906	2,029	913	1,116	2,719	1,297	1,422	3,493	1,716	1,777	4,511	2,137	2,374
80～84	960	339	621	1,274	471	803	1,718	708	1,010	2,328	1,033	1,295	3,033	1,418	1,615
85～89	580	193	387	686	209	477	935	277	658	1,255	423	832	1,764	682	1,082
90～94	175	51	124	324	87	237	432	106	326	498	129	369	758	204	554
95～	31	6	25	60	13	47	120	15	105	181	37	144	224	45	179
不詳	23	21	2	12	6	6	1	1	0	75	31	44	32	22	10
総数	64,386	32,139	32,247	63,474	31,733	31,741	63,309	31,545	31,764	62,380	30,975	31,405	61,499	30,468	31,031

資料：総務省統計局HP【国勢調査】

年齢3区分別人口・構成比の推移

10月1日現在

区分	平成12年		平成17年		平成22年		平成27年		令和2年	
	人口	構成比	人口	構成比	人口	構成比	人口	構成比	人口	構成比
年少人口（0～14歳）	8,629	13.4%	8,024	12.6%	7,833	12.4%	7,265	11.7%	6,739	11.0%
生産年齢人口（15～64歳）	47,001	73.0%	43,939	69.2%	40,510	64.0%	36,750	59.0%	34,826	56.7%
老年人口（65歳以上）	8,733	13.6%	11,499	18.1%	14,965	23.6%	18,290	29.4%	19,902	32.4%
総数（年齢不詳を除く）	64,363	100.0%	63,462	100.0%	63,308	100.0%	62,305	100.0%	61,467	100.0%

資料：総務省統計局HP【国勢調査】

家族人員別世帯数の推移

10月1日現在

年		平成7	12	17	22	27	令和2
総世帯数		20,217	21,519	22,528	23,445	24,543	25,474
一般世帯※1 の世帯数	合計	20,198	21,489	22,504	23,422	24,515	25,439
	1人	3,096	3,530	4,338	4,914	6,065	7,058
	2人	4,130	5,329	6,211	7,161	7,922	8,519
	3人	4,555	4,959	5,157	5,206	5,040	5,084
	4人	5,317	5,001	4,538	4,229	3,884	3,495
	5人	1,970	1,722	1,498	1,337	1,167	988
	6人	804	695	577	426	325	221
	7人	271	199	150	113	84	52
	8人	43	45	32	31	21	20
	9人	9	9	2	3	6	1
	10人以上	3	-	1	2	1	1
平均家族人員		3.13	2.96	2.78	2.65	2.50	2.36

※1「一般世帯」は、学生寮・病院・社会施設等の「施設等の世帯」以外の世帯をいう

資料：総務省統計局HP【国勢調査】

住居の状況の推移

10月1日現在

年		平成7	12	17	22	27	令和2
種類別世帯数	持ち家	14,785	15,932	16,799	17,781	18,473	19,046
	公営・公団・公社の貸家	49	55	47	49	48	45
	民営の貸家	4,059	4,370	4,616	4,610	5,135	5,385
	給与住宅	770	565	468	460	365	338
	間借り	137	217	269	299	205	397
合計		19,800	21,139	22,199	23,199	24,226	25,211
世帯人員		62,862	63,246	62,292	61,801	61,170	60,138
1世帯あたり人員		3.18	2.99	2.81	2.66	2.50	2.36
1世帯あたり延べ面積		92.7㎡	99.0㎡	99.0㎡			
1人あたり延べ面積		29.2㎡	33.1㎡	35.3㎡			

資料：総務省統計局HP【国勢調査】

昼間人口の推移

10月1日現在

年	平成7	12	17	22	27	令和2
昼間人口	46,180	47,704	49,479	50,463	51,703	51,632
対総人口比(%)	72.2	74.1	78.0	79.7	82.9	84.0

資料：総務省統計局HP【国勢調査】

昼間人口の詳細

令和2年10月1日現在

常住人口 (夜間人口)	昼間人口 常住人口+流入人口-流出人口	流入人口	10,974	流出人口	20,841
		内、通勤者	10,483	内、通勤者	18,624
61,499	51,632	内、通学者	491	内、通学者	2,217

※通勤者は15歳以上のみ / 通学者は15歳未満を含む

資料：総務省統計局HP【令和2年国勢調査】

蓮田市への流入人口内訳（15歳以上）

令和2年10月1日現在

流入元	流入人口		
	総数	通勤者	通学者
総数	10,902	10,483	419
(県内)	9,955	9,580	375
さいたま市	2,322	2,183	139
西区	105	100	5
北区	307	288	19
大宮区	153	141	12
見沼区	715	673	42
中央区	83	74	9
桜区	46	45	1
浦和区	86	85	1
南区	74	71	3
緑区	80	76	4
岩槻区	673	630	43
川越市	78	72	6
熊谷市	40	40	-
川口市	168	159	9
行田市	48	47	1
所沢市	20	20	-
加須市	451	440	11
東松山市	17	16	1
春日部市	450	428	22
狭山市	10	10	-
羽生市	101	96	5
鴻巣市	128	127	1
深谷市	16	12	4
上尾市	922	883	39
草加市	37	35	2
越谷市	122	115	7
蕨市	12	12	-
戸田市	22	22	-
朝霞市	16	15	1
志木市	9	9	-
新座市	14	14	-
桶川市	233	233	-
久喜市	1,087	1,069	18
北本市	139	138	1
富士見市	19	19	-
三郷市	15	14	1
坂戸市	12	12	-
幸手市	191	186	5
吉川市	23	20	3
ふじみ野市	24	21	3

流入元	流入人口		
	総数	通勤者	通学者
白岡市	1,714	1,682	32
伊奈町	1,033	989	44
吉見町	10	10	-
宮代町	208	198	10
杉戸町	166	160	6
松伏町	12	12	-
その他の市町村	66	62	4
(県外)	947	903	44
茨城県	178	172	6
古河市	120	116	4
五霞町	16	16	-
その他の市町村	42	40	2
栃木県	153	134	19
宇都宮市	8	5	3
小山市	70	63	7
野木町	18	18	-
その他の市町村	57	48	9
群馬県	59	52	7
千葉県	130	128	2
松戸市	12	12	-
野田市	42	40	2
流山市	18	18	-
その他の市町村	58	58	-
東京都	319	311	8
特別区部	258	253	5
新宿区	10	10	-
中野区	7	7	-
北区	32	31	1
板橋区	20	20	-
練馬区	17	16	1
足立区	31	30	1
その他	141	139	2
市町村部	61	58	3
神奈川県	81	80	1
その他の都道府県	27	26	1

※流入元不詳の人口を除く

資料：総務省統計局HP【令和2年国勢調査】

蓮田市からの流出人口内訳（15歳以上）

令和2年10月1日現在

流出先	流出人口		
	総数	通勤者	通学者
総数	20,744	18,624	2,120
(県内)	13,646	12,216	1,430
さいたま市	5,656	5,079	577
西区	220	153	67
北区	687	646	41
大宮区	1,251	1,114	137
見沼区	699	656	43
中央区	452	421	31
桜区	114	95	19
浦和区	661	550	111
南区	163	138	25
緑区	138	107	31
岩槻区	1,271	1,199	72
川越市	238	189	49
熊谷市	74	64	10
川口市	408	393	15
行田市	46	45	1
所沢市	30	27	3
加須市	412	309	103
本庄市	5	2	3
東松山市	31	17	14
春日部市	414	343	71
狭山市	30	28	2
羽生市	101	96	5
鴻巣市	109	109	-
深谷市	22	17	5
上尾市	963	864	99
草加市	71	61	10
越谷市	228	197	31
蕨市	63	58	5
戸田市	142	135	7
朝霞市	40	39	1
志木市	16	13	3
和光市	17	17	-
新座市	40	25	15
桶川市	197	192	5
久喜市	1,375	1,257	118
北本市	95	93	2
八潮市	15	15	-
三郷市	36	36	-
坂戸市	29	15	14

流出先	流出人口		
	総数	通勤者	通学者
幸手市	104	98	6
鶴ヶ島市	15	12	3
日高市	8	5	3
吉川市	12	12	-
ふじみ野市	22	18	4
白岡市	1,152	1,121	31
伊奈町	1,092	945	147
三芳町	20	16	4
毛呂山町	6	5	1
川島町	14	14	-
宮代町	85	78	7
杉戸町	146	96	50
その他の市町村	67	61	6
(県外)	7,098	6,408	690
茨城県	162	151	11
古河市	77	72	5
つくば市	19	15	4
五霞町	18	18	-
その他の市町村	48	46	2
栃木県	233	208	25
宇都宮市	73	64	9
佐野市	12	9	3
小山市	63	55	8
上三川町	5	5	-
野木町	19	19	-
その他の市町村	61	56	5
群馬県	106	97	9
太田市	18	18	-
館林市	13	12	1
その他の市町村	75	67	8

(次ページへ続く)

(前ページからの続き)

令和2年10月1日現在

流出先	流出人口		
	総数	通勤者	通学者
千葉県	191	162	29
千葉市	20	17	3
美浜区	11	10	1
その他	9	7	2
市川市	12	11	1
船橋市	11	9	2
松戸市	18	15	3
野田市	47	42	5
習志野市	10	5	5
柏市	19	14	5
浦安市	25	25	-
その他の市町村	29	24	5
東京都	6,134	5,556	578
特別区部	5,848	5,364	484
千代田区	860	798	62
中央区	557	556	1
港区	695	677	18
新宿区	654	598	56
文京区	260	203	57
台東区	302	298	4
墨田区	90	89	1
江東区	214	208	6
品川区	252	244	8
目黒区	51	44	7
大田区	116	107	9
世田谷区	96	57	39
渋谷区	358	319	39
中野区	71	63	8
杉並区	66	53	13
豊島区	361	297	64
北区	313	292	21
荒川区	97	90	7
板橋区	214	175	39
練馬区	54	48	6
足立区	104	92	12
葛飾区	29	26	3
江戸川区	34	30	4

流出先	流出人口		
	総数	通勤者	通学者
八王子市	47	21	26
立川市	14	14	-
武蔵野市	35	22	13
三鷹市	15	11	4
府中市	22	18	4
調布市	23	15	8
町田市	10	6	4
小金井市	10	6	4
小平市	9	6	3
日野市	10	8	2
国分寺市	22	12	10
多摩市	10	7	3
その他の市町村	59	46	13
神奈川県	224	190	34
横浜市	94	84	10
神奈川区	7	6	1
西区	28	28	-
中区	11	11	-
港北区	15	13	2
その他	33	26	7
川崎市	85	74	11
川崎区	23	23	-
幸区	22	22	-
中原区	17	17	-
多摩区	13	3	10
その他	10	9	1
相模原市	12	8	4
藤沢市	9	4	5
厚木市	5	5	-
その他の市町村	19	15	4
その他の都道府県	48	44	4

※流出先不詳の人口を除く

資料：総務省統計局HP【令和2年国勢調査】

産業分類別の就業人口

10月1日現在

産業分類	平成12年		平成17年		平成22年		平成27年		令和2年	
	就業人口	構成比(%)	就業人口	構成比(%)	就業人口	構成比(%)	就業人口	構成比(%)	就業人口	構成比(%)
総数	32,287	100.0	31,085	100.0	29,283	100.0	28,750	100.0	28,014	100.0
第一次産業計	1,070	3.3	911	2.9	661	2.3	636	2.2	580	2.1
農業, 林業	1,067	3.3	910	2.9	660	2.3	633	2.2	577	2.1
漁業	3	0.0	1	0.0	1	0.0	3	0.0	3	0.0
第二次産業計	9,501	29.4	7,732	24.9	6,679	22.8	6,674	23.2	6,161	22.0
鉱業, 採石業, 砂利採取業	13	0.0	1	0.0	1	0.0	2	0.0	1	0.0
建設業	3,034	9.4	2,590	8.3	2,256	7.7	2,210	7.7	2,052	7.3
製造業	6,454	20.0	5,141	16.5	4,422	15.1	4,462	15.5	4,108	14.7
第三次産業計	21,481	66.5	21,910	70.5	20,673	70.6	20,176	70.2	20,570	73.4
電気・ガス・ 熱供給・水道業	346	1.1	176	0.6	152	0.5	126	0.4	114	0.4
運輸・通信業	2,606	8.1								
情報通信業			1,226	3.9	1,179	4.0	1,108	3.9	1,347	4.8
運輸業, 郵便業			2,208	7.1	2,271	7.8	2,108	7.3	2,422	8.6
卸売業・小売業 ・飲食店	7,021	21.7								
卸売業, 小売業			5,896	19.0	5,119	17.5	4,514	15.7	4,393	15.7
金融業, 保険業	1,420	4.4	1,017	3.3	952	3.3	763	2.7	622	2.2
不動産業, 物品賃貸業	429	1.3	454	1.5	578	2.0	624	2.2	634	2.3
学術研究, 専門・ 技術サービス					1,019	3.5	932	3.2	959	3.4
宿泊業, 飲食 サービス業			1,233	4.0	1,346	4.6	1,413	4.9	1,279	4.6
生活関連サービ ス業, 娯楽業					884	3.0	872	3.0	847	3.0
教育, 学習支援業			1,392	4.5	1,278	4.4	1,278	4.4	1,330	4.7
医療・福祉			2,467	7.9	2,891	9.9	3,319	11.5	3,514	12.5
複合サービス 事業			221	0.7	103	0.4	178	0.6	157	0.6
サービス業	8,517	26.4	4,588	14.8	1,940	6.6	1,960	6.8	1,939	6.9
公務	1,142	3.5	1,032	3.3	961	3.3	981	3.4	1,013	3.6
分類不能の産業	235	0.7	532	1.7	1,270	4.3	1,264	4.4	703	2.5

※平成17年、平成22年調査で産業分類が改定された

資料：総務省統計局HP【国勢調査】

常住地・従業地による就業人口

10月1日現在

年	産業分類	常住地による就業人口					従業地による就業人口		
		総数	市内で従業		市外で従業		総数	県内の他の市町村に常住	県外に常住
			自宅	自宅外	県内	県外			
平成12	総数	32,287	3,230	6,968	12,289	9,800	19,152	8,214	740
17	総数	31,085	2,891	7,302	12,306	8,586	19,826	8,885	748
22	総数	29,283	2,282	6,422	12,004	7,625	19,509	9,158	697
27	総数	28,750	2,263	6,677	11,990	6,989	20,137	9,558	808
令和2	※ 総数	28,014	2,310	6,511	12,216	6,408	19,873	9,580	903
	農業，林業	577	402	112	59	4	567	50	3
	漁業	3	3	-	-	-	3	-	-
	鉱業，採石業，砂利採取業	1	1	-	-	-	1	-	-
	建設業	2,052	357	426	773	458	1,671	718	132
	製造業	4,108	173	1,039	2,030	848	3,711	2,188	293
	電気・ガス・熱供給・水道業	114	2	10	49	51	43	23	6
	情報通信業	1,347	190	22	169	947	282	43	8
	運輸業，郵便業	2,422	53	479	1,508	355	1,620	1,005	56
	卸売業，小売業	4,393	213	1,217	1,958	959	2,944	1,368	100
	金融業，保険業	622	24	37	269	289	215	143	8
	不動産業，物品賃貸業	634	106	83	214	225	287	83	9
	学術研究，専門・技術サービス	959	226	82	271	375	448	114	21
	宿泊業，飲食サービス業	1,279	76	468	480	231	1,002	415	19
	生活関連サービス業，娯楽業	847	114	162	385	180	468	177	9
	教育，学習支援業	1,330	65	292	718	246	875	485	24
	医療・福祉	3,514	100	1,252	1,835	307	3,432	1,893	167
	複合サービス業	157	-	55	73	27	163	104	2
	サービス業	1,939	112	374	834	595	1,028	485	33
公務	1,013	11	292	476	232	510	200	5	
分類不能の業	703	82	109	115	79	603	86	8	

※総数には従業地不詳が含まれているため、就業人口の合計と一致しない。

資料：総務省統計局HP【国勢調査】

4 財 政

決算の推移（歳入）

（単位：円）

年 度	総 計	一 般 会 計	特 別 会 計
平成 3	23,058,368,316	14,639,722,385	8,418,645,931
4	28,050,046,236	19,785,241,726	8,264,804,510
5	25,512,176,148	17,132,172,700	8,380,003,448
6	24,880,838,726	15,790,908,667	9,089,930,059
7	27,158,363,922	16,321,186,089	10,837,177,833
8	32,287,015,913	18,743,681,775	13,543,334,138
9	30,231,206,030	18,417,770,468	11,813,435,562
10	29,428,061,604	17,663,203,846	11,764,857,758
11	31,305,648,428	19,202,367,190	12,103,281,238
12	31,127,458,675	17,428,829,234	13,698,629,441
13	31,758,547,163	17,622,472,655	14,136,074,508
14	30,084,366,373	16,175,904,618	13,908,461,755
15	31,808,351,154	17,515,075,906	14,293,275,248
16	32,856,294,609	18,825,920,312	14,030,374,297
17	31,349,907,725	16,656,726,977	14,693,180,748
18	30,131,246,505	15,490,501,590	14,640,744,915
19	31,047,118,846	15,123,972,828	15,923,146,018
20	29,826,630,598	16,273,331,450	13,553,299,148
21	30,144,283,208	17,738,527,926	12,405,755,282
22	30,224,872,483	17,452,610,671	12,772,261,812
23	30,345,415,095	17,255,344,683	13,090,070,412
24	31,574,164,472	17,146,490,254	14,427,674,218
25	32,533,899,948	18,394,654,758	14,139,245,190
26	33,298,898,232	18,861,732,475	14,437,165,757
27	36,574,378,769	20,876,266,402	15,698,112,367
28	34,330,725,583	18,360,236,578	15,970,489,005
29	38,254,745,104	20,248,639,456	18,006,105,648
30	34,463,080,917	19,295,438,374	15,167,642,543
令和 元	34,484,315,283	20,355,555,557	14,128,759,726
2	42,080,480,635	27,957,161,433	14,123,319,202
3	37,438,341,481	24,185,499,890	13,252,841,591

※水道事業会計は除く

資料：会計室

決算の推移（歳出）

（単位：円）

年 度	総 計	一 般 会 計	特 別 会 計
平成 3	23,058,368,316	14,639,722,385	7,531,493,400
4	26,554,134,875	19,107,625,181	7,446,509,694
5	23,963,356,293	16,660,488,413	7,302,867,880
6	23,546,797,351	15,314,446,943	8,232,350,408
7	25,608,794,781	15,655,684,789	9,953,109,992
8	30,675,846,346	18,060,943,497	12,614,902,849
9	28,368,875,424	17,659,819,410	10,708,940,014
10	27,311,540,399	16,612,937,103	10,698,603,296
11	28,927,315,100	17,973,148,952	10,954,166,148
12	28,638,163,905	16,254,351,991	12,383,811,914
13	29,731,225,299	16,776,377,545	12,954,847,754
14	28,372,508,248	15,409,883,939	12,962,624,309
15	29,697,351,855	16,380,399,440	13,316,952,415
16	31,023,705,650	17,813,067,091	13,210,638,559
17	29,473,127,997	16,020,032,418	13,453,095,579
18	28,800,268,887	14,960,204,469	13,840,064,418
19	29,702,997,118	14,710,384,424	14,992,612,694
20	28,294,835,240	15,632,700,848	12,662,134,392
21	28,904,051,787	17,224,649,529	11,679,402,258
22	28,723,398,608	16,706,622,778	12,016,775,830
23	29,026,331,837	16,611,654,831	12,414,677,006
24	29,600,690,355	16,067,139,694	13,533,550,661
25	30,208,668,864	17,013,246,891	13,195,421,973
26	31,369,749,400	17,913,387,428	13,456,361,972
27	34,691,920,408	19,848,647,659	14,843,272,749
28	32,367,954,478	17,458,545,394	14,909,409,084
29	36,129,196,651	19,064,413,058	17,064,783,593
30	32,841,901,393	18,412,825,289	14,429,076,104
令和 元	32,800,342,656	19,357,463,520	13,442,879,136
2	40,218,707,484	26,448,041,410	13,770,666,074
3	35,266,946,751	22,459,418,649	12,807,528,102

※水道事業会計は除く

資料：会計室

一般会計の区分別決算の推移（歳入）

（単位：千円）

年度 区分	平成27	28	29	30	令和元	2	3
市 税	8,006,544	8,061,976	8,296,958	8,155,943	8,174,861	8,184,626	8,078,205
地方譲与税	151,881	150,559	150,100	151,255	153,219	154,434	156,525
利子割交付金	13,159	8,342	13,275	13,170	6,764	7,045	5,743
配当割交付金	53,086	34,654	45,489	36,518	43,986	37,157	55,950
株式等譲渡 所得割交付金	53,693	21,058	49,575	33,494	26,506	44,323	66,235
法人事業税 交 付 金	-	-	-	-	-	35,181	70,361
地方消費税 交 付 金	952,286	852,957	899,136	1,009,996	972,254	1,201,854	1,308,965
自動車取得税 交 付 金	45,756	47,451	62,249	64,408	34,289	-	-
環境性能割 交 付 金	-	-	-	-	10,377	21,406	20,583
地方特例 交 付 金	36,606	38,768	41,926	48,683	160,428	69,698	108,548
地方交付税	2,285,308	2,284,902	2,266,017	2,241,127	2,363,965	2,595,837	3,245,607
交通安全対策 特別交付金	8,659	7,828	7,459	6,996	7,060	8,318	7,569
分担金及び 負 担 金	159,110	179,342	233,118	303,979	163,726	123,453	117,804
使用料及び 手 数 料	86,106	119,638	125,326	125,958	118,033	96,722	121,857
国庫支出金	2,943,735	2,788,853	2,659,688	2,595,932	2,749,946	10,077,685	5,082,602
県 支 出 金	1,141,384	970,265	1,026,446	1,064,225	1,218,208	1,355,727	1,386,123
財 産 収 入	18,441	53,779	34,996	32,479	43,456	18,429	15,147
寄 附 金	9,201	22,363	13,159	10,267	10,513	7,176	8,880
繰 入 金	1,708,860	370,787	379,968	867,258	1,738,444	1,386,756	1,225,784
繰 越 金	948,345	1,027,619	901,691	1,184,226	882,613	998,092	1,509,120
諸 収 入	271,401	316,466	1,992,130	351,742	264,702	224,881	251,015
市 債	1,982,706	1,002,629	1,049,933	997,782	1,212,206	1,308,361	1,342,877
歳 入 合 計	20,876,267	18,360,236	20,248,639	19,295,438	20,355,556	27,957,161	24,185,500

資料：会計室

一般会計の区分別決算の推移（歳出）

（単位：千円）

年度 区分	平成27	28	29	30	令和元	2	3
議会費	234,073	221,964	221,439	219,155	219,944	201,903	201,320
総務費	2,919,327	2,753,827	2,679,565	2,634,093	3,084,010	9,534,355	4,272,489
民生費	6,903,710	7,142,081	7,318,654	7,513,087	7,572,542	7,940,367	9,443,312
衛生費	1,150,467	1,135,263	1,189,987	1,196,949	1,155,353	1,351,361	1,973,793
労働費	22,654	22,678	23,074	23,013	23,149	39,008	20,554
農林水産業費	293,431	323,321	327,645	358,272	201,386	157,309	194,976
商工費	173,352	70,368	73,415	71,150	105,577	199,820	115,414
土木費	1,575,734	1,708,009	3,156,008	2,144,900	2,956,066	2,115,293	1,837,680
消防費	784,322	779,637	826,515	864,427	848,332	951,926	790,367
教育費	4,299,401	1,753,313	1,684,310	1,847,752	1,745,376	2,541,831	2,220,923
公債費	1,492,176	1,548,084	1,563,801	1,540,027	1,445,729	1,414,868	1,388,591
歳出合計	19,848,647	17,458,545	19,064,413	18,412,825	19,357,464	26,448,041	22,459,419

資料：会計室

5 事業所

産業大分類別の事業所数及び従業者数

産業分類	平成 24 年 (活動調査)		平成 26 年 (基礎調査)		平成 28 年 (活動調査)	
	事業所数	従業者数	事業所数	従業者数	事業所数	従業者数
総数	1,637	17,077	1,669	17,812	1,631	17,676
A～B 農林漁業	3	105	6	125	6	117
C 鉱業・採石業・砂利採取業	-	-	-	-	-	-
D 建設業	235	1,350	230	1,362	219	1,365
E 製造業	160	3,671	152	3,103	147	3,689
F 電気・ガス・熱供給・水道業	-	-	2	24	1	3
G 情報通信業	8	60	8	46	7	29
H 運輸業・郵便業	42	1,642	44	1,473	48	1,439
I 卸売業・小売業	392	3,252	373	3,311	377	3,277
J 金融業・保険業	14	236	13	237	15	257
K 不動産業・物品賃貸業	100	308	85	252	85	222
L 学術研究・専門・技術サービス業	44	168	54	183	60	221
M 宿泊業・飲食サービス業	171	1,668	184	1,628	183	1,641
N 生活関連サービス業・娯楽業	175	568	168	568	170	531
O 教育・学習支援業	66	348	85	893	72	350
P 医療・福祉	131	2,917	165	3,522	151	3,512
Q 複合サービス事業	8	81	9	172	9	188
R サービス業（他に分類されないもの）	88	703	91	913	81	835
S 公務			11	419		

※総数はS 公務を除いたもの

資料：総務省統計局HP【経済センサス】

※令和元年経済センサス-基礎調査では産業大分類別の事業所数及び従業者数の集計は行われていないため、掲載なし

産業大分類・従業者規模別の事業所数

平成28年6月1日現在

産業分類	計	従業者規模					(再掲) 300人以上	派遣・下請 従業者のみ
		1～4人	5～9人	10～29人	30人以上			
総数	1,631	930	298	296	102	4	5	
A～B 農林漁業	6	2	2	1	1	-	-	
C 鉱業・採石業・砂利採取業	-	-	-	-	-	-	-	
D 建設業	219	125	56	32	6	-	-	
E 製造業	147	64	26	32	24	2	1	
F 電気・ガス・熱供給・水道業	1	1	-	-	-	-	-	
G 情報通信業	7	5	1	1	-	-	-	
H 運輸業・郵便業	48	10	9	12	16	-	1	
I 卸売業・小売業	377	203	81	78	15	-	-	
J 金融業・保険業	15	3	2	8	2	-	-	
K 不動産業・物品賃貸業	85	75	7	3	-	-	-	
L 学術研究・専門・技術サービス業	60	48	6	6	-	-	-	
M 宿泊業・飲食サービス業	183	91	35	47	9	-	1	
N 生活関連サービス業・娯楽業	170	145	16	8	1	-	-	
O 教育・学習支援業	72	52	6	10	2	-	2	
P 医療・福祉	151	57	32	42	20	2	-	
Q 複合サービス事業	9	1	5	2	1	-	-	
R サービス業（他に分類されないもの）	81	48	14	14	5	-	-	

資料：総務省統計局HP【経済センサス】

※令和元年経済センサス-基礎調査では産業大分類別の事業所数及び従業者数の集計は行われていないため、「平成28年経済センサス-活動調査」の集計数値を用いている

6 農 業

農家数・農業人口の推移

(単位：戸)

2月1日現在 (単位：人)

年	農業経営体数	販売農家数				農業人口 (販売農家)					
		総数	専業	第1種兼業	第2種兼業	農家人口			農業就業人口 ※1		
						計	男	女	計	男	女
平成12	966	704	108	118	478	4,221	2,145	2,076	1,253	525	728
17	663	627	131	110	386	2,367	1,201	1,166	1,122	505	617
22	518	511	157	44	310	1,869	946	923	828	387	441
27	429	416	163	24	229	1,376	717	659	693	339	354
令和 2※2	327	313									

※ 第1種…農業収入が主 / 第2種…農業収入が従 資料：農林水産省HP【農林業センサス】

※1 自営農業に主として従事した人口

※2 令和2年調査では、専業別別の分類及び農業人口 (販売農家) の集計は行われていないため、掲載なし

年齢別の農家人口 (個人経営体)

令和2年2月1日現在 (単位：人)

年 齢	市 全 域			旧蓮田町		旧黒浜村		旧平野村		旧河合村	
	計	男	女	男	女	男	女	男	女	男	女
総 数	981	512	469	151	150	160	134	160	150	41	35
14歳以下	51	28	23	6	9	6	5	14	8	2	1
15～19	23	16	7	3	3	7	2	5	1	1	1
20～24	28	16	12	5	3	7	3	4	6	-	-
25～29	27	14	13	7	4	2	5	3	3	2	1
30～34	35	24	11	9	7	9	1	4	1	2	2
35～39	33	18	15	6	6	6	2	5	5	1	2
40～44	49	30	19	8	8	12	4	6	6	4	1
45～49	51	22	29	3	4	8	11	9	13	2	1
50～54	46	24	22	4	7	11	6	7	8	2	1
55～59	58	27	31	11	15	3	6	11	8	2	2
60～64	93	42	51	15	19	15	16	8	12	4	4
65～69	127	66	61	20	15	23	21	20	19	3	6
70～74	112	66	46	20	13	20	14	20	16	6	3
75歳以上	248	119	129	34	37	31	38	44	44	10	10

資料：農林水産省HP【2020年農林業センサス】

経営耕地規模別の農業経営体数

2月1日現在 (単位：戸)

区 分	総 数	0.3ha	0.3～	0.5～	1.0～	1.5～	2.0～	3.0ha	例外規定	
		未満	0.5ha	1.0ha	1.5ha	2.0ha	3.0ha	以上		
年 別	平成 12	966	262	151	265	162	73	42	10	1
	17	663	40	151	219	138	65	43	7	-
	22	518	7	96	180	122	50	50	13	-
	27	429	8	65	163	92	48	36	17	-
	令和 2	327	9	53	107	71	33	34	20	-
地区別 (令和2年)	旧蓮田町	98	6	17	27	20	7	13	8	-
	旧黒浜村	97	-	11	33	24	13	10	6	-
	旧平野村	108	2	19	35	24	12	10	6	-
	旧河合村	24	1	6	12	3	1	1	-	-

資料：農林水産省HP【農林業センサス】

農作物別の収穫面積 (農業経営体)

2月1日現在 (単位：ヘクタール)

年	稲	麦類	野菜類	豆類	花き類 ・花木	種苗・ 苗木類	雑穀	いも類	工芸 農作物	その他
平成12	338	12	16	12	8	5	1	3	0	X
17	308	16	18	12	X	X	3	2	X	1
22	253	X	16	15	7		X	2	X	X
27	275	12	X	15	X		7	1	X	X
令和 2	283	X	X	X	X		18	X	X	X

資料：農林水産省HP【農林業センサス】

果樹栽培農家数と栽培面積（農業経営体）

2月1日現在

年	日本梨		かき		くり		うめ		ぶどう	
	農家数	面積(ha)	農家数	面積(ha)	農家数	面積(ha)	農家数	面積(ha)	農家数	面積(ha)
平成12	198	83	27	3	21	5	11	1	11	2
17	157	64	19	2	18	3	12	1	9	X
22	105	/	14	/	15	/	9	/	7	/
27	89	37	17	2	13	2	6	1	12	1
令和2	55	X	7	1	8	2	3	-	8	1

年	かんきつ類		りんご		もも		キウイ		その他	
	農家数	面積(ha)	農家数	面積(ha)	農家数	面積(ha)	農家数	面積(ha)	農家数	面積(ha)
平成12	3	X	5	-	4	1	/	/	30	5
17	6	X	4	-	3	1	/	/	22	3
22	2	/	1	/	2	/	/	/	25	/
27	6	X	-	-	1	X	/	/	33	4
令和2	2	X	-	-	-	-	11	1	X	X

資料：農林水産省HP【農林業センサス】

※平成22年調査では、栽培面積の集計は行われていないため、掲載なし

※平成12年から17年は販売農家ベースの数値

梨の旧町村別栽培農家数と栽培面積（農業経営体）

2月1日現在

年	市全域		旧蓮田町		旧黒浜村		旧平野村		旧河合村	
	農家数	面積(ha)	農家数	面積(ha)	農家数	面積(ha)	農家数	面積(ha)	農家数	面積(ha)
平成12	198	83	58	19	13	5	123	58	4	1
17	157	64	44	14	11	5	99	44	3	1
22	105	/	28	/	6	/	69	/	2	/
27	89	37	18	7	9	X	61	25	1	X
令和2	55	X	13	5	5	3	37	X	-	-

※平成12年から17年は販売農家ベースの数値

資料：農林水産省HP【農林業センサス】

用途別の農地転用状況

(単位：アール)

用途	年										
	平成22	23	24	25	26	27	28	29	30	31/ 令和元	2
総計	108.0	335.2	126.7	419.9	304.0	435.4	293.5	522.8	452.5	428.5	387.6
住宅用地	66.7	224.5	72.1	227.1	166.8	67.0	77.9	98.6	71.7	198.8	104.2
工鉱業用地	-	-	-	77.7	16.7	-	-	-	-	-	-
商業サービス等用地	-	5.2	4.5	16.0	14.3	170.0	27.6	227.3	175.0	10.9	-
学校用地	-	-	-	-	-	-	-	-	-	-	-
公園・運動場等用地	-	-	-	0.1	-	-	-	-	-	-	34.3
鉄道・道路・水路敷等	4.4	13.6	11.8	7.9	0.1	-	-	-	-	-	-
官公庁・病院等公的施設	-	-	-	-	-	-	-	53.9	-	5.2	-
その他の業務用地	36.9	91.9	38.3	76.5	84.4	99.2	180.2	125.1	205.8	213.8	249.2
植林	-	-	-	-	-	-	-	-	-	-	-
その他・不明	-	-	-	14.6	21.7	99.2	7.8	17.9	-	-	-

※四捨五入のため、総計が一致しないことがある。

資料：県農業政策課（農地権利移動・賃借等調査）

7 工業

工業の推移

年	工場数	従業者数 (人)	製造品出荷額等※1 (万円)
平成12	115	4,309	14,859,835
13	107	4,228	14,332,008
14	94	3,813	12,460,516
15	96	3,556	12,177,300
16	87	3,478	12,633,782
17	87	3,215	11,506,487
18	83	3,222	11,790,696
19	81	3,416	12,304,205
20	81	3,307	12,185,900
21	77	3,275	10,845,085
22	76	3,374	10,925,275
23	80	3,409	12,685,165
24	70	3,478	13,599,073
25	67	3,098	14,129,438
26	70	3,093	15,041,028
27	76	3,367	16,275,561
28	68	3,289	15,523,122
29	73	3,941	17,973,432
30	75	3,912	17,666,189
令和元	73	3,905	18,358,026
2	68	3,563	14,806,104

資料：総務省統計局HP【工業統計調査】及び【経済センサス】

※工場数・従業者数については平成26年までは12月31日現在の数値

平成27年からは翌年の6月1日現在の数値

(ただし平成23年は平成24年2月1日現在の数値)

製造品出荷額については各年1月～12月の金額

※平成23年、平成27年及び令和2年は「経済センサス－活動調査」の数値

それ以外の年は「工業統計調査」の数値

※従業者数4人以上の事業所が対象

※工業統計調査は2020年に廃止

※1「製造品出荷額等」には加工賃や修理料等の収入を含む

産業分類別の工場数・従業者数

翌年の6月1日現在の数値

産業分類	工場数					従業者数（人）				
	平成28	29	30	令和元	2	平成28	29	30	令和元	2
総数	68	73	75	73	68	3,289	3,941	3,912	3,905	3,563
食料品	6	8	8	8	3	266	345	332	361	159
飲料・たばこ・飼料	1	1	2	2	2	135	129	142	145	142
繊維・衣服	1	1	1	1	1	8	8	8	8	19
木材・木製品	-	-	-	-	-	-	-	-	-	-
家具・装備品	2	2	2	2	2	13	12	11	11	12
パルプ・紙	2	4	4	4	3	91	155	139	138	118
印刷	1	-	1	1	1	24	-	26	29	21
化学	3	3	3	2	3	194	212	217	162	218
石油・石炭	-	-	-	-	-	-	-	-	-	-
プラスチック製品	15	15	15	14	13	786	825	781	817	782
ゴム製品	5	5	5	5	4	64	65	62	57	55
皮革	-	-	-	-	-	-	-	-	-	-
窯業・土石	1	-	-	-	-	32	-	-	-	-
鉄鋼	1	1	1	1	2	25	26	22	21	27
非鉄金属	1	1	1	1	2	25	25	32	32	33
金属製品	8	8	8	8	7	225	233	237	228	222
はん用機械	4	5	6	5	5	64	97	108	105	87
生産用機械	3	3	3	5	4	35	35	31	64	55
業務用機械	1	1	1	-	1	27	28	29	-	5
電子部品・デバイス ・電子回路	2	1	1	1	1	10	6	6	6	5
電気機械	7	9	8	8	9	718	1,183	1,200	1,170	1,104
情報通信機械	-	-	-	-	-	-	-	-	-	-
輸送用機械	1	1	2	1	2	23	23	28	20	29
その他の製品	3	4	3	4	3	524	534	501	531	470

資料：総務省統計局HP【工業統計調査】及び【経済センサス】

※令和2年は、「令和3年経済センサス-活動調査」の4人以上の事業所の集計結果である

産業分類別の製造品出荷額等

各年1月～12月の実績

産業分類	製造品出荷額等（万円）				
	平成28	29	30	31/令和元	令和2
総 額	15,523,122	17,973,432	17,666,189	18,358,026	14,806,104
食 料 品	274,262	335,812	355,282	392,095	263,891
飲料・たばこ・飼料	X	X	X	X	X
繊維・衣服	X	X	X	X	X
木材・木製品	-	-	-	-	-
家具・装備品	X	X	X	X	X
パルプ・紙	X	283,226	293,857	278,659	258,006
印 刷	X	-	X	X	X
化 学	481,136	543,007	533,988	X	707,484
石油・石炭	-	-	-	-	-
プラスチック製品	5,465,776	5,357,693	5,464,199	5,340,764	4,969,056
ゴ ム 製 品	42,528	43,502	42,212	36,394	42,063
皮 革	-	-	-	-	-
窯業・土石	X	-	-	-	-
鉄 鋼	X	X	X	X	X
非鉄金属	X	X	X	X	X
金属製品	364,067	356,227	393,434	369,255	415,286
はん用機械	108,087	221,829	285,052	198,472	213,489
生産用機械	67,631	59,829	56,383	143,059	135,104
業務用機械	X	X	X	-	X
電子部品・デバイス ・電子回路	X	X	X	X	X
電気機械	1,877,579	4,110,057	3,846,940	3,579,393	2,703,489
情報通信機械	-	-	-	-	-
輸送用機械	X	X	X	X	X
その他の製品	4,368,938	4,506,075	4,393,326	5,639,900	4,221,845

資料：総務省統計局HP【工業統計調査】及び【経済センサス】

※令和2年は、「令和3年経済センサス-活動調査」の4人以上の事業所の集計結果である

工業の概況 1

令和2年6月1日現在

産業分類	工場数				従業者数(人)		
	計	従業者数 4～29人	従業者数 30～299人	従業者数 300人以上	計	男	女
総数	73	50	19	4	3,905	2,926	979
食料品	8	4	4	-	361	132	229
飲料・たばこ・飼料	2	1	1	-	145	112	33
繊維・衣服	1	1	-	-	8	1	7
木材・木製品	-	-	-	-	-	-	-
家具・装備品	2	2	-	-	11	8	3
パルプ・紙	4	3	1	-	138	88	50
印刷	1	1	-	-	29	19	10
化学	2	1	1	-	162	132	30
石油・石炭	-	-	-	-	-	-	-
プラスチック製品	14	9	4	1	817	645	172
ゴム製品	5	5	-	-	57	27	30
皮革	-	-	-	-	-	-	-
窯業・土石	-	-	-	-	-	-	-
鉄鋼	1	1	-	-	21	18	3
非鉄金属	1	-	1	-	32	30	2
金属製品	8	6	2	-	228	181	47
はん用機械	5	3	2	-	105	82	23
生産用機械	5	5	-	-	64	48	16
業務用機械	-	-	-	-	-	-	-
電子部品・デバイス ・電子回路	1	1	-	-	6	3	3
電気機械	8	4	2	2	1,170	949	221
情報通信機械	-	-	-	-	-	-	-
輸送用機械	1	1	-	-	20	17	3
その他の製品	4	2	1	1	531	434	97

資料：総務省統計局HP【2020年工業統計調査】

※「令和3年経済センサス-活動調査」の事業所に関する公表予定日が令和5年6月のため、「2020年工業統計調査」の集計数値を用いている

工業の概況 2

令和3年6月1日現在

産業分類	金額(万円)				
	現金給与総額	原材料 使用額等※1	製造品 出荷額等	生産額	付加 価値額※2
総額	2,009,248	8,969,859	14,806,104	13,153,127	4,639,541
食料品	44,257	148,680	263,891	X	93,454
飲料・たばこ・飼料	X	X	X	X	X
繊維・衣服	X	X	X	X	X
木材・木製品	-	-	-	-	-
家具・装備品	X	X	X	-	X
パルプ・紙	24,832	144,835	258,006	257,858	97,422
印刷	X	X	X	X	X
化学	123,173	247,130	707,484	705,213	423,544
石油・石炭	-	-	-	-	-
プラスチック製品	542,450	2,283,609	4,969,056	4,917,303	2,231,726
ゴム製品	14,654	18,447	42,063	X	21,469
皮革	-	-	-	-	-
窯業・土石	-	-	-	-	-
鉄鋼	X	X	X	X	X
非鉄金属	X	X	X	X	X
金属製品	91,725	175,028	415,286	393,121	209,113
はん用機械	42,599	95,853	213,489	202,905	108,255
生産用機械	26,457	61,660	135,104	X	66,942
業務用機械	X	X	X	-	X
電子部品・デバイス ・電子回路	X	X	X	-	X
電気機械	646,763	2,009,543	2,703,489	2,464,543	247,919
情報通信機械	-	-	-	-	-
輸送用機械	X	X	X	X	X
その他の製品	345,729	3,453,300	4,221,845	3,057,849	656,682

資料：総務省統計局HP【令和3年経済センサス - 活動調査】

※1「原材料使用額等」には燃料や電力の使用額等を含む

※2 29人以下の事業所は粗付加価値額

8 商 業

産業分類別の事業所数・従業者数（飲食店を除く）

6月1日現在

産業分類	平成14年		平成16年		平成19年		産業分類	平成26年		平成28年	
	事業所	従業者 (人)	事業所	従業者 (人)	事業所	従業者 (人)		事業所	従業者 (人)	事業所	従業者 (人)
総 数	448	3,116	410	2,742	401	3,162	総 数	292	2,458	304	2,809
卸 売 業	53	283	42	218	43	251	卸 売 業	51	249	52	284
小 売 業	395	2,833	368	2,524	358	2,911	小 売 業	241	2,209	252	2,525
各種商品	4	410	5	217	5	358	各種商品	3	194	1	206
織物・衣服・身の回り品	44	168	44	181	36	158	織物・衣服・身の回り品	31	158	37	178
飲食料品	153	1,214	149	1,157	125	1,085	飲食料品	74	903	82	1,127
自動車・自転車	37	174	31	138	33	153	機械器具	37	201	38	201
家具・什器・家庭用機械器具	34	187	31	161	28	135	その他	90	729	94	813
その他	123	680	108	670	131	1,022					

※平成25年10月に産業分類が改定 資料：経済産業省HP【商業統計調査】及び【平成28年経済センサスー活動調査】

産業分類別の商品販売額（飲食店を除く）

（単位：百万円）

産業分類	平成14年	平成16年	平成19年	産業分類	平成26年	平成28年
総 額	52,933	52,019	61,189	総 額	58,788	89,776
卸 売 業	9,460	8,087	8,927	卸 売 業	14,349	40,373
小 売 業	43,472	43,932	52,262	小 売 業	44,440	49,404
各種商品	8,073	8,565	7,249	各種商品	3,181	X
織物・衣服・身の回り品	2,252	2,729	2,512	織物・衣服・身の回り品	2,114	2,490
飲食料品	11,943	12,689	12,032	飲食料品	13,937	16,084
自動車・自転車	6,060	6,818	6,457	機械器具	7,467	6,455
家具・什器・家庭用機械器具	5,072	2,948	3,766	その他	17,085	X
その他	10,072	10,183	20,245	無店舗	656	181

※平成25年10月に産業分類が改定 資料：経済産業省HP【商業統計調査】及び【平成28年経済センサスー活動調査】

商業の概況

平成28年6月1日現在

産 業 分 類 ・ 業 種	事業所数	従業者数	商品販売額(百万円)	売場面積(m ²)
総 計	304	2,809	89,776	
(卸 売 業)	52	284	40,373	
各種商品卸売業	-	-	-	
繊維・衣服等卸売業	4	16	360	
繊維品卸売業(衣服、身の回り品を除く)	1	2	X	
衣服卸売業	3	14	X	
身の回り品卸売業	-	-	-	
飲食料品卸売業	9	44	2,996	
農畜産物・水産物卸売業	4	14	143	
食料・飲料卸売業	5	30	2,853	
建築材料、鉱物・金属材料等卸売業	8	42	2,096	
建築材料卸売業	4	35	X	
化学製品卸売業	2	3	X	
石油・鉱物卸売業	1	3	X	
鉄鋼製品卸売業	1	1	X	
非鉄金属卸売業	-	-	-	
再生資源卸売業	-	-	-	
機械器具卸売業	19	105	29,131	
産業機械器具卸売業	4	13	231	
自動車卸売業	10	40	1,895	
電気機械器具卸売業	2	15	X	
その他の機械器具卸売業	3	37	X	
その他の卸売業	12	77	5,791	
家具・建具・じゅう器等卸売業	1	1	X	
医薬品・化粧品等卸売業	1	3	X	
紙・紙製品卸売業	1	1	X	
他に分類されない卸売業	9	72	5,760	
(小 売 業)	252	2,525	49,404	63,348
各種商品小売業	1	206	X	X
百貨店, 総合スーパー	1	206	X	X
その他の各種商品小売業 (従業者が常時50人未満のもの)	-	-	-	-
織物・衣服・身の回り品小売業	37	178	2,490	10,299
呉服・服地・寝具小売業	7	24	252	606
男子服小売業	7	28	444	1,633
婦人・子供服小売業	12	56	1,151	4,715
靴・履物小売業	2	8	X	X
その他の織物・衣服・身の回り品小売業	9	62	X	X
飲食料品小売業	82	1,127	16,084	15,027
各種食料品小売業	7	402	8,875	11,679
野菜・果実小売業	2	9	X	-
食肉小売業	3	4	21	-
鮮魚小売業	5	19	222	197
酒小売業	13	47	967	319
菓子・パン小売業	15	197	888	1,050
その他の飲食料品小売業	37	449	X	1,782

(次ページへ続く)

(前ページからの続き)

平成28年6月1日現在

産 業 分 類 ・ 業 種	事業所数	従業者数	商品販売額(百万円)	売場面積(m ²)
機械器具小売業	38	201	6,455	6,883
自動車小売業	18	103	3,324	850
自転車小売業	8	24	110	1,240
機械器具小売業(自動車、自転車を除く)	12	74	3,021	4,793
その他の小売業	89	800	X	X
家具・建具・畳小売業	5	10	60	-
じゅう器小売業	-	-	-	-
医薬品・化粧品小売業	30	261	5,521	4,680
農耕用品小売業	2	11	X	X
燃料小売業	17	116	7,233	30
書籍・文房具小売業	5	114	957	786
スポーツ用品・がん具・娯楽用品・楽器小売業	4	32	592	1,217
写真機・時計・眼鏡小売業	7	26	217	573
他に分類されない小売業	19	230	X	X
無店舗小売業	5	13	181	-
通信販売・訪問販売小売業	5	13	181	-
自動販売機による小売業	-	-	-	-
その他の無店舗小売業	-	-	-	-

資料：経済産業省HP【平成28年経済センサスー活動調査】

9 運輸・交通・建築

自動車登録台数

3月31日現在

年	総数	貨物車	乗合車	乗用車		特殊用途車	大型特殊車
				普通	小型		
平成24	23,853	2,130	55	9,268	12,122	258	20
25	23,605	2,075	50	9,256	11,942	263	19
26	23,389	2,032	51	9,302	11,720	265	19
27	23,096	2,082	54	9,185	11,485	271	19
28	23,176	2,271	49	9,247	11,298	291	20
29	23,293	2,448	47	9,415	11,070	294	19
30	23,338	2,514	51	9,618	10,830	306	19
31	23,283	2,649	49	9,665	10,576	324	20
令和2	23,052	2,702	55	9,698	10,236	341	20
3	22,754	2,645	53	9,712	9,994	328	22
4	22,592	2,650	53	9,879	9,645	344	21

資料：関東運輸局埼玉運輸支局

軽自動車登録台数

9月30日現在

年	総数	50cc以下	90cc以下	125cc以下	二輪車	三輪車	乗用四輪車	
							営業用	自家用
平成24	15,403	2,791	205	387	644	-	2	7,176
25	15,892	2,545	179	457	631	-	1	7,885
26	16,156	2,441	162	500	643	-	2	8,252
27	16,661	2,384	154	531	640	-	-	8,807
28	16,859	2,261	151	551	638	-	1	9,125
29	17,031	2,134	147	553	642	-	-	9,266
30	17,110	2,050	145	569	654	-	-	9,416
令和元	17,222	1,963	143	615	623	-	-	9,538
2	17,388	1,892	138	645	631	-	-	9,732
3	17,623	1,860	148	664	663	-	-	9,899
4	18,532	1,818	161	756	748	-	-	10,246
年	貨物四輪車		小型二輪車	農耕	ミニカー	その他		
	営業用	自家用						
平成24	114	2,284	685	994	38	83		
25	113	2,281	703	977	36	84		
26	98	2,282	691	962	39	84		
27	95	2,306	685	937	38	84		
28	100	2,280	698	924	43	87		
29	98	2,428	726	901	45	91		
30	98	2,455	706	880	43	94		
令和元	103	2,501	741	872	38	85		
2	106	2,498	761	863	36	86		
3	124	2,503	780	852	39	91		
4	145	2,818	845	850	43	102		

資料：税務課

鉄道運輸

年 度	蓮田駅旅客乗車人数
平成23	7,657,086
24	7,713,500
25	7,741,650
26	7,604,410
27	7,697,346
28	7,682,520
29	7,632,880
30	7,628,135
令和元	7,593,460
2	5,761,890
3	6,045,495

資料：東日本旅客鉄道(株)

市 道

令和4年4月1日現在

路線数	1,812	実延長	436.8km	舗装延長	295.8km	改良済延長	174.5km
		面積	2,142,767m ²	舗装率	67.7%	改良率	39.9%

資料：道路現況調書

県道・国道路線別延長

令和5年1月1日現在（単位：m）

白岡停車場南新宿線	1,028	さいたま栗橋線	3,546
上尾蓮田線	837	さいたま菖蒲線	1,474
蓮田杉戸線	4,231	行田蓮田線	4,743
蓮田白岡久喜線	2,578	上尾久喜線	2,901
蓮田鴻巣線	1,597	一般国道122号	7,130
東門前蓮田線	2,595		

資料：杉戸県土整備事務所

建築確認申請

（単位：件）

年 度	総 数	専用住宅	共同住宅	建築設備 工 作 物	そ の 他	計画変更
平成23	379	308	7	2	38	24
24	327	249	8	3	34	33
25	457	363	10	2	46	36
26	329	246	4	3	43	33
27	372	319	7	-	30	16
28	413	341	11	-	31	30
29	369	305	10	1	35	18
30	361	280	30	4	22	25
令和元	276	211	20	-	23	22
2	307	266	11	1	12	17
3	311	266	15	-	15	15

資料：建築年報

10 教育・文化

幼稚園

5月1日現在

年	園数	教員数計	園児数計		園児数計	学級数		
			男	女		男	女	
平成24	5	53	6	47	751	370	381	32
25	5	52	6	46	710	358	352	32
26	5	51	6	45	688	370	318	31
27	4	42	6	36	534	283	251	24
28	4	40	6	34	522	263	259	24
29	4	40	6	34	549	290	259	24
30	4	39	6	33	483	249	234	23
令和元	4	42	6	36	464	222	242	23
2	4	40	6	34	444	212	232	24
3	4	42	7	35	447	213	234	24
4	4	41	7	34	386	197	189	21

資料：文部科学省HP【学校基本統計】

幼保連携型認定こども園

5月1日現在

年	園数	教員数計	園児数計		園児数計	学級数		
			男	女		男	女	
令和2	1	15	-	15	134	63	71	6
3	1	17	1	16	140	66	74	6
4	1	17	1	16	113	57	56	6

資料：文部科学省HP【学校基本統計】

小学校

5月1日現在

年	学校数	教員数計	児童数計		児童数計	学級数		
			男	女		男	女	
平成24	8	184	60	124	3,122	1,674	1,448	117
25	8	182	57	125	3,061	1,634	1,427	116
26	8	179	56	123	3,046	1,595	1,451	112
27	8	195	66	129	3,054	1,599	1,455	113
28	8	183	61	122	3,002	1,583	1,419	114
29	8	185	65	120	2,957	1,552	1,405	111
30	8	180	64	116	2,862	1,483	1,379	107
令和元	8	180	67	113	2,864	1,490	1,374	110
2	8	173	59	114	2,811	1,469	1,342	110
3	8	165	58	107	2,704	1,387	1,317	107
4	8	167	57	110	2,643	1,341	1,302	109

資料：文部科学省HP【学校基本統計】

中学校

5月1日現在

年	学校数	教員数計	生徒数計		生徒数計	学級数		
			男	女		男	女	
平成24	5	109	65	44	1,525	781	744	52
25	5	109	65	44	1,493	772	721	52
26	5	107	63	44	1,510	786	724	51
27	5	114	68	46	1,495	795	700	51
28	5	111	68	43	1,518	816	702	54
29	5	113	69	44	1,530	815	715	53
30	5	112	68	44	1,552	841	711	54
令和元	5	109	65	44	1,496	797	699	51
2	5	107	61	46	1,487	763	724	52
3	5	112	61	51	1,479	751	728	53
4	5	112	65	47	1,493	753	740	53

資料：文部科学省HP【学校基本統計】

高等学校

5月1日現在

年	学校数	教員数計	生徒数計		生徒数計	学級数	
			男	女		男	女
平成24	1	55	36	19	653	318	335
25	1	54	36	18	652	303	349
26	1	52	35	17	662	294	368
27	1	53	37	16	653	295	358
28	1	53	36	17	658	339	319
29	1	54	37	17	665	379	286
30	1	56	35	21	641	374	267
令和元	1	54	36	18	592	337	255
2	1	52	38	14	541	300	241
3	1	50	32	18	456	263	193
4	1	49	31	18	406	235	171

資料：県立蓮田松韻高等学校

児童生徒の平均体位

令和4年6月30日現在

学 年		男子				女子			
		身長 (cm)		体重 (kg)		身長 (cm)		体重 (kg)	
		蓮田市	埼玉県	蓮田市	埼玉県	蓮田市	埼玉県	蓮田市	埼玉県
小 学 生	1	117.7	-	22.1	-	116.2	-	21.3	-
	2	123.1	-	24.8	-	121.7	-	23.7	-
	3	129.1	-	28.6	-	128.2	-	27.5	-
	4	134.2	-	32.3	-	134.3	-	31.2	-
	5	139.4	-	35.2	-	141.3	-	34.7	-
	6	145.9	-	40.4	-	147.7	-	39.9	-
中 学 生	1	154.0	-	44.6	-	152.8	-	43.9	-
	2	160.5	-	50.3	-	155.0	-	46.9	-
	3	165.6	-	53.7	-	156.5	-	50.4	-

資料：文部科学省HP【学校保健統計調査】及び学校教育課

※平成28年度調査から「座高」の調査項目が削除

※令和4年度の埼玉県平均は「統計はすだ令和4年度版」を発行する時点において公開されていないため、「-」とする。

中学校卒業者の進路

区分		卒業年度										
		平成23	24	25	26	27	28	29	30	令和元	2	3
卒 業 者	総数 A	522	526	497	507	499	508	497	522	516	518	457
	男	296	265	270	246	261	281	258	281	277	285	234
	女	226	261	227	261	238	227	239	241	239	233	223
就 職 進 学 者 を 含 む	合計 B	521	523	493	504	498	505	494	513	513	513	454
	全日制	498	505	484	489	468	485	476	488	478	478	430
	定時制	6	1	1	2	4	1	1	-	3	1	2
	通信制	11	12	5	8	21	10	11	16	26	30	18
	別科・高専	1	2	2	2	-	1	2	-	3	1	1
等 入 学 者 ※1	盲・聾・特別 支援学校	5	3	1	3	5	8	4	9	3	3	3
	合計	-	1	1	-	-	2	1	-	1	2	-
	専修学校	-	1	-	-	-	1	1	-	1	2	-
	各種学校	-	-	1	-	-	1	-	-	-	-	-
職業訓練施設等		-	-	-	-	-	-	-	-	-	-	-
就 職 者		-	-	-	-	-	-	-	3	-	1	-
無 職 ・ そ の 他		1	2	3	3	1	1	2	6	2	2	3
進学率 B/A (%)		99.81	99.4	99.2	99.4	99.8	99.4	99.4	98.3	99.4	99	99.3

※1 教育訓練機関等入学者には、就職して入学した者を含む

資料：文部科学省HP【学校基本統計】

指定文化財

令和5年3月1日現在

区分	名称	種別	所在地または管理場所
国指定文化財	黒浜貝塚	史跡	黒浜1887他
埼玉県指定文化財	綾瀬貝塚	史跡	貝塚816-1他
	関山式土器	考古資料	埼玉県立歴史と民俗の博物館 埼玉県文化財収蔵施設
	うるいど しきさんば 閨戸の式三番	無形（民俗）	閨戸2935-1
	黒浜貝塚群出土品	考古資料	蓮田市文化財展示館
	えがさまじょうし 江ヶ崎城跡	旧跡	江ヶ崎1999他
	いたいしとうば とらこいし 板石塔婆（黄子石）	考古資料	馬込2795
	うたや 雅楽谷遺跡出土土器	考古資料	埼玉県立歴史と民俗の博物館 埼玉県文化財収蔵施設
	えんくわぶつ 矢島家円空仏群	彫刻	埼玉県立歴史と民俗の博物館 蓮田市文化財展示館
蓮田市指定文化財	ほうきょういんとう 宝篋印塔	考古資料	貝塚（個人）
	円空仏	彫刻	黒浜（個人）
	円空仏	彫刻	江ヶ崎（個人）
	円空仏	彫刻	江ヶ崎（個人）
	ひさいず 黒浜久伊豆神社本殿	建造物	黒浜1346
	高虫氷川神社本殿	建造物	高虫1702
	じゅうさんづかこふんゆつといぶつ 十三塚古墳出土遺物	考古資料	蓮田市埋蔵文化財整理室 蓮田市文化財展示館
	なんちようめい あおいしとうば 南朝銘の青石塔婆	考古資料	蓮田市文化財展示館
	もんじよ 篠崎家文書	文書	埼玉県立文書館
	関山式土器	考古資料	蓮田市埋蔵文化財整理室 蓮田市文化財展示館
	いずしま だいじゃ 伊豆島の大蛇	無形（民俗）	黒浜字伊豆島
	てらまえひらかた 寺前平方遺跡1号住居跡出土黒浜式土器	考古資料	蓮田市埋蔵文化財整理室 蓮田市文化財展示館
	ささら遺跡4号住居跡出土手焙形土器	考古資料	蓮田市文化財展示館
	まごめはちばん 馬込八番遺跡20号住居跡出土手焙形土器	考古資料	蓮田市文化財展示館
	あらかわづけ 荒川附遺跡10, 11号住居跡出土墨書土器	考古資料	蓮田市文化財展示館
	つばきやま 榎山遺跡出土皇朝十二銭承和昌寶	考古資料	蓮田市文化財展示館
	おおたうじふさせいさつ 太田氏房制札	文書	黒浜（個人）
	もんじよ 三浦家文書	文書	蓮田市文化財展示館
	黒浜貝塚ハンノキ群落	天然記念物	黒浜（蓮田市）
	はすだじやたんのうちきねんひ 蓮田車站納地記念碑	歴史資料	本町3843-1（蓮田市） 蓮田駅西口駅前
	ぶしゅうてつどうあと 武州鉄道跡	史跡	東6丁目674-5（蓮田市）
	せきぐちへいたろうけんしやうひ 関口平太郎顕彰碑 あくとがわりゆうのすけせんぶんひ きんげんほうこう （芥川龍之介撰文碑：勤儉奉公）	歴史資料	根金436（稻荷神社境内地）
	なんこうふてつかひ 南江筆塚碑	歴史資料	江ヶ崎1197（久伊豆神社境内地）
	いくざわきんさいきやうのひ 生澤金齋翁之碑	歴史資料	川島（個人）
	しんどうちくはけんしやうひ 進藤竹坡顕彰碑（進藤君招魂碑）	歴史資料	東6丁目（蓮田市：蓮田南小学校）
	みのださぶらうけんしやうひ 箕田三郎顕彰碑（遺芳）	歴史資料	駒崎（個人）

資料：社会教育課

1 1 環 境

水質汚染

測定年月日	SS (mg/ℓ) [50以下]	BOD (mg/ℓ) [5以下]	DO (mg/ℓ) [5以上]	PH [6.5] [~8.5]	総窒素 (mg/ℓ)	全リン (mg/ℓ)	大腸菌群数	MBAS	透視度	
元荒川川島橋付近 <類型C>										
夏 季	H28.8.9	7	0.8	5.9	7.2	2.16	0.139	2.2×10^4	0.01>	30≤
	H29.9.13	14	1.1	7.6	7.4	2.02	0.208	7.8×10^3	0.01>	30≤
	H30.8.31	12	1.1	6.3	7.2	1.91	0.208	1.3×10^4	0.01	30≤
	R1.9.20	18	0.8	7.7	7.5	2.73	0.230	1.1×10^4	0.01>	30≤
	R2.8.21	9	0.8	6.1	7.3	2.32	0.176	2.8×10^4	0.01>	30≤
R3.8.12	10	1.0	6.8	7.2	2.60	0.207	7.9×10^3	0.01>	30≤	
冬 季	H29.2.17	14	3.9	8.2	7.4	5.80	0.326	2.6×10^3	0.02	30≤
	H30.2.7	12	2.9	10.3	7.6	6.09	0.550	1.3×10^3	0.02	30≤
	H31.2.1	34	5.5	10.5	7.5	7.43	0.811	4.9×10^3	0.02	23.8
	R2.2.3	9	2.6	8.1	7.3	5.59	0.362	4.6×10^3	0.01	30≤
	R3.2.5	10	1.3	10.1	7.5	7.53	0.616	2.2×10^3	0.02	30≤
	R4.2.4	13	6.3	9.9	7.5	5.27	0.455	3.3×10^4	0.02	30≤
綾瀬川小厩橋付近 <類型C>										
夏 季	H28.8.9	13	0.9	7.4	7.1	1.34	0.101	4.9×10^4	0.01>	30≤
	H29.9.13	20	4.0	8.7	7.5	3.04	0.213	1.3×10^5	0.02	30≤
	H30.8.31	29	1.4	6.4	7.1	1.27	0.160	7.9×10^4	0.01	29
	R1.9.20	17	1.4	6.3	7.4	4.48	0.120	7.9×10^4	0.01>	30≤
	R3.8.21	16	0.9	6.3	7.1	1.66	0.109	1.7×10^4	0.01>	30≤
R3.8.12	26	1.2	6.3	7.0	1.33	0.116	1.4×10^4	0.01>	30≤	
冬 季	H29.2.17	21	5.4	6.8	7.3	4.60	0.373	9.4×10^3	0.08	30≤
	H30.2.7	11	3.3	8.7	7.3	4.53	0.319	4.9×10^3	0.07	30≤
	H31.2.1	23	9.3	8.0	7.5	4.49	0.234	2.4×10^4	0.09	23
	R2.2.3	7	1.3	7.2	7.2	4.74	0.169	3.3×10^4	0.03	30≤
	R3.2.5	12	2.9	8.2	7.4	5.66	0.365	3.3×10^4	0.07	30≤
	R4.2.4	14	3.6	9.4	7.4	4.95	0.284	2.2×10^4	0.04	30≤

※ [] 内は基準値

資料：みどり環境課

SS (浮遊物質)

水中に浮遊していて水に溶けない、粒径2mm以下の物質の量。

BOD (生物化学的酸素要求量)

水中に含まれる有機性汚濁物質が、微生物によって分解されるときに消費される酸素の量。

DO (溶存酸素量)

水中に溶け込んでいる酸素の量。魚類が生息するには最低5mg/ℓが必要といわれている。

PH (水素イオン濃度)

イオン化した水素の濃度。中性の水で7、酸性は<7、アルカリ性は>7である。

総窒素

無機性、有機性の窒素の総量。富栄養化の原因物質。(例)赤潮、アオコ

全リン

無機リンと有機リンの総量。窒素とともに富栄養化の原因物質。(例)赤潮、アオコ

大腸菌群数

人畜の排泄物等による汚染の尺度。河川水等では100mℓ中の群数を確率的に求めた数で表す。

MBAS (界面活性剤)

水と油、水と空気、水と固体との境界をなし、界面の水の性質を変えて両者がよく混じり合うようにする物質。発泡性のあるものが多いために、泡の飛散等により水質汚濁の原因となる。

透視度

透き通りの度合いを示す。水層を通して底に置いた標識板が、初めて明らかに見分けられるときの水層の高さ(cm)で表す。

大気汚染

測定地：蓮田中央小学校

年 度	平 均 濃 度	
	浮遊粒子状物質 (mg/m ³)	二酸化チッ素 (ppm)
平成23	0.023	0.020
24	0.020	0.018
25	0.022	0.018
26	0.022	0.018
27	0.023	0.017
28	0.019	0.012
29	0.019	0.013
30	0.019	0.012
令和 元	0.017	0.011
2	0.016	0.011
3	0.014	0.010

資料：県大気環境課

地盤沈下

地 点	年 別 変 動 量 (mm)					過去5年間 の変動量 (mm)	調査開始年 からの変動 量 (mm)	R4.1.1の 真高(T.P.) (m)
	H29.1.1 }	H30.1.1 }	H31.1.1 }	R2.1.1 }	R3.1.1 }			
	H30.1.1	H31.1.1	R2.1.1	R3.1.1	R4.1.1	H29.1.1 }	R4.1.1	
江ヶ崎 1202	-1.7	-11.3	+10.6	-6.4	13.8	5.0	-260.9	11.4678
黒浜 5056-2	-2.9	-4.8	+4.6	-1.3	8.4	4.0	-234.4	8.3270
笹山 503-1	-2.9	-3.2	+2.6	+0.6	8.1	5.2	-129.9	9.0032
関山 3-6-1	+1.7	-6.6	+5.6	-1.8	7.7	6.6	-44.9	9.1996
馬込 1-256	+3.1	-4.9	+3.3	+0.4	7.6	9.5	-36.8	13.5753
閏戸 2074-83地先	+1.8	-5.4	+4.2	+0.2	6.1	6.9	-33.1	12.5267
駒崎 271	-5.5	-2.9	+5.2	-1.7	7.5	2.6	-263.6	12.0921
閏戸 3966	-1.8	-3.1	+6.4	-1.8	5.9	5.6	-31.7	11.8444
井沼 759	-5.0	-1.3	+3.6	-0.9	6.0	2.4	-319.8	12.0446
蓮田 2010地先	-1.8	-3.4	+0.5	+3.1	4.1	2.5	-33.1	9.5167
馬込 2662地先	-1.7	-3.1	+1.2	+2.6	4.5	3.5	-28.0	9.9986

資料：県水環境課

1 2 保健・衛生

死因別死亡者

死 因	平成29		30		令和元		2		3	
	人数	割合 (%)	人数	割合 (%)	人数	割合 (%)	人数	割合 (%)	人数	割合 (%)
悪性新生物	181	28.9	174	27.6	177	26.4	197	30.4	188	27.9
心疾患(高血圧性除く)	96	15.3	108	17.1	121	18.1	102	15.7	122	18.1
脳血管疾患	50	8.0	52	8.3	50	7.5	43	6.6	42	6.2
肺炎及び気管支炎	43	6.9	50	7.9	52	7.8	42	6.5	56	8.3
不慮の事故	18	2.9	16	2.5	22	3.3	12	1.9	11	1.6
肝疾患	10	1.6	9	1.4	9	1.3	6	0.9	8	1.2
高血圧性疾患	3	0.5	1	0.2	1	0.1	3	0.5	3	0.4
老 衰	46	7.3	33	5.2	34	5.1	43	6.6	50	7.4
腎不全	8	1.3	19	3.0	10	1.5	10	1.5	15	2.2
その他	171	27.3	169	26.8	194	28.9	190	29.3	179	26.6
総 数	626	100.0	631	100.0	670	100.0	648	100.0	674	100.0

資料：総務省統計局HP【人口動態調査】

斎場の利用

区 分	平成29	30	令和元	2	3
大 人	444	490	481	495	541
小 人	2	-	2	1	-
死 胎	3	6	8	6	13
総 数	449	496	491	502	554

資料：埼玉斎場組合

狂犬病予防

区 分	平成29	30	令和元	2	3
畜犬登録数	3,785	3,735	3,680	3,481	3,523
予防注射実施数	2,409	2,335	2,276	2,196	2,352
咬傷犬発生数	1	-	3	4	4
捕獲頭数	11	3	6	2	3
放棄犬届出数	2	-	2	-	-
返 還 数	5	2	4	2	1
処 分 数	6	1	4	-	-

資料：幸手保健所及びみどり環境課

献 血

区 分	平成29	30	令和元	2	3
献 血 目 標	1,040	1,010	1,085	1,030	1,010
採 血 者 数	850	739	706	554	606

資料：健康増進課

母子健康保健事業

年 度	平成29	30	令和元	2	3	
総 数	4,567	4,470	4,903	3,485	4,265	
母子健康手帳交付	438	374	381	365	393	
健康診査	3か月児	430	391	344	312	323
	9か月児	429	411	348	334	314
	1歳6か月児	392	430	376	376	366
	3歳児	414	385	400	365	395
発 達 相 談	23	27	29	18	18	
乳 幼 児 相 談 ※	73	69	53	83		
両 親 学 級	170	190	167	59	88	
プレママパパ相談					14	
はみがき教室	349	350	311	113	193	
離乳食教室				83	70	
妊産婦・新生児・訪問指導	615	561	547	489	432	
子育て世代包括支援センター相談		180	662	888	1,659	
そ の 他	1,234	1,102	1,285			

※令和3年度より「子育て世代包括支援センター相談」に含む。

資料：子ども支援課

健康増進事業

年 度	平成29	30	令和元	2	3
総 数	2,208	3,060	2,335	519	96
健康手帳交付	538	579	411	405	
健康教育	891	851	772	0	14
成人健康相談	752	1,608	1,122	84	11
訪問指導	27	22	30	30	71

資料：健康増進課

がん検診・各種検診

年 度	平成29	30	令和元	2	3	
総 数	18,115	18,830	18,118	16,735	18,285	
結 核	2,755	2,951	2,897	2,791	3,120	
胃 が ん	1,826	1,802	1,615	1,430	1,489	
子 宮 が ん	2,408	2,321	2,209	1,932	1,988	
乳 が ん	1,142	1,262	1,212	880	1,177	
肺 が ん	3,669	3,998	3,869	3,724	4,167	
大 腸 が ん	4,666	4,777	4,601	4,357	4,604	
前 立 腺 が ん	1,549	1,612	1,609	1,515	1,637	
がん検診 推進事業	子宮がん	13	23	19	25	38
	乳がん	87	84	87	81	65

資料：健康増進課

予防接種

年 度	平成29	30	令和元	2	3
四種混合	1,704	1,639	1,491	1,555	1,369
三種混合・二種混合	0	0	0	0	0
D T (ジフテリア、破傷風)	521	483	518	443	396
ポリオ	生ワクチン				
	不活化ワクチン	25	12	0	0
麻しん	0	0	0	0	0
風しん	0	0	0	0	0
MR (麻しん風しん混合)	849	911	807	801	728
日本脳炎	1,705	1,816	1,657	1,808	1,094
結核 (BCG)	427	409	341	417	332
H i b ワクチン	1,704	1,610	1,405	1,590	1,332
小児用肺炎球菌ワクチン	1,705	1,628	1,463	1,530	1,321
子宮頸がん予防ワクチン	1	4	2	24	117
水痘ワクチン	776	825	756	764	695
B型肝炎ワクチン	1,308	1,168	1,084	1,134	985
ロタウイルスワクチン				383	833
高齢者インフルエンザ	8,123	8,516	9,238	12,802	10,619
高齢者肺炎球菌ワクチン	1,992	1,775	571	598	542

資料：子ども支援課及び健康増進課

ごみ処理の状況

年度	収集世帯 (世帯)	収集人口 (人)	収集箇所数 (箇所)	ごみの種類	年間処理量※1 (ト)
平成29	26,739	62,137	1,793	合計	16,824
				可燃物※2	14,309
				不燃物※3	1,250
				資源物※4	1,265
30	26,965	61,817	1,833	合計	16,951
				可燃物※2	14,508
				不燃物※3	1,224
				資源物※4	1,219
令和元	27,220	61,616	1,859	合計	17,273
				可燃物※2	14,849
				不燃物※3	1,169
				資源物※4	1,255
2	27,735	61,761	1,883	合計	17,623
				可燃物※2	15,031
				不燃物※3	1,264
				資源物※4	1,328
3	27,907	61,474	1,913	合計	17,258
				可燃物※2	14,777
				不燃物※3	1,165
				資源物※4	1,316

資料：蓮田白岡衛生組合

※1 衛生組合による分別処理後の重量です。(回収時の重量ではありません)

※2 可燃物…燃えるごみ及び粗大ごみの可燃部分

※3 不燃物…燃やせないごみ、ガラス類、ペットボトル、飲食料用缶、有害・危険ごみ、粗大ごみの不燃部分

※4 資源物…古紙、布類

し尿処理の状況

年 度	収集世帯 (世帯)	収集人口 (人)	年間処理量 (kℓ)
生し尿処理			
平成29	795	1,847	920
30	541	1,240	868
令和元	506	1,144	849
2	496	1,106	815
3	472	1,038	762
浄化槽処理			
平成29	7,505	17,440	7,646
30	8,057	18,469	7,819
令和元	8,032	19,327	7,759
2	8,351	18,595	8,294
3	8,095	17,833	8,133

資料：蓮田白岡衛生組合

1 3 上下水道

水道の状況

3月31日現在

年	給水区域 内人口 A	給水人口 B	普及率 B/A (%)	給 水 戸 数						
				総 数	一 般 用	営 業 用	学 校	官 公 署	工場その 他大口	共 用
平成24	63,543	63,219	99.5	24,809	23,984	544	23	58	48	152
25	63,321	63,011	99.5	24,985	24,150	546	23	60	49	157
26	62,948	62,652	99.5	25,160	24,325	550	23	60	46	156
27	62,747	62,458	99.5	25,394	24,543	567	23	59	45	157
28	62,503	62,220	99.5	25,596	24,736	569	22	62	46	161
29	62,310	62,124	99.7	25,767	24,904	574	22	61	45	161
30	62,137	61,952	99.7	26,021	25,154	578	22	62	44	161
31	61,817	61,663	99.8	26,264	25,400	581	22	58	43	160
令和 2	61,616	61,542	99.8	26,547	25,680	576	22	67	43	159
3	61,761	61,687	99.8	26,810	25,935	588	22	56	43	166
4	61,474	61,401	99.8	27,239	26,356	592	22	57	43	169

資料：水道課

年間給水量

年 度	給水量 (m ³)
平成23	6,258,057
24	6,227,468
25	6,205,013
26	6,117,296
27	6,113,079
28	6,079,220
29	6,128,712
30	6,046,418
令和元	5,965,684
2	6,117,219
3	6,069,069

資料：水道課

下水道の状況

3月31日現在

年	処理区域 面積 (ha)	処 理 区 域 内		水 洗 化		普及率 (%)	水洗化率 B/A (%)
		戸 数	人口 A	戸 数	人口 B		
平成24	750.10	18,505	45,284	16,648	41,033	71.3	90.6
25	752.06	18,677	45,487	16,926	41,569	71.8	91.4
26	753.06	18,840	45,412	17,213	41,840	72.1	92.1
27	753.15	19,065	45,456	17,517	42,080	72.4	92.6
28	757.19	19,296	45,450	17,726	42,074	72.7	92.6
29	758.39	19,264	45,159	17,924	42,195	72.5	93.4
30	758.63	19,547	45,225	18,439	42,850	72.8	94.7
31	759.18	19,894	45,392	18,367	42,108	73.4	92.8
令和 2	776.03	20,145	45,419	18,682	42,289	73.7	93.1
3	776.25	20,630	45,772	18,888	42,060	74.1	91.9
4	777.37	20,817	45,717	19,340	42,603	74.4	93.2

※普及率＝処理区域内人口／総人口

資料：下水道課

1 4 消防・警察

火災発生状況

区分		年										
		平成23	24	25	26	27	28	29	30	令和元	2	3
発生 件 数	建物	9	8	12	11	6	5	10	2	5	4	5
	車両	4	2	0	4	5	0	4	4	2	3	0
	その他	12	16	16	11	4	6	15	6	9	3	12
	総数	25	26	28	26	15	11	29	12	16	10	17
焼損棟数		11	9	14	24	6	5	15	2	8	5	12
罹災世帯数		9	13	7	12	6	4	5	1	4	3	7
罹災人員		19	22	17	29	12	10	9	4	8	8	14
損害額(千円)		57,452	85,000	131,729	32,152	17,311	63,467	24,096	1,124	34,072	2,537	56,338
焼損 面積	表(m ²)	29	10	5	83	2	71	8	0	93	1	13
	床(m ²)	446	317	410	508	67	26	393	0	91	11	540

資料：消防課

原因別火災発生件数

原因		年										
		平成23	24	25	26	27	28	29	30	令和元	2	3
焚き火・枯れ草等焼却中の延焼・不始末		5	5	13	6	-	2	11	6	4	4	4
ストーブ		-	-	-	-	-	-	1	-	1	-	1
電灯電話等の配線		1	-	-	1	1	-	-	-	-	-	1
子供の火遊び		-	-	-	-	-	-	-	-	-	-	-
たばこ		4	2	-	-	1	1	-	1	-	1	2
ガスこんろ		4	-	2	1	1	-	1	-	-	-	2
放火(疑い含む)		-	-	2	5	2	2	1	1	3	1	1
その他		4	5	4	7	3	4	7	1	4	3	2
不明		7	14	7	6	7	2	8	3	4	1	4
総数		25	26	28	26	15	11	29	12	16	10	17

資料：消防課

令和3年中の救急出動件数及び搬送人員

区分		月												計
		1月	2月	3月	4月	5月	6月	7月	8月	9月	10月	11月	12月	
事故 種別 件数	火災	1	1	1	1	1	-	1	-	-	1	1	-	8 (2)
	自然災害	-	-	-	-	-	-	-	-	-	-	-	-	-
	水難	-	-	-	-	-	3	-	-	-	2	-	-	5 (1)
	交通	18 (15)	9 (11)	16 (15)	17 (15)	16 (14)	10 (9)	18 (16)	7 (6)	14 (13)	15 (11)	22 (19)	20 (21)	182 (165)
	労働災害	4 (3)	-	-	2 (2)	3 (3)	1 (1)	1 (1)	3 (3)	3 (3)	3 (3)	2 (2)	1 (1)	23 (22)
	運動競技	1 (1)	-	-	1 (1)	2 (2)	1 (1)	1 (1)	-	-	1 (1)	4 (4)	1 (1)	12 (12)
	一般負傷	30 (25)	35 (33)	37 (34)	26 (25)	38 (34)	27 (24)	40 (34)	38 (34)	33 (32)	36 (33)	36 (35)	47 (42)	423 (385)
	加害	1 (1)	-	1 (1)	1 (1)	-	1 (1)	2 (2)	-	-	1 (1)	5 (1)	-	12 (8)
	自損行為	2 (1)	1	2 (1)	4 (3)	6 (3)	3 (2)	1 (1)	3 (3)	2 (1)	-	6 (3)	-	30 (18)
	急病	157 (142)	132 (117)	139 (124)	145 (132)	129 (118)	135 (120)	135 (118)	199 (155)	148 (121)	181 (163)	130 (120)	175 (152)	1,805 (1,582)
	その他	33 (31)	27 (25)	34 (33)	40 (40)	32 (32)	21 (21)	26 (26)	31 (31)	23 (22)	34 (32)	27 (25)	31 (30)	359 (348)
	総数	247 (219)	205 (186)	230 (208)	237 (219)	227 (206)	202 (179)	225 (199)	281 (232)	223 (192)	274 (246)	233 (210)	275 (247)	2,859 (2,543)
傷病 程度	死亡	11	6	5	4	3	3	2	5	1	5	5	8	58
	重症	23	16	21	24	19	18	14	19	29	25	21	18	247
	中等症	111	94	96	106	94	77	104	102	77	105	104	114	1,184
	軽症	74	70	86	85	90	81	79	106	85	111	80	107	1,054
	総人数	219	186	208	219	206	179	199	232	192	246	210	247	2,543

() は搬送人員数

資料：消防課

救急出動件数の推移

区分	年											
	平成23	24	25	26	27	28	29	30	令和元	2	3	
交通	327	298	303	293	226	250	270	235	257	188	182	
急病	1,636	1,593	1,689	1,832	1,753	1,736	1,903	2,037	1,965	1,732	1,805	
一般負傷	333	338	353	332	354	411	443	387	421	392	423	
その他 (上記以外)	387	381	436	415	412	484	463	431	433	351	449	
総数	2,683	2,610	2,781	2,872	2,745	2,881	3,079	3,090	3,076	2,663	2,859	

資料：消防課

令和3年中の救助出動件数及び救助人員

区分		月	1月	2月	3月	4月	5月	6月	7月	8月	9月	10月	11月	12月	計
事故種別件数	火災		1 (1)	-	-	-	-	-	-	-	-	1 (1)	-	-	2 (2)
	自然災害 風水害等		-	-	-	-	-	-	-	-	-	-	-	-	-
	水難		-	1 (1)	-	-	-	1 (1)	-	-	-	1 (1)	-	-	3 (3)
	交通		2 (4)	-	1 (2)	2 (3)	-	-	-	1	-	-	3 (3)	1 (1)	10 (13)
	機械		-	-	-	-	-	-	-	-	-	-	-	-	-
	建物		2 (1)	-	1	-	-	2 (1)	1	4 (1)	2 (2)	4 (1)	2	3 (1)	21 (7)
	ガス及び 酸欠		-	-	-	-	-	-	-	-	-	-	-	-	-
	破裂		-	-	-	-	-	-	-	-	-	-	-	-	-
	その他		1	3	2	1	2 (2)	3 (1)	1	2 (1)	1	3	-	1	20 (4)
	総数		6 (6)	4 (1)	4 (2)	3 (3)	2 (2)	6 (3)	2	7 (2)	3 (2)	9 (3)	5 (3)	5 (2)	56 (29)

() は救助人員数

資料：消防課

令和3年中の救急支援出動件数

区分		月	1月	2月	3月	4月	5月	6月	7月	8月	9月	10月	11月	12月	計
事故種別件数	急病	本署	18	14	18	18	11	17	10	32	22	20	23	29	232
		分署	21	15	14	14	12	10	7	23	12	17	12	21	178
交通	本署	5	3	4	6	4	5	3	1	4	5	10	10	60	
	分署	-	-	2	1	1	-	2	1	1	3	4	1	16	
一般負傷	本署	1	-	1	2	1	1	-	-	1	1	2	2	12	
	分署	-	2	4	1	1	1	2	3	3	1	3	3	24	
運動競技	本署	-	-	-	-	-	-	-	-	-	-	-	-	-	
	分署	-	-	-	-	-	-	-	-	-	-	-	-	-	
加害	本署	-	-	1	-	-	-	1	-	-	-	2	-	4	
	分署	-	-	-	-	-	-	-	-	-	1	1	-	2	
自損行為	本署	-	-	-	2	3	-	-	-	-	-	-	-	5	
	分署	2	-	-	1	-	1	-	-	1	-	3	-	8	
労働災害	本署	-	-	-	-	-	-	-	-	-	1	-	-	1	
	分署	-	-	-	-	-	-	-	-	-	1	-	-	1	
その他	本署	-	-	-	-	-	-	-	-	-	2	-	1	3	
	分署	-	1	-	-	-	-	-	-	-	-	-	-	1	
総数	本署	24	17	24	28	19	23	14	33	29	27	38	41	317	
	分署	23	18	20	17	14	12	11	27	18	22	23	25	230	

資料：消防課

犯罪発生・検挙状況

区分		年	平成23	24	25	26	27	28	29	30	令和31 令和元	2	3	
殺人	発生	-	-	-	-	-	-	-	1	1	-	1	-	
	検挙	-	-	-	-	-	-	-	1	1	-	1	-	
強盗	発生	2	-	3	4	1	2	2	2	1	1	3	1	
	検挙	2	-	-	4	-	2	3	-	-	2	2	1	
放火	発生	-	-	-	1	1	-	-	-	-	-	-	-	
	検挙	-	-	-	1	1	-	-	-	-	-	-	-	
強制性交等	発生	-	-	1	1	-	-	-	2	2	-	-	1	
	検挙	-	-	-	1	-	-	-	2	1	1	-	1	
粗暴犯	発生	16	23	29	27	22	29	30	27	21	21	24	19	
	検挙	13	15	16	19	18	21	25	17	17	17	22	14	
窃盗	発生	490	484	436	394	377	309	369	363	277	277	199	201	
	検挙	104	110	151	112	86	75	93	169	92	92	86	78	
知能犯	詐欺	発生	8	12	11	23	6	13	20	16	14	14	20	18
		検挙	2	5	7	7	3	4	10	8	8	11	12	8
	その他	発生	-	1	1	2	-	2	1	-	-	-	1	-
		検挙	-	-	2	1	-	1	2	-	-	-	-	-
わいせつ	発生	2	4	4	3	2	1	3	1	1	1	1	1	
	検挙	-	1	3	1	2	-	3	-	-	-	2	1	
その他	発生	101	113	124	92	90	54	68	68	68	54	43	66	
	検挙	26	24	26	16	18	13	15	14	14	14	18	14	
総数	発生	619	637	609	547	499	410	496	479	479	368	292	307	
	検挙	147	155	205	162	128	116	154	210	210	137	143	117	

資料：岩槻警察署

交通事故発生状況

区分		年	平成23	24	25	26	27	28	29	30	平成31 令和元	2	3
件数			375	344	319	267	224	231	208	242	223	139	142
死者			5	3	2	2	2	4	1	1	2	2	-
傷者			476	427	407	332	264	290	243	296	258	154	181

※人身事故のみ計上

資料：県警察本部

※高速道路上（高速隊扱い）の人身事故を含む

15 選挙・行政・情報公開

有権者数の推移

年 月 日	計	男	女
平成23年9月2日	52,902	26,211	26,691
平成24年9月2日	52,907	26,233	26,674
平成25年9月2日	52,669	26,087	26,582
平成26年9月2日	52,396	25,934	26,462
平成27年9月2日	52,318	25,826	26,492
平成28年9月2日	53,239	26,319	26,920
平成29年9月1日	53,073	26,240	26,833
平成30年9月1日	52,910	26,179	26,731
令和元年9月1日	52,775	26,105	26,670
令和2年9月1日	52,725	26,038	26,687
令和3年9月1日	52,997	26,162	26,835
令和4年9月1日	52,842	26,051	26,791

資料：選挙管理委員会

選挙の執行状況

種 類	立候補者数	執 行 年月日	選挙当日の有権者数			投票者数			投票率 (%)		
			計	男	女	計	男	女	全体	男	女
衆議院議員 (小選挙区)	4	H26.12.14	52,305	25,853	26,452	26,938	13,820	13,118	51.50	53.46	49.59
	3	H29.10.22	52,920	26,161	26,759	27,392	13,858	13,534	51.76	52.97	50.58
	3	R3.10.31	52,874	26,100	26,774	29,219	14,505	14,714	55.26	55.57	54.96
参議院議員 (県選出)	8	H25.7.21	52,690	26,085	26,605	27,965	14,237	13,728	53.07	54.58	51.60
	7	H28.7.10	53,088	26,251	26,837	28,253	14,314	13,939	53.22	54.53	51.94
	9	R1.7.21	52,667	26,043	26,624	24,914	12,642	12,272	47.30	48.54	46.09
	※1 2	R1.10.27	52,649	26,026	26,623	11,582	6,063	5,519	22.00	23.30	20.73
県 知 事	3	H23.7.31	52,166	25,823	26,343	14,439	7,368	7,071	27.68	28.53	26.84
	5	H27.8.9	51,690	25,503	26,187	13,986	7,245	6,741	27.06	28.41	25.74
	5	R1.8.25	52,092	25,750	26,342	17,767	9,126	8,641	34.11	35.44	32.80
県 議 会 議 員	3	H23.4.10	52,117	25,820	26,297	21,689	10,836	10,853	41.62	41.97	41.27
	3	H27.4.12	51,538	25,445	26,093	20,301	10,217	10,084	39.39	40.15	38.65
	2	H31.4.7	52,051	25,731	26,320	19,745	9,779	9,966	37.93	38.00	37.86
市 長	※2 1	H26.5.18	52,439	25,552	26,071						
	3	H30.5.20	52,131	25,784	26,347	22,528	11,033	11,495	43.21	42.79	43.63
	4	R4.5.15	52,034	25,642	26,392	23,519	11,329	12,190	45.20	44.18	46.19
市 議 会 議 員	22	H27.4.26	51,527	25,439	26,088	23,437	11,392	12,045	45.48	44.78	46.17
	25	H31.4.21	51,997	25,707	26,290	23,781	11,474	12,307	45.74	44.63	46.81

※1 参議院議員選挙は、補欠選挙

※2 市長選挙は、立候補者数1名につき無投票

資料：選挙管理委員会

歴代首長

令和5年3月1日現在

	代	氏 名	就任・退任年月日
蓮田町長	初・2代	中野金作	昭29.5.31～昭33.5.30、昭33.5.31～昭37.5.30
	3・4代	齋藤倉之進	昭37.5.31～昭41.5.30、昭41.5.31～昭45.5.30
	5代	吉田周治	昭45.5.31～昭47.9.30
蓮田市長	初・2・3代	吉田周治	昭47.10.1～昭49.5.30、昭49.5.31～昭53.5.30、昭53.5.31～昭57.5.30
	4・5代	小山道夫	昭57.5.31～昭61.5.30、昭61.5.31～平2.5.30
	6・7代	石川勝夫	平2.5.31～平6.5.30、平6.5.31～平10.5.30
	8・9代	樋口曉子	平10.5.31～平14.5.30、平14.5.31～平18.5.30
	10・11・12・13代	中野和信	平18.5.31～平22.5.30、平22.5.31～平26.5.30、平26.5.31～平30.5.30、平30.5.31～令4.5.30
	14代	山口京子	令4.5.31～（在任中）

資料：秘書課

歴代助役・副市長

令和5年3月1日現在

	氏 名	就任・退任年月日
助役	渋谷好治	昭29.5.7～昭30.7.30
	齋藤音五郎	昭29.5.7～昭33.5.6、昭33.10.6～昭37.10.5
	石川伊久	昭38.6.20～昭41.11.5
	勝松之進	昭38.6.20～昭42.6.19
	小林源次	昭42.6.22～昭46.6.21、昭46.6.23～昭47.9.30、昭47.10.1～昭48.6.30
	齋藤仁	昭49.6.26～昭53.6.25、昭53.6.26～昭57.6.25
	原英彦	昭57.9.2～昭61.9.1、昭61.9.9～平2.5.29
	齋藤學	平3.5.15～平7.5.14、平7.5.15～平10.5.29
	森戸乙三郎	平10.10.1～平14.9.30
	関口章	平15.4.2～平16.3.31
副市長	関根光二	平23.5.17～平27.5.16
	新井勉	平27.5.20～令元.5.19、令元.5.22～令和4.7.7

資料：秘書課

歴代収入役

令和5年3月1日現在

氏 名	就任・退任年月日
飽津茂	昭29.6.10～昭33.6.9、昭33.10.6～昭37.10.5
野口民蔵	昭38.6.20～昭41.12.31
吉田源治	昭42.2.16～昭46.2.15
矢島繁松	昭46.6.25～昭47.9.30、昭47.10.1～昭50.6.24、昭50.6.25～昭54.6.24、昭54.6.25～昭58.6.24、昭58.6.25～昭62.6.24
出野豊	昭62.6.25～平3.6.24
長谷部忠男	平3.6.25～平7.6.24、平7.6.25～平11.6.24
山本均	平11.6.25～平15.6.24
関根英一郎	平15.6.25～平19.3.31

資料：秘書課

市職員数

4月1日現在

年	総数	職員1人あたり市民数	部門別						
			一般行政	消防	教育	水道	※1下水道	公営事業	国保・介護
平成24	460	138	283	81	41	12	-	21	22
25	466	136	286	85	41	12	-	21	21
26	467	135	288	86	41	12	-	19	21
27	465	135	289	87	37	12	-	19	21
28	470	133	289	89	38	12	-	18	24
29	473	132	295	92	37	11	-	15	23
30	479	130	302	90	37	11	-	14	25
31	474	131	300	89	37	10	9	6	23
令和 2	479	129	302	89	36	9	10	6	27
3	487	127	315	90	37	10	8	3	24
4	491	125	320	90	40	10	8	-	23

年	総数	年齢別						平均年齢(歳)
		20歳未満	20～24歳	25～29歳	30～39歳	40～49歳	50歳以上	
平成24	460	4	38	45	103	115	155	42.4
25	466	4	51	56	93	123	139	41.5
26	467	1	50	73	87	121	135	40.9
27	465	4	51	85	77	123	125	40.3
28	470	6	60	85	77	117	125	39.8
29	473	7	65	87	86	116	112	38.9
30	479	3	70	96	85	116	109	38.6
31	474	5	60	97	100	114	98	38.1
令和 2	479	3	60	92	118	111	95	37.9
3	487	4	65	99	121	104	94	37.5
4	491	4	56	100	134	100	97	37.7

※1 平成30年以前の下水道の職員数は公営事業に含む

資料：秘書課

情報公開請求

年度	件数	決定状況		
		開示	部分開示	不開示
平成29	34	14	20	-
30	33	16	16	1
令和元	37	19	17	1
2	61	50	11	-
3	82	59	20	3

資料：庶務課

個人情報開示等の請求

年度	件数	区分	決定状況		
			開示請求	開示	部分開示
平成29	16	16	1	14	1
30	16	16	2	10	4
令和元	30	30	3	23	4
2	15	15	1	13	1
3	39	39	5	32	2

資料：庶務課

16 蓮田市行政組織図

令和5年3月1日現在

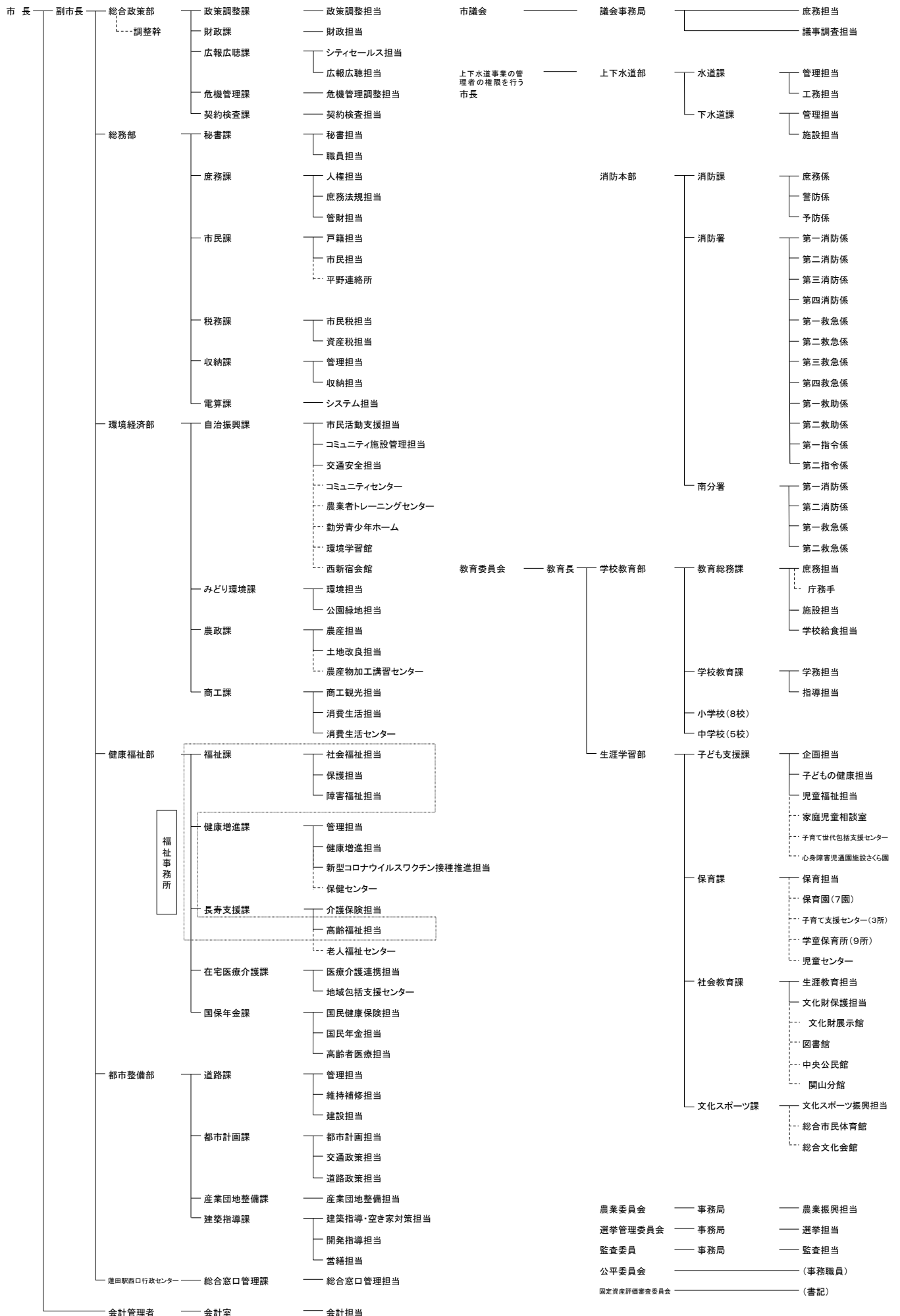

17 公共施設利用

コミュニティセンター利用者数

(単位：人)

年度	区分	開館日数	集会室	会議室(1)	会議室(2)	和室(1)	和室(2)	調理室	合計	1日平均利用者数
平成28		309	15,307	11,837	12,237	3,226	3,383	636	46,626	150
29		311	14,838	11,668	11,941	2,822	2,284	582	44,135	142
30		309	14,139	11,068	11,494	3,286	2,590	574	43,151	140
令和元		291	12,707	11,706	12,173	3,821	3,515	786	44,708	154
2		257	6,776	4,392	4,163	932	1,069	70	17,402	68
3		310	12,136	7,803	7,450	1,919	1,640	47	30,995	100

資料：コミュニティセンター

勤労青少年ホーム利用者数

(単位：人)

年度	区分	開館日数	軽体育室	音楽室	集会室	料理室	和室	会議室	合計	1日平均利用者数
平成29		310	10,770	4,683	5,617	1,533	4,187		26,790	86
30		308	10,505	4,386	5,072	1,831	3,907		25,701	83
令和元		286	8,883	3,797	4,610	2,292	3,742		23,324	82
2		255	4,525	825	2,875	578	1,551		10,354	41
3		310	7,487	1,323	3,173	286	1,463	293	14,025	45

資料：勤労青少年ホーム

老人福祉センター利用者数

(単位：人)

年度	区分	開館日数	利用者数	バス利用者数	健康相談		1日平均利用者数
					回数	人数	
平成29		293	37,169	7,647	21	616	127
30		292	38,100	8,517	20	486	130
令和元		271	34,961	7,672	17	391	129
2		157	6,741	1,778	-	-	43
3		235	11,705	3,306	-	-	50

資料：老人福祉センター

児童センター利用者数

(単位：人)

年度	区分	開館日数	幼児	小学生	中学生	高校生	大人	団体利用等	合計	1日平均利用者数
平成29		274	3,648	3,405	397	10	3,438	5,010	15,908	58
30		277	1,877	147	19	-	1,764	3,213	7,020	25
令和元		278	2,750	1,586	354	6	2,506	1,264	8,466	30
2		285	691	147	98	1	683	6,489	8,109	28
3		282	786	476	210	21	785	6,663	8,941	32

資料：児童センター

※令和2年3月以降は、新型コロナウイルス感染症拡大防止のため、休館等の利用制限を行っています。

農業者トレーニングセンター利用者数

(単位：人)

区分 年度	開館 日数	多目的 ホール	トレーニン グルーム	会議室	和 室	料 理 講習室	テニス コート	合計	1日平均 利用者数
平成29	307	22,032	5,350	5,858	4,434	1,511	2,092	41,277	134
30	306	23,253	6,015	6,291	5,356	1,800	1,755	44,470	145
令和元	288	18,458	4,540	4,325	4,086	1,344	1,331	34,084	118
2	257	4,798	1,621	1,960	603	36	917	9,935	39
3	307	15,065	3,130	3,917	1,186	67	2,141	25,506	83

資料：農業者トレーニングセンター

環境学習館利用者数

(単位：人)

区分 年度	開館 日数	研修室	その他 (野外)	合計	1日平均 利用者数
平成29	308	5,099	618	5,717	19
30	309	4,355	790	5,145	17
令和元	300	4,137	1,009	5,146	17
2	255	1,577	822	2,399	6
3	311	1,967	780	2,747	6

資料：環境学習館

文化財展示館利用者数

(単位：人)

区分 年度	開館 日数	利用者数	月平均 利用者数
平成29	290	12,434	1,036
30	297	14,149	1,179
令和元	271	14,184	1,290
2	247	7,638	764
3	299	8,626	719

資料：社会教育課

公民館利用状況

(単位：人)

区分 年度	講 座		開館日数		利 用 者 数			1日平均利用者数	
	回 数	人 数	中 央	関山分館	中 央	関山分館	合 計	中 央	関山分館
平成29	96	2,378	307	308	63,121	16,779	79,900	206	54
30	92	2,292	308	105	67,974	6,098	74,072	221	58
令和元	72	1,771	288	293	60,131	13,494	73,625	209	46
2	1	34	250	225	18,058	5,249	23,307	73	24
3	47	537	309	309	32,454	9,371	41,825	105	31

資料：中央公民館

※令和2年3月以降は、新型コロナウイルス感染症拡大防止のため、休館等の利用制限を行っています。

図書館利用状況

区 分		年 度					
		平成29	30	令和元	2	3	
開 館 日 数		276	270	256	229	276	
入 館 者 数		218,356	198,093	156,640	77,521	111,717	
蔵 書 数	図 書	239,039	239,188	236,605	234,859	235,207	
	雑 誌	13,977	17,019	16,144	15,952	15,940	
	視 聴 覚 資 料	15,229	14,475	12,402	12,558	11,730	
	合 計	268,245	270,682	265,151	263,369	262,877	
登 録 者 数		49,139	50,137	47,993	48,530	49,341	
貸 出 人 数		91,962	87,150	96,625	64,563	97,441	
貸 出 冊 数	一 般 書	171,723	164,519	143,275	92,644	132,108	
	児 童 書	161,991	164,084	137,054	86,768	143,807	
	テ ィ ー ン ズ	20,155	18,226	16,082	11,915	18,046	
	雑 誌	26,783	25,608	22,768	15,265	23,526	
	視 聴 覚 資 料	28,826	24,231	15,653	8,542	11,120	
	そ の 他	30	18	-	-	-	
	ウ エ ブ	17,939	16,565	14,988	12,861	21,882	
合 計		427,447	413,251	349,820	227,995	350,489	
集 会 施 設	会 議 室	利 用 者 数	4,978	5,335	4,652	1,807	2,794
		利 用 件 数	266	305	247	85	191
	視 聴 覚 ホール	利 用 者 数	8,853	9,434	7,091	1,286	2,887
		利 用 件 数	290	300	269	74	166
	和 室	利 用 者 数	921	1,650	896	8	76
		利 用 件 数	128	148	140	3	19
	合 計	利 用 者 数	14,752	16,419	12,639	3,101	5,757
		利 用 件 数	684	753	656	162	376

		文化・講演会事業		資料購入事業			
R3	回数	参加延人数	図書	雑誌	視聴覚	計	新聞
		72	714	3,351	2,153	23	5,527

資料：図書館

※令和2年3月以降は、新型コロナウイルス感染症拡大防止のため、休館等の利用制限を行っています。

総合市民体育館(パルシー)利用状況

年度		平成29	30	令和元	2	※ 3
区分						
総利用者数		175,112	187,576	152,686	37,803	19,874
総利用件数		45,183	46,676	43,630	6,682	8,151
アリーナ	利用者数	85,520	94,365	66,734	19,689	7,499
	利用件数	4,379	4,142	4,524	277	863
武道場	利用者数	35,310	37,167	36,337	7,355	3,686
	利用件数	1,949	1,975	1,725	499	240
多目的室	利用者数	9,558	9,505	8,616	4,178	1,386
	利用件数	1,056	979	979	469	161
施設開放	利用者数	509	494	538	-	78
	利用件数	509	494	538	-	78
トレーニングルーム	利用者数	36,713	38,434	35,366	5,270	6,761
	利用件数	36,713	38,434	35,366	5,270	6,761
第1会議室	利用者数	2,355	2,558	1,606	212	112
	利用件数	260	296	230	41	16
第2会議室	利用者数	5,147	5,053	3,489	1,099	352
	利用件数	317	356	268	126	32

※利用者数及び利用件数は、新型コロナウイルスワクチンの集団接種会場として開館した日を含めないものとします。

資料：総合市民体育館

総合文化会館(ハストピア)利用状況

年度		平成29	30	令和元	2	3
区分						
総利用者数		64,912	74,707	65,261	9,565	30,115
総利用件数		2,781	3,422	3,444	877	2,886
どきどきホール	利用者数	29,833	28,486	27,363	2,476	9,193
	利用件数	198	182	166	25	107
楽屋	利用者数	2,969	3,626	2,637	220	1,167
	利用件数	323	373	291	40	164
スタジオ1	利用者数	7,554	9,443	7,499	1,141	6,425
	利用件数	483	565	531	178	715
スタジオ2	利用者数	1,084	1,562	1,246	194	646
	利用件数	378	569	739	174	505
スタジオ3	利用者数	1,488	1,954	1,704	127	736
	利用件数	588	760	938	96	505
ギャラリー	利用者数	5,187	8,649	6,955	554	2,541
	利用件数	157	230	197	54	160
多目的ルーム	利用者数	13,881	17,414	14,857	4,452	7,611
	利用件数	399	418	344	246	503
和室	利用者数	1,936	1,509	1,298	112	303
	利用件数	142	165	107	26	53
創作ルーム	利用者数	980	2,064	1,702	289	1,493
	利用件数	113	160	131	38	174

資料：総合文化会館

※令和2年3月以降は、新型コロナウイルス感染症拡大防止のため、休館等の利用制限を行っています。

蓮田駅西口行政センター利用状況

区 分	年 度	
	令和3	
総 利 用 者 数	4,420	
総 利 用 件 数	388	
会 議 室 1	利 用 者 数	2,433
	利 用 件 数	199
会 議 室 2	利 用 者 数	742
	利 用 件 数	119
ク ッ キ ン グ ル ー ム	利 用 者 数	132
	利 用 件 数	22
オ ー プ ン ギャラリー	利 用 者 数	1,113
	利 用 件 数	48

資料：蓮田駅西口行政センター

※令和2年3月以降は、新型コロナウイルス感染症拡大防止のため、休館等の利用制限を行っています。

18 公共施設等一覧

令和5年3月1日現在

名 称	所 在 地	電 話 番 号
(市役所・連絡所等)		
蓮田市役所	黒浜2799-1	768-3111
蓮田駅西口行政センター	本町6-1	764-5111
平野連絡所	井沼1071-1 (農業者トレーニングセンター内)	766-8080
浄水場(上下水道部)	閨戸88	768-1111
(消 防)		
消防本部	閨戸178-1	768-0119
消防署南分署	馬込1-256	769-4396
(学 校)		
蓮田南小学校	東6-9-11	768-0074
蓮田北小学校	閨戸3236	766-2015
平野小学校	井沼937	766-1308
黒浜小学校	黒浜3069	768-1047
蓮田中央小学校	関山3-6-1	768-0073
黒浜西小学校	西新宿3-84	769-3169
黒浜南小学校	黒浜722	769-4814
黒浜北小学校	南新宿800	768-4180
蓮田中学校	閨戸147-1	768-0064
平野中学校	井沼932	766-9003
黒浜中学校	黒浜4748	768-0314
蓮田南中学校	蓮田1519	769-2021
黒浜西中学校	黒浜3862	768-5454
県立蓮田松韻高等学校	黒浜4088	768-7820
県立蓮田特別支援学校	黒浜4088-4	769-3191
(保 育)		
中央保育園	上2-11-2	768-6467
閨戸保育園	閨戸3126-1	766-8992
黒浜保育園	黒浜3119	769-3150
蓮田南保育園	蓮田2-182	768-1777
東保育園	東5-8-32	764-4600
蓮田ねがやど保育園	蓮田4-79	764-3031
蓮田みぬま保育園	見沼町4-3	765-6660
児童センター	蓮田2-182	768-1141
中央学童保育所第1	関山3-6-10	769-4444
中央学童保育所第2	関山3-6-10	769-4444
中央学童保育所第3	関山3-6-10	764-5877
中央学童保育所第4	関山3-6-10	764-5877

(次ページへ続く)

名 称	所 在 地	電 話 番 号
黒浜西学童保育所第1	西新宿3-84	765-5250
黒浜西学童保育所第2	西新宿3-84(黒浜西小学校内)	769-0511
蓮田南学童保育所	蓮田2-182(児童センター内)	768-6141
黒浜南学童保育所第1	黒浜722(黒浜南小学校内)	764-2308
黒浜南学童保育所第2	黒浜722(黒浜南小学校内)	768-7711
平野学童保育所	井沼935-1	766-0521
蓮田北学童保育所	閩戸3232-6	766-1121
黒浜学童保育所第1	黒浜3069(黒浜小学校内)	765-1666
黒浜学童保育所第2	黒浜3069(黒浜小学校内)	765-1666
黒浜北学童保育所第1	南新宿800(黒浜北小学校内)	765-8880
黒浜北学童保育所第2	南新宿800(黒浜北小学校内)	765-8880
蓮田ねがやど学童保育所第1	蓮田4-77	765-0955
蓮田ねがやど学童保育所第2	蓮田4-77	765-0955
蓮田ねがやど学童保育所第3	蓮田4-77	764-3000
蓮田ねがやど学童保育所第4	蓮田4-77	764-3000
心身障害児通園施設(さくら園)	閩戸3126-1	767-1171
黒浜保育園子育て支援センター	黒浜3119	765-6111
閩戸保育園子育て支援センター	閩戸3126-1	766-8998
中央保育園子育て支援センター	上2-11-2	768-1123
つどいの広場・おひさま	西新宿3-84	769-3310
児童センター子育てひろば	蓮田2-182(児童センター内)	768-1141
子育てひろば・プレックス	本町6-1 (蓮田駅西口行政センター内)	764-4114
はすだファミリー・サポート・センター	本町6-1 (蓮田駅西口行政センター内)	764-4115
(文化・スポーツ)		
中央公民館	東6-1-8	769-2002
中央公民館関山分館	関山4-5-32	769-7833
図書館	上2-11-7	769-5198
総合市民体育館(パルシー)	閩戸2343-1	768-1717
総合文化会館(ハストピア)	閩戸2343-2	768-4117
コミュニティセンター	貝塚1015	766-8377
農業者トレーニングセンター	井沼1071	766-5974
勤労青少年ホーム	見沼町4-3	768-8743
環境学習館	黒浜1061	764-1850
西新宿会館	西新宿2-129-1	768-6782
黒浜公園管理事務所	黒浜4088-2(黒浜公園内)	769-4622
西城沼公園管理事務所	城637-1(西城沼公園内)	769-4142
埋蔵文化財整理室	閩戸265-5	769-2897
文化財展示館	黒浜2801-1	764-0991

(福祉・保健・その他)		
福祉事務所	黒浜2799-1(蓮田市役所内)	768-3111
保健センター	緑町2-3-11	768-5111
老人福祉センター	蓮田4-236	769-1455
はなみずき作業所	根金1490	766-2619
はすの実作業所	川島608-1	764-2981
社会福祉協議会(ふれあい福祉センター)	関山4-5-6	769-7111
シルバー人材センター	黒浜2799-1(蓮田市役所西棟1階)	768-3110
蓮田白岡衛生組合(環境センター)	白岡市篠津1279-5	766-3738

19 県内各市との比較

人口・年齢構成(令和4年1月1日現在)、財政力指数

市	人口	構成比(%)				平均年齢 (歳)	市町村 順位	財政力指数※1	
		0~14歳	15~64歳	65歳以上	75歳以上			令和3年度	令和4年度
(埼玉県)	7,385,819	11.9	61.4	26.7	13.6	46.9		0.874	0.861
(市計)	6,899,463	12.0	61.7	26.3	13.4	46.7		0.892	0.880
(町村計)	486,356	10.3	56.9	32.8	16.0	50.0		0.667	0.650
さいたま市	1,332,226	12.9	63.9	23.2	12.0	45.2	8	0.965	0.960
西 区	94,154	13.3	60.4	26.3	14.2	45.9		※1財政力指数…基準財政収入額を基準財政需要額で除して得た数値の過去3年間の平均値で、一般に当該団体の財政力を判断する理論上の指標(県平均値等は加重平均) 資料:埼玉県ホームページ	
北 区	149,530	12.7	65.6	21.7	11.1	44.8			
大宮区	121,305	12.3	65.3	22.3	11.5	44.9			
見沼区	164,808	12.2	61.2	26.6	14.1	46.9			
中央区	102,653	12.3	66.4	21.3	10.9	44.6			
桜 区	95,876	11.3	64.5	24.2	12.6	45.9			
浦和区	167,699	14.0	65.4	20.6	10.6	44.1			
南 区	192,253	13.5	66.8	19.6	9.9	43.6			
緑 区	131,324	15.3	62.8	21.9	11.1	43.8			
岩槻区	112,624	11.3	58.3	30.4	16.2	48.6			
川越市	353,235	12.0	60.9	27.0	14.0	46.9	18	0.956	0.948
熊谷市	193,820	11.1	59.0	29.9	14.6	48.7	31	0.867	0.848
川口市	605,545	12.0	65.0	23.0	11.9	45.3	9	0.950	0.940
行田市	79,324	10.2	57.7	32.1	15.5	49.8	43	0.691	0.675
秩父市	60,314	10.7	55.0	34.4	17.9	51.0	51	0.562	0.556
所沢市	343,637	11.4	61.2	27.4	14.2	47.4	21	0.958	0.949
飯能市	78,630	10.5	57.4	32.1	15.5	49.8	42	0.747	0.725
加須市	112,235	11.0	58.5	30.4	13.8	48.8	33	0.737	0.729
本庄市	77,720	11.4	59.5	29.1	14.1	48.2	28	0.739	0.730
東松山市	90,385	11.7	58.8	29.5	14.0	48.0	25	0.855	0.830
春日部市	232,864	10.5	58.4	31.1	16.0	49.3	37	0.738	0.726
狭山市	149,692	10.3	57.7	32.0	16.3	49.5	39	0.889	0.870
羽生市	54,051	10.6	59.1	30.4	14.6	48.8	34	0.795	0.783
鴻巣市	117,660	11.1	58.5	30.4	14.6	48.7	32	0.689	0.673
深谷市	142,383	11.7	58.6	29.7	14.3	48.1	26	0.747	0.731
上尾市	230,507	11.7	60.7	27.6	14.6	47.4	20	0.891	0.878
草加市	250,824	11.5	63.8	24.6	12.9	46.2	14	0.911	0.902
越谷市	345,047	12.6	62.0	25.4	13.2	46.1	13	0.908	0.893
蕨市	75,391	10.6	66.2	23.2	12.1	45.6	10	0.861	0.844
戸田市	141,324	14.3	69.1	16.6	8.4	41.7	1	1.211	1.203
入間市	146,311	11.1	59.0	30.0	14.7	48.6	30	0.908	0.890
朝霞市	143,585	13.5	67.0	19.5	10.1	43.5	3	0.981	0.970
志木市	76,595	13.0	62.3	24.7	12.9	45.8	12	0.842	0.823
和光市	83,746	13.3	68.6	18.0	8.8	42.3	2	1.052	1.038
新座市	166,108	12.6	61.6	25.8	13.8	46.5	17	0.903	0.891
桶川市	74,822	11.3	58.9	29.8	15.7	48.5	29	0.783	0.761
久喜市	151,669	10.9	57.9	31.2	14.8	49.1	36	0.844	0.829
北本市	65,817	9.9	57.7	32.4	16.6	50.1	45	0.771	0.754
八潮市	92,167	12.3	65.0	22.8	11.8	44.8	6	1.009	1.005
富士見市	112,420	12.3	63.4	24.3	13.1	45.7	11	0.821	0.804
三郷市	143,046	12.8	60.1	27.1	13.1	46.5	16	0.941	0.925
蓮田市	61,563	10.7	57.2	32.1	16.9	49.4	38	0.744	0.728
坂戸市	99,992	11.4	58.7	30.0	15.0	48.1	27	0.811	0.797
幸手市	49,721	9.7	54.9	35.4	17.0	51.2	52	0.716	0.700
鶴ヶ島市	70,069	11.0	60.0	29.0	13.8	47.8	23	0.851	0.830
日高市	54,852	11.0	55.5	33.5	16.2	49.8	41	0.855	0.831
吉川市	73,182	14.1	62.0	23.9	11.3	44.6	5	0.842	0.818
ふじみ野市	114,279	12.6	62.0	25.5	14.1	46.4	15	0.790	0.776
白岡市	52,705	12.3	59.7	28.0	14.1	47.3	19	0.830	0.807

※埼玉県内の市町村数(R4.1.1現在) = 63

資料: 人口・年齢構成については、埼玉県町(丁)字別人口調査

※平均年齢の市町村順位は町村も含めた順位

工業

6月1日現在

市	工場数			従業者数(人)			年間製造品出荷額等(万円)		
	令和2	令和3	増減率(%)	令和2	令和3	増減率(%)	令和2	令和3	増減率(%)
(埼玉県)	10,490	10,102	△ 3.7	389,487	379,482	△ 2.6	1,375,816,504	1,286,295,721	△ 6.5
(市計)	9,267	8,904	△ 3.9	335,230	325,965	△ 2.8	1,186,406,709	1,109,593,236	△ 6.5
(町村計)	1,223	1,198	△ 2.0	54,257	53,517	△ 1.4	189,409,795	176,702,485	△ 6.7
さいたま市	846	825	△ 2.5	26,401	27,011	2.3	88,919,557	82,766,616	△ 6.9
西 区	73	65	△ 11.0	1,966	1,998	1.6	5,632,587	4,772,134	△ 15.3
北 区	78	83	6.4	4,808	5,048	5.0	19,060,793	18,882,006	△ 0.9
大宮区	25	27	8.0	634	647	2.1	1,141,422	1,113,734	△ 2.4
見沼区	66	59	△ 10.6	2,325	2,513	8.1	6,481,914	5,936,645	△ 8.4
中央区	51	50	△ 2.0	1,389	1,299	△ 6.5	2,871,219	2,497,042	△ 13.0
桜 区	95	91	△ 4.2	3,493	3,372	△ 3.5	9,809,413	8,274,594	△ 15.6
浦和区	23	27	17.4	351	485	38.2	437,824	488,825	11.6
南 区	81	79	△ 2.5	2,551	2,698	5.8	16,486,254	15,152,712	△ 8.1
緑 区	60	55	△ 8.3	794	616	△ 22.4	1,540,068	1,416,193	△ 8.0
岩槻区	294	289	△ 1.7	8,090	8,335	3.0	25,458,063	24,232,731	△ 4.8
川越市	441	459	4.1	22,818	19,953	△ 12.6	84,079,735	83,028,970	△ 1.2
熊谷市	276	286	3.6	13,796	14,273	3.5	96,078,988	91,333,299	△ 4.9
川口市	1,269	1,139	△ 10.2	22,716	20,543	△ 9.6	52,078,335	46,573,988	△ 10.6
行田市	170	156	△ 8.2	8,366	8,052	△ 3.8	27,901,057	25,319,458	△ 9.3
秩父市	154	143	△ 7.1	5,654	5,240	△ 7.3	10,869,448	12,576,199	15.7
所沢市	237	224	△ 5.5	7,828	7,692	△ 1.7	17,071,585	17,413,119	2.0
飯能市	113	117	3.5	5,935	5,213	△ 12.2	29,992,366	15,414,216	△ 48.6
加須市	269	252	△ 6.3	13,952	13,305	△ 4.6	47,994,177	48,207,197	0.4
本庄市	138	145	5.1	7,129	7,406	3.9	32,686,086	36,189,071	10.7
東松山市	139	126	△ 9.4	8,162	8,843	8.3	25,023,247	26,530,902	6.0
春日部市	207	198	△ 4.3	6,806	6,329	△ 7.0	20,471,322	21,007,568	2.6
狭山市	167	180	7.8	16,105	14,872	△ 7.7	107,565,958	95,675,551	△ 11.1
羽生市	151	151	0.0	6,291	7,051	12.1	27,391,017	29,155,303	6.4
鴻巣市	143	138	△ 3.5	6,592	5,986	△ 9.2	23,126,304	19,175,608	△ 17.1
深谷市	258	233	△ 9.7	13,284	14,935	12.4	47,498,176	48,044,485	1.2
上尾市	202	200	△ 1.0	10,003	9,395	△ 6.1	43,612,368	33,791,032	△ 22.5
草加市	393	381	△ 3.1	13,048	12,161	△ 6.8	46,895,767	46,820,342	△ 0.2
越谷市	374	368	△ 1.6	8,907	8,817	△ 1.0	23,192,986	22,503,686	△ 3.0
蕨市	52	60	15.4	2,868	3,580	24.8	9,330,261	13,219,743	41.7
戸田市	417	402	△ 3.6	11,163	11,076	△ 0.8	24,894,230	24,300,209	△ 2.4
入間市	255	241	△ 5.5	11,750	11,421	△ 2.8	47,479,540	42,221,246	△ 11.1
朝霞市	137	134	△ 2.2	4,536	4,419	△ 2.6	8,580,569	8,261,326	△ 3.7
志木市	76	68	△ 10.5	1,439	1,061	△ 26.3	2,557,527	2,191,374	△ 14.3
和光市	67	67	0.0	1,264	1,245	△ 1.5	3,207,684	3,093,088	△ 3.6
新座市	190	174	△ 8.4	6,001	5,993	△ 0.1	13,055,292	11,617,983	△ 11.0
桶川市	69	73	5.8	3,854	3,818	△ 0.9	12,396,235	11,750,053	△ 5.2
久喜市	219	209	△ 4.6	12,317	11,863	△ 3.7	51,155,299	46,828,051	△ 8.5
北本市	71	60	△ 15.5	3,002	2,825	△ 5.9	6,135,960	4,784,424	△ 22.0
八潮市	578	554	△ 4.2	12,641	11,966	△ 5.3	40,611,862	36,578,236	△ 9.9
富士見市	47	49	4.3	763	834	9.3	2,056,798	2,191,981	6.6
三郷市	382	369	△ 3.4	6,493	6,568	1.2	12,614,188	11,557,252	△ 8.4
蓮田市	73	68	△ 6.8	3,905	3,563	△ 8.8	18,358,026	14,806,104	△ 19.3
坂戸市	92	92	0.0	6,238	6,263	0.4	15,085,318	14,731,345	△ 2.3
幸手市	83	82	△ 1.2	3,334	3,236	△ 2.9	11,423,987	11,143,066	△ 2.5
鶴ヶ島市	35	36	2.9	1,993	3,033	52.2	5,514,303	6,113,477	10.9
日高市	141	141	0.0	6,277	6,095	△ 2.9	21,683,471	19,047,182	△ 12.2
吉川市	181	161	△ 11.0	4,632	3,707	△ 20.0	10,169,522	7,083,932	△ 30.3
ふじみ野市	107	92	△ 14.0	4,536	4,204	△ 7.3	11,568,445	10,745,844	△ 7.1
白岡市	48	51	6.3	2,431	2,118	△ 12.9	6,079,713	5,800,710	△ 4.6

※従業者数4人以上の事業所

資料：【工業統計調査】及び【経済センサス】

商業

6月1日現在

市	商店数			従業者数(人)			年間商品販売額(百万円)※		
	平成26	平成28	増減率(%)	平成26	平成28	増減率(%)	平成26	平成28	増減率(%)
(埼玉県)	41,999	45,545	8.4	380,174	434,021	14.2	14,333,482	16,909,010	18.0
(市計)	38,934	42,361	8.8	357,623	408,478	14.2	13,637,007	16,128,506	18.3
(町村計)	3,065	3,184	3.9	22,551	25,543	13.3	696,476	780,505	12.1
さいたま市	7,205	8,125	12.8	77,635	92,141	18.7	4,330,020	5,218,154	20.5
西区	343	362	5.5	3,404	3,865	13.5	96,061	113,385	18.0
北区	1,054	1,149	9.0	11,980	14,469	20.8	763,263	895,246	17.3
大宮区	1,360	1,682	23.7	14,843	20,213	36.2	1,115,155	1,636,345	46.7
見沼区	746	801	7.4	7,542	8,429	11.8	303,606	379,879	25.1
中央区	512	562	9.8	8,522	7,679	△ 9.9	539,943	401,059	△ 25.7
桜区	381	419	10.0	4,484	5,166	15.2	205,213	255,558	24.5
浦和区	927	1,057	14.0	7,950	9,769	22.9	265,044	317,575	19.8
南区	674	751	11.4	7,173	8,868	23.6	657,567	758,430	15.3
緑区	534	614	15.0	5,655	7,121	25.9	191,848	232,361	21.1
岩槻区	674	728	8.0	6,082	6,562	7.9	192,319	228,317	18.7
川越市	1,850	2,182	17.9	18,651	23,435	25.7	639,515	766,096	19.8
熊谷市	1,604	1,791	11.7	13,318	14,662	10.1	552,460	713,292	29.1
川口市	3,241	3,388	4.5	26,913	30,842	14.6	1,051,832	1,122,968	6.8
行田市	664	674	1.5	4,617	4,814	4.3	155,155	177,263	14.2
秩父市	655	652	△ 0.5	4,032	4,198	4.1	76,880	81,622	6.2
所沢市	1,699	1,797	5.8	15,805	17,557	11.1	462,803	520,941	12.6
飯能市	530	539	1.7	4,073	3,958	△ 2.8	110,541	75,226	△ 31.9
加須市	759	807	6.3	5,816	5,990	3.0	179,103	191,391	6.9
本庄市	632	685	8.4	5,685	6,067	6.7	452,201	517,094	14.4
東松山市	715	751	5.0	5,760	6,727	16.8	150,149	164,349	9.5
春日部市	1,430	1,518	6.2	12,040	13,464	11.8	340,173	392,363	15.3
狭山市	842	880	4.5	7,180	7,920	10.3	194,610	287,606	47.8
羽生市	478	531	11.1	3,598	4,195	16.6	82,445	104,921	27.3
鴻巣市	759	770	1.4	5,775	6,494	12.5	156,363	180,353	15.3
深谷市	1,051	1,124	6.9	9,014	9,551	6.0	237,407	282,266	18.9
上尾市	1,079	1,159	7.4	12,703	13,320	4.9	468,313	504,363	7.7
草加市	1,236	1,283	3.8	11,911	12,433	4.4	442,185	459,537	3.9
越谷市	2,134	2,397	12.3	18,687	21,992	17.7	727,152	822,471	13.1
蕨市	474	470	△ 0.8	3,766	3,995	6.1	96,732	100,353	3.7
戸田市	723	810	12.0	7,432	9,445	27.1	431,834	534,980	23.9
入間市	870	955	9.8	8,545	8,904	4.2	203,303	247,932	22.0
朝霞市	472	523	10.8	4,797	5,530	15.3	118,921	213,211	79.3
志木市	318	357	12.3	2,444	3,200	30.9	56,163	69,664	24.0
和光市	275	305	10.9	3,117	3,328	6.8	117,587	128,605	9.4
新座市	703	803	14.2	6,891	7,757	12.6	192,527	291,637	51.5
桶川市	402	449	11.7	3,388	4,036	19.1	106,484	140,029	31.5
久喜市	1,032	1,090	5.6	9,193	9,803	6.6	246,631	332,980	35.0
北本市	387	397	2.6	3,822	3,882	1.6	102,817	121,159	17.8
八潮市	566	593	4.8	4,504	5,083	12.9	277,718	236,296	△ 14.9
富士見市	403	606	50.4	3,251	5,631	73.2	63,194	107,097	69.5
三郷市	849	888	4.6	7,833	8,554	9.2	209,341	271,356	29.6
蓮田市	292	304	4.1	2,458	2,809	14.3	58,788	89,776	52.7
坂戸市	487	524	7.6	4,080	4,689	14.9	87,689	101,764	16.1
幸手市	400	394	△ 1.5	3,154	3,294	4.4	70,685	77,494	9.6
鶴ヶ島市	376	412	9.6	4,145	4,772	15.1	111,130	121,152	9.0
日高市	304	287	△ 5.6	2,605	3,186	22.3	62,406	85,103	36.4
吉川市	284	320	12.7	2,425	3,302	36.2	56,873	79,628	40.0
ふじみ野市	505	557	10.3	4,555	5,289	16.1	98,734	120,554	22.1
白岡市	249	264	6.0	2,005	2,229	11.2	58,143	75,460	29.8

資料：【商業統計調査】及び【経済センサス】

年号・西暦・年齢早見表

年号	西暦	年齢
明治 40	1907	116
41	1908	115
42	1909	114
43	1910	113
44	1911	112
明治45/大正元	1912	111
大正 2	1913	110
3	1914	109
4	1915	108
5	1916	107
6	1917	106
7	1918	105
8	1919	104
9	1920	103
10	1921	102
11	1922	101
12	1923	100
13	1924	99
14	1925	98
大正15/昭和元	1926	97
昭和 2	1927	96
3	1928	95
4	1929	94
5	1930	93
6	1931	92
7	1932	91
8	1933	90
9	1934	89
10	1935	88
11	1936	87
12	1937	86
13	1938	85
14	1939	84
15	1940	83
16	1941	82
17	1942	81
18	1943	80
19	1944	79
20	1945	78
21	1946	77

年号	西暦	年齢
昭和 22	1947	76
23	1948	75
24	1949	74
25	1950	73
26	1951	72
27	1952	71
28	1953	70
29	1954	69
30	1955	68
31	1956	67
32	1957	66
33	1958	65
34	1959	64
35	1960	63
36	1961	62
37	1962	61
38	1963	60
39	1964	59
40	1965	58
41	1966	57
42	1967	56
43	1968	55
44	1969	54
45	1970	53
46	1971	52
47	1972	51
48	1973	50
49	1974	49
50	1975	48
51	1976	47
52	1977	46
53	1978	45
54	1979	44
55	1980	43
56	1981	42
57	1982	41
58	1983	40
59	1984	39
60	1985	38
61	1986	37

年号	西暦	年齢
昭和 62	1987	36
63	1988	35
昭和64/平成元	1989	34
平成 2	1990	33
3	1991	32
4	1992	31
5	1993	30
6	1994	29
7	1995	28
8	1996	27
9	1997	26
10	1998	25
11	1999	24
12	2000	23
13	2001	22
14	2002	21
15	2003	20
16	2004	19
17	2005	18
18	2006	17
19	2007	16
20	2008	15
21	2009	14
22	2010	13
23	2011	12
24	2012	11
25	2013	10
26	2014	9
27	2015	8
28	2016	7
29	2017	6
30	2018	5
平成31/令和元	2019	4
令和 2	2020	3
3	2021	2
4	2022	1
5	2023	0

注＝年齢は誕生日以降の満年齢
です。誕生日までの年齢数は
上記年齢より1を引いて下さい。

統計はすだ 令和4年度版

令和5年3月発行

発行 蓮田市

編集 蓮田市 総合政策部 政策調整課 政策調整担当
〒349-0193 埼玉県蓮田市大字黒浜2799番地1
電話 (048)768-3111 (代)
FAX (048)765-1700