

# 統計はすだ

令和5年度版

蓮田市

目次

巻頭	蓮田市章・市の花・市の木・蓮田市マスコットキャラクター 蓮田市民憲章 町(丁)字一覧 市の位置 地勢 沿革及び主な出来事 市民生活 市の1日 市の概要	1
グラフ		8
1 土地・気象		26
2 人口		29
3 国勢調査		34
4 財政		42
5 事業所		46
6 農業		47
7 工業		49
8 商業		54
9 運輸・交通・建築		57
10 教育・文化		59
11 環境		62
12 保健・衛生		64
13 上下水道		67
14 消防・警察		68
15 選挙・行政・情報公開		72
16 蓮田市行政組織図		75
17 公共施設利用		76
18 公共施設等一覧		81
19 県内各市との比較		84
年号・西暦早見表		87

統計表中の符号の用法

-	該当なし	…	資料なし、または不詳
0	単位未満	X	統計法により公表できないもの
/	当該年(年度)において調査対象外の項目、または事業を実施していないもの		

## 蓮田市章

中央に「ハ」「ス」「田」の3文字を組み合わせ、その周りに蓮（はす）の花をかたどり図案化したものです。



昭和47年9月30日制定

市の花

## すいれん

初夏から初秋にかけて水面に開く花の美しさは言うに言われぬものがあり、暑さをひととき、忘れさせてくれます。

昔から洋の東西を問わず伝説や物語に幾度となく登場し、蓮田の地名の由来にも深いかわりがあります。



昭和58年10月1日指定

市の木

## はなみずき

春には紅白の花をつけ、秋にはみごとに紅葉します。樹性は強じんて土質を選ばず、しかも長い期間、開花し続けます。

その姿は清らかで、愛らしさは他に類を見ないほどです。伸びゆく蓮田市を象徴する木です。



昭和58年10月1日指定

蓮田市マスコットキャラクター

## はすぴい

バードウォッチングの聖地・黒浜沼の水鳥がモチーフで、頭の上のスイレンのお花がチャームポイント。「蓮田市+Happy」で、はすぴいと名付けられました。特技はかわいいポーズ。お散歩と梨（幸水）が大好きです。

はすぴいのかわいさとともに「住みよいまち・蓮田市」を全国にPRしています。



平成24年10月13日誕生

# 蓮田市民憲章

私たちは、豊かな自然と風土に恵まれた蓮田市の市民であることに誇りと責任をもち、今日まで発展してきた蓮田市の長い歴史のなかで、幾多先輩の残した業績を尊び、郷土をより住みよい文化のまち蓮田市に築きあげることが共通のねがいでもあります。

この伸びゆく蓮田市を更に明るく希望にみちた理想郷にするため、ここに蓮田市民憲章を定めます。

私たちは、心をあわせ手をつなぎあって蓮田市の市民憲章を守りましょう。

1. 美しい自然を守り、  
公害のない緑と太陽の豊かなまちを作りましょう。
1. たがいに人格を尊重し、  
善意と努力で明るいまちを作りましょう。
1. きまりを守り、老人や子供をいたわって、  
幸せなまちを作りましょう。
1. 教養をたかめ、先人の偉業を尊び、  
新しい文化のまちを作りましょう。
1. スポーツに親しみ、  
心身ともに健康で住みよいまちを作りましょう。

昭和47年10月1日制定

## 蓮田市の町(丁)字一覧

本町（ほんちょう）	大字川島（かわしま）
末広（すえひろ）一・二丁目	大字根金（ねがね）
御前橋（おまえばし）一・二丁目	大字井沼（いぬま）
見沼町（みぬまちょう）	大字駒崎（こまさき）
上（かみ）一・二丁目	大字上平野（かみひらの）
関山（せきやま）一～四丁目	大字高虫（たかむし）
東（ひがし）一～六丁目	椿山（つばきやま）一～四丁目
大字蓮田（はずだ）	緑町（みどりちょう）一～三丁目
大字馬込（まごめ）	綾瀬（あやせ）
大字閨戸（うるいど）	西新宿（にししんしゆく）一～六丁目
大字貝塚（かいづか）	西城（にしじょう）一～三丁目
大字黒浜（くろはま）	桜台（さくらだい）一～三丁目
大字笹山（ささやま）	山ノ内（やまのうち）
大字江ヶ崎（えがさき）	蓮田（はずだ）一～五丁目
大字南新宿（みなみしんしゆく）	馬込（まごめ）一～六丁目
大字城（じょう）	藤ノ木（ふじのき）一～四丁目

# 蓮田市の位置

令和5年4月1日現在

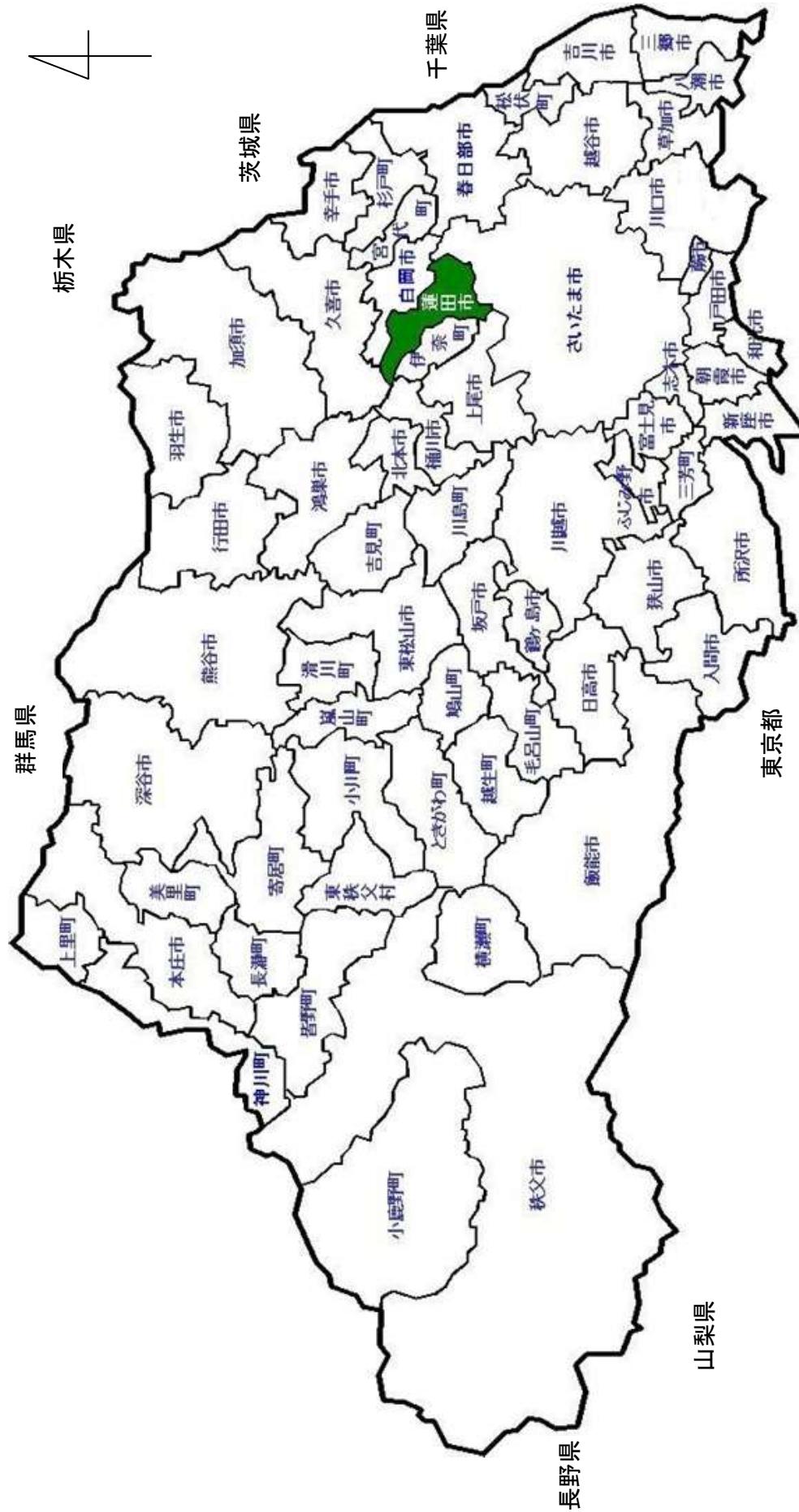

## 地 勢

当市は都心から約40kmの埼玉県東部に位置し、面積は埼玉県全体の約0.7%にあたる27.28km<sup>2</sup>である。大宮台地分布区域に区分され、概ね平坦で南北に長い地形となっている。

市内には、元荒川、綾瀬川など大小の河川が流れ、また河川以外にも豊かな水辺が点在し、黒浜沼（上沼、下沼）や山ノ神沼などがある。

当市は、北に久喜市、東に白岡市、南にさいたま市及び上尾市、西に伊奈町及び桶川市と接している。

## 沿革及び主な出来事（明治時代以降）

明治18年（1885年）	・蓮田駅ができる
〃 22年（1889年）	・綾瀬村、黒浜村、平野村、河合村ができる
大正13年（1924年）	・蓮田～岩槻間に武州鉄道が開通（昭和13年廃止）
昭和 9年（1934年）	・綾瀬村が蓮田町に変わる
〃 22年（1947年）	・キャスリーン台風で大きな被害が発生
〃 29年（1954年）	・蓮田町・黒浜村・平野村が合併し、新しい蓮田町ができる（昭29.5.3）
〃 31年（1956年）	・岩槻市大字川島及び大字馬込の一部が蓮田町に入る
〃 47年（1972年）	・市制施行で蓮田市になる（昭47.10.1） ・蓮田駅が橋上化され、東口ができる
〃 62年（1987年）	・市役所新庁舎が11月に竣工し、翌年1月に開庁
平成 6年（1994年）	・総合市民体育館「パルシー」が開館
〃 10年（1998年）	・蓮田駅東口駅前交通広場が完成 ・蓮田市図書館が開館
〃 12年（2000年）	・地下鉄7号線の延伸が答申される
〃 16年（2004年）	・新消防庁舎が竣工
〃 18年（2006年）	・蓮田市において国道122号バイパスが全面開通 ・黒浜貝塚が国指定史跡に指定される
〃 20年（2008年）	・黒浜沼上沼が緑のトラスト保全第11号地に決定
〃 22年（2010年）	・文化財展示館が開館 ・前口山ノ内線のJR立体交差部が開通
〃 24年（2012年）	・馬込下蓮田土地区画整理事業が完了 ・蓮田スマートインターチェンジが開通 ・長野県松川町と災害時相互応援協定締結及び友好交流都市宣言
〃 25年（2013年）	・蓮田駅西口駅前交通広場が完成
〃 26年（2014年）	・中央公民館耐震補強及び改修工事、他8施設の耐震補強工事が終了（12月）
〃 27年（2015年）	・蓮田中学校新体育館（1月）、蓮田南小学校新体育館（11月）が完成
〃 28年（2016年）	・総合文化会館「ハストピア」が開館（10月） ・長野県松川町と友好姉妹都市の盟約を締結（10月）
〃 29年（2017年）	・黒浜土地区画整理事業が完了（1月） ・市内全小・中学校の全普通教室へのエアコン設置が完了し、一斉稼働（6月）
〃 30年（2018年）	・市内街路灯4883基LED化完了（3月） ・新井堀の内遺跡から埋蔵銭が発見される（3月）
〃 31年 <～4/30> 令和元年 <5/1～> （2019年）	・蓮田市を舞台とした疎開保育園の映画「あの日のオルガン」が全国公開（2月） ・蓮田サービスエリア新上り線オープン（7月） ・蓮田スマートインターチェンジ（フルインター化）連結許可（9月）
〃 2年（2020年）	・蓮田市新型コロナウイルス感染症対策本部を設置（2月） ・市役所西棟完成（3月） ・蓮田駅西口再開発ビル「プレックス蓮田」完成（10月）
〃 3年（2021年）	・蓮田駅西口第一種市街地再開発事業完了（3月） ・蓮田駅西口行政センター開設（4月） ・山ノ神沼用地買収（4月） ・新型コロナウイルスワクチン接種開始（5月）
〃 4年（2022年）	・広報等配布物の全世帯配布開始（4月） ・東北自動車道蓮田スマートインターチェンジ（上り線）開通（4月） ・蓮田市制施行50周年記念式典開催（10月） ・蓮田市勢要覧発行（10月）
〃 5年（2023年）	・東京都北区と「災害時における相互応援に関する協定」締結（3月） ・史跡黒浜貝塚の整備工事が完了（3月）、全面供用を開始（4月） ・日勤救急隊の創設（6月） ・病後児保育事業を開始（10月） ・がん患者へのアピアランスケア助成・若年者在宅ターミナルケア支援事業を開始（10月）

# 蓮田市の市民生活

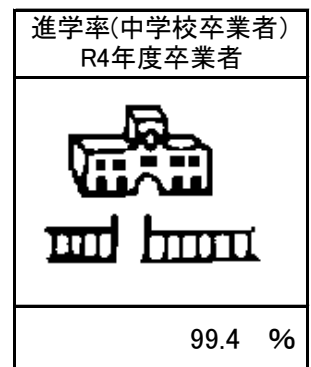
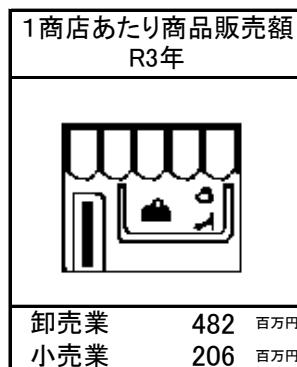
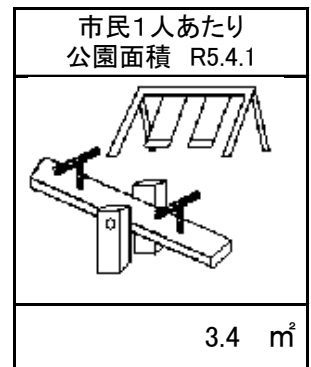
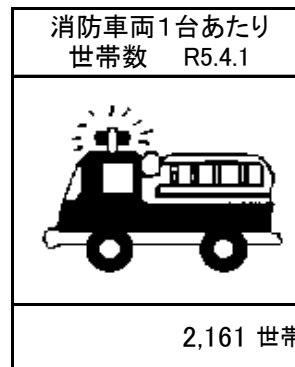
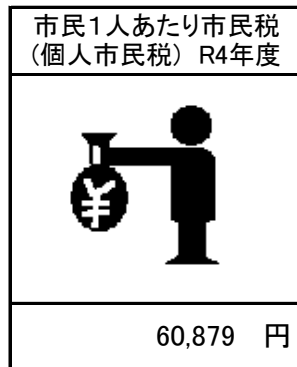
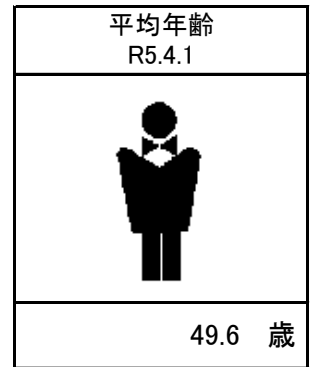
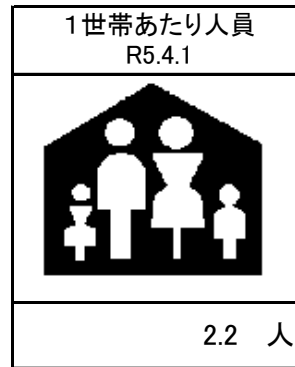
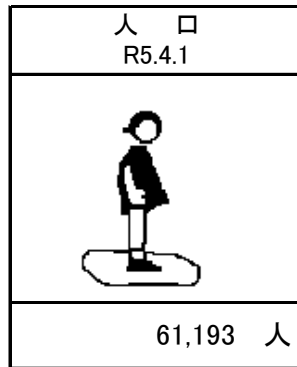

# 蓮田市の1日

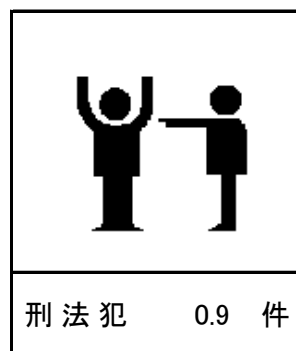
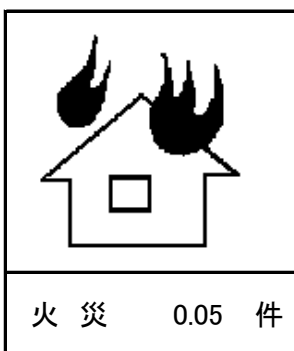
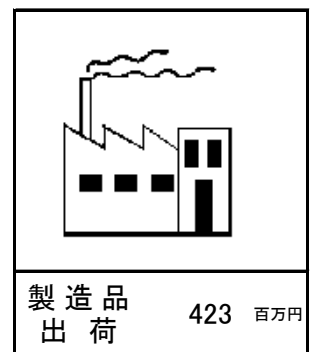
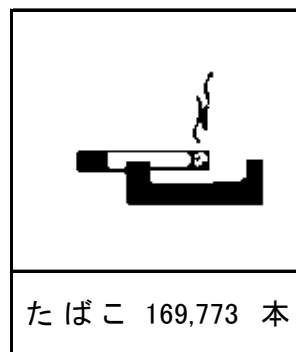
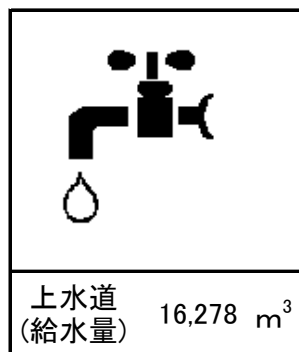
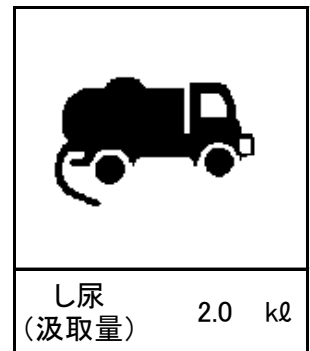
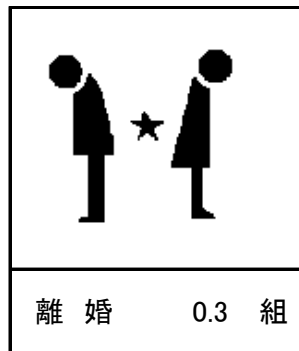
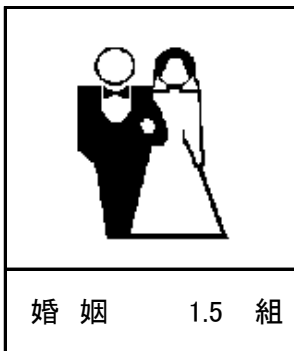
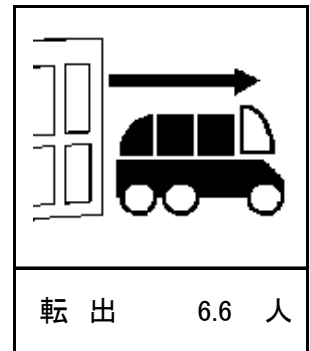
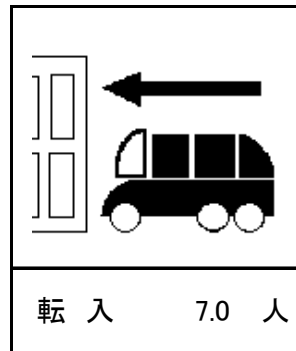



# 蓮田市の概要

市制施行	昭和47年10月1日		
位置	東経 139度 39分 44秒	北緯 35度 59分 40秒	(世界測地系)
面積	27.28 km <sup>2</sup>		(国土地理院調べ)
人口・世帯数	61,499人 (男 30,468人 女 31,031人)	25,474世帯	(令和2年国勢調査)
人口動態 (令和4年度中)	出生 381人 転入 2,569人	死亡 785人 転出 2,421人	
予算	一般会計	195億7千万円	(令和5年度当初)
事業所	※1 1,710 事業所	19,423 人	(令和3年経済センサスー活動調査)
農業	農業経営体 327 戸	販売農家 313 戸	(2020年農林業センサス)
工業	84 事業所	3,781 人	(2022年経済構造実態調査)
商業 (飲食店を除く)	301 事業所	2,865 人	(令和3年経済センサスー活動調査)
学校・保育施設 (令和6年3月1日現在)	幼稚園 3 小学校 8 中学校 5 高等学校 1 特別支援学校 1	認可保育園 9 認定こども園 3 児童センター 1 学童保育所 9 ※2 心身障害児通園施設 1 子育て支援拠点施設 8 小規模保育施設 5	

※1 事業内容等不詳の事業所は含まない

※2 蓮田市立学童保育所設置及び管理条例による

### 地目別の面積 (1月1日現在)

《資料: 税務課》

#### 令和5年 (2023年)

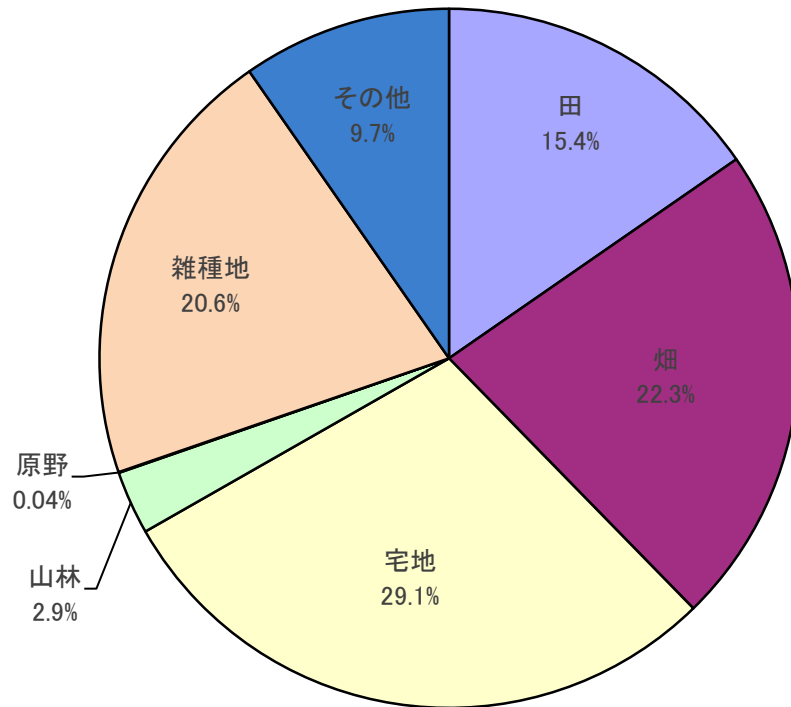

#### 平成5年 (1993年)

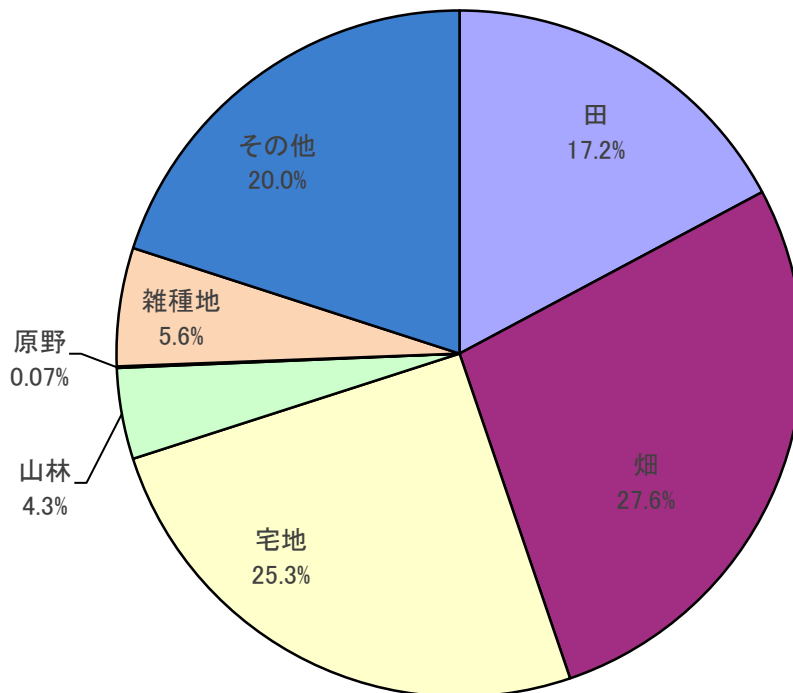

※構成比(%)については、四捨五入のため合計が100にならないことがある

# 平均気温

《資料: 消防課》

## 年 別

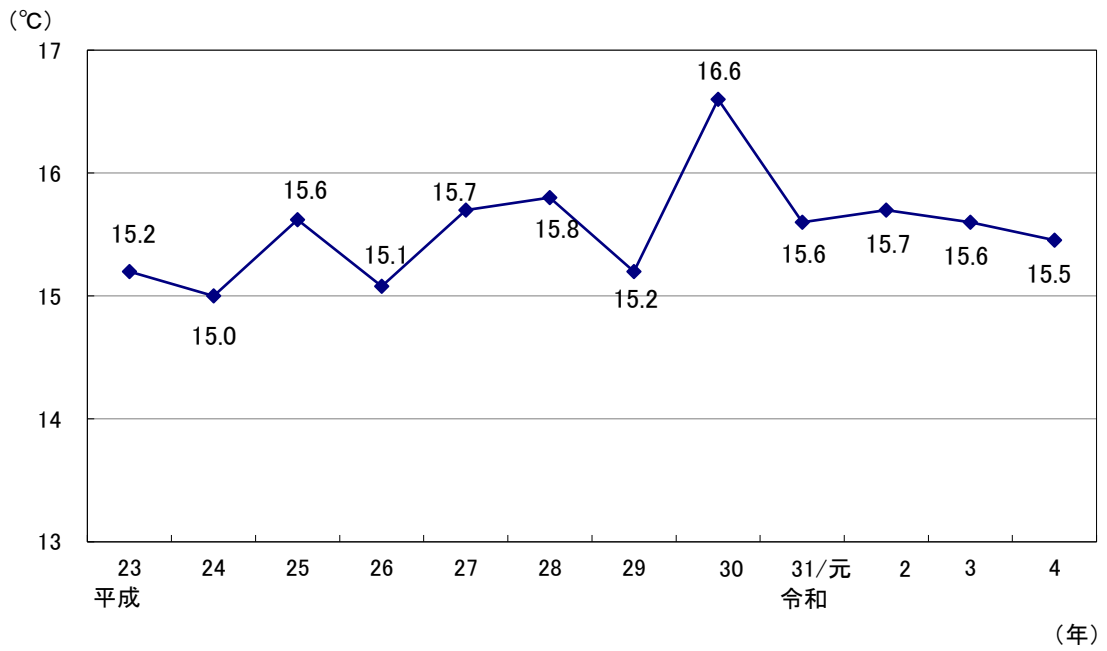

## 月別 (令和4年)

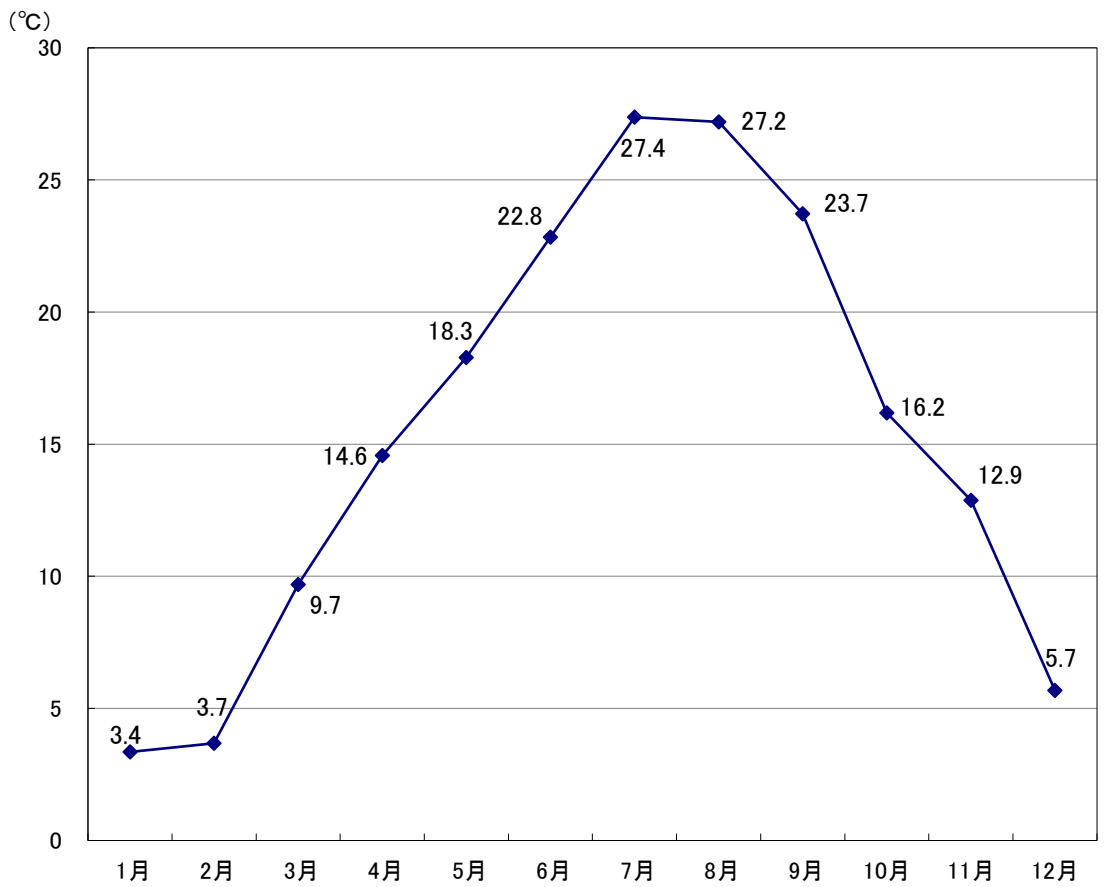

### 人口・世帯数の推移（4月1日現在）

《資料：政策調整課》

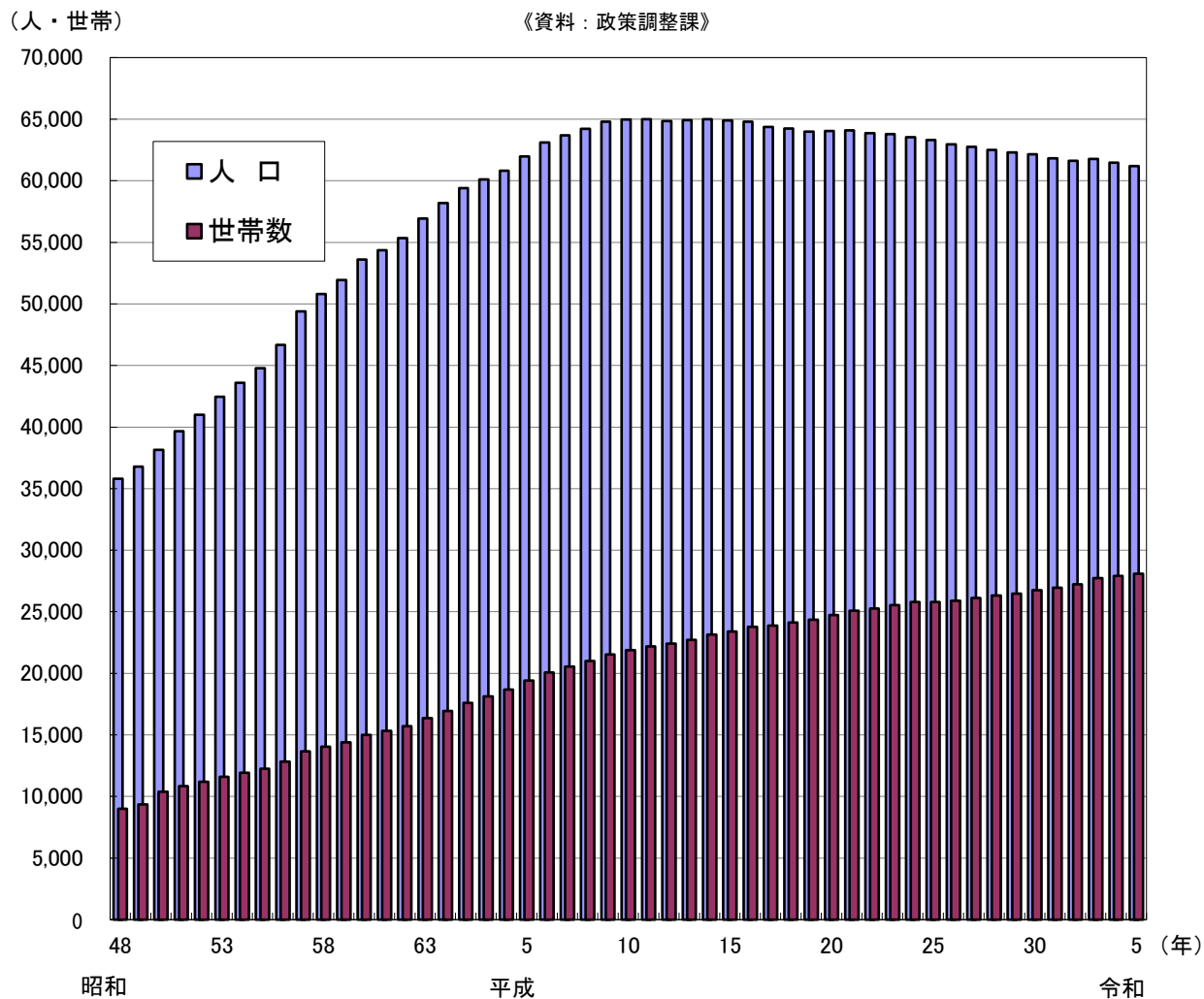

### 対前年人口増減率の推移（4月1日現在）

《資料：政策調整課》



# 人口異動

《資料：市民課》

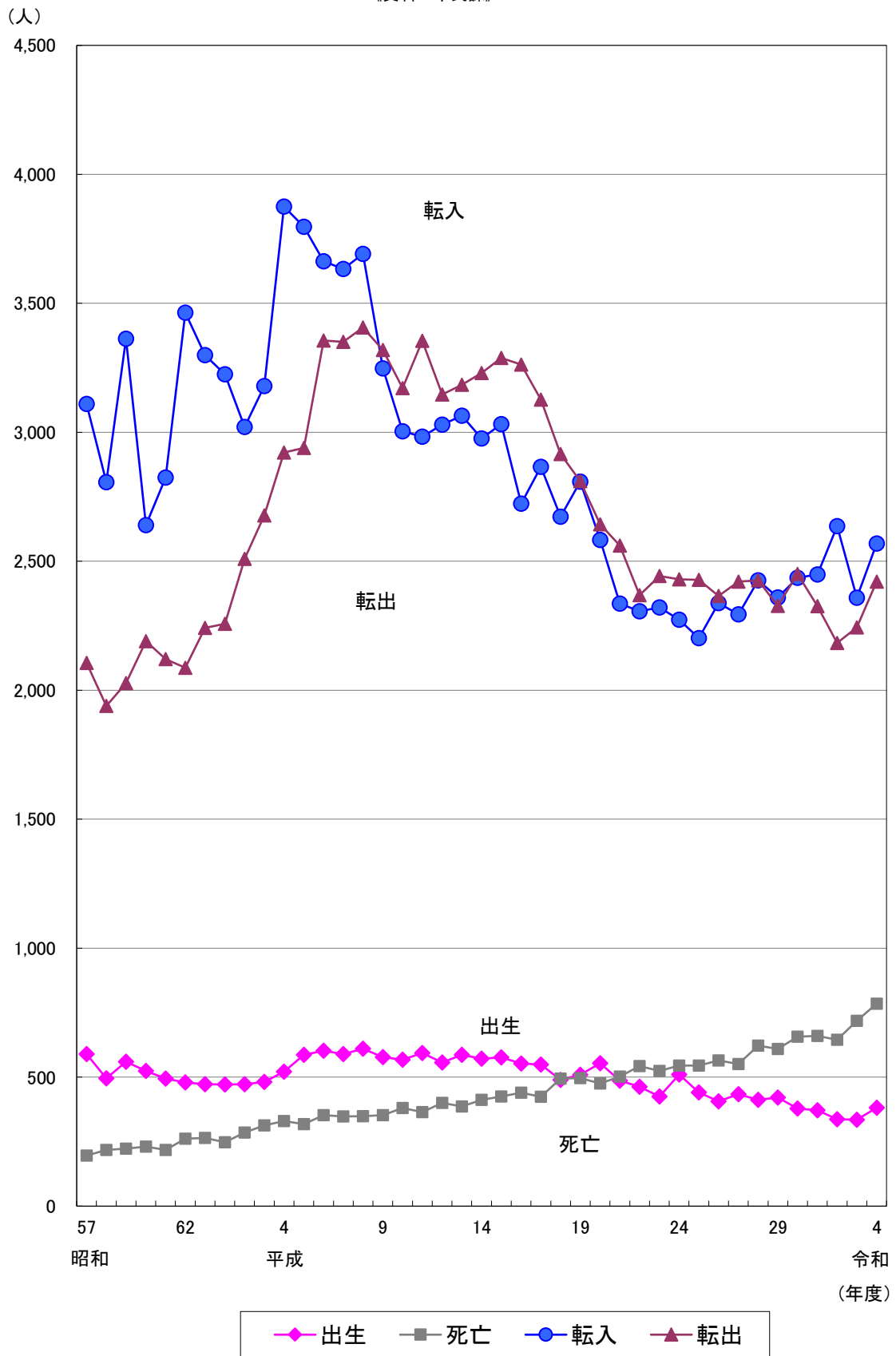

### 年齢別人口 (令和5年4月1日現在)

《資料: 政策調整課》

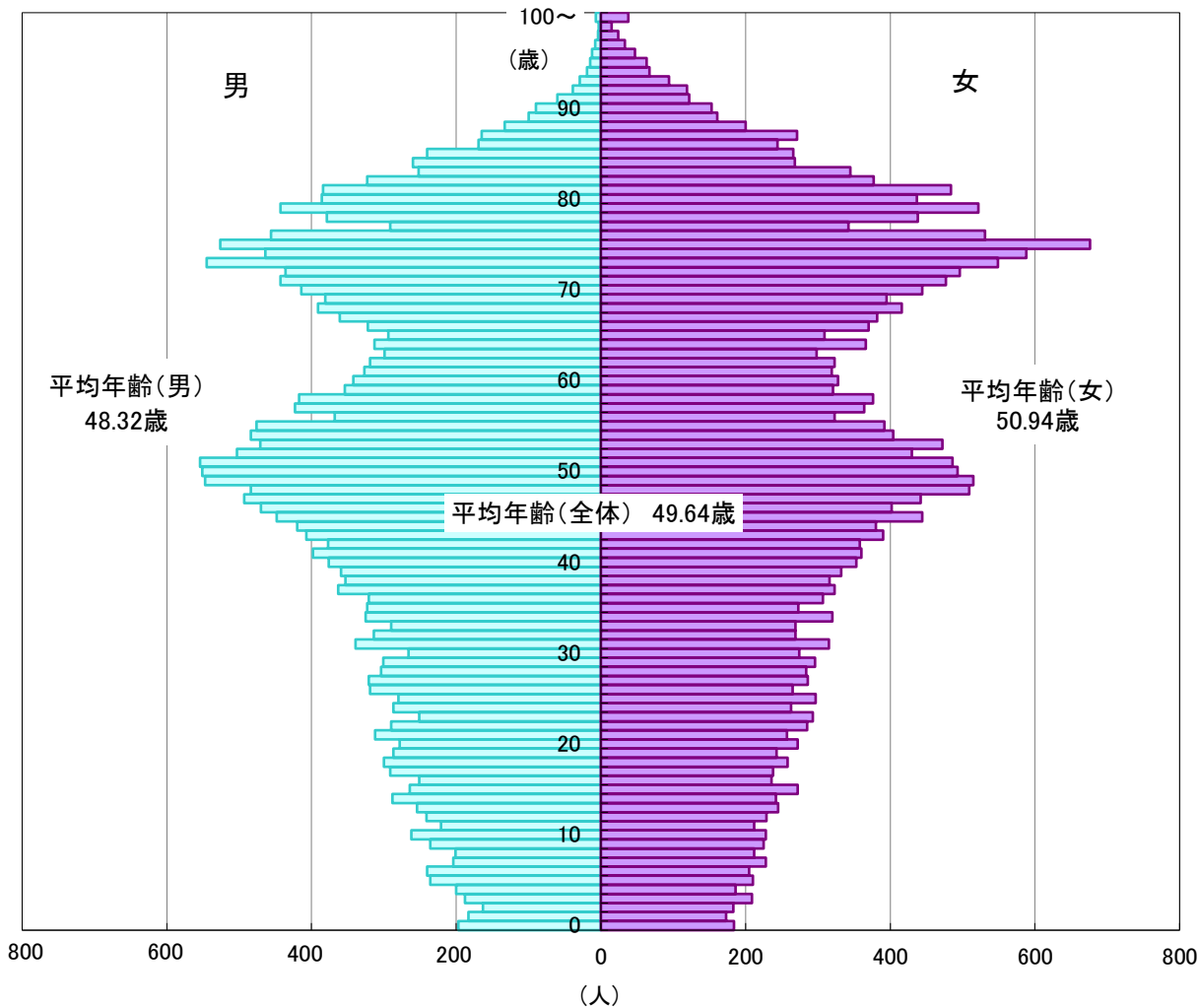

### 平均年齢の推移 (4月1日現在)

《資料: 政策調整課》

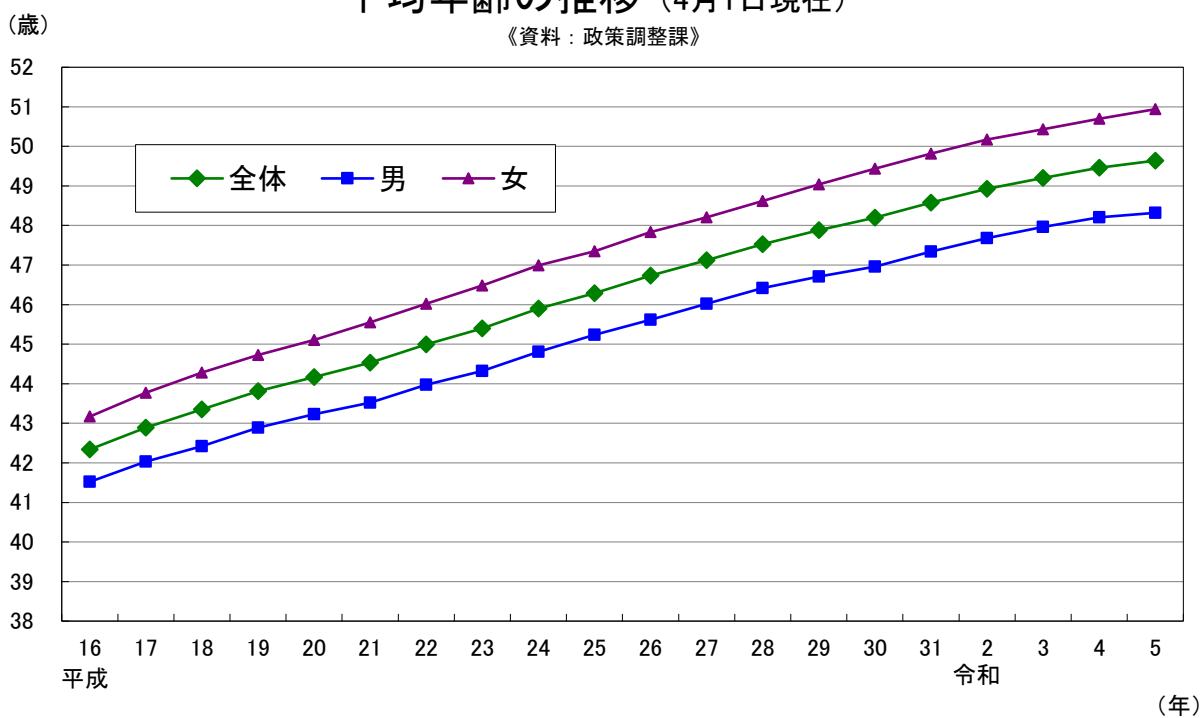

### 年齢階層別人口 (10月1日現在)

《資料:国勢調査》

#### 令和2年 (2020年)

(61,499人)

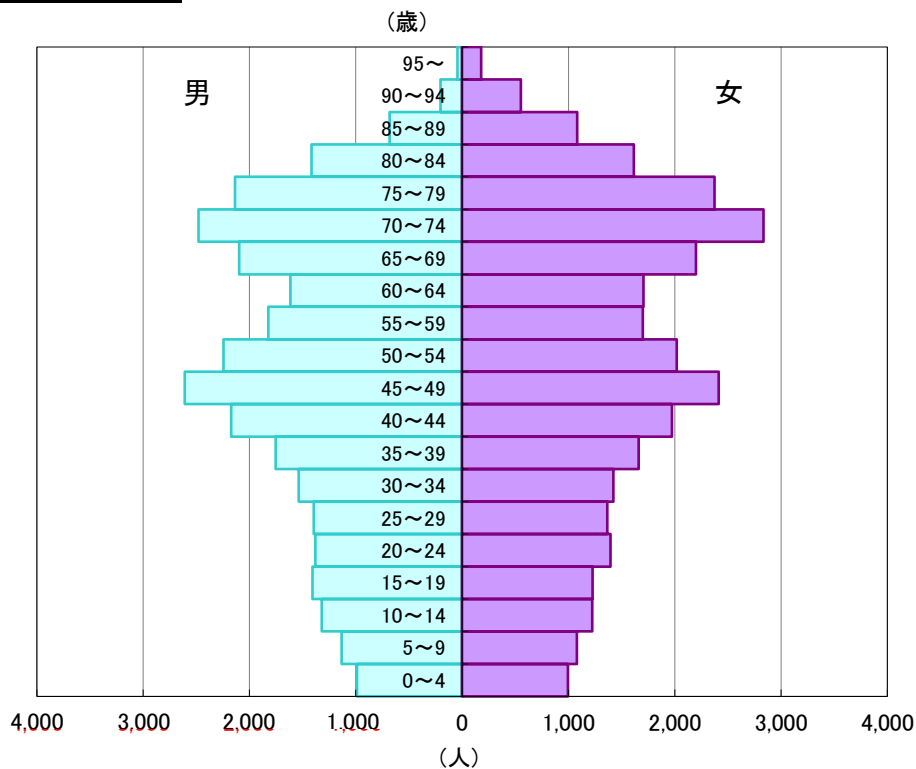

#### 平成12年 (2000年)

(64,386人)

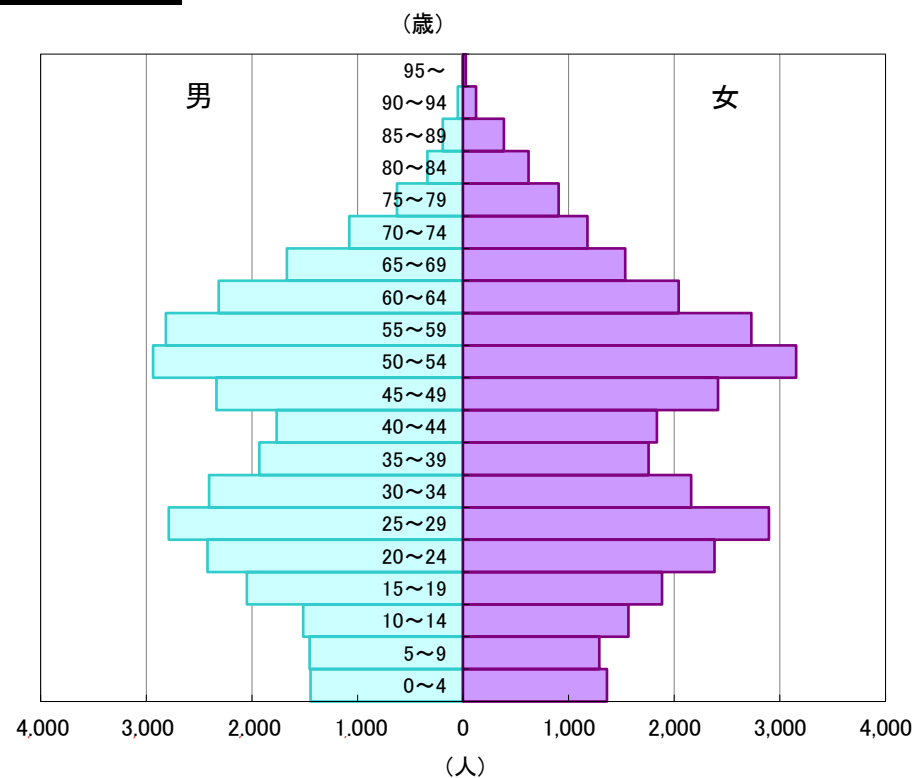

### 年齢3区分別人口の推移 (10月1日現在)

《資料:国勢調査》

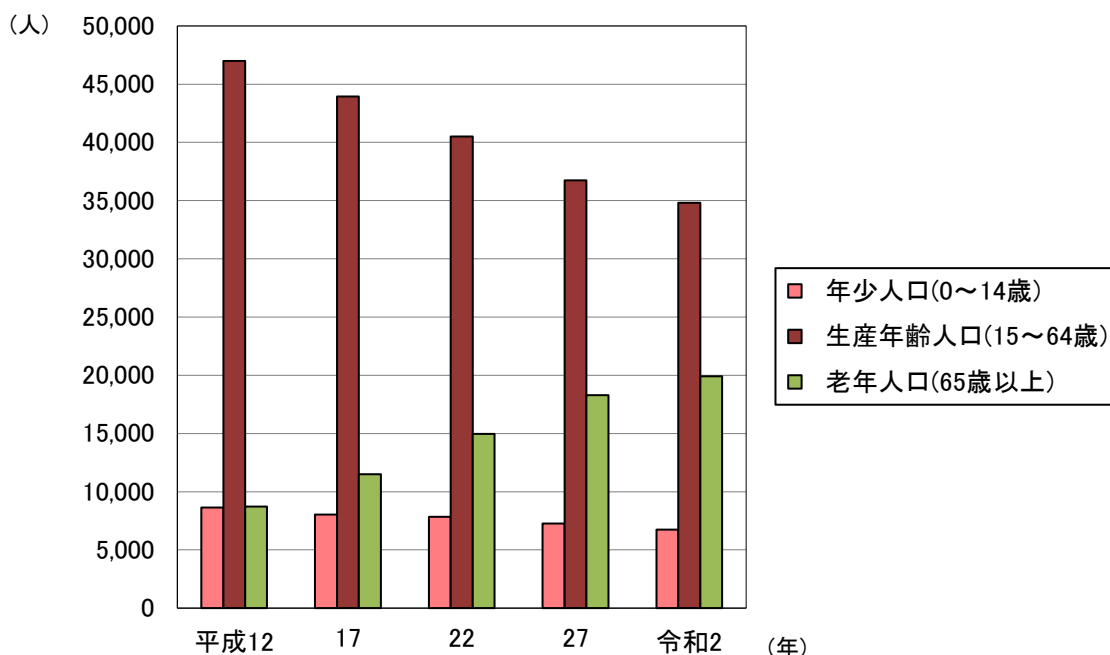

### 年齢3区分別人口構成比の推移 (10月1日現在)

《資料:国勢調査》

#### 蓮田市

#### 全国(参考)

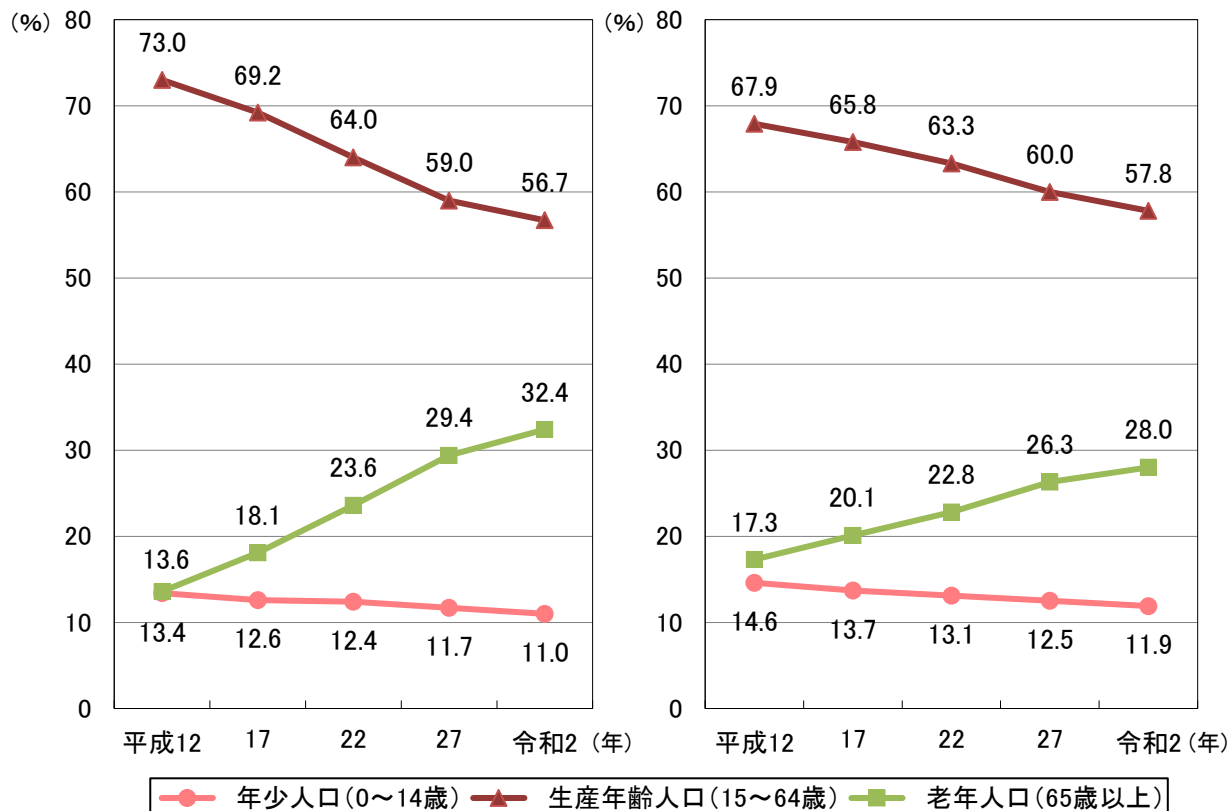

※年齢不詳人口があるため、合計が100%にならないことがある



## 年齢3区分別人口の推移 (10月1日現在)

～平成12年(2000年)の人口を100とした値～

《資料:国勢調査》

### 総数

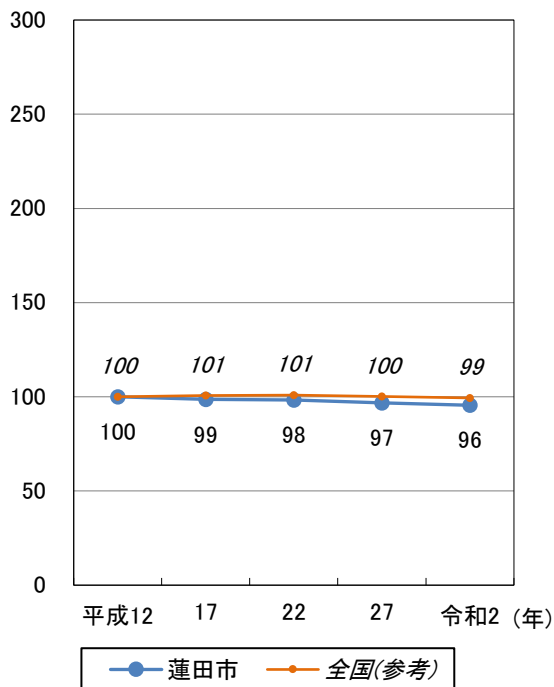

### 年少人口 (0～14歳)

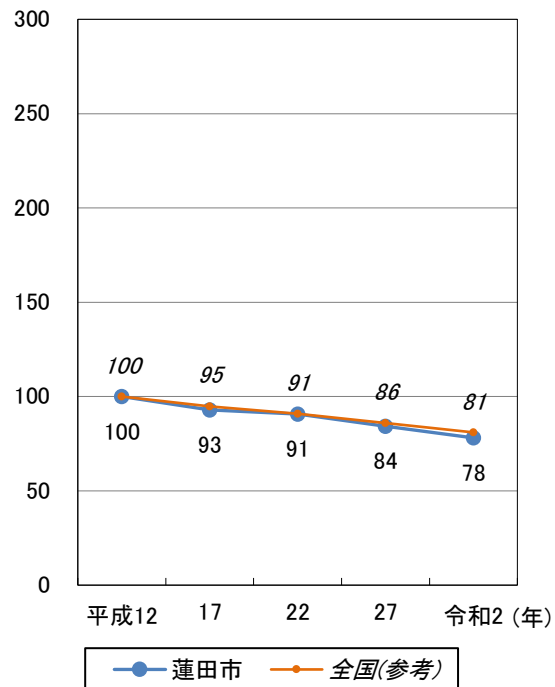

### 生産年齢人口 (15～64歳)

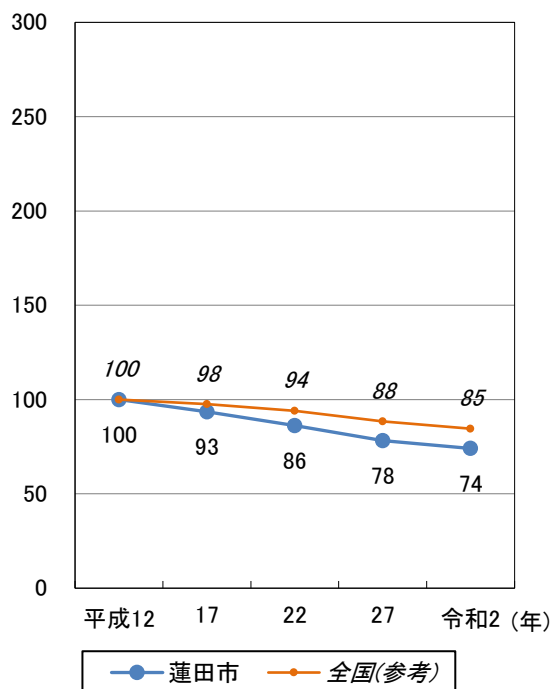

### 老年人口 (65歳以上)

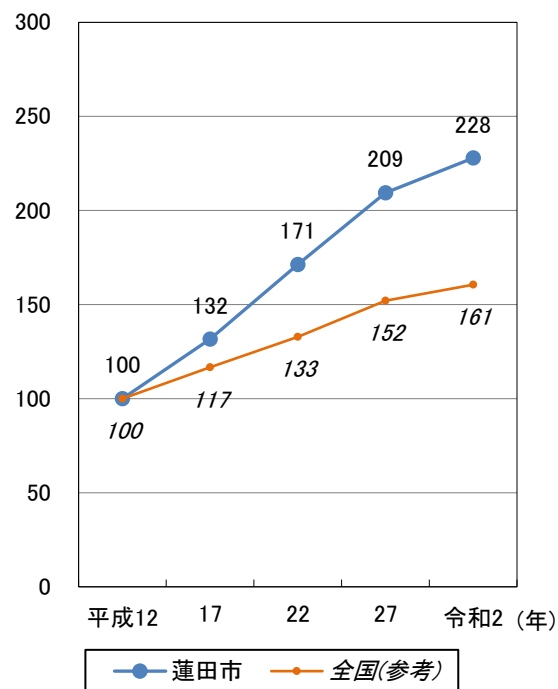

## 家族人員別の世帯数 (一般世帯 10月1日現在)

《資料: 国勢調査》

### 令和2年 (2020年)

(25,439世帯)

平均 2.36人/世帯

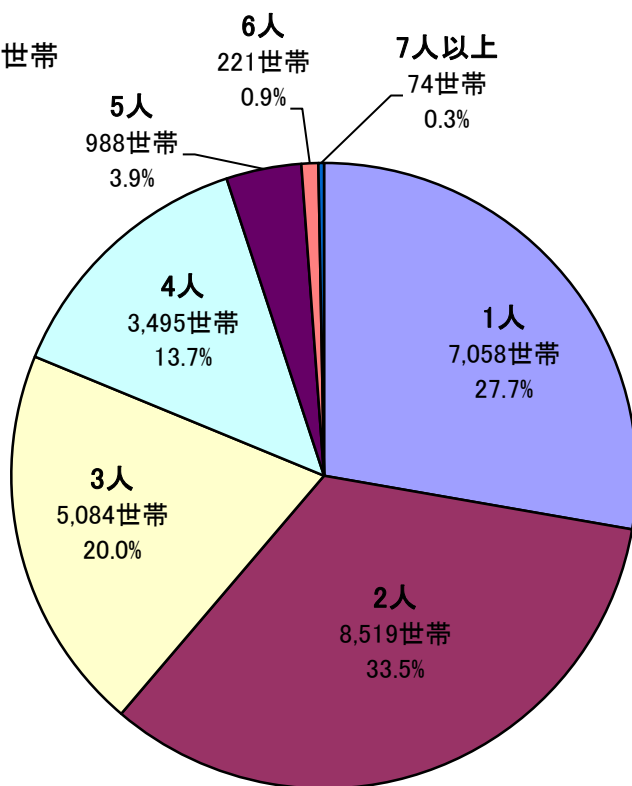

### 平成12年 (2000年)

(21,489世帯)

平均 2.96人/世帯

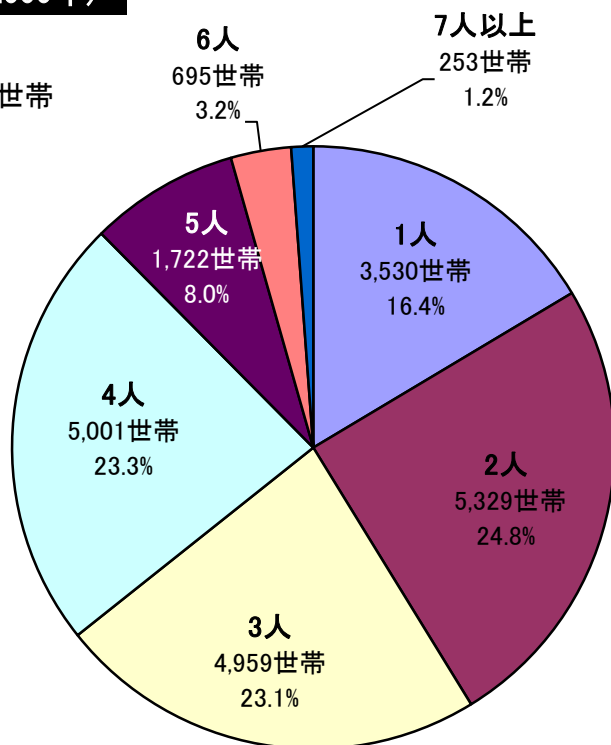

※構成比(%)については、四捨五入のため合計が100にならないことがある



## 産業大分類別の事業所数及び従業者数

《資料:令和3年経済センサス-活動調査》

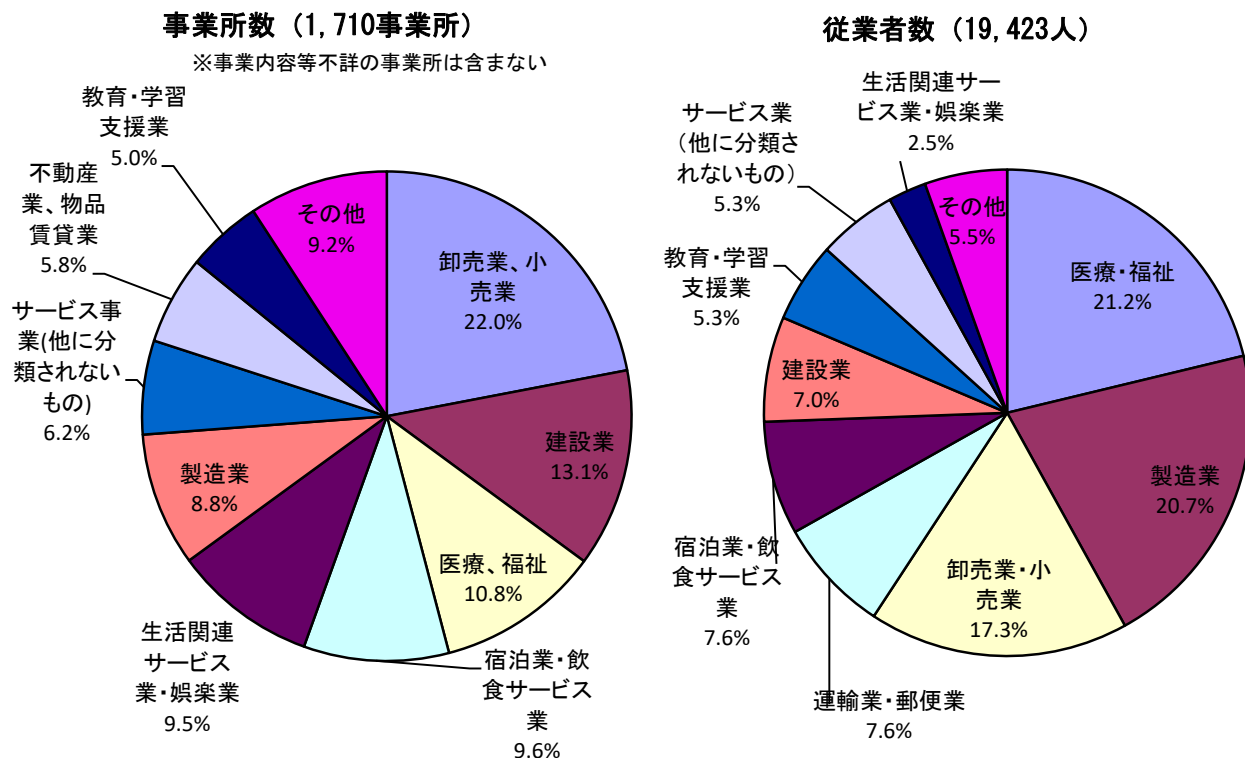

※構成比(%)については、四捨五入のため合計が100にならないことがある

## 産業分類別の事業所数の推移

《資料:令和3年経済センサス-活動調査》

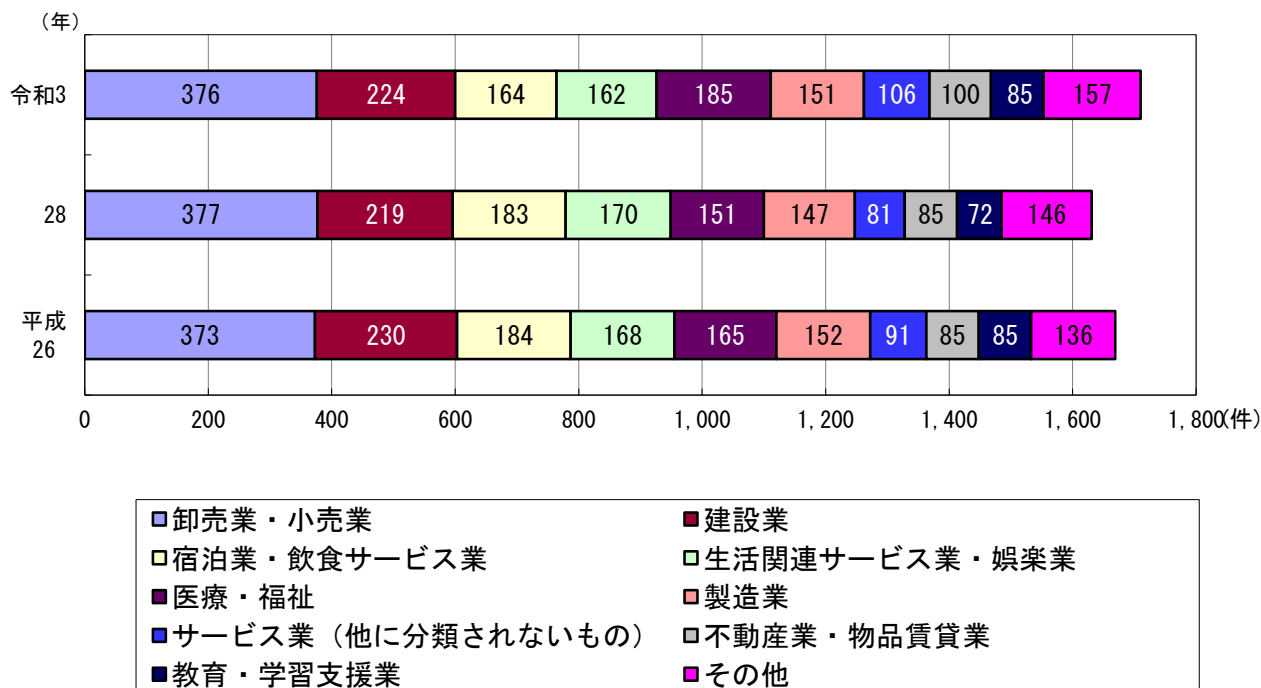

### 販売農家数の推移

《資料：農林業センサス》

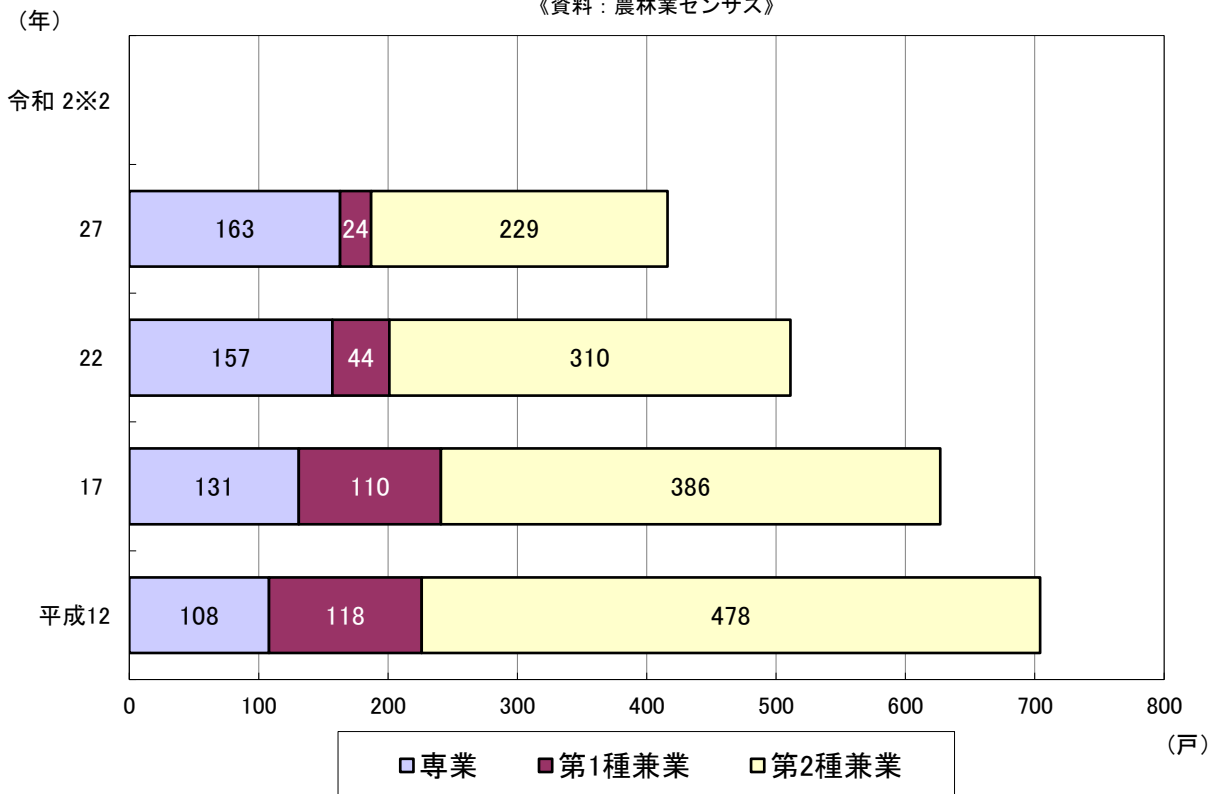

### 農業人口（販売農家）の推移

《資料：農林業センサス》

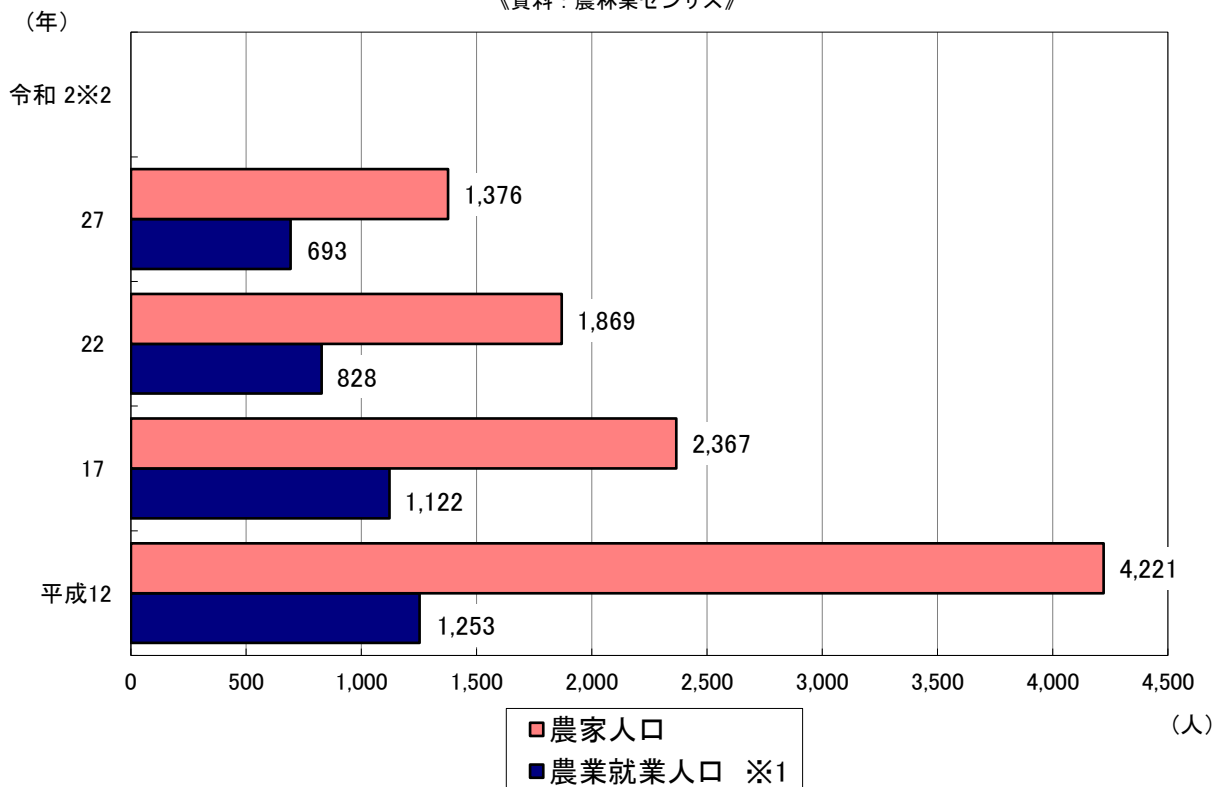

※1 自営農業に主として従事した人口

※2 令和2年調査では、専兼業別の分類及び農業人口(販売農家)の集計は行われていないため、掲載なし

### 果樹栽培割合(農業経営体)

《資料:2020年農林業センサス》

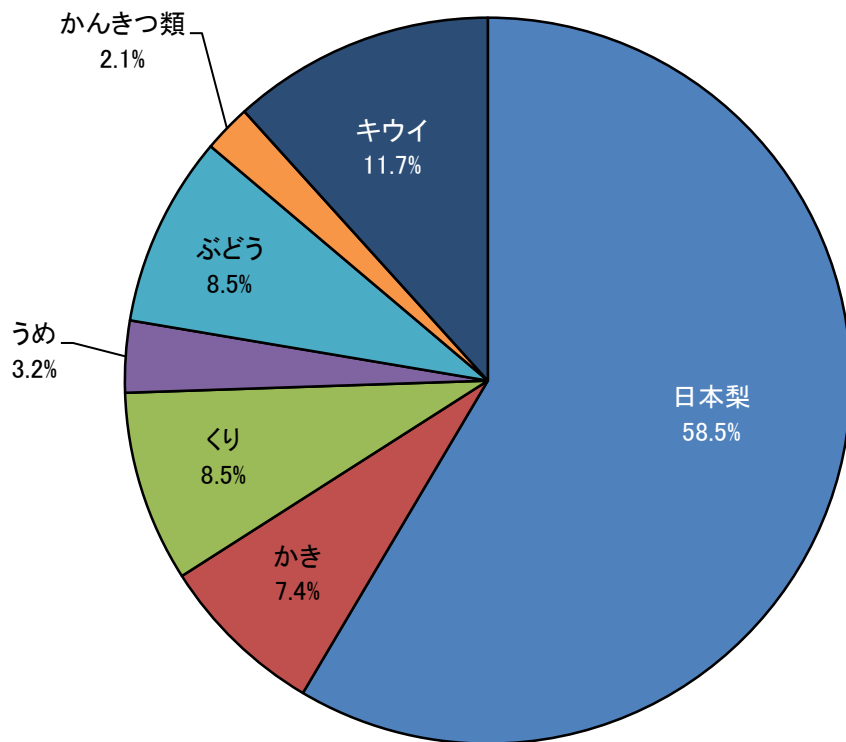

※その他は公表されていない数値が含まれるため、掲載なし  
※構成比(%)については、四捨五入のため合計が100にならないことがある



## 梨栽培の旧町村別の推移 (農業経営体)

《資料: 農林業センサス》

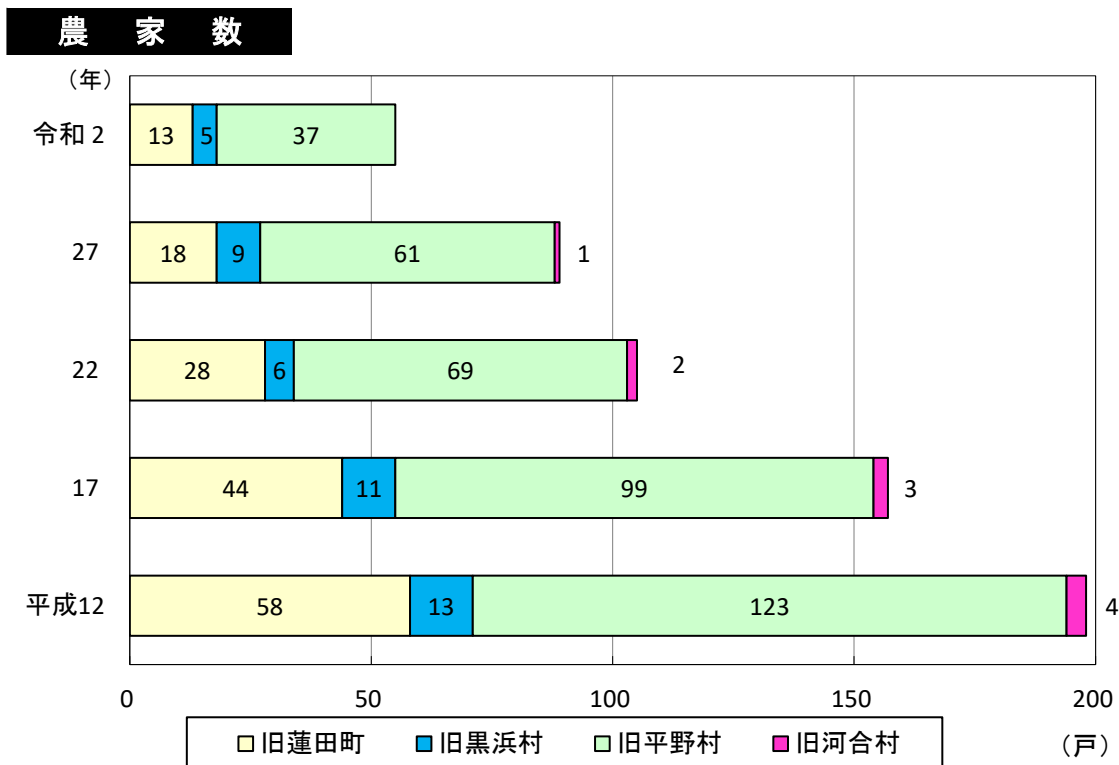

※平成7年から17年は販売農家ベースの数値

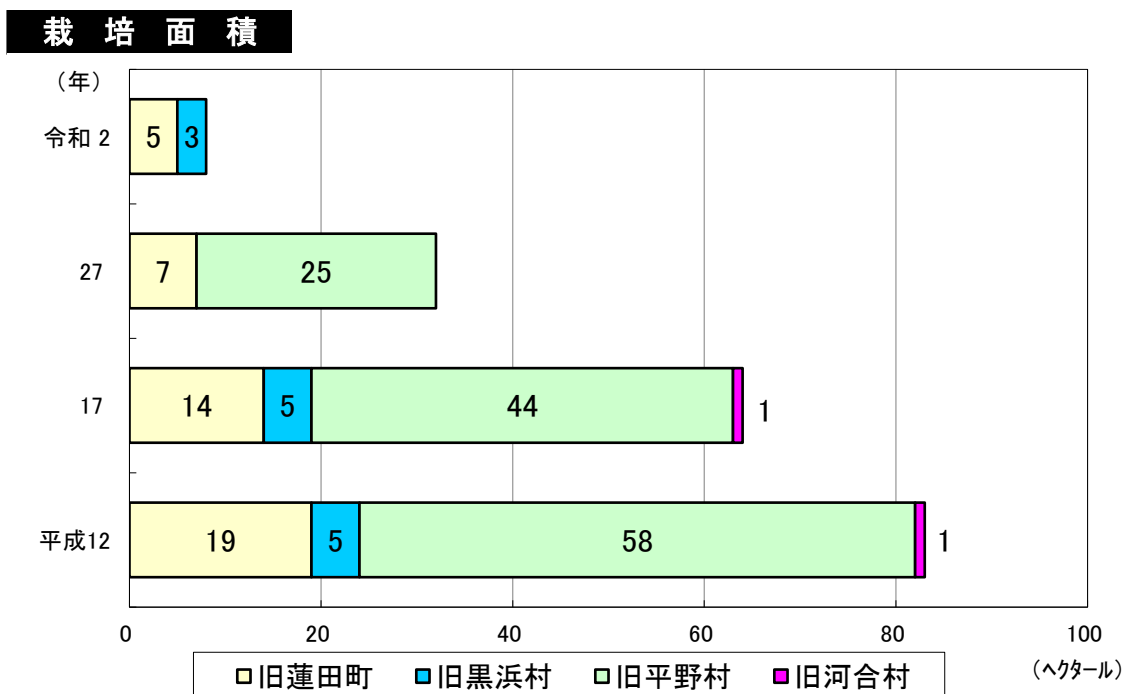

※平成22年調査では、梨の栽培面積の集計は行われていないため、掲載なし  
 ※平成7年から17年は販売農家ベースの数値

## 工業の推移

《資料：工業統計調査、経済センサス及び経済構造実態調査》

### 工場数

### 従業者数

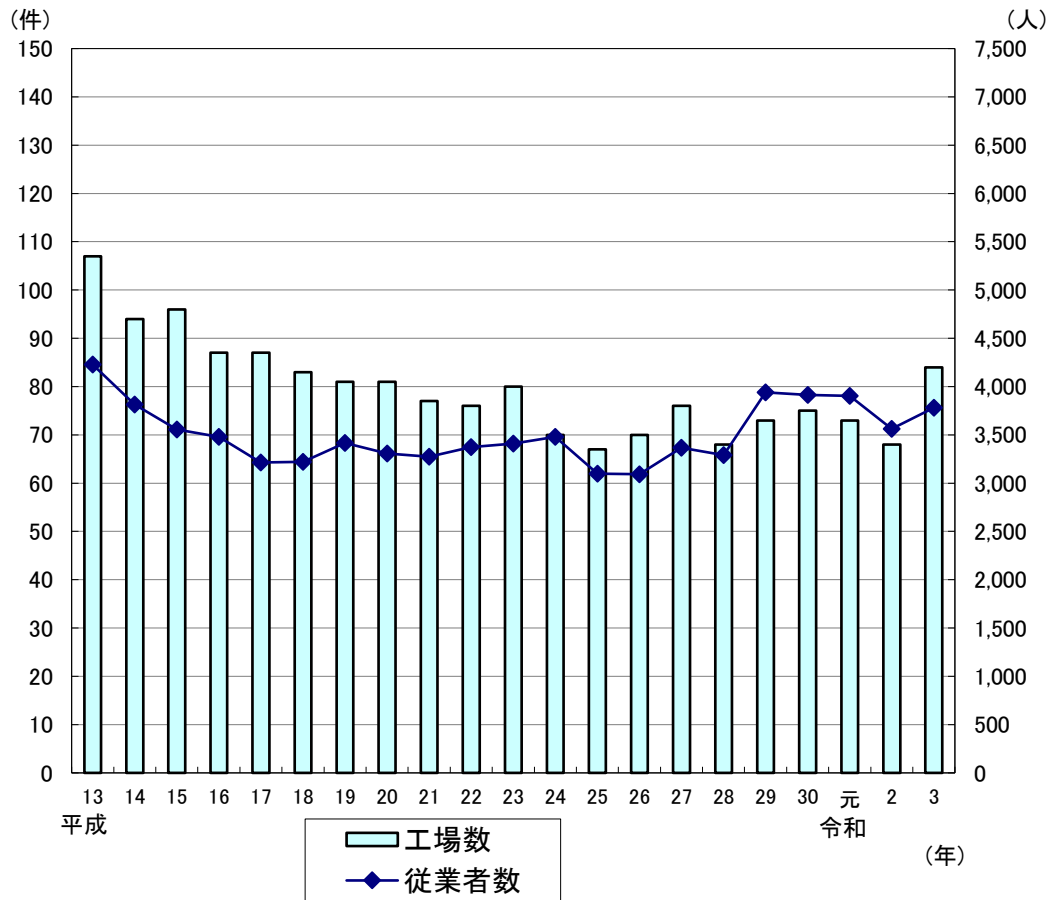

### 製造品出荷額等

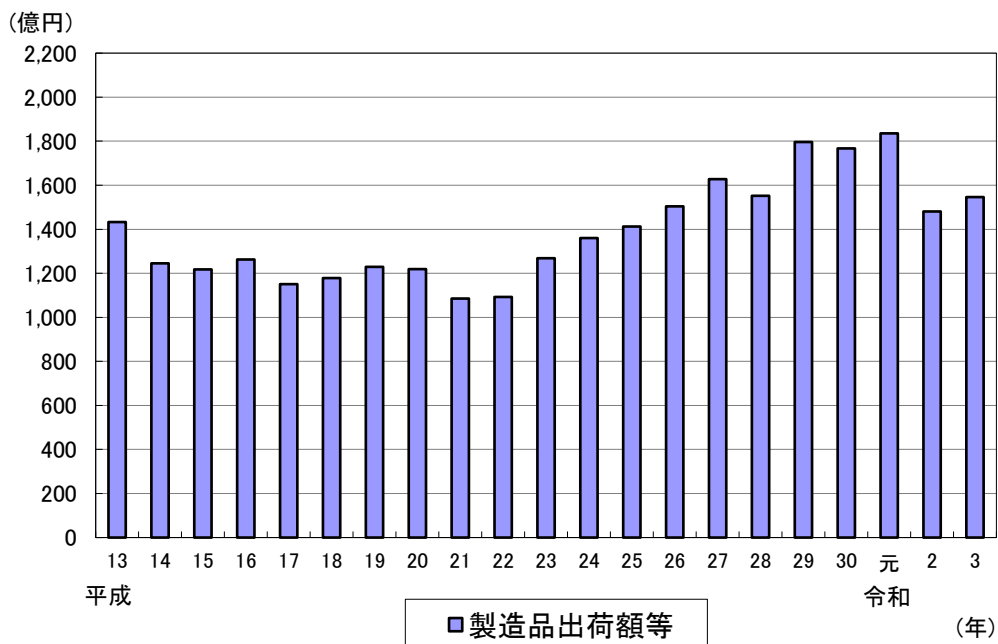



### 産業分類別の工場数 (84件)

《資料:2022経済構造実態調査》

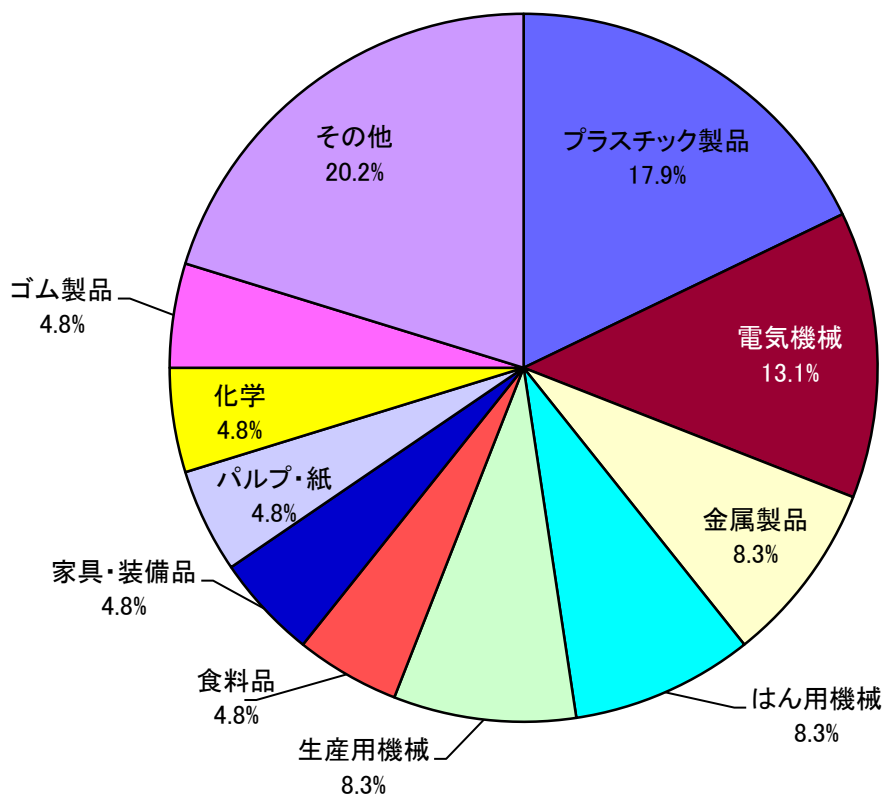

### 産業分類別の製造品出荷額等 (1,546億円)

《資料:2022経済構造実態調査》

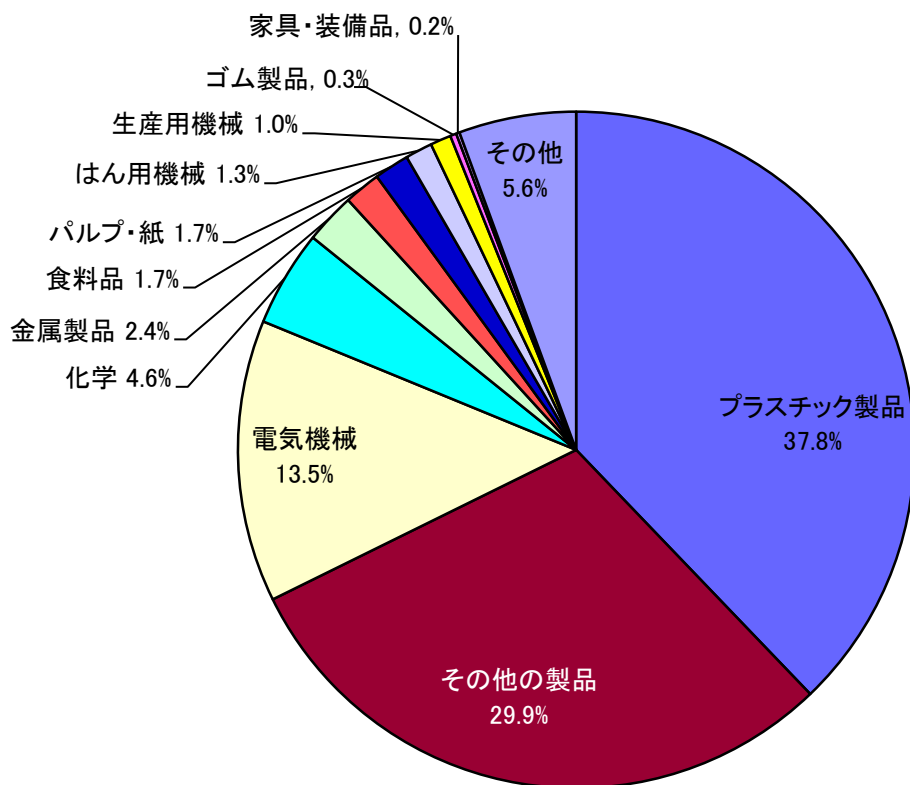

※構成比(%)については、四捨五入のため合計が100にならないことがある

## 商業の推移

《資料：商業統計調査及び経済センサスー活動調査》

### 事業所数

### 従業者数

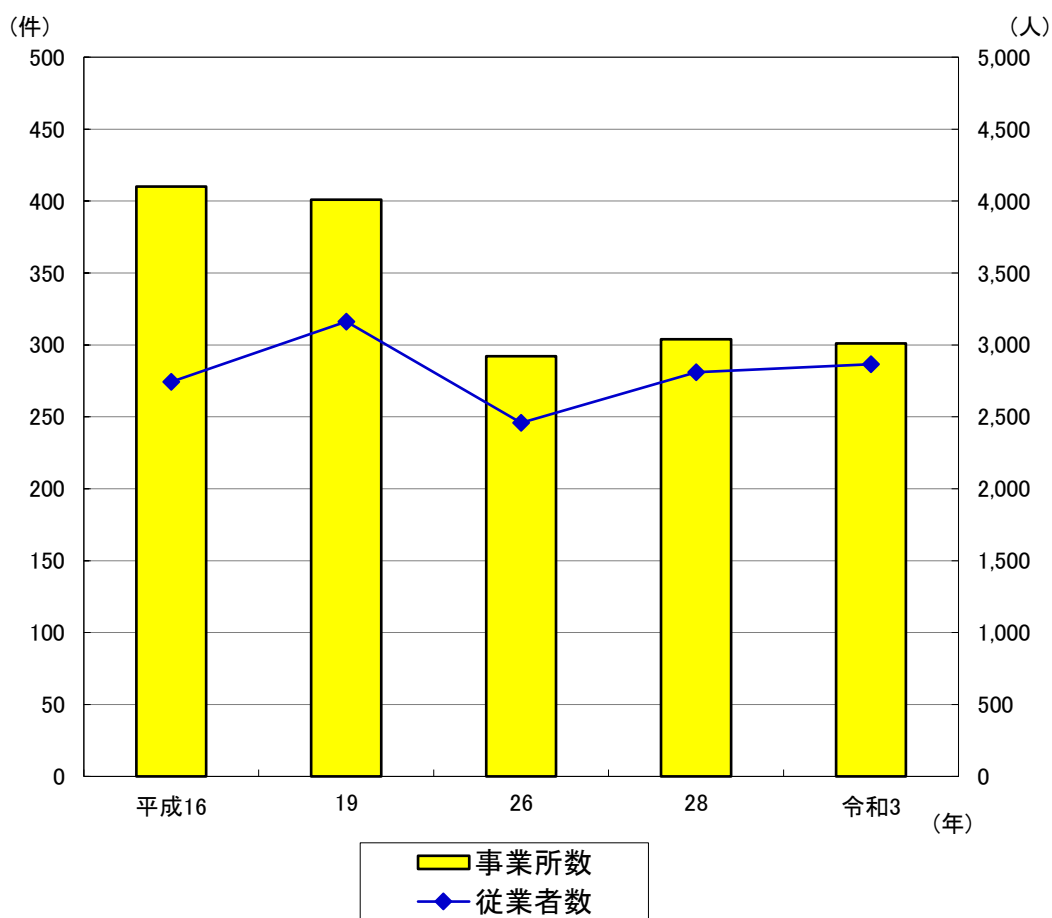

### 商品販売額

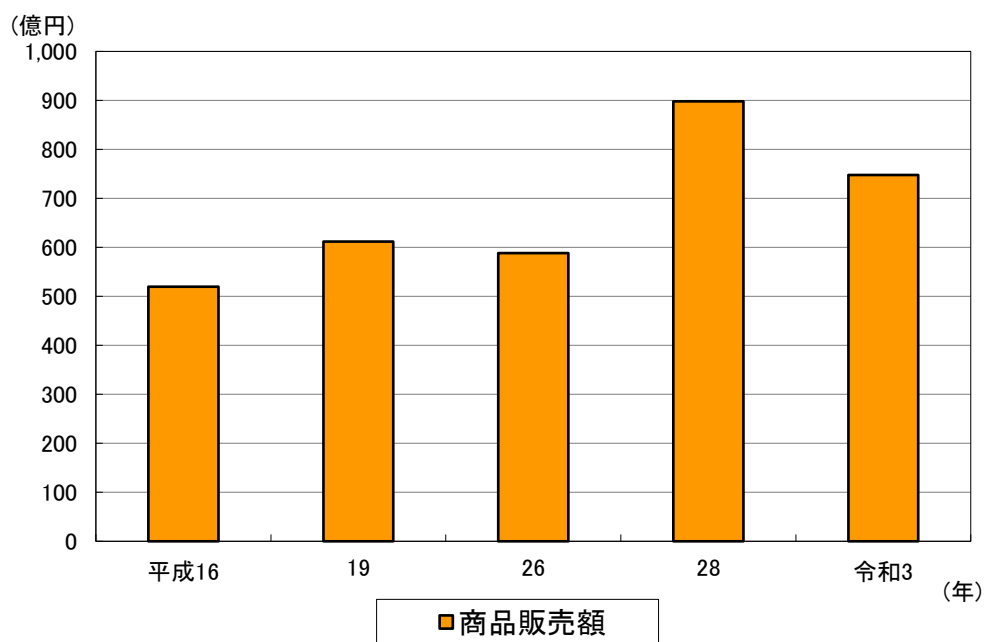

### 産業分類別の事業所数 (301件)

《資料：令和3年経済センサスー活動調査》

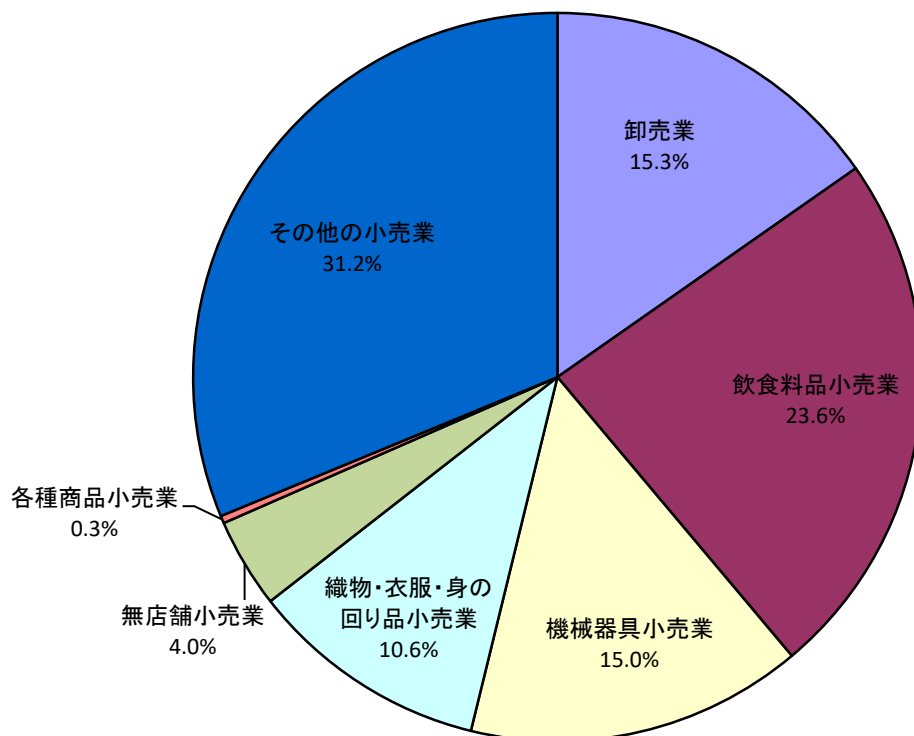

### 産業分類別の商品販売額 (748億3100万円)

《資料：令和3年経済センサスー活動調査》

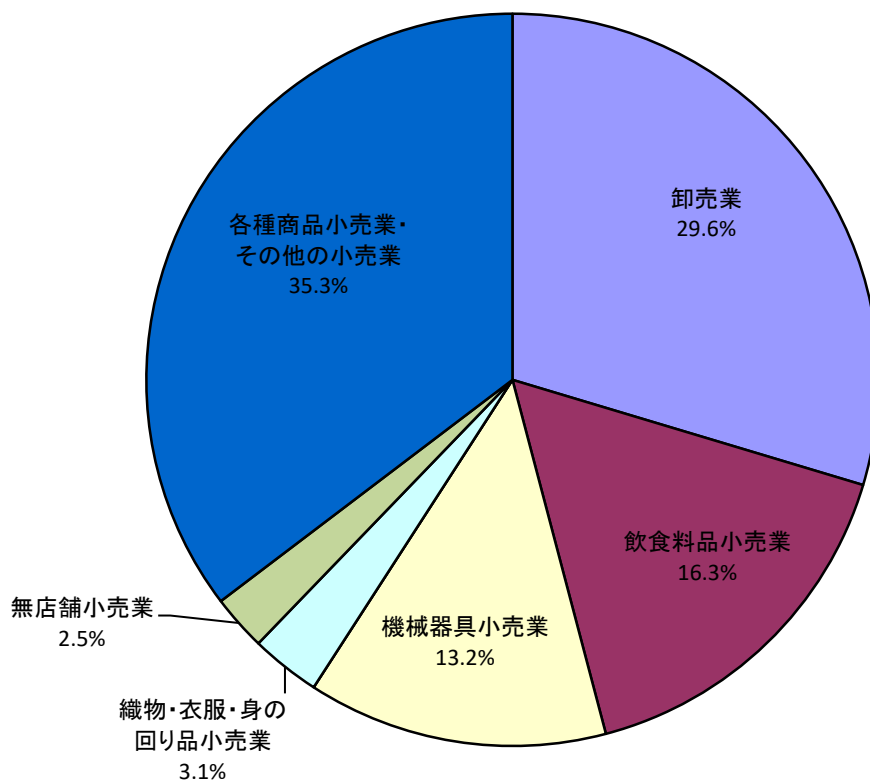

# 1 土地・気象

## 町(丁)字別面積

(単位：ヘクタール)

町(丁)字名	面積	町(丁)字名	面積	町(丁)字名	面積
本町	6.4	大字笹山	50.0	西新宿六丁目	9.2
末広一丁目	7.7	大字江ヶ崎	209.7	西城一丁目	4.3
末広二丁目	7.6	大字南新宿	37.6	西城二丁目	8.3
御前橋一丁目	9.0	大字城	29.8	西城三丁目	9.7
御前橋二丁目	6.2	大字川島	48.2	桜台一丁目	5.0
見沼町	15.7	大字根金	188.3	桜台二丁目	5.0
上一丁目	7.9	大字井沼	113.1	桜台三丁目	4.1
上二丁目	12.3	大字駒崎	129.6	山ノ内	10.8
関山一丁目	11.6	大字上平野	146.2	蓮田一丁目	8.9
関山二丁目	12.3	大字高虫	177.6	蓮田二丁目	9.7
関山三丁目	14.5	椿山一丁目	13.5	蓮田三丁目	6.9
関山四丁目	11.5	椿山二丁目	8.2	蓮田四丁目	15.8
東一丁目	4.7	椿山三丁目	11.1	蓮田五丁目	11.9
東二丁目	9.5	椿山四丁目	13.8	馬込一丁目	9.7
東三丁目	12.6	緑町一丁目	9.6	馬込二丁目	11.1
東四丁目	7.5	緑町二丁目	9.8	馬込三丁目	7.7
東五丁目	10.3	緑町三丁目	6.1	馬込四丁目	6.7
東六丁目	11.0	綾瀬	11.5	馬込五丁目	12.4
大字蓮田	77.5	西新宿一丁目	7.9	馬込六丁目	5.3
大字馬込	34.8	西新宿二丁目	9.5	藤ノ木一丁目	11.6
大字閨戸	367.9	西新宿三丁目	11.1	藤ノ木二丁目	4.5
大字貝塚	110.1	西新宿四丁目	6.4	藤ノ木三丁目	9.4
大字黒浜	503.5	西新宿五丁目	11.1	藤ノ木四丁目	8.2
				総計	2,728.0

資料：都市計画課

## 都市計画用途地域面積

令和6年3月1日現在

区分	面積 (ヘクタール)	構成比(%) (対総面積)	構成比(%) (対市街化区域)
総計	2,728.0	100.0	
市街化区域	634.3	23.3	100.0
第一種低層住居専用地域	254.3	9.4	40.1
第二種低層住居専用地域	3.9	0.1	0.6
第一種中高層住居専用地域	37.3	1.4	5.9
第二種中高層住居専用地域	6.2	0.2	1.0
第一種住居地域	196.1	7.2	30.9
第二種住居地域	6.0	0.2	1.0
準住居地域	33.3	1.2	5.2
近隣商業地域	5.2	0.2	0.8
商業地域	13.4	0.5	2.1
準工業地域	30.6	1.1	4.8
工業専用地域	48.0	1.8	7.6
市街化調整区域	2,093.7	76.7	

資料：都市計画課

地目別面積の推移

1月1日現在（単位：ヘクタール）

年	耕 地			宅 地	山 林	原 野	雑 種 地	そ の 他
	計	田	畑					
平成5	1,221	469	752	689	117	2	152	546
6	1,223	469	754	681	117	2	154	550
7	1,198	465	733	675	109	2	174	569
8	1,190	463	727	684	110	2	173	568
9	1,166	456	710	686	107	2	198	568
10	1,159	455	704	692	106	2	198	570
11	1,155	454	701	696	106	2	198	570
12	1,150	452	698	700	104	2	199	572
13	1,144	451	693	703	105	2	200	573
14	1,141	450	691	706	105	2	199	574
15	1,138	450	688	710	104	2	198	575
16	1,131	449	682	714	103	2	200	577
17	1,127	447	680	721	102	2	197	578
18	1,121	446	675	726	102	2	199	577
19	1,116	445	671	729	101	2	201	578
20	1,111	445	666	734	100	2	202	578
21	1,107	443	664	739	99	2	203	577
22	1,094	435	659	745	98	2	203	585
23	1,090	433	657	748	98	2	493	296
24	1,087	433	654	750	97	1	493	299
25	1,084	433	651	754	92	1	519	277
26	1,080	433	647	757	91	1	521	277
27	1,076	433	643	763	90	1	521	277
28	1,063	425	638	766	90	1	532	276
29	1,059	426	633	771	90	1	533	274
30	1,054	426	628	772	90	1	548	263
31	1,045	424	621	778	90	1	553	261
令和2	1,041	422	619	778	87	1	560	261
3	1,035	419	616	781	84	1	563	264
4	1,031	419	612	789	81	1	562	264
5	1,028	419	609	793	80	1	562	264

資料：税務課

# 気 象

年	気温(°C)	風速(m/s)		湿度(%)	天 侯 別 日 数				
	平 均	平 均	最 大	平 均	晴 日	曇 日	雨 日	雪 日	
平成 23	15.2	0.9	27.0	56.2	207	132	24	2	
24	15.0	1.1	25.5	58.2	195	130	40	1	
25	15.6	1.2	21.9	55.8	206	128	29	2	
26	15.1	2.0	27.4	66.6	220	104	38	3	
27	15.7	1.9	22.4	72.0	196	123	44	2	
28	15.8	1.9	19.0	72.9	188	144	33	1	
29	15.2	2.0	28.6	70.9	213	120	31	1	
30	16.6	1.9	30.2	68.7	201	128	34	2	
平成31/令和元	15.6	2.1	35.3	64.2	176	153	36	-	
令和 2	15.7	2.0	25.5	67.0	183	137	45	1	
3	15.6	1.9	18.8	66.2	206	111	48	-	
4	15.5	1.9	21.5	67.7	202	130	32	1	
令 和 4 年	1月	3.4	2.3	21.5	48.9	24	6	1	-
	2月	3.7	2.1	18.0	51.0	18	7	2	1
	3月	9.7	2.1	20.7	58.9	19	10	2	-
	4月	14.6	2.0	17.3	70.0	13	12	5	-
	5月	18.3	1.9	16.0	70.1	15	13	3	-
	6月	22.8	2.0	19.3	73.9	14	14	2	-
	7月	27.4	2.1	15.4	76.3	15	14	2	-
	8月	27.2	2.1	18.3	76.4	12	18	1	-
	9月	23.7	1.9	20.3	80.2	14	11	5	-
	10月	16.2	1.4	10.9	75.8	15	12	4	-
	11月	12.9	1.5	19.4	70.7	21	6	3	-
	12月	5.7	1.6	18.0	60.4	22	7	2	-

資料：消防課

## 2 人 口

### 人口と世帯

4月1日現在

年	世帯数	人 口			対前年人口 増減率(%)	1世帯 あたり人員	人口密度 (人/km <sup>2</sup> )
		計	男	女			
昭和 48	9,014	35,796	18,121	17,675	3.88	3.97	1,264
49	9,344	36,797	18,637	18,160	2.80	3.94	1,313
50	10,394	38,140	19,233	18,907	3.65	3.67	1,349
51	10,845	39,672	19,999	19,673	4.02	3.66	1,399
52	11,200	40,995	20,659	20,336	3.33	3.66	1,455
53	11,587	42,466	21,351	21,115	3.59	3.66	1,503
54	11,920	43,591	21,981	21,610	2.65	3.66	1,557
55	12,265	44,781	22,631	22,150	2.73	3.65	1,598
56	12,837	46,660	23,509	23,151	4.20	3.63	1,642
57	13,667	49,396	24,884	24,512	5.86	3.61	1,711
58	14,036	50,794	25,526	25,268	2.83	3.62	1,811
59	14,396	51,939	26,056	25,883	2.25	3.61	1,863
60	15,004	53,611	26,881	26,730	3.22	3.57	1,905
61	15,326	54,354	27,296	27,058	1.39	3.55	1,966
62	15,706	55,333	27,780	27,553	1.80	3.52	1,993
63	16,355	56,929	28,607	28,322	2.88	3.48	2,029
平成 元	16,946	58,195	29,232	28,963	2.22	3.43	2,088
2	17,600	59,398	29,851	29,547	2.07	3.37	2,134
3	18,133	60,112	30,223	29,889	1.20	3.32	2,178
4	18,696	60,802	30,567	30,235	1.15	3.25	2,204
5	19,426	61,967	31,154	30,813	1.92	3.19	2,230
6	20,061	63,117	31,716	31,401	1.86	3.15	2,272
7	20,555	63,690	31,985	31,705	0.91	3.10	2,315
8	21,004	64,229	32,275	31,954	0.85	3.06	2,336
9	21,541	64,792	32,591	32,201	0.88	3.01	2,355
10	21,882	64,967	32,613	32,354	0.27	2.97	2,376
11	22,179	65,006	32,635	32,371	0.06	2.93	2,382
12	22,426	64,852	32,521	32,331	△0.24	2.89	2,384
13	22,727	64,917	32,528	32,389	0.10	2.86	2,378
14	23,134	65,008	32,585	32,423	0.14	2.81	2,381
15	23,397	64,899	32,497	32,402	△0.17	2.77	2,384
16	23,764	64,795	32,477	32,318	△0.16	2.73	2,380
17	23,871	64,369	32,298	32,071	△0.66	2.70	2,376
18	24,134	64,233	32,210	32,023	△0.21	2.66	2,360
19	24,363	63,990	32,041	31,949	△0.38	2.63	2,355
20	24,735	64,028	32,016	32,012	0.06	2.59	2,347
21	25,100	64,083	32,087	31,996	0.09	2.55	2,350
22	25,274	63,864	31,929	31,935	△0.34	2.53	2,342
23	25,546	63,796	31,922	31,874	△0.11	2.50	2,339
24	25,781	63,543	31,781	31,762	△0.40	2.46	2,330
25	25,784	63,321	31,653	31,668	△0.35	2.46	2,322
26	25,897	62,948	31,464	31,484	△0.59	2.43	2,308
27	26,120	62,747	31,281	31,466	△0.32	2.40	2,300
28	26,333	62,503	31,156	31,347	△0.39	2.37	2,291
29	26,468	62,310	31,051	31,259	△0.31	2.35	2,284
30	26,739	62,137	31,033	31,104	△0.28	2.32	2,278
31	26,965	61,817	30,854	30,963	△0.52	2.29	2,266
令和 2	27,220	61,616	30,680	30,936	△0.33	2.26	2,259
3	27,735	61,761	30,698	31,063	0.23	2.23	2,264
4	27,907	61,474	30,499	30,975	△0.47	2.20	2,253
5	28,095	61,193	30,368	30,825	△0.46	2.18	2,243

資料：政策調整課

人口異動

年 度	自 然 動 態			社 会 動 態			計 A + B
	出 生	死 亡	差 引 A	転 入	転 出	差 引 B	
昭和 57	590	196	394	3,110	2,106	1,004	1,398
58	495	218	277	2,807	1,939	868	1,145
59	560	223	337	3,363	2,028	1,335	1,672
60	524	231	293	2,640	2,190	450	743
61	494	218	276	2,824	2,121	703	979
62	480	261	219	3,464	2,087	1,377	1,596
63	473	264	209	3,299	2,242	1,057	1,266
平成 元	472	248	224	3,225	2,258	967	1,191
2	473	285	188	3,021	2,509	512	700
3	481	313	168	3,179	2,678	501	669
4	521	330	191	3,875	2,922	953	1,144
5	587	318	269	3,797	2,939	858	1,127
6	602	353	249	3,663	3,356	307	556
7	590	348	242	3,633	3,351	282	524
8	610	349	261	3,692	3,406	286	547
9	578	353	225	3,248	3,319	△ 71	154
10	568	380	188	3,004	3,171	△ 167	21
11	593	365	228	2,983	3,355	△ 372	△ 144
12	557	400	157	3,030	3,147	△ 117	40
13	587	386	201	3,064	3,184	△ 120	81
14	572	412	160	2,976	3,230	△ 254	△ 94
15	577	425	152	3,032	3,288	△ 256	△ 104
16	553	440	113	2,723	3,262	△ 539	△ 426
17	549	424	125	2,866	3,127	△ 261	△ 136
18	489	494	△ 5	2,673	2,916	△ 243	△ 248
19	509	496	13	2,809	2,811	△ 2	11
20	554	476	78	2,583	2,643	△ 60	18
21	486	502	△ 16	2,336	2,561	△ 225	△ 241
22	463	543	△ 80	2,306	2,369	△ 63	△ 143
23	425	524	△ 99	2,321	2,443	△ 122	△ 221
24	510	545	△ 35	2,273	2,430	△ 157	△ 192
25	441	545	△ 104	2,202	2,428	△ 226	△ 330
26	406	565	△ 159	2,338	2,366	△ 28	△ 187
27	434	551	△ 117	2,294	2,421	△ 127	△ 244
28	412	622	△ 210	2,426	2,426	0	△ 210
29	421	609	△ 188	2,360	2,327	33	△ 155
30	378	657	△ 279	2,436	2,451	△ 15	△ 294
令和 元	371	660	△ 289	2,449	2,326	123	△ 166
2	337	645	△ 308	2,636	2,183	453	145
3	335	718	△ 383	2,359	2,244	115	△ 268
4	381	785	△ 404	2,569	2,421	148	△ 256

※平成24年度より、外国人住民の異動を含む

資料：市民課

※転入・転出には、職権記載・職権消除は含まない



## 町(丁)字別の人口と世帯

令和5年4月1日現在

町(丁)字名	世帯数	人 口			町(丁)字名	世帯数	人 口		
		計	男	女			計	男	女
本 町	337	641	297	344	椿山三丁目	427	952	445	507
末広一丁目	333	650	315	335	椿山四丁目	431	944	458	486
末広二丁目	235	476	225	251	緑町一丁目	411	890	435	455
御前橋一丁目	380	782	380	402	緑町二丁目	377	816	384	432
御前橋二丁目	198	452	207	245	緑町三丁目	279	597	307	290
見 沼 町	678	1,415	699	716	綾 瀬	427	975	470	505
上 一 丁 目	214	439	212	227	西新宿一丁目	211	461	239	222
上 二 丁 目	407	813	394	419	西新宿二丁目	366	746	396	350
関山一丁目	370	844	419	425	西新宿三丁目	363	839	434	405
関山二丁目	394	913	458	455	西新宿四丁目	320	729	364	365
関山三丁目	471	1,028	517	511	西新宿五丁目	330	713	362	351
関山四丁目	428	984	482	502	西新宿六丁目	282	613	303	310
東 一 丁 目	276	499	240	259	西城一丁目	154	360	190	170
東 二 丁 目	347	718	380	338	西城二丁目	388	871	458	413
東 三 丁 目	447	895	427	468	西城三丁目	335	733	376	357
東 四 丁 目	216	446	221	225	桜台一丁目	177	403	197	206
東 五 丁 目	486	983	473	510	桜台二丁目	208	439	216	223
東 六 丁 目	527	1,135	555	580	桜台三丁目	139	289	147	142
大字蓮田	143	351	172	179	山 ノ 内	292	845	429	416
大字馬込	40	91	52	39	蓮田一丁目	446	867	437	430
大字閨戸	2,052	4,421	2,131	2,290	蓮田二丁目	403	908	448	460
大字貝塚	236	551	272	279	蓮田三丁目	231	489	242	247
大字黒浜	2,760	6,166	3,091	3,075	蓮田四丁目	343	778	396	382
大字笹山	175	393	198	195	蓮田五丁目	359	839	442	397
大字江ヶ崎	692	1,563	781	782	馬込一丁目	495	983	494	489
大字南新宿	320	780	374	406	馬込二丁目	617	1,259	635	624
大 字 城	110	289	148	141	馬込三丁目	205	472	223	249
大字川島	405	815	417	398	馬込四丁目	304	625	321	304
大字根金	846	1,739	876	863	馬込五丁目	460	1,026	515	511
大字井沼	554	1,253	623	630	馬込六丁目	352	689	339	350
大字駒崎	374	767	399	368	藤ノ木一丁目	562	1,243	624	619
大字上平野	310	697	336	361	藤ノ木二丁目	254	574	305	269
大字高虫	337	773	390	383	藤ノ木三丁目	203	553	280	273
椿山一丁目	437	1,003	475	528	藤ノ木四丁目	214	479	224	255
椿山二丁目	195	429	197	232	総 数	28,095	61,193	30,368	30,825

資料：政策調整課

年齢別人口

令和5年4月1日現在

年齢	計	男	女	年齢	計	男	女	年齢	計	男	女
0~4	1,866	931	935	35 ~39	3,270	1,719	1,551	70 ~74	4,856	2,302	2,554
0	381	197	184	35	596	323	273	70	858	414	444
1	356	183	173	36	628	321	307	71	920	443	477
2	346	163	183	37	686	363	323	72	932	436	496
3	397	188	209	38	669	353	316	73	1,094	545	549
4	386	200	186	39	691	359	332	74	1,052	464	588
5~9	2,197	1,117	1,080	40 ~44	3,819	1,978	1,841	75 ~79	4,604	2,095	2,509
5	446	236	210	40	729	376	353	75	1,202	526	676
6	445	240	205	41	758	398	360	76	987	456	531
7	432	204	228	42	735	377	358	77	633	291	342
8	413	201	212	43	797	407	390	78	817	379	438
9	461	236	225	44	800	420	380	79	965	443	522
10 ~14	2,422	1,266	1,156	45 ~49	4,754	2,442	2,312	80 ~84	3,516	1,605	1,911
10	490	262	228	45	892	448	444	80	823	386	437
11	433	221	212	46	872	470	402	81	868	384	484
12	470	241	229	47	935	493	442	82	700	323	377
13	499	254	245	48	993	484	509	83	597	252	345
14	530	288	242	49	1,062	547	515	84	528	260	268
15 ~19	2,640	1,393	1,247	50 ~54	4,848	2,563	2,285	85 ~89	1,949	807	1,142
15	536	264	272	50	1,044	551	493	85	506	240	266
16	487	251	236	51	1,040	554	486	86	413	169	244
17	529	291	238	52	933	503	430	87	436	165	271
18	558	300	258	53	943	471	472	88	333	133	200
19	530	287	243	54	888	484	404	89	261	100	161
20 ~24	2,788	1,418	1,370	55 ~59	3,814	2,038	1,776	90 ~94	792	237	555
20	550	278	272	55	868	476	392	90	243	90	153
21	569	312	257	56	691	368	323	91	182	60	122
22	575	290	285	57	787	423	364	92	158	39	119
23	544	251	293	58	793	417	376	93	123	29	94
24	550	287	263	59	675	354	321	94	86	19	67
25 ~29	2,953	1,525	1,428	60 ~64	3,234	1,600	1,634	95 ~99	224	42	182
25	577	280	297	60	670	342	328	95	78	15	63
26	584	319	265	61	646	327	319	96	59	12	47
27	607	321	286	62	642	319	323	97	41	8	33
28	588	304	284	63	597	299	298	98	28	4	24
29	597	301	296	64	679	313	366	99	18	3	15
30 ~34	2,981	1,534	1,447	65 ~69	3,621	1,749	1,872	100~	45	7	38
30	540	266	274	65	603	294	309				
31	654	339	315	66	692	322	370				
32	583	314	269	67	743	361	382				
33	559	290	269	68	807	391	416				
34	645	325	320	69	776	381	395				

区分	計	構成比	男	女
年少人口(0~14歳)	6,485	10.60%	3,314	3,171
生産年齢人口(15~64歳)	35,101	57.36%	18,210	16,891
老年人口(65歳以上)	19,607	32.04%	8,844	10,763
総数	61,193	100.00%	30,368	30,825

平均年齢(歳)		
全体	男	女
49.64	48.32	50.94

資料：政策調整課

平均年齢

4月1日現在（単位：歳）

年	全体	男	女	年	全体	男	女
平成16	42.34	41.52	43.17	26	46.73	45.62	47.83
17	42.89	42.03	43.77	27	47.12	46.02	48.21
18	43.35	42.42	44.28	28	47.53	46.42	48.62
19	43.81	42.89	44.73	29	47.88	46.71	49.04
20	44.17	43.23	45.11	30	48.20	46.96	49.44
21	44.53	43.52	45.55	31	48.58	47.34	49.82
22	44.99	43.97	46.02	令和 2	48.93	47.68	50.17
23	45.40	44.32	46.48	3	49.20	47.96	50.43
24	45.90	44.81	46.99	4	49.46	48.21	50.70
25	46.29	45.24	47.35	5	49.64	48.32	50.94

資料：政策調整課

外国人国籍別人口（旧外国人登録者数）

4月1日現在

年	総数	中国	韓国・朝鮮	アメリカ	その他					
平成5	231	42	37	3	149					
6	250	46	42	9	153					
7	294	55	43	7	189					
8	316	73	51	-	192					
9	348	85	54	9	200					
10	343	84	52	9	198					
11	337	79	54	7	197					
12	364	85	55	12	212					
13	378	93	56	10	219					
14	419	87	49	14	269					
15	421	98	57	15	251					
16	456	116	52	15	273					
17	412	115	50	14	233					
18	392	98	45	17	232					
年	総数	中国	韓国・朝鮮	アメリカ	フィリピン	ブラジル	その他			
平成19	390	122	51	15	65	68	69			
20	409	139	56	14	67	62	71			
21	458	167	57	17	62	83	72			
22	463	184	56	15	59	70	79			
23	446	177	60	6	56	54	93			
24	421	167	62	9	48	42	93			
25	428	172	61	7	50	35	103			
年	総数	中国	韓国・朝鮮	アメリカ	フィリピン	ブラジル	ネパール	ベトナム	その他	
平成26	418	144	59	8	56	33	25	13	80	
27	444	146	65	14	68	28	19	18	86	
28	469	150	61	14	59	29	30	33	93	
29	527	165	65	7	63	31	31	51	114	
30	600	191	71	8	77	28	19	74	132	
31	634	195	68	13	70	23	32	90	143	
令和 2	682	193	70	12	67	20	41	125	154	
年	総数	中国	韓国・朝鮮	アメリカ	フィリピン	ブラジル	ネパール	ベトナム	スリランカ	その他
令和 3	691	197	70	11	71	20	37	130	27	128
4	674	179	66	13	71	18	47	131	17	132
5	798	184	72	16	77	20	57	170	27	175

資料：市民課

### 3 国勢調査

#### 人口の推移

10月1日現在

年 (西 曆)	計	男	女	調 査
大正 9 (1920)	11,191	5,509	5,682	第1回国勢調査
14 (1925)	11,469	5,639	5,830	第2回 "
昭和 5 (1930)	12,066	5,968	6,098	第3回 "
10 (1935)	12,480	6,147	6,333	第4回 "
15 (1940)	13,239	6,646	6,593	第5回 "
22 (1947) ※1	18,521	9,056	9,465	第6回 "
25 (1950)	19,268	9,538	9,730	第7回 "
30 (1955)	20,016	9,906	10,110	第8回 "
35 (1960)	20,743	10,299	10,444	第9回 "
40 (1965)	25,070	12,643	12,427	第10回 "
45 (1970)	31,935	16,106	15,829	第11回 "
50 (1975)	39,043	19,740	19,303	第12回 "
55 (1980)	45,594	23,000	22,594	第13回 "
60 (1985)	53,991	27,074	26,917	第14回 "
平成 2 (1990)	59,706	29,953	29,753	第15回 "
7 (1995)	63,920	32,010	31,910	第16回 "
12 (2000)	64,386	32,139	32,247	第17回 "
17 (2005)	63,474	31,733	31,741	第18回 "
22 (2010)	63,309	31,545	31,764	第19回 "
27 (2015)	62,380	30,975	31,405	第20回 "
令和 2 (2020)	61,499	30,468	31,031	第21回 "

※1 第6回は、終戦直後のため昭和20年ではなく昭和22年に実施された 資料：総務省統計局HP【国勢調査】

#### 人口集中地区※2 の人口の推移

10月1日現在

年	人口集中地区人口	面積 (km <sup>2</sup> )	人口密度 (人/km <sup>2</sup> )	総人口に占める割合 (%)
昭和 35	4,688	0.5	9,376	22.6
40	7,495	1.1	6,814	29.9
45	12,075	2.0	6,038	37.8
50	15,888	2.6	6,111	40.7
55	20,838	3.3	6,315	45.7
60	28,877	3.9	7,404	53.5
平成 2	36,255	5.6	6,474	60.7
7	40,680	5.8	7,014	63.6
12	41,329	5.96	6,934	64.2
17	40,759	6.00	6,793	64.2
22	40,787	6.08	6,708	64.4
27	41,802	6.24	6,699	67.0
令和 2	42,386	6.73	6,298	68.9

※2 人口密度が高い地域のこと  
4,000人/km<sup>2</sup>以上の国勢調査区が隣接して人口5,000人以上の地域を構成する場合、この地域を人口集中地区(D・I・D)という

資料：総務省統計局HP【国勢調査】

年齢階層別人口の推移

10月1日現在

年 齢	平成12年			平成17年			平成22年			平成27年			令和2年		
	計	男	女	計	男	女	計	男	女	計	男	女	計	男	女
0～4	2,807	1,445	1,362	2,594	1,394	1,200	2,492	1,337	1,155	2,175	1,130	1,045	1,982	988	994
5～9	2,743	1,452	1,291	2,712	1,400	1,312	2,606	1,400	1,206	2,463	1,288	1,175	2,214	1,135	1,079
10～14	3,079	1,513	1,566	2,718	1,430	1,288	2,735	1,435	1,300	2,627	1,410	1,217	2,543	1,320	1,223
15～19	3,929	2,046	1,883	3,020	1,480	1,540	2,759	1,441	1,318	2,764	1,425	1,339	2,637	1,409	1,228
20～24	4,802	2,420	2,382	3,785	1,922	1,863	3,015	1,426	1,589	2,773	1,386	1,387	2,778	1,382	1,396
25～29	5,683	2,787	2,896	4,457	2,272	2,185	3,623	1,809	1,814	2,933	1,428	1,505	2,760	1,395	1,365
30～34	4,564	2,405	2,159	5,184	2,635	2,549	4,209	2,193	2,016	3,426	1,743	1,683	2,958	1,536	1,422
35～39	3,684	1,928	1,756	4,316	2,310	2,006	5,103	2,606	2,497	4,119	2,150	1,969	3,415	1,754	1,661
40～44	3,601	1,766	1,835	3,614	1,879	1,735	4,295	2,296	1,999	5,066	2,622	2,444	4,147	2,173	1,974
45～49	4,749	2,334	2,415	3,527	1,720	1,807	3,588	1,843	1,745	4,287	2,278	2,009	5,022	2,608	2,414
50～54	6,089	2,936	3,153	4,695	2,309	2,386	3,470	1,696	1,774	3,537	1,821	1,716	4,264	2,245	2,019
55～59	5,543	2,813	2,730	5,946	2,854	3,092	4,607	2,275	2,332	3,377	1,646	1,731	3,522	1,823	1,699
60～64	4,357	2,315	2,042	5,395	2,747	2,648	5,841	2,809	3,032	4,468	2,208	2,260	3,323	1,616	1,707
65～69	3,202	1,667	1,535	4,139	2,177	1,962	5,206	2,622	2,584	5,612	2,656	2,956	4,297	2,096	2,201
70～74	2,254	1,077	1,177	2,987	1,505	1,482	3,835	1,953	1,882	4,923	2,415	2,508	5,315	2,480	2,835
75～79	1,531	625	906	2,029	913	1,116	2,719	1,297	1,422	3,493	1,716	1,777	4,511	2,137	2,374
80～84	960	339	621	1,274	471	803	1,718	708	1,010	2,328	1,033	1,295	3,033	1,418	1,615
85～89	580	193	387	686	209	477	935	277	658	1,255	423	832	1,764	682	1,082
90～94	175	51	124	324	87	237	432	106	326	498	129	369	758	204	554
95～	31	6	25	60	13	47	120	15	105	181	37	144	224	45	179
不詳	23	21	2	12	6	6	1	1	0	75	31	44	32	22	10
総数	64,386	32,139	32,247	63,474	31,733	31,741	63,309	31,545	31,764	62,380	30,975	31,405	61,499	30,468	31,031

資料：総務省統計局HP【国勢調査】

年齢3区分別人口・構成比の推移

10月1日現在

区 分	平成12年		平成17年		平成22年		平成27年		令和2年	
	人口	構成比	人口	構成比	人口	構成比	人口	構成比	人口	構成比
年少人口（0～14歳）	8,629	13.4%	8,024	12.6%	7,833	12.4%	7,265	11.7%	6,739	11.0%
生産年齢人口（15～64歳）	47,001	73.0%	43,939	69.2%	40,510	64.0%	36,750	59.0%	34,826	56.7%
老年人口（65歳以上）	8,733	13.6%	11,499	18.1%	14,965	23.6%	18,290	29.4%	19,902	32.4%
総数（年齢不詳を除く）	64,363	100.0%	63,462	100.0%	63,308	100.0%	62,305	100.0%	61,467	100.0%

資料：総務省統計局HP【国勢調査】

## 家族人員別世帯数の推移

10月1日現在

年		平成7	12	17	22	27	令和2
総世帯数		20,217	21,519	22,528	23,445	24,543	25,474
一般世帯※1 の世帯数	合計	20,198	21,489	22,504	23,422	24,515	25,439
	1人	3,096	3,530	4,338	4,914	6,065	7,058
	2人	4,130	5,329	6,211	7,161	7,922	8,519
	3人	4,555	4,959	5,157	5,206	5,040	5,084
	4人	5,317	5,001	4,538	4,229	3,884	3,495
	5人	1,970	1,722	1,498	1,337	1,167	988
	6人	804	695	577	426	325	221
	7人	271	199	150	113	84	52
	8人	43	45	32	31	21	20
	9人	9	9	2	3	6	1
	10人以上	3	-	1	2	1	1
平均家族人員		3.13	2.96	2.78	2.65	2.50	2.36

※1「一般世帯」は、学生寮・病院・社会施設等の「施設等の世帯」以外の世帯をいう

資料：総務省統計局HP【国勢調査】

## 住居の状況の推移

10月1日現在

年		平成7	12	17	22	27	令和2
種類別世帯数	持ち家	14,785	15,932	16,799	17,781	18,473	19,046
	公営・公団・公社の貸家	49	55	47	49	48	45
	民営の貸家	4,059	4,370	4,616	4,610	5,135	5,385
	給与住宅	770	565	468	460	365	338
	間借り	137	217	269	299	205	397
合計		19,800	21,139	22,199	23,199	24,226	25,211
世帯人員		62,862	63,246	62,292	61,801	61,170	60,138
1世帯あたり人員		3.18	2.99	2.81	2.66	2.50	2.36
1世帯あたり延べ面積		92.7㎡	99.0㎡	99.0㎡			
1人あたり延べ面積		29.2㎡	33.1㎡	35.3㎡			

資料：総務省統計局HP【国勢調査】

## 昼間人口の推移

10月1日現在

年	平成7	12	17	22	27	令和2
昼間人口	46,180	47,704	49,479	50,463	51,703	51,632
対総人口比(%)	72.2	74.1	78.0	79.7	82.9	84.0

資料：総務省統計局HP【国勢調査】

## 昼間人口の詳細

令和2年10月1日現在

常住人口 (夜間人口)	昼間人口 常住人口+流入人口-流出人口	流入人口	10,974	流出人口	20,841
		内、通勤者	10,483	内、通勤者	18,624
61,499	51,632	内、通学者	491	内、通学者	2,217

※通勤者は15歳以上のみ / 通学者は15歳未満を含む

資料：総務省統計局HP【令和2年国勢調査】

蓮田市への流入人口内訳（15歳以上）

令和2年10月1日現在

流入元	流入人口		
	総数	通勤者	通学者
総数	10,902	10,483	419
(県内)	9,955	9,580	375
さいたま市	2,322	2,183	139
西区	105	100	5
北区	307	288	19
大宮区	153	141	12
見沼区	715	673	42
中央区	83	74	9
桜区	46	45	1
浦和区	86	85	1
南区	74	71	3
緑区	80	76	4
岩槻区	673	630	43
川越市	78	72	6
熊谷市	40	40	-
川口市	168	159	9
行田市	48	47	1
所沢市	20	20	-
加須市	451	440	11
東松山市	17	16	1
春日部市	450	428	22
狭山市	10	10	-
羽生市	101	96	5
鴻巣市	128	127	1
深谷市	16	12	4
上尾市	922	883	39
草加市	37	35	2
越谷市	122	115	7
蕨市	12	12	-
戸田市	22	22	-
朝霞市	16	15	1
志木市	9	9	-
新座市	14	14	-
桶川市	233	233	-
久喜市	1,087	1,069	18
北本市	139	138	1
富士見市	19	19	-
三郷市	15	14	1
坂戸市	12	12	-
幸手市	191	186	5
吉川市	23	20	3
ふじみ野市	24	21	3

流入元	流入人口		
	総数	通勤者	通学者
白岡市	1,714	1,682	32
伊奈町	1,033	989	44
吉見町	10	10	-
宮代町	208	198	10
杉戸町	166	160	6
松伏町	12	12	-
その他の市町村	66	62	4
(県外)	947	903	44
茨城県	178	172	6
古河市	120	116	4
五霞町	16	16	-
その他の市町村	42	40	2
栃木県	153	134	19
宇都宮市	8	5	3
小山市	70	63	7
野木町	18	18	-
その他の市町村	57	48	9
群馬県	59	52	7
千葉県	130	128	2
松戸市	12	12	-
野田市	42	40	2
流山市	18	18	-
その他の市町村	58	58	-
東京都	319	311	8
特別区部	258	253	5
新宿区	10	10	-
中野区	7	7	-
北区	32	31	1
板橋区	20	20	-
練馬区	17	16	1
足立区	31	30	1
その他	141	139	2
市町村部	61	58	3
神奈川県	81	80	1
その他の都道府県	27	26	1

※流入元不詳の人口を除く

資料：総務省統計局HP【令和2年国勢調査】

蓮田市からの流出人口内訳（15歳以上）

令和2年10月1日現在

流出先	流出人口		
	総数	通勤者	通学者
総数	20,744	18,624	2,120
(県内)	13,646	12,216	1,430
さいたま市	5,656	5,079	577
西区	220	153	67
北区	687	646	41
大宮区	1,251	1,114	137
見沼区	699	656	43
中央区	452	421	31
桜区	114	95	19
浦和区	661	550	111
南区	163	138	25
緑区	138	107	31
岩槻区	1,271	1,199	72
川越市	238	189	49
熊谷市	74	64	10
川口市	408	393	15
行田市	46	45	1
所沢市	30	27	3
加須市	412	309	103
本庄市	5	2	3
東松山市	31	17	14
春日部市	414	343	71
狭山市	30	28	2
羽生市	101	96	5
鴻巣市	109	109	-
深谷市	22	17	5
上尾市	963	864	99
草加市	71	61	10
越谷市	228	197	31
蕨市	63	58	5
戸田市	142	135	7
朝霞市	40	39	1
志木市	16	13	3
和光市	17	17	-
新座市	40	25	15
桶川市	197	192	5
久喜市	1,375	1,257	118
北本市	95	93	2
八潮市	15	15	-
三郷市	36	36	-
坂戸市	29	15	14

流出先	流出人口		
	総数	通勤者	通学者
幸手市	104	98	6
鶴ヶ島市	15	12	3
日高市	8	5	3
吉川市	12	12	-
ふじみ野市	22	18	4
白岡市	1,152	1,121	31
伊奈町	1,092	945	147
三芳町	20	16	4
毛呂山町	6	5	1
川島町	14	14	-
宮代町	85	78	7
杉戸町	146	96	50
その他の市町村	67	61	6
(県外)	7,098	6,408	690
茨城県	162	151	11
古河市	77	72	5
つくば市	19	15	4
五霞町	18	18	-
その他の市町村	48	46	2
栃木県	233	208	25
宇都宮市	73	64	9
佐野市	12	9	3
小山市	63	55	8
上三川町	5	5	-
野木町	19	19	-
その他の市町村	61	56	5
群馬県	106	97	9
太田市	18	18	-
館林市	13	12	1
その他の市町村	75	67	8

(次ページへ続く)



(前ページからの続き)

令和2年10月1日現在

流出先	流出人口		
	総数	通勤者	通学者
千葉県	191	162	29
千葉市	20	17	3
美浜区	11	10	1
その他	9	7	2
市川市	12	11	1
船橋市	11	9	2
松戸市	18	15	3
野田市	47	42	5
習志野市	10	5	5
柏市	19	14	5
浦安市	25	25	-
その他の市町村	29	24	5
東京都	6,134	5,556	578
特別区部	5,848	5,364	484
千代田区	860	798	62
中央区	557	556	1
港区	695	677	18
新宿区	654	598	56
文京区	260	203	57
台東区	302	298	4
墨田区	90	89	1
江東区	214	208	6
品川区	252	244	8
目黒区	51	44	7
大田区	116	107	9
世田谷区	96	57	39
渋谷区	358	319	39
中野区	71	63	8
杉並区	66	53	13
豊島区	361	297	64
北区	313	292	21
荒川区	97	90	7
板橋区	214	175	39
練馬区	54	48	6
足立区	104	92	12
葛飾区	29	26	3
江戸川区	34	30	4

流出先	流出人口		
	総数	通勤者	通学者
八王子市	47	21	26
立川市	14	14	-
武蔵野市	35	22	13
三鷹市	15	11	4
府中市	22	18	4
調布市	23	15	8
町田市	10	6	4
小金井市	10	6	4
小平市	9	6	3
日野市	10	8	2
国分寺市	22	12	10
多摩市	10	7	3
その他の市町村	59	46	13
神奈川県	224	190	34
横浜市	94	84	10
神奈川区	7	6	1
西区	28	28	-
中区	11	11	-
港北区	15	13	2
その他	33	26	7
川崎市	85	74	11
川崎区	23	23	-
幸区	22	22	-
中原区	17	17	-
多摩区	13	3	10
その他	10	9	1
相模原市	12	8	4
藤沢市	9	4	5
厚木市	5	5	-
その他の市町村	19	15	4
その他の都道府県	48	44	4

※流出先不詳の人口を除く

資料：総務省統計局HP【令和2年国勢調査】

## 産業分類別の就業人口

10月1日現在

産業分類	平成12年		平成17年		平成22年		平成27年		令和2年	
	就業人口	構成比(%)	就業人口	構成比(%)	就業人口	構成比(%)	就業人口	構成比(%)	就業人口	構成比(%)
総数	32,287	100.0	31,085	100.0	29,283	100.0	28,750	100.0	28,014	100.0
第一次産業計	1,070	3.3	911	2.9	661	2.3	636	2.2	580	2.1
農業, 林業	1,067	3.3	910	2.9	660	2.3	633	2.2	577	2.1
漁業	3	0.0	1	0.0	1	0.0	3	0.0	3	0.0
第二次産業計	9,501	29.4	7,732	24.9	6,679	22.8	6,674	23.2	6,161	22.0
鉱業, 採石業, 砂利採取業	13	0.0	1	0.0	1	0.0	2	0.0	1	0.0
建設業	3,034	9.4	2,590	8.3	2,256	7.7	2,210	7.7	2,052	7.3
製造業	6,454	20.0	5,141	16.5	4,422	15.1	4,462	15.5	4,108	14.7
第三次産業計	21,481	66.5	21,910	70.5	20,673	70.6	20,176	70.2	20,570	73.4
電気・ガス・ 熱供給・水道業	346	1.1	176	0.6	152	0.5	126	0.4	114	0.4
運輸・通信業	2,606	8.1								
情報通信業			1,226	3.9	1,179	4.0	1,108	3.9	1,347	4.8
運輸業, 郵便業			2,208	7.1	2,271	7.8	2,108	7.3	2,422	8.6
卸売業・小売業 ・飲食店	7,021	21.7								
卸売業, 小売業			5,896	19.0	5,119	17.5	4,514	15.7	4,393	15.7
金融業, 保険業	1,420	4.4	1,017	3.3	952	3.3	763	2.7	622	2.2
不動産業, 物品賃貸業	429	1.3	454	1.5	578	2.0	624	2.2	634	2.3
学術研究, 専門・ 技術サービス					1,019	3.5	932	3.2	959	3.4
宿泊業, 飲食 サービス業			1,233	4.0	1,346	4.6	1,413	4.9	1,279	4.6
生活関連サービ ス業, 娯楽業					884	3.0	872	3.0	847	3.0
教育, 学習支援業			1,392	4.5	1,278	4.4	1,278	4.4	1,330	4.7
医療・福祉			2,467	7.9	2,891	9.9	3,319	11.5	3,514	12.5
複合サービス 事業			221	0.7	103	0.4	178	0.6	157	0.6
サービス業	8,517	26.4	4,588	14.8	1,940	6.6	1,960	6.8	1,939	6.9
公務	1,142	3.5	1,032	3.3	961	3.3	981	3.4	1,013	3.6
分類不能の産業	235	0.7	532	1.7	1,270	4.3	1,264	4.4	703	2.5

※平成17年、平成22年調査で産業分類が改定された

資料：総務省統計局HP【国勢調査】

常住地・従業地による就業人口

10月1日現在

年	産業分類	常住地による就業人口					従業地による就業人口		
		総数	市内で従業		市外で従業		総数	県内の他の市町村に常住	県外に常住
			自宅	自宅外	県内	県外			
平成12	総数	32,287	3,230	6,968	12,289	9,800	19,152	8,214	740
17	総数	31,085	2,891	7,302	12,306	8,586	19,826	8,885	748
22	総数	29,283	2,282	6,422	12,004	7,625	19,509	9,158	697
27	総数	28,750	2,263	6,677	11,990	6,989	20,137	9,558	808
令和2	総数	28,014	2,310	6,511	12,216	6,408	19,873	9,580	903
	農業，林業	577	402	112	59	4	567	50	3
	漁業	3	3	-	-	-	3	-	-
	鉱業，採石業， 砂利採取業	1	1	-	-	-	1	-	-
	建設業	2,052	357	426	773	458	1,671	718	132
	製造業	4,108	173	1,039	2,030	848	3,711	2,188	293
	電気・ガス・ 熱供給・水道業	114	2	10	49	51	43	23	6
	情報通信業	1,347	190	22	169	947	282	43	8
	運輸業，郵便業	2,422	53	479	1,508	355	1,620	1,005	56
	卸売業，小売業	4,393	213	1,217	1,958	959	2,944	1,368	100
	金融業，保険業	622	24	37	269	289	215	143	8
	不動産業， 物品賃貸業	634	106	83	214	225	287	83	9
	学術研究，専門・ 技術サービス	959	226	82	271	375	448	114	21
	宿泊業，飲食 サービス業	1,279	76	468	480	231	1,002	415	19
	生活関連サービ ス業，娯楽業	847	114	162	385	180	468	177	9
	教育，学習支援業	1,330	65	292	718	246	875	485	24
	医療・福祉	3,514	100	1,252	1,835	307	3,432	1,893	167
	複合サービス 業	157	-	55	73	27	163	104	2
サービス業	1,939	112	374	834	595	1,028	485	33	
公務	1,013	11	292	476	232	510	200	5	
分類不能の 産業	703	82	109	115	79	603	86	8	

※総数には従業地不詳が含まれているため、就業人口の合計と一致しない

資料：総務省統計局HP【国勢調査】

## 4 財 政

決算の推移（歳入）

（単位：円）

年 度	総 計	一 般 会 計	特 別 会 計
平成4	28,050,046,236	19,785,241,726	8,264,804,510
5	25,512,176,148	17,132,172,700	8,380,003,448
6	24,880,838,726	15,790,908,667	9,089,930,059
7	27,158,363,922	16,321,186,089	10,837,177,833
8	32,287,015,913	18,743,681,775	13,543,334,138
9	30,231,206,030	18,417,770,468	11,813,435,562
10	29,428,061,604	17,663,203,846	11,764,857,758
11	31,305,648,428	19,202,367,190	12,103,281,238
12	31,127,458,675	17,428,829,234	13,698,629,441
13	31,758,547,163	17,622,472,655	14,136,074,508
14	30,084,366,373	16,175,904,618	13,908,461,755
15	31,808,351,154	17,515,075,906	14,293,275,248
16	32,856,294,609	18,825,920,312	14,030,374,297
17	31,349,907,725	16,656,726,977	14,693,180,748
18	30,131,246,505	15,490,501,590	14,640,744,915
19	31,047,118,846	15,123,972,828	15,923,146,018
20	29,826,630,598	16,273,331,450	13,553,299,148
21	30,144,283,208	17,738,527,926	12,405,755,282
22	30,224,872,483	17,452,610,671	12,772,261,812
23	30,345,415,095	17,255,344,683	13,090,070,412
24	31,574,164,472	17,146,490,254	14,427,674,218
25	32,533,899,948	18,394,654,758	14,139,245,190
26	33,298,898,232	18,861,732,475	14,437,165,757
27	36,574,378,769	20,876,266,402	15,698,112,367
28	34,330,725,583	18,360,236,578	15,970,489,005
29	38,254,745,104	20,248,639,456	18,006,105,648
30	34,463,080,917	19,295,438,374	15,167,642,543
令和 元	34,484,315,283	20,355,555,557	14,128,759,726
2	42,080,480,635	27,957,161,433	14,123,319,202
3	37,438,341,481	24,185,499,890	13,252,841,591
4	37,435,087,186	24,115,102,227	13,319,984,959

※水道事業会計は除く

資料：会計室

※令和元年度より下水道事業会計は除く

決算の推移（歳出）

（単位：円）

年 度	総 計	一 般 会 計	特 別 会 計
平成4	26,554,134,875	19,107,625,181	7,446,509,694
5	23,963,356,293	16,660,488,413	7,302,867,880
6	23,546,797,351	15,314,446,943	8,232,350,408
7	25,608,794,781	15,655,684,789	9,953,109,992
8	30,675,846,346	18,060,943,497	12,614,902,849
9	28,368,875,424	17,659,819,410	10,708,940,014
10	27,311,540,399	16,612,937,103	10,698,603,296
11	28,927,315,100	17,973,148,952	10,954,166,148
12	28,638,163,905	16,254,351,991	12,383,811,914
13	29,731,225,299	16,776,377,545	12,954,847,754
14	28,372,508,248	15,409,883,939	12,962,624,309
15	29,697,351,855	16,380,399,440	13,316,952,415
16	31,023,705,650	17,813,067,091	13,210,638,559
17	29,473,127,997	16,020,032,418	13,453,095,579
18	28,800,268,887	14,960,204,469	13,840,064,418
19	29,702,997,118	14,710,384,424	14,992,612,694
20	28,294,835,240	15,632,700,848	12,662,134,392
21	28,904,051,787	17,224,649,529	11,679,402,258
22	28,723,398,608	16,706,622,778	12,016,775,830
23	29,026,331,837	16,611,654,831	12,414,677,006
24	29,600,690,355	16,067,139,694	13,533,550,661
25	30,208,668,864	17,013,246,891	13,195,421,973
26	31,369,749,400	17,913,387,428	13,456,361,972
27	34,691,920,408	19,848,647,659	14,843,272,749
28	32,367,954,478	17,458,545,394	14,909,409,084
29	36,129,196,651	19,064,413,058	17,064,783,593
30	32,841,901,393	18,412,825,289	14,429,076,104
令和 元	32,800,342,656	19,357,463,520	13,442,879,136
2	40,218,707,484	26,448,041,410	13,770,666,074
3	35,266,946,751	22,459,418,649	12,807,528,102
4	34,483,391,379	21,536,187,610	12,947,203,769

※水道事業会計は除く

資料：会計室

※令和元年度より下水道事業会計は除く

一般会計の区分別決算の推移（歳入）

（単位：千円）

年度 区分	平成28	29	30	令和元	2	3	4
市 税	8,061,976	8,296,958	8,155,943	8,174,861	8,184,626	8,078,205	8,518,907
地方譲与税	150,559	150,100	151,255	153,219	154,434	156,525	156,725
利子割交付金	8,342	13,275	13,170	6,764	7,045	5,743	3,508
配当割交付金	34,654	45,489	36,518	43,986	37,157	55,950	50,390
株式等譲渡 所得割交付金	21,058	49,575	33,494	26,506	44,323	66,235	39,173
法人事業税 交 付 金	-	-	-	-	35,181	70,361	79,580
地方消費税 交 付 金	852,957	899,136	1,009,996	972,254	1,201,854	1,308,965	1,355,201
自動車取得税 交 付 金	47,451	62,249	64,408	34,289	-	-	-
環境性能割 交 付 金	-	-	-	10,377	21,406	20,583	26,513
地方特例 交 付 金	38,768	41,926	48,683	160,428	69,698	108,548	72,367
地方交付税	2,284,902	2,266,017	2,241,127	2,363,965	2,595,837	3,245,607	3,238,120
交通安全対策 特別交付金	7,828	7,459	6,996	7,060	8,318	7,569	6,308
分担金及び 負 担 金	179,342	233,118	303,979	163,726	123,453	117,804	130,925
使用料及び 手 数 料	119,638	125,326	125,958	118,033	96,722	121,857	118,721
国庫支出金	2,788,853	2,659,688	2,595,932	2,749,946	10,077,685	5,082,602	4,448,013
県 支 出 金	970,265	1,026,446	1,064,225	1,218,208	1,355,727	1,386,123	1,402,087
財 産 収 入	53,779	34,996	32,479	43,456	18,429	15,147	69,023
寄 附 金	22,363	13,159	10,267	10,513	7,176	8,880	22,432
繰 入 金	370,787	379,968	867,258	1,738,444	1,386,756	1,225,784	1,334,576
繰 越 金	1,027,619	901,691	1,184,226	882,613	998,092	1,509,120	1,747,192
諸 収 入	316,466	1,992,130	351,742	264,702	224,881	251,015	346,581
市 債	1,002,629	1,049,933	997,782	1,212,206	1,308,361	1,342,877	948,760
歳 入 合 計	18,360,236	20,248,639	19,295,438	20,355,556	27,957,161	24,185,500	24,115,102

資料：会計室

一般会計の区分別決算の推移（歳出）

（単位：千円）

区分 \ 年度	平成28	29	30	令和元	2	3	4
議会費	221,964	221,439	219,155	219,944	201,903	201,320	202,559
総務費	2,753,827	2,679,565	2,634,093	3,084,010	9,534,355	4,272,489	3,711,963
民生費	7,142,081	7,318,654	7,513,087	7,572,542	7,940,367	9,443,312	9,088,626
衛生費	1,135,263	1,189,987	1,196,949	1,155,353	1,351,361	1,973,793	2,012,064
労働費	22,678	23,074	23,013	23,149	39,008	20,554	18,307
農林水産業費	323,321	327,645	358,272	201,386	157,309	194,976	190,447
商工費	70,368	73,415	71,150	105,577	199,820	115,414	177,282
土木費	1,708,009	3,156,008	2,144,900	2,956,066	2,115,293	1,837,680	1,839,865
消防費	779,637	826,515	864,427	848,332	951,926	790,367	915,656
教育費	1,753,313	1,684,310	1,847,752	1,745,376	2,541,831	2,220,923	1,986,008
公債費	1,548,084	1,563,801	1,540,027	1,445,729	1,414,868	1,388,591	1,393,411
歳出合計	17,458,545	19,064,413	18,412,825	19,357,464	26,448,041	22,459,419	21,536,188

資料：会計室

## 5 事業所

産業大分類別の事業所数及び従業者数

産業分類	平成 26 年 (基礎調査)		平成 28 年 (活動調査)		令和 3 年 (活動調査)	
	事業所数	従業者数	事業所数	従業者数	事業所数	従業者数
総数	1,669	17,812	1,631	17,676	1,710	19,423
A～B 農林漁業	6	125	6	117	9	137
C 鉱業・採石業・砂利採取業	-	-	-	-	-	-
D 建設業	230	1,362	219	1,365	224	1,356
E 製造業	152	3,103	147	3,689	151	4,025
F 電気・ガス・熱供給・水道業	2	24	1	3	2	24
G 情報通信業	8	46	7	29	17	48
H 運輸業・郵便業	44	1,473	48	1,439	50	1,480
I 卸売業・小売業	373	3,311	377	3,277	376	3,357
J 金融業・保険業	13	237	15	257	15	229
K 不動産業・物品賃貸業	85	252	85	222	100	256
L 学術研究・専門・技術サービス業	54	183	60	221	56	179
M 宿泊業・飲食サービス業	184	1,628	183	1,641	164	1,467
N 生活関連サービス業・娯楽業	168	568	170	531	162	490
O 教育・学習支援業	85	893	72	350	85	1,031
P 医療・福祉	165	3,522	151	3,512	185	4,124
Q 複合サービス事業	9	172	9	188	8	192
R サービス業（他に分類されないもの）	91	913	81	835	106	1,028
S 公務	11	419			11	466

※総数はS 公務を除いたもの

資料：総務省統計局HP【経済センサス】

※令和元年経済センサス-基礎調査では産業大分類別の事業所数及び従業者数の集計は行われていないため、掲載なし

産業大分類・従業者規模別の事業所数

令和3年6月1日現在

産業分類	計	従業者規模					派遣・下請従業者のみ
		1～4人	5～9人	10～29人	30人以上		
総数	1,710	968	313	302	121	6	
A～B 農林漁業	9	4	3	-	2	-	
C 鉱業・採石業・砂利採取業	-	-	-	-	-	-	
D 建設業	224	133	52	36	3	-	
E 製造業	151	69	23	34	25	-	
F 電気・ガス・熱供給・水道業	2	1	-	1	-	-	
G 情報通信業	17	15	1	1	-	-	
H 運輸業・郵便業	50	8	8	17	17	-	
I 卸売業・小売業	376	203	84	71	16	2	
J 金融業・保険業	15	4	2	7	2	-	
K 不動産業・物品賃貸業	100	90	8	2	-	-	
L 学術研究・専門・技術サービス業	56	43	9	4	-	-	
M 宿泊業・飲食サービス業	164	89	26	40	9	-	
N 生活関連サービス業・娯楽業	162	137	17	8	-	-	
O 教育・学習支援業	85	48	8	17	12	-	
P 医療・福祉	185	60	47	50	27	1	
Q 複合サービス事業	8	2	3	1	2	-	
R サービス業（他に分類されないもの）	106	62	22	13	6	3	

資料：総務省統計局HP【経済センサス】



## 6 農 業

農家数・農業人口の推移

(単位：戸)

2月1日現在 (単位：人)

年	農業経営体数	販売農家数				農業人口 (販売農家)					
		総数	専業	第1種兼業	第2種兼業	農家人口			農業就業人口 ※1		
						計	男	女	計	男	女
平成12	966	704	108	118	478	4,221	2,145	2,076	1,253	525	728
17	663	627	131	110	386	2,367	1,201	1,166	1,122	505	617
22	518	511	157	44	310	1,869	946	923	828	387	441
27	429	416	163	24	229	1,376	717	659	693	339	354
令和 2※2	327	313									

※ 第1種…農業収入が主 / 第2種…農業収入が従 資料：農林水産省HP【農林業センサス】

※1 自営農業に主として従事した人口

※2 令和2年調査では、専兼業別の分類及び農業人口 (販売農家) の集計は行われていないため、掲載なし

年齢別の農家人口 (個人経営体)

令和2年2月1日現在 (単位：人)

年 齢	市 全 域			旧蓮田町		旧黒浜村		旧平野村		旧河合村	
	計	男	女	男	女	男	女	男	女	男	女
総数	981	512	469	151	150	160	134	160	150	41	35
14歳以下	51	28	23	6	9	6	5	14	8	2	1
15～19	23	16	7	3	3	7	2	5	1	1	1
20～24	28	16	12	5	3	7	3	4	6	-	-
25～29	27	14	13	7	4	2	5	3	3	2	1
30～34	35	24	11	9	7	9	1	4	1	2	2
35～39	33	18	15	6	6	6	2	5	5	1	2
40～44	49	30	19	8	8	12	4	6	6	4	1
45～49	51	22	29	3	4	8	11	9	13	2	1
50～54	46	24	22	4	7	11	6	7	8	2	1
55～59	58	27	31	11	15	3	6	11	8	2	2
60～64	93	42	51	15	19	15	16	8	12	4	4
65～69	127	66	61	20	15	23	21	20	19	3	6
70～74	112	66	46	20	13	20	14	20	16	6	3
75歳以上	248	119	129	34	37	31	38	44	44	10	10

資料：農林水産省HP【2020年農林業センサス】

経営耕地規模別の農業経営体数

2月1日現在 (単位：戸)

区 分	年 別	総数	0.3ha	0.3～	0.5～	1.0～	1.5～	2.0～	3.0ha	例外規定
			未満	0.5ha	1.0ha	1.5ha	2.0ha	3.0ha	以上	
年 別	平成 12	966	262	151	265	162	73	42	10	1
	17	663	40	151	219	138	65	43	7	-
	22	518	7	96	180	122	50	50	13	-
	27	429	8	65	163	92	48	36	17	-
	令和 2	327	9	53	107	71	33	34	20	-
地区別 (令和2年)	旧蓮田町	98	6	17	27	20	7	13	8	-
	旧黒浜村	97	-	11	33	24	13	10	6	-
	旧平野村	108	2	19	35	24	12	10	6	-
	旧河合村	24	1	6	12	3	1	1	-	-

資料：農林水産省HP【農林業センサス】

農作物別の収穫面積 (農業経営体)

2月1日現在 (単位：ヘクタール)

年	稲	麦類	野菜類	豆類	花き類 ・花木	種苗・ 苗木類	雑穀	いも類	工芸 農作物	その他
平成12	338	12	16	12	8	5	1	3	0	X
17	308	16	18	12	X	X	3	2	X	1
22	253	X	16	15	7		X	2	X	X
27	275	12	X	15	X		7	1	X	X
令和 2	283	X	X	X	X		18	X	X	X

資料：農林水産省HP【農林業センサス】

果樹栽培農家数と栽培面積（農業経営体）

2月1日現在

年	日本梨		かき		くり		うめ		ぶどう	
	農家数	面積(ha)	農家数	面積(ha)	農家数	面積(ha)	農家数	面積(ha)	農家数	面積(ha)
平成12	198	83	27	3	21	5	11	1	11	2
17	157	64	19	2	18	3	12	1	9	X
22	105	/	14	/	15	/	9	/	7	/
27	89	37	17	2	13	2	6	1	12	1
令和 2	55	X	7	1	8	2	3	-	8	1

年	かんきつ類		りんご		もも		キウイ		その他	
	農家数	面積(ha)	農家数	面積(ha)	農家数	面積(ha)	農家数	面積(ha)	農家数	面積(ha)
平成12	3	X	5	-	4	1	/	/	30	5
17	6	X	4	-	3	1	/	/	22	3
22	2	/	1	/	2	/	/	/	25	/
27	6	X	-	-	1	X	/	/	33	4
令和 2	2	X	-	-	-	-	11	1	X	X

資料：農林水産省HP【農林業センサス】

※平成22年調査では、栽培面積の集計は行われていないため、掲載なし

※平成12年から17年は販売農家ベースの数値

梨の旧町村別栽培農家数と栽培面積（農業経営体）

2月1日現在

年	市全域		旧蓮田町		旧黒浜村		旧平野村		旧河合村	
	農家数	面積(ha)	農家数	面積(ha)	農家数	面積(ha)	農家数	面積(ha)	農家数	面積(ha)
平成12	198	83	58	19	13	5	123	58	4	1
17	157	64	44	14	11	5	99	44	3	1
22	105	/	28	/	6	/	69	/	2	/
27	89	37	18	7	9	X	61	25	1	X
令和 2	55	X	13	5	5	3	37	X	-	-

※平成12年から17年は販売農家ベースの数値

資料：農林水産省HP【農林業センサス】

用途別の農地転用状況

(単位：アール)

用途	年	平成23	24	25	26	27	28	29	30	31/ 令和元	2	3
	総計		335.2	126.7	419.9	304.0	435.4	293.5	522.8	452.5	428.5	387.6
住宅用地		224.5	72.1	227.1	166.8	67.0	77.9	98.6	71.7	198.8	104.2	79.5
工鉱業用地		-	-	77.7	16.7	-	-	-	-	-	-	-
商業サービス等用地		5.2	4.5	16.0	14.3	170.0	27.6	227.3	175.0	10.9	-	-
学校用地		-	-	-	-	-	-	-	-	-	-	-
公園・運動場等用地		-	-	0.1	-	-	-	-	-	-	34.3	9.0
鉄道・道路・水路敷等		13.6	11.8	7.9	0.1	-	-	-	-	-	-	-
官公庁・病院等公的施設		-	-	-	-	-	-	53.9	-	5.2	-	-
その他の業務用地		91.9	38.3	76.5	84.4	99.2	180.2	125.1	205.8	213.8	249.2	546.3
植林		-	-	-	-	-	-	-	-	-	-	-
その他・不明		-	-	14.6	21.7	99.2	7.8	17.9	-	-	-	-

※四捨五入のため、総計が一致しないことがある

資料：県農業政策課（農地権利移動・賃借等調査）

## 7 工 業

### 工業の推移

年	工場数	従業者数 (人)	製造品出荷額等※1 (万円)
平成13	107	4,228	14,332,008
14	94	3,813	12,460,516
15	96	3,556	12,177,300
16	87	3,478	12,633,782
17	87	3,215	11,506,487
18	83	3,222	11,790,696
19	81	3,416	12,304,205
20	81	3,307	12,185,900
21	77	3,275	10,845,085
22	76	3,374	10,925,275
23	80	3,409	12,685,165
24	70	3,478	13,599,073
25	67	3,098	14,129,438
26	70	3,093	15,041,028
27	76	3,367	16,275,561
28	68	3,289	15,523,122
29	73	3,941	17,973,432
30	75	3,912	17,666,189
令和元	73	3,905	18,358,026
2	68	3,563	14,806,104
3	84	3,781	15,456,762

資料：総務省統計局HP【工業統計調査】、【経済センサス】及び【経済構造実態調査】

※工場数・従業者数については平成26年までは12月31日現在の数値

平成27年からは翌年の6月1日現在の数値（ただし平成23年は平成24年2月1日現在の数値）

製造品出荷額については各年1月～12月の金額

※平成23年、平成27年及び令和2年は「経済センサスー活動調査」の数値

令和元年以前のそれ以外の年は「工業統計調査」の数値

令和3年以降のそれ以外の年は「経済構造実態調査」の数値

※工業統計調査は2020年に廃止され、経済構造実態調査に包括

※従業者数4人以上の事業所が対象

※1「製造品出荷額等」には加工賃や修理料等の収入を含む

## 産業分類別の工場数・従業者数

翌年の6月1日現在の数値

産業分類	工場数					従業者数（人）				
	平成29	30	令和元	2	3	平成29	30	令和元	2	3
総数	73	75	73	68	84	3,941	3,912	3,905	3,563	3,781
食料品	8	8	8	3	4	345	332	361	159	152
飲料・たばこ・飼料	1	2	2	2	2	129	142	145	142	139
繊維・衣服	1	1	1	1	2	8	8	8	19	22
木材・木製品	-	-	-	-	-	-	-	-	-	-
家具・装備品	2	2	2	2	4	12	11	11	12	15
パルプ・紙	4	4	4	3	4	155	139	138	118	116
印刷	-	1	1	1	2	-	26	29	21	22
化学	3	3	2	3	4	212	217	162	218	220
石油・石炭	-	-	-	-	-	-	-	-	-	-
プラスチック製品	15	15	14	13	15	825	781	817	782	968
ゴム製品	5	5	5	4	4	65	62	57	55	55
皮革	-	-	-	-	-	-	-	-	-	-
窯業・土石	-	-	-	-	-	-	-	-	-	-
鉄鋼	1	1	1	2	2	26	22	21	27	28
非鉄金属	1	1	1	2	2	25	32	32	33	38
金属製品	8	8	8	7	7	233	237	228	222	186
はん用機械	5	6	5	5	7	97	108	105	87	87
生産用機械	3	3	5	4	7	35	31	64	55	63
業務用機械	1	1	-	1	1	28	29	-	5	5
電子部品・デバイス ・電子回路	1	1	1	1	1	6	6	6	5	5
電気機械	9	8	8	9	11	1,183	1,200	1,170	1,104	1,114
情報通信機械	-	-	-	-	-	-	-	-	-	-
輸送用機械	1	2	1	2	2	23	28	20	29	29
その他の製品	4	3	4	3	3	534	501	531	470	517

資料：総務省統計局HP【工業統計調査】、【経済センサス】及び【経済構造実態調査】

※令和2年は「令和3年経済センサス-活動調査」、令和3年は「2022年経済構造実態調査」の  
4人以上の事業所の集計結果である

## 産業分類別の製造品出荷額等

各年1月～12月の実績

産業分類	製造品出荷額等（万円）				
	平成29	30	31/令和元	令和2	3
総 額	17,973,432	17,666,189	18,358,026	14,806,104	15,456,762
食 料 品	335,812	355,282	392,095	263,891	269,682
飲料・たばこ・飼料	X	X	X	X	X
繊維・衣服	X	X	X	X	X
木材・木製品	-	-	-	-	-
家具・装備品	X	X	X	X	25,430
パルプ・紙	283,226	293,857	278,659	258,006	259,289
印 刷	-	X	X	X	X
化 学	543,007	533,988	X	707,484	711,358
石油・石炭	-	-	-	-	-
プラスチック製品	5,357,693	5,464,199	5,340,764	4,969,056	5,847,732
ゴ ム 製 品	43,502	42,212	36,394	42,063	45,596
皮 革	-	-	-	-	-
窯業・土石	-	-	-	-	-
鉄 鋼	X	X	X	X	X
非鉄金属	X	X	X	X	X
金属製品	356,227	393,434	369,255	415,286	374,741
はん用機械	221,829	285,052	198,472	213,489	199,887
生産用機械	59,829	56,383	143,059	135,104	153,343
業務用機械	X	X	-	X	X
電子部品・デバイス ・電子回路	X	X	X	X	X
電気機械	4,110,057	3,846,940	3,579,393	2,703,489	2,084,316
情報通信機械	-	-	-	-	-
輸送用機械	X	X	X	X	X
その他の製品	4,506,075	4,393,326	5,639,900	4,221,845	4,618,807

資料：総務省統計局HP【工業統計調査】、【経済センサス】及び【経済構造実態調査】

※令和2年は「令和3年経済センサス-活動調査」、令和3年は「2022年経済構造実態調査」の  
4人以上の事業所の集計結果である

## 工業の概況 1

令和3年6月1日現在

産業分類	工場数				従業者数(人)		
	計	従業者数 4~29人	従業者数 30~299人	従業者数 300人以上	計	男	女
総数	68	49	16	3	3,563	2,813	750
食料品	3	1	2	-	159	90	69
飲料・たばこ・飼料	2	1	1	-	142	106	36
繊維・衣服	1	1	-	-	19	3	16
木材・木製品	-	-	-	-	-	-	-
家具・装備品	2	2	-	-	12	8	4
パルプ・紙	3	2	1	-	118	85	33
印刷	1	1	-	-	21	1	20
化学	3	1	2	-	218	143	75
石油・石炭	-	-	-	-	-	-	-
プラスチック製品	13	9	3	1	782	608	174
ゴム製品	4	4	-	-	55	26	29
皮革	-	-	-	-	-	-	-
窯業・土石	-	-	-	-	-	-	-
鉄鋼	2	2	-	-	27	24	3
非鉄金属	2	2	-	-	33	28	5
金属製品	7	4	3	-	222	189	33
はん用機械	5	4	1	-	87	64	23
生産用機械	4	4	-	-	55	42	13
業務用機械	1	1	-	-	5	-	5
電子部品・デバイス ・電子回路	1	1	-	-	5	2	3
電気機械	9	5	3	1	1,104	948	156
情報通信機械	-	-	-	-	-	-	-
輸送用機械	2	2	-	-	29	26	3
その他の製品	3	2	-	1	470	420	50

資料：総務省統計局HP【令和3年経済センサス-活動調査】

## 工業の概況 2

令和3年6月1日現在

産業分類	金額(万円)				
	現金給与総額	原材料 使用額等※1	製造品 出荷額等	生産額	付加 価値額※2
総額	2,009,248	8,969,859	14,806,104	13,153,127	4,639,541
食料品	44,257	148,680	263,891	X	93,454
飲料・たばこ・飼料	X	X	X	X	X
繊維・衣服	X	X	X	X	X
木材・木製品	-	-	-	-	-
家具・装備品	X	X	X	-	X
パルプ・紙	24,832	144,835	258,006	257,858	97,422
印刷	X	X	X	X	X
化学	123,173	247,130	707,484	705,213	423,544
石油・石炭	-	-	-	-	-
プラスチック製品	542,450	2,283,609	4,969,056	4,917,303	2,231,726
ゴム製品	14,654	18,447	42,063	X	21,469
皮革	-	-	-	-	-
窯業・土石	-	-	-	-	-
鉄鋼	X	X	X	X	X
非鉄金属	X	X	X	X	X
金属製品	91,725	175,028	415,286	393,121	209,113
はん用機械	42,599	95,853	213,489	202,905	108,255
生産用機械	26,457	61,660	135,104	X	66,942
業務用機械	X	X	X	-	X
電子部品・デバイス ・電子回路	X	X	X	-	X
電気機械	646,763	2,009,543	2,703,489	2,464,543	247,919
情報通信機械	-	-	-	-	-
輸送用機械	X	X	X	X	X
その他の製品	345,729	3,453,300	4,221,845	3,057,849	656,682

資料：総務省統計局HP【令和3年経済センサス - 活動調査】

※1「原材料使用額等」には燃料や電力の使用額等を含む

※2 29人以下の事業所は粗付加価値額

## 8 商 業

産業分類別の事業所数・従業者数（飲食店を除く）

6月1日現在

産業分類	平成16年		平成19年		産業分類	平成26年		平成28年		令和3年	
	事業所	従業者 (人)	事業所	従業者 (人)		事業所	従業者 (人)	事業所	従業者 (人)	事業所	従業者 (人)
総 数	410	2,742	401	3,162	総 数	292	2,458	304	2,809	301	2,865
卸 売 業	42	218	43	251	卸 売 業	51	249	52	284	46	280
小 売 業	368	2,524	358	2,911	小 売 業	241	2,209	252	2,525	255	2,585
各種商品	5	217	5	358	各種商品	3	194	1	206	1	278
織物・衣服・身の回り品	44	181	36	158	織物・衣服・身の回り品	31	158	37	178	32	151
飲食料品	149	1,157	125	1,085	飲食料品	74	903	82	1,127	71	929
自動車・自転車	31	138	33	153	機械器具	37	201	38	201	45	280
家具・什器・家庭用機械器具	31	161	28	135	その他	90	729	89	800	94	892
その他	108	670	131	1,022	無店舗	6	24	5	13	12	55

※平成25年10月に産業分類が改定

資料：経済産業省HP【商業統計調査】及び【経済センサスー活動調査】

産業分類別の商品販売額（飲食店を除く）

（単位：百万円）

産業分類	平成16年	平成19年	産業分類	平成26年	平成28年	令和3年
総 額	52,019	61,189	総 額	58,788	89,776	74,831
卸 売 業	8,087	8,927	卸 売 業	14,349	40,373	22,178
小 売 業	43,932	52,262	小 売 業	44,440	49,404	52,654
各種商品	8,565	7,249	各種商品	3,181	X	X
織物・衣服・身の回り品	2,729	2,512	織物・衣服・身の回り品	2,114	2,490	2,300
飲食料品	12,689	12,032	飲食料品	13,937	16,084	12,164
自動車・自転車	6,818	6,457	機械器具	7,467	6,455	9,911
家具・什器・家庭用機械器具	2,948	3,766	その他	17,085	X	X
その他	10,183	20,245	無店舗	656	181	1,841

※平成25年10月に産業分類が改定

資料：経済産業省HP【商業統計調査】及び【経済センサスー活動調査】



商業の概況

令和3年6月1日現在

産 業 分 類 ・ 業 種	事業所数	従業者数	商品販売額(百万円)	売場面積(m <sup>2</sup> )
総 計	301	2,865	74,831	
( 卸 売 業 )	46	280	22,178	
各種商品卸売業	-	-	-	
繊維・衣服等卸売業	3	5	344	
繊維品卸売業(衣服、身の回り品を除く)	-	-	-	
衣服卸売業	3	5	344	
身の回り品卸売業	-	-	-	
飲食料品卸売業	6	30	11,085	
農畜産物・水産物卸売業	1	3	X	
食料・飲料卸売業	5	27	X	
建築材料、鉱物・金属材料等卸売業	12	48	2,514	
建築材料卸売業	6	36	1,874	
化学製品卸売業	3	4	56	
石油・鉱物卸売業	1	4	X	
鉄鋼製品卸売業	1	2	X	
非鉄金属卸売業	-	-	-	
再生資源卸売業	1	2	X	
機械器具卸売業	14	130	3,943	
産業機械器具卸売業	4	26	1,259	
自動車卸売業	4	16	1,134	
電気機械器具卸売業	2	18	X	
その他の機械器具卸売業	4	70	X	
その他の卸売業	11	67	4,291	
家具・建具・じゅう器等卸売業	2	5	X	
医薬品・化粧品等卸売業	2	3	X	
紙・紙製品卸売業	1	1	X	
他に分類されない卸売業	6	58	4,228	
( 小 売 業 )	255	2,585	52,654	64,063
各種商品小売業	1	278	X	X
百貨店, 総合スーパー	1	278	X	X
その他の各種商品小売業 (従業者が常時50人未満のもの)	-	-	-	-
織物・衣服・身の回り品小売業	32	151	2,300	9,803
呉服・服地・寝具小売業	6	26	169	534
男子服小売業	5	18	240	1,333
婦人・子供服小売業	9	30	897	3,504
靴・履物小売業	1	5	X	X
その他の織物・衣服・身の回り品小売業	11	72	X	X
飲食料品小売業	71	929	12,164	13,456
各種食料品小売業	7	368	9,498	11,604
野菜・果実小売業	3	15	511	130
食肉小売業	3	14	242	78
鮮魚小売業	1	1	-	-
酒小売業	11	30	312	329
菓子・パン小売業	13	102	376	411
その他の飲食料品小売業	33	399	1,225	904

(次ページへ続く)

(前ページからの続き)

令和3年6月1日現在

産 業 分 類 ・ 業 種	事業所数	従業者数	商品販売額(百万円)	売場面積(m <sup>2</sup> )
機械器具小売業	45	280	9,911	6,993
自動車小売業	26	162	7,019	857
自転車小売業	5	15	122	679
機械器具小売業(自動車、自転車を除く)	14	103	2,770	5,457
その他の小売業	94	892	X	X
家具・建具・畳小売業	4	8	-	-
じゅう器小売業	2	4	X	X
医薬品・化粧品小売業	32	287	5,310	5,264
農耕用品小売業	2	14	X	X
燃料小売業	16	103	6,011	819
書籍・文房具小売業	5	78	797	429
スポーツ用品・がん具・娯楽用品・楽器小売業	4	28	419	788
写真機・時計・眼鏡小売業	9	25	236	1,075
他に分類されない小売業	20	345	6,313	17,693
無店舗小売業	12	55	1,841	-
通信販売・訪問販売小売業	11	50	X	-
自動販売機による小売業	-	-	-	-
その他の無店舗小売業	1	5	X	-

資料：経済産業省HP【令和3年経済センサスー活動調査】

## 9 運輸・交通・建築

### 自動車登録台数

3月31日現在

年	総数	貨物車	乗合車	乗用車		特殊用途車	大型特殊車
				普通	小型		
平成25	23,605	2,075	50	9,256	11,942	263	19
26	23,389	2,032	51	9,302	11,720	265	19
27	23,096	2,082	54	9,185	11,485	271	19
28	23,176	2,271	49	9,247	11,298	291	20
29	23,293	2,448	47	9,415	11,070	294	19
30	23,338	2,514	51	9,618	10,830	306	19
31	23,283	2,649	49	9,665	10,576	324	20
令和 2	23,052	2,702	55	9,698	10,236	341	20
3	22,754	2,645	53	9,712	9,994	328	22
4	22,592	2,650	53	9,879	9,645	344	21
5	22,465	2,763	50	9,815	9,467	349	21

資料：関東運輸局埼玉運輸支局

### 軽自動車登録台数

9月30日現在

年	総数	50cc以下	90cc以下	125cc以下	二輪車	三輪車	乗用四輪車	
							営業用	自家用
平成25	15,892	2,545	179	457	631	-	1	7,885
26	16,156	2,441	162	500	643	-	2	8,252
27	16,661	2,384	154	531	640	-	-	8,807
28	16,859	2,261	151	551	638	-	1	9,125
29	17,031	2,134	147	553	642	-	-	9,266
30	17,110	2,050	145	569	654	-	-	9,416
令和元	17,222	1,963	143	615	623	-	-	9,538
2	17,388	1,892	138	645	631	-	-	9,732
3	17,623	1,860	148	664	663	-	-	9,899
4	18,532	1,818	161	756	748	-	-	10,246
5	18,798	1,774	163	791	774	-	2	10,484

年	貨物四輪車		小型二輪車	農耕	ミニカー	その他
	営業用	自家用				
平成25	113	2,281	703	977	36	84
26	98	2,282	691	962	39	84
27	95	2,306	685	937	38	84
28	100	2,280	698	924	43	87
29	98	2,428	726	901	45	91
30	98	2,455	706	880	43	94
令和元	103	2,501	741	872	38	85
2	106	2,498	761	863	36	86
3	124	2,503	780	852	39	91
4	145	2,818	845	850	43	102
5	149	2,793	854	855	49	110

資料：税務課

## 鉄道運輸

年 度	蓮田駅旅客乗車人数
平成24	7,713,500
25	7,741,650
26	7,604,410
27	7,697,346
28	7,682,520
29	7,632,880
30	7,628,135
令和元	7,593,460
2	5,761,890
3	6,045,495
4	6,434,220

資料：東日本旅客鉄道(株)

## 市 道

令和5年4月1日現在

路線数	1,811	実延長	436.5km	舗装延長	296.5km	改良済延長	174.3km
		面積	2,139,351m <sup>2</sup>	舗装率	68.0%	改良率	39.9%

資料：道路現況調書

## 県道・国道路線別延長

令和6年1月1日現在（単位：m）

白岡停車場南新宿線	1,028	さいたま栗橋線	3,546
上尾蓮田線	837	さいたま菖蒲線	1,474
蓮田杉戸線	4,231	行田蓮田線	4,743
蓮田白岡久喜線	2,578	上尾久喜線	2,901
蓮田鴻巣線	1,597	一般国道122号	7,130
東門前蓮田線	2,595		

資料：杉戸県土整備事務所

## 建築確認申請

（単位：件）

年 度	総 数	専用住宅	共同住宅	建築設備 工 作 物	そ の 他	計画変更
平成24	327	249	8	3	34	33
25	457	363	10	2	46	36
26	329	246	4	3	43	33
27	372	319	7	-	30	16
28	413	341	11	-	31	30
29	369	305	10	1	35	18
30	361	280	30	4	22	25
令和元	276	211	20	-	23	22
2	307	266	11	1	12	17
3	311	266	15	-	15	15
4	379	308	9	5	30	27

資料：建築年報

# 10 教育・文化

## 幼稚園

5月1日現在

年	園数	教員数計	園児数計		園児数計	学級数		学級数
			男	女		男	女	
平成28	4	40	6	34	522	263	259	24
29	4	40	6	34	549	290	259	24
30	4	39	6	33	483	249	234	23
令和元	4	42	6	36	464	222	242	23
2	4	40	6	34	444	212	232	24
3	4	42	7	35	447	213	234	24
4	4	41	7	34	386	197	189	21
5	4	41	7	34	353	171	182	20

資料：文部科学省HP【学校基本統計】

## 幼保連携型認定こども園

5月1日現在

年	園数	教員数計	園児数計		園児数計	学級数		学級数
			男	女		男	女	
平成28	1	15	-	15	179	91	88	7
29	1	15	-	15	166	78	88	5
30	1	15	-	15	164	80	84	6
令和元	1	14	-	14	139	67	72	6
2	1	15	-	15	134	63	71	6
3	1	17	1	16	140	66	74	6
4	1	17	1	16	113	57	56	6
5	1	16	1	15	122	60	62	6

資料：文部科学省HP【学校基本統計】

## 小学校

5月1日現在

年	学校数	教員数計	児童数計		児童数計	学級数		学級数
			男	女		男	女	
平成28	8	183	61	122	3,002	1,583	1,419	114
29	8	185	65	120	2,957	1,552	1,405	111
30	8	180	64	116	2,862	1,483	1,379	107
令和元	8	180	67	113	2,864	1,490	1,374	110
2	8	173	59	114	2,811	1,469	1,342	110
3	8	165	58	107	2,704	1,387	1,317	107
4	8	167	57	110	2,643	1,341	1,302	109
5	8	174	57	117	2,639	1,344	1,295	110

資料：文部科学省HP【学校基本統計】

## 中学校

5月1日現在

年	学校数	教員数計	生徒数計		生徒数計	学級数		学級数
			男	女		男	女	
平成28	5	111	68	43	1,518	816	702	54
29	5	113	69	44	1,530	815	715	53
30	5	112	68	44	1,552	841	711	54
令和元	5	109	65	44	1,496	797	699	51
2	5	107	61	46	1,487	763	724	52
3	5	112	61	51	1,479	751	728	53
4	5	112	65	47	1,493	753	740	53
5	5	114	67	47	1,418	731	687	54

資料：文部科学省HP【学校基本統計】

## 高等学校

5月1日現在

年	学校数	教員数計	生徒数計		生徒数計	学級数		学級数
			男	女		男	女	
平成28	1	53	36	17	658	339	319	
29	1	54	37	17	665	379	286	
30	1	56	35	21	641	374	267	
令和元	1	54	36	18	592	337	255	
2	1	52	38	14	541	300	241	
3	1	50	32	18	456	263	193	
4	1	49	31	18	406	235	171	
5	1	43	29	14	348	204	144	

資料：県立蓮田松韻高等学校

児童生徒の平均体位

令和5年6月30日現在

学 年	男子		女子		
	身長 (cm)	体重 (kg)	身長 (cm)	体重 (kg)	
小 学 生	1	117.3	21.5	115.2	20.8
	2	123.5	25.0	122.0	23.9
	3	128.4	27.5	127.6	26.6
	4	134.7	32.1	134.5	31.0
	5	139.9	35.9	141.0	35.6
	6	145.9	39.1	147.8	39.5
中 学 生	1	154.0	45.2	152.7	44.1
	2	160.5	49.1	155.2	47.4
	3	166.1	54.3	156.7	49.3

資料：文部科学省HP【学校保健統計調査】及び学校教育課  
 ※平成28年度調査から「座高」の調査項目が削除

中学校卒業者の進路

区分	卒業年度	平成24	25	26	27	28	29	30	令和元	2	3	4
		卒 業 者	総数 A	526	497	507	499	508	497	522	516	518
男	265		270	246	261	281	258	281	277	285	234	248
女	261		227	261	238	227	239	241	239	233	223	266
就 職 進 学 者 を 含 む	合計 B	523	493	504	498	505	494	513	513	513	454	511
	全日制	505	484	489	468	485	476	488	478	478	430	475
	定時制	1	1	2	4	1	1	-	3	1	2	1
	通信制	12	5	8	21	10	11	16	26	30	18	29
	別科・高専	2	2	2	-	1	2	-	3	1	1	3
	盲・聾・特別 支援学校	3	1	3	5	8	4	9	3	3	3	3
等 入 学 者 ※1	合計	1	1	-	-	2	1	-	1	2	-	-
	専修学校	1	-	-	-	1	1	-	1	2	-	-
	各種学校	-	1	-	-	1	-	-	-	-	-	-
	職業訓練施設等	-	-	-	-	-	-	-	-	-	-	-
就 職 者		-	-	-	-	-	-	3	-	1	-	-
無 職 ・ そ の 他		2	3	3	1	1	2	6	2	2	3	3
進学率 B/A(%)		99.4	99.2	99.4	99.8	99.4	99.4	98.3	99.4	99	99.3	99.4

※1 教育訓練機関等入学者には、就職して入学した者を含む

資料：文部科学省HP【学校基本統計】

指定文化財

令和6年3月1日現在

区分	名称	種別	所在地または管理場所
国指定文化財	黒浜貝塚	史跡	黒浜1887他
埼玉県指定文化財	綾瀬貝塚	史跡	貝塚816-1他
	関山式土器	考古資料	埼玉県立歴史と民俗の博物館 埼玉県文化財収蔵施設
	うらいど しきさんば 閨戸の式三番	無形（民俗）	閨戸2935-1
	黒浜貝塚群出土品	考古資料	蓮田市文化財展示館
	えがさまじょうし 江ヶ崎城跡	旧跡	江ヶ崎1999他
	いたいしとうば とらこいし 板石塔婆（黄子石）	考古資料	馬込2795
	うた や 雅楽谷遺跡出土土器	考古資料	埼玉県立歴史と民俗の博物館 埼玉県文化財収蔵施設
	えんくうぶつ 矢島家円空仏群	彫刻	埼玉県立歴史と民俗の博物館 蓮田市文化財展示館
蓮田市指定文化財	ほうきょういんとう 宝篋印塔	考古資料	貝塚（個人）
	円空仏	彫刻	黒浜（個人）
	円空仏	彫刻	江ヶ崎（個人）
	円空仏	彫刻	江ヶ崎（個人）
	ひさいず 黒浜久伊豆神社本殿	建造物	黒浜1346
	高虫氷川神社本殿	建造物	高虫1702
	じゅうさんづかこふんゆつといぶつ 十三塚古墳出土遺物	考古資料	蓮田市埋蔵文化財整理室 蓮田市文化財展示館
	なんちようめい あおいしとうば 南朝銘の青石塔婆	考古資料	蓮田市文化財展示館
	もんじよ 篠崎家文書	文書	埼玉県立文書館
	関山式土器	考古資料	蓮田市埋蔵文化財整理室 蓮田市文化財展示館
	いずしま だいじゃ 伊豆島の大蛇	無形（民俗）	黒浜字伊豆島
	てらまえひらかた 寺前平方遺跡1号住居跡出土黒浜式土器	考古資料	蓮田市埋蔵文化財整理室 蓮田市文化財展示館
	ささら遺跡4号住居跡出土手焙形土器	考古資料	蓮田市文化財展示館
	まごめはちばん 馬込八番遺跡20号住居跡出土手焙形土器	考古資料	蓮田市文化財展示館
	あらかわづけ 荒川附遺跡10, 11号住居跡出土墨書土器	考古資料	蓮田市文化財展示館
	つばきやま 椿山遺跡出土皇朝十二銭承和昌寶	考古資料	蓮田市文化財展示館
	おおたうじふさせいさつ 太田氏房制札	文書	黒浜（個人）
	もんじよ 三浦家文書	文書	蓮田市文化財展示館
	黒浜貝塚ハンノキ群落	天然記念物	黒浜（蓮田市）
	はすだじやたんのうちまねんひ 蓮田車站納地記念碑	歴史資料	本町3843-1（蓮田市） 蓮田駅西口駅前
	ぶしゅうてつどうあと 武州鉄道跡	史跡	東6丁目674-5（蓮田市）
	せきぐちへいたろうけんしやうひ 関口平太郎顕彰碑 あくたがわりゆうのすけせんぶんひ きんげんほうこう （芥川龍之介撰文碑：勤儉奉公）	歴史資料	根金436（稻荷神社境内地）
	なんこうぶてつかひ 南江塚塚碑	歴史資料	江ヶ崎1197（久伊豆神社境内地）
	いくざわきんさいきやうのひ 生澤金齋翁之碑	歴史資料	川島（個人）
	しんどうちくはけんしやうひ 進藤竹坡顕彰碑（進藤君招魂碑）	歴史資料	東6丁目（蓮田市：蓮田南小学校）
	みのださるうけんしやうひ 箕田三郎顕彰碑（遺芳）	歴史資料	駒崎（個人）

資料：社会教育課

# 1 1 環 境

## 水質汚染

測定年月日	SS (mg/ℓ) [50以下]	BOD (mg/ℓ) [5以下]	DO (mg/ℓ) [5以上]	PH [ 6.5 ] [ ~8.5 ]	総窒素 (mg/ℓ)	全リン (mg/ℓ)	大腸菌群数	MBAS	透視度	
元荒川川島橋付近 <類型C>										
夏 季	H29.9.13	14	1.1	7.6	7.4	2.02	0.208	$7.8 \times 10^3$	0.01 >	30 ≤
	H30.8.31	12	1.1	6.3	7.2	1.91	0.208	$1.3 \times 10^4$	0.01	30 ≤
	R1.9.20	18	0.8	7.7	7.5	2.73	0.230	$1.1 \times 10^4$	0.01 >	30 ≤
	R2.8.21	9	0.8	6.1	7.3	2.32	0.176	$2.8 \times 10^4$	0.01 >	30 ≤
	R3.8.12	10	1.0	6.8	7.2	2.60	0.207	$7.9 \times 10^3$	0.01 >	30 ≤
	R4.8.8	11	0.7	6.6	7.2	2.77	0.239	$1.6 \times 10^2$	0.01 >	30 ≤
冬 季	H30.2.7	12	2.9	10.3	7.6	6.09	0.550	$1.3 \times 10^3$	0.02	30 ≤
	H31.2.1	34	5.5	10.5	7.5	7.43	0.811	$4.9 \times 10^3$	0.02	23.8
	R2.2.3	9	2.6	8.1	7.3	5.59	0.362	$4.6 \times 10^3$	0.01	30 ≤
	R3.2.5	10	1.3	10.1	7.5	7.53	0.616	$2.2 \times 10^3$	0.02	30 ≤
	R4.2.4	13	6.3	9.9	7.5	5.27	0.455	$3.3 \times 10^4$	0.02	30 ≤
	R5.2.13	14	3.6	8.4	7.3	6.21	0.670	$2.2 \times 10^2$	0.02	30 ≤
綾瀬川小厩橋付近 <類型C>										
夏 季	H29.9.13	20	4.0	8.7	7.5	3.04	0.213	$1.3 \times 10^5$	0.02	30 ≤
	H30.8.31	29	1.4	6.4	7.1	1.27	0.160	$7.9 \times 10^4$	0.01	29
	R1.9.20	17	1.4	6.3	7.4	4.48	0.120	$7.9 \times 10^4$	0.01 >	30 ≤
	R2.8.21	16	0.9	6.3	7.1	1.66	0.109	$1.7 \times 10^4$	0.01 >	30 ≤
	R3.8.12	26	1.2	6.3	7.0	1.33	0.116	$1.4 \times 10^4$	0.01 >	30 ≤
	R4.8.8	18	1.2	6.5	7.0	1.57	0.115	$2.0 \times 10^2$	0.01 >	30 ≤
冬 季	H30.2.7	11	3.3	8.7	7.3	4.53	0.319	$4.9 \times 10^3$	0.07	30 ≤
	H31.2.1	23	9.3	8.0	7.5	4.49	0.234	$2.4 \times 10^4$	0.09	23
	R2.2.3	7	1.3	7.2	7.2	4.74	0.169	$3.3 \times 10^4$	0.03	30 ≤
	R3.2.5	12	2.9	8.2	7.4	5.66	0.365	$3.3 \times 10^4$	0.07	30 ≤
	R4.2.4	14	3.6	9.4	7.4	4.95	0.284	$2.2 \times 10^4$	0.04	30 ≤
	R5.2.13	27	7.5	5.2	7.3	4.80	0.308	$9.0 \times 10^2$	0.05	30 ≤

※ [ ] 内は基準値

資料：みどり環境課

### SS (浮遊物質)

水中に浮遊して水に溶けない、粒径2mm以下の物質の量。

### BOD (生物化学的酸素要求量)

水中に含まれる有機性汚濁物質が、微生物によって分解されるときに消費される酸素の量。

### DO (溶存酸素量)

水中に溶け込んでいる酸素の量。魚類が生息するには最低5mg/ℓが必要といわれている。

### PH (水素イオン濃度)

イオン化した水素の濃度。中性の水で7、酸性は<7、アルカリ性は>7である。

### 総窒素

無機性、有機性の窒素の総量。富栄養化の原因物質。(例)赤潮、アオコ

### 全リン

無機リンと有機リンの総量。窒素とともに富栄養化の原因物質。(例)赤潮、アオコ

### 大腸菌群数

人畜の排泄物等による汚染の尺度。河川水等では100mℓ中の群数を確率的に求めた数で表す。

### MBAS (界面活性剤)

水と油、水と空気、水と固体との境界をなし、界面の水の性質を変えて両者がよく混じり合うようにする物質。発泡性のあるものが多いために、泡の飛散等により水質汚濁の原因となる。

### 透視度

透き通りの度合いを示す。水層を通して底に置いた標識板が、初めて明らかに見分けられるときの水層の高さ(cm)で表す。



大気汚染

測定地：蓮田中央小学校

年 度	平 均 濃 度	
	浮遊粒子状物質 (mg/m <sup>3</sup> )	二酸化チッ素 (ppm)
平成24	0.020	0.018
25	0.022	0.018
26	0.022	0.018
27	0.023	0.017
28	0.019	0.012
29	0.019	0.013
30	0.019	0.012
令和 元	0.017	0.011
2	0.016	0.011
3	0.014	0.010
4	0.016	0.010

資料：県大気環境課

地盤沈下

地 点	年 別 変 動 量 (mm)					過去5年間 の変動量 (mm)	調査開始年 からの変動 量 (mm)	R5.1.1の 真高(T.P.) (m)
	H30.1.1 }	H31.1.1 }	R2.1.1 }	R3.1.1 }	R4.1.1 }			
	H31.1.1	R2.1.1	R3.1.1	R4.1.1	R5.1.1	H30.1.1 }	R5.1.1	
江ヶ崎 1202	-11.3	+10.6	-6.4	+13.8	-1.5	+5.2	-262.4	11.4663
黒浜 5056-2	-4.8	+4.6	-1.3	+8.4	+1.1	+8.0	-233.3	8.3281
笹山 503-1	-3.2	+2.6	+0.6	+8.1	+0.2	+8.3	-129.7	9.0034
関山 3-6-1	-6.6	+5.6	-1.8	+7.7				
馬込 1-256	-4.9	+3.3	+0.4	+7.6				
閩戸 2074-83地先	-5.4	+4.2	+0.2	+6.1				
駒崎 271	-2.9	+5.2	-1.7	+7.5	-2.3	+5.8	-265.9	12.0898
閩戸 3966	-3.1	+6.4	-1.8	+5.9				
井沼 759	-1.3	+3.6	-0.9	+6.0	-2.4	+5.0	-322.2	12.0422
蓮田 2010地先	-3.4	+0.5	+3.1	+4.1	+1.5	+5.8	-31.6	9.5182
馬込 2662地先	-3.1	+1.2	+2.6	+4.5	+0.6	+5.8	-27.4	9.9992

資料：県水環境課

## 1 2 保健・衛生

### 死因別死亡者

死 因	平成30		31/令和元		2		3		4	
	人数	割合 (%)	人数	割合 (%)	人数	割合 (%)	人数	割合 (%)	人数	割合 (%)
悪性新生物	174	27.6	177	26.4	197	30.4	188	27.9	200	26.0
心疾患(高血圧性除く)	108	17.1	121	18.1	102	15.7	122	18.1	104	13.5
脳血管疾患	52	8.3	50	7.5	43	6.6	42	6.2	47	6.1
肺炎及び気管支炎	50	7.9	52	7.8	42	6.5	56	8.3	60	7.8
不慮の事故	16	2.5	22	3.3	12	1.9	11	1.6	23	3.0
肝疾患	9	1.4	9	1.3	6	0.9	8	1.2	9	1.2
高血圧性疾患	1	0.2	1	0.1	3	0.5	3	0.4	1	0.1
老 衰	33	5.2	34	5.1	43	6.6	50	7.4	63	8.2
腎不全	19	3.0	10	1.5	10	1.5	15	2.2	15	2.0
その他	169	26.8	194	28.9	190	29.3	179	26.6	246	32.0
総 数	631	100.0	670	100.0	648	100.0	674	100.0	768	100.0

資料：総務省統計局HP【人口動態調査】

### 斎場の利用

区 分	平成30	令和元	2	3	4
大 人	490	481	495	541	553
小 人	-	2	1	-	-
死 胎	6	8	6	13	3
総 数	496	491	502	554	556

資料：埼玉斎場組合

### 狂犬病予防

区 分	平成30	令和元	2	3	4
畜犬登録数	3,735	3,680	3,481	3,523	3,555
予防注射実施数	2,335	2,276	2,196	2,352	2,353
咬傷犬発生数	-	3	4	4	4
捕獲頭数	3	6	2	3	1
放棄犬届出数	-	2	-	-	-
返 還 数	2	4	2	1	2
処 分 数	1	4	-	-	-

資料：幸手保健所及びみどり環境課

### 献 血

区 分	平成30	令和元	2	3	4
献 血 目 標	1,010	1,085	1,030	1,010	920
採 血 者 数	739	706	554	606	729

資料：健康増進課

母子健康保健事業

年 度	平成30	令和元	2	3	4	
総 数	4,470	4,903	3,485	4,265	4,707	
母子健康手帳交付	374	381	365	393	339	
健康診査	3か月児	391	344	312	323	359
	9か月児	411	348	334	314	353
	1歳6か月児	430	376	376	366	327
	3歳児	385	400	365	395	349
発 達 相 談	27	29	18	18	19	
乳幼児相談 ※1	69	53	83			
両 親 学 級	190	167	59	88	63	
プレママパパ相談				14	127	
2歳児歯科相談	350	311	113	193	138	
離乳食教室			83	70	99	
妊産婦・新生児訪問指導	561	547	489	432	519	
子育て世代包括支援センター相談	180	662	888	1,659	2,015	
そ の 他	1,102	1,285				

※1 令和3年度より「子育て世代包括支援センター相談」に含む

資料：子ども支援課

健康増進事業

年 度	平成30	令和元	2	3	4
総 数	3,060	2,335	519	96	850
健 康 手 帳 交 付	579	411	405		
健 康 教 育	851	772	0	14	573
成 人 健 康 相 談	1,608	1,122	84	11	222
訪 問 指 導	22	30	30	71	55

資料：健康増進課

がん検診・各種検診

年 度	平成30	令和元	2	3	4	
総 数	18,830	18,118	16,735	18,285	18,303	
結 核	2,951	2,897	2,791	3,120	3,115	
胃 が ん	1,802	1,615	1,430	1,489	1,559	
子 宮 が ん	2,321	2,209	1,932	1,988	1,936	
乳 が ん	1,262	1,212	880	1,177	1,054	
肺 が ん	3,998	3,869	3,724	4,167	4,170	
大 腸 が ん	4,777	4,601	4,357	4,604	4,659	
前 立 腺 が ん	1,612	1,609	1,515	1,637	1,732	
がん検診 推進事業	子 宮 が ん	23	19	25	38	11
	乳 が ん	84	87	81	65	67

資料：健康増進課

予防接種

年 度	平成30	令和元	2	3	4
ロタウイルス			383	833	858
B 型 肝 炎	1,168	1,084	1,134	985	1,063
ヒ ブ	1,610	1,405	1,590	1,332	1,427
小児用肺炎球菌	1,628	1,463	1,530	1,321	1,427
四 種 混 合	1,639	1,491	1,555	1,369	1,408
三 種 混 合	0	0	0	0	0
ポ リ オ	12	0	0	0	0
二 種 混 合	483	518	443	396	478
結 核	409	341	417	332	364
麻しん風しん混合	911	807	801	728	734
麻 し ん	0	0	0	0	0
風 し ん	0	0	0	0	0
水 痘	825	756	764	695	596
日 本 脳 炎	1,816	1,657	1,808	1,094	1,584
ヒトパピローマウイルス	4	2	24	117	396
高 齢 者 インフルエンザ	8,516	9,238	12,802	10,619	10,711
高 齢 者 肺 炎 球 菌	1,775	571	598	542	514

資料：子ども支援課及び健康増進課

## ごみ処理の状況

年度	収集世帯 (世帯)	収集人口 (人)	収集箇所数 (箇所)	ごみの種類	年間処理量※1 (ト)
平成30	26,965	61,817	1,833	合計	16,951
				可燃物※2	14,508
				不燃物※3	1,224
				資源物※4	1,219
令和元	27,220	61,616	1,859	合計	17,273
				可燃物※2	14,849
				不燃物※3	1,169
				資源物※4	1,255
2	27,735	61,761	1,883	合計	17,623
				可燃物※2	15,031
				不燃物※3	1,264
				資源物※4	1,328
3	27,907	61,474	1,913	合計	17,258
				可燃物※2	14,777
				不燃物※3	1,165
				資源物※4	1,316
4	28,095	61,193	1,941	合計	16,755
				可燃物※2	14,458
				不燃物※3	1,038
				資源物※4	1,259

資料：蓮田白岡衛生組合

※1 衛生組合による分別処理後の重量（回収時の重量とは異なる）

※2 可燃物…燃えるごみ及び粗大ごみの可燃部分

※3 不燃物…燃やせないごみ、ガラス類、ペットボトル、飲食料用缶、有害・危険ごみ、粗大ごみの不燃部分

※4 資源物…古紙、布類

## し尿処理の状況

年 度	収集世帯 (世帯)	収集人口 (人)	年間処理量 (kℓ)
生し尿処理			
平成30	541	1,240	868
令和元	506	1,144	849
2	496	1,106	815
3	472	1,038	762
4	457	996	720
浄化槽処理			
平成30	8,057	18,469	7,819
令和元	8,032	19,327	7,759
2	8,351	18,595	8,294
3	8,095	17,833	8,133
4	8,097	17,738	7,841

資料：蓮田白岡衛生組合

# 1 3 上下水道

## 水道の状況

3月31日現在

年	給水区域 内人口 A	給水人口 B	普及率 B/A (%)	給 水 戸 数						
				総 数	一 般 用	営 業 用	学 校	官 公 署	工場その 他大口	共 用
平成25	63,321	63,011	99.5	24,985	24,150	546	23	60	49	157
26	62,948	62,652	99.5	25,160	24,325	550	23	60	46	156
27	62,747	62,458	99.5	25,394	24,543	567	23	59	45	157
28	62,503	62,220	99.5	25,596	24,736	569	22	62	46	161
29	62,310	62,124	99.7	25,767	24,904	574	22	61	45	161
30	62,137	61,952	99.7	26,021	25,154	578	22	62	44	161
31	61,817	61,663	99.8	26,264	25,400	581	22	58	43	160
令和 2	61,616	61,542	99.8	26,547	25,680	576	22	67	43	159
3	61,761	61,687	99.8	26,810	25,935	588	22	56	43	166
4	61,474	61,401	99.8	27,239	26,356	592	22	57	43	169
5	61,193	61,120	99.8	27,467	26,576	598	22	54	44	173

資料：水道課

## 年間給水量

年 度	給水量 (m <sup>3</sup> )
平成24	6,227,468
25	6,205,013
26	6,117,296
27	6,113,079
28	6,079,220
29	6,128,712
30	6,046,418
令和元	5,965,684
2	6,117,219
3	6,069,069
4	5,941,493

資料：水道課

## 下水道の状況

3月31日現在

年	処理区域 面積 (ha)	処 理 区 域 内		水 洗 化		普及率 (%)	水洗化率 B/A (%)
		戸 数	人口 A	戸 数	人口 B		
平成25	752.06	18,677	45,487	16,926	41,569	71.8	91.4
26	753.06	18,840	45,412	17,213	41,840	72.1	92.1
27	753.15	19,065	45,456	17,517	42,080	72.4	92.6
28	757.19	19,296	45,450	17,726	42,074	72.7	92.6
29	758.39	19,264	45,159	17,924	42,195	72.5	93.4
30	758.63	19,547	45,225	18,439	42,850	72.8	94.7
31	759.18	19,894	45,392	18,367	42,108	73.4	92.8
令和 2	776.03	20,145	45,419	18,682	42,289	73.7	93.1
3	776.25	20,630	45,772	18,888	42,060	74.1	91.9
4	777.37	20,817	45,717	19,340	42,603	74.4	93.2
5	777.37	20,984	45,573	19,541	42,459	74.5	93.2

※普及率＝処理区域内人口／総人口

資料：下水道課

# 1 4 消防・警察

## 火災発生状況

区分		年										
		平成24	25	26	27	28	29	30	31/ 令和元	2	3	4
発 生 件 数	建物	8	12	11	6	5	10	2	5	4	5	7
	車両	2	0	4	5	0	4	4	2	3	0	3
	その他	16	16	11	4	6	15	6	9	3	12	9
	総数	26	28	26	15	11	29	12	16	10	17	19
焼損棟数		9	14	24	6	5	15	2	8	5	12	7
罹災世帯数		13	7	12	6	4	5	1	4	3	7	3
罹災人員		22	17	29	12	10	9	4	8	8	14	5
損害額(千円)		85,000	131,729	32,152	17,311	63,467	24,096	1,124	34,072	2,537	56,338	17,295
焼 損 面 積	表(m <sup>2</sup> )	10	5	83	2	71	8	0	93	1	13	1
	床(m <sup>2</sup> )	317	410	508	67	26	393	0	91	11	540	137

資料：消防課

## 原因別火災発生件数

原因		年										
		平成24	25	26	27	28	29	30	31/ 令和元	2	3	4
焚き火・枯れ草等焼却中の延焼・不始末		5	13	6	-	2	11	6	4	4	4	4
ストーブ		-	-	-	-	-	1	-	1	-	1	-
電灯電話等の配線		-	-	1	1	-	-	-	-	-	1	2
子供の火遊び		-	-	-	-	-	-	-	-	-	-	1
たばこ		2	-	-	1	1	-	1	-	1	2	-
ガスこんろ		-	2	1	1	-	1	-	-	-	2	1
放火(疑い含む)		-	2	5	2	2	1	1	3	1	1	-
その他		5	4	7	3	4	7	1	4	3	2	10
不明		14	7	6	7	2	8	3	4	1	4	1
総数		26	28	26	15	11	29	12	16	10	17	19

資料：消防課

令和4年中の救急出動件数及び搬送人員

区分		月												計
		1月	2月	3月	4月	5月	6月	7月	8月	9月	10月	11月	12月	
事故 種別 件数	火災	1	-	2 (2)	1	-	1	-	-	-	-	-	1 (1)	6 (3)
	自然災害	-	-	-	-	-	-	-	-	-	-	-	-	-
	水難	-	-	-	-	-	-	2 (1)	-	-	-	-	-	2 (1)
	交通	15 (15)	10 (9)	16 (12)	15 (14)	11 (9)	10 (7)	12 (11)	16 (16)	14 (12)	11 (9)	24 (20)	11 (8)	165 (142)
	労働災害	3 (3)	1 (1)	2 (2)	3 (3)	4 (4)	2 (2)	4 (4)	7 (7)	-	3 (3)	1 (1)	3 (3)	33 (33)
	運動競技	1 (1)	-	-	-	1 (1)	2 (2)	2 (2)	1 (1)	2 (2)	2 (2)	2 (2)	1 (1)	14 (14)
	一般負傷	47 (40)	38 (30)	41 (39)	45 (40)	40 (37)	49 (45)	49 (45)	36 (31)	42 (42)	39 (36)	38 (36)	51 (45)	515 (466)
	加害	-	-	-	1	3 (2)	1	1	-	1 (1)	-	1 (1)	1	9 (4)
	自損行為	3 (2)	-	1 (1)	5 (4)	4 (2)	5 (3)	2 (2)	5 (3)	3 (2)	-	4 (1)	-	32 (20)
	急病	179 (150)	168 (137)	166 (137)	169 (145)	152 (130)	179 (157)	250 (210)	255 (207)	191 (159)	178 (156)	183 (161)	237 (189)	2,307 (1,938)
	その他	24 (24)	25 (25)	32 (32)	29 (29)	29 (28)	25 (20)	20 (20)	30 (29)	32 (28)	38 (36)	30 (29)	29 (29)	343 (329)
総数	273 (235)	242 (202)	260 (225)	268 (235)	244 (213)	274 (236)	342 (295)	350 (294)	285 (246)	271 (242)	283 (251)	334 (276)	3,426 (2,950)	
傷病 程度	死亡	6	7	8	4	3	2	2	3	5	4	2	8	54
	重症	22	19	30	22	28	19	28	19	23	23	23	25	281
	中等症	104	102	104	119	100	108	118	121	100	136	131	122	1,365
	軽症	103	74	83	90	82	107	147	151	118	79	95	121	1,250
	総人数	235	202	225	235	213	236	295	294	246	242	251	276	2,950

( ) は搬送人員数

資料：消防課

救急出動件数の推移

区分	年										
	平成24	25	26	27	28	29	30	31/ 令和元	2	3	4
交通	298	303	293	226	250	270	235	257	188	182	165
急病	1,593	1,689	1,832	1,753	1,736	1,903	2,037	1,965	1,732	1,805	2,307
一般負傷	338	353	332	354	411	443	387	421	392	423	515
その他 (上記以外)	381	436	415	412	484	463	431	433	351	449	439
総数	2,610	2,781	2,872	2,745	2,881	3,079	3,090	3,076	2,663	2,859	3,426

資料：消防課

令和4年中の救助出動件数及び救助人員

区分		月	1月	2月	3月	4月	5月	6月	7月	8月	9月	10月	11月	12月	計
事故種別件数	火災		-	-	1	-	-	1	-	-	1	1	-	-	4
	自然災害 風水害等		-	-	-	-	-	-	-	-	-	-	-	-	-
	水難		-	-	-	-	-	1	1	-	-	-	-	-	2 (1)
	交通		1 (1)	2 (3)	1	2 (2)	-	-	1 (1)	1	2 (2)	1 (1)	-	-	11 (10)
	機械		-	-	1	-	-	-	-	-	-	-	-	1	2
	建物		2 (1)	1	1	3 (2)	2 (2)	-	1 (1)	2 (2)	2 (1)	1 (1)	1	1 (1)	17 (11)
	ガス及び 酸欠		-	-	-	-	-	-	-	-	-	-	-	-	-
	破裂		-	-	-	-	-	-	-	-	-	-	-	-	-
	その他		6	3 (1)	-	2	4	4	4	2	3	4	4	6	42 (1)
	総数		9 (2)	6 (4)	4	7 (4)	6 (2)	6	7 (3)	5 (2)	8 (3)	7 (2)	5	8 (1)	78 (23)

( ) は救助人員数

資料：消防課

令和4年中の救急支援出動件数

区分		月	1月	2月	3月	4月	5月	6月	7月	8月	9月	10月	11月	12月	計
事故種別件数	急病	本署	28	26	12	28	20	19	32	27	28	25	17	25	287
		分署	24	15	15	12	13	20	19	23	19	23	14	28	225
交通	本署	3	1	5	5	3	2	4	4	4	5	1	7	6	46
	分署	2	2	-	1	3	3	2	1	2	2	-	2	3	21
一般負傷	本署	4	-	4	4	2	2	3	1	2	2	2	1	4	29
	分署	3	2	1	3	2	2	1	1	2	5	2	3	27	
運動競技	本署	-	-	-	-	-	-	-	-	-	-	-	-	-	-
	分署	-	-	-	-	-	-	-	-	-	-	-	-	-	-
加害	本署	-	-	-	-	1	1	-	-	-	-	-	1	-	3
	分署	-	-	-	1	-	-	-	-	-	-	-	1	-	2
自損行為	本署	1	-	-	-	-	2	-	-	-	1	-	2	-	6
	分署	1	-	-	2	2	-	2	-	-	-	-	-	-	7
労働災害	本署	1	-	-	-	-	1	1	1	1	-	-	1	-	5
	分署	-	-	1	-	1	-	-	-	-	-	-	-	2	4
その他	本署	-	-	-	-	-	-	-	-	-	-	-	-	-	-
	分署	-	-	-	-	-	-	-	-	-	-	-	-	-	-
総数	本署	37	27	21	37	26	27	40	33	36	28	29	35	376	
	分署	30	19	17	19	21	25	24	25	23	28	19	36	286	

資料：消防課



犯罪発生・検挙状況

区分		年	平成24	25	26	27	28	29	30	31/ 令和元	2	3	4
殺人	発生	-	-	-	-	-	-	1	1	-	1	-	-
	検挙	-	-	-	-	-	-	1	1	-	1	-	-
強盗	発生	-	3	4	1	2	2	2	1	1	3	1	-
	検挙	-	-	4	-	2	3	-	-	2	2	1	-
放火	発生	-	-	1	1	-	-	-	-	-	-	-	1
	検挙	-	-	1	1	-	-	-	-	-	-	-	1
強制性交等	発生	-	1	1	-	-	-	2	2	-	-	1	1
	検挙	-	-	1	-	-	-	2	1	1	-	1	1
粗暴犯	発生	23	29	27	22	29	30	27	21	24	19	24	
	検挙	15	16	19	18	21	25	17	17	22	14	22	
窃盗	発生	484	436	394	377	309	369	363	277	199	201	236	
	検挙	110	151	112	86	75	93	169	92	86	78	65	
知能犯	詐欺	発生	12	11	23	6	13	20	16	14	20	18	31
		検挙	5	7	7	3	4	10	8	11	12	8	9
	その他	発生	1	1	2	-	2	1	-	-	1	-	-
		検挙	-	2	1	-	1	2	-	-	-	-	1
わいせつ	発生	4	4	3	2	1	3	1	1	1	1	1	
	検挙	1	3	1	2	-	3	-	-	2	1	1	
その他	発生	113	124	92	90	54	68	68	54	43	66	43	
	検挙	24	26	16	18	13	15	14	14	18	14	16	
総数	発生	637	609	547	499	410	496	479	368	292	307	337	
	検挙	155	205	162	128	116	154	210	137	143	117	116	

資料：岩槻警察署

交通事故発生状況

区分		年	平成24	25	26	27	28	29	30	31/ 令和元	2	3	4
件数			335	314	262	216	220	195	236	215	138	138	133
死者			3	2	2	2	4	1	1	2	2	-	1
傷者			409	394	323	249	265	225	283	249	153	172	147

※人身事故のみ計上

資料：県警察本部

※高速道路上の人身事故を除く

# 15 選挙・行政・情報公開

## 有権者数の推移

年 月 日	計	男	女
平成24年9月2日	52,907	26,233	26,674
平成25年9月2日	52,669	26,087	26,582
平成26年9月2日	52,396	25,934	26,462
平成27年9月2日	52,318	25,826	26,492
平成28年9月2日	53,239	26,319	26,920
平成29年9月1日	53,073	26,240	26,833
平成30年9月1日	52,910	26,179	26,731
令和元年9月1日	52,775	26,105	26,670
令和2年9月1日	52,725	26,038	26,687
令和3年9月1日	52,997	26,162	26,835
令和4年9月1日	52,842	26,051	26,791
令和5年9月1日	52,636	25,996	26,640

資料：選挙管理委員会

## 選挙の執行状況

種 類	立候補者数	執 行年月日	選挙当日の有権者数			投票者数			投票率(%)		
			計	男	女	計	男	女	全体	男	女
衆議院議員 (小選挙区)	4	H26.12.14	52,305	25,853	26,452	26,938	13,820	13,118	51.50	53.46	49.59
	3	H29.10.22	52,920	26,161	26,759	27,392	13,858	13,534	51.76	52.97	50.58
	3	R3.10.31	52,874	26,100	26,774	29,219	14,505	14,714	55.26	55.57	54.96
参議院議員 (県選出)	8	H25.7.21	52,690	26,085	26,605	27,965	14,237	13,728	53.07	54.58	51.60
	7	H28.7.10	53,088	26,251	26,837	28,253	14,314	13,939	53.22	54.53	51.94
	9	R1.7.21	52,667	26,043	26,624	24,914	12,642	12,272	47.30	48.54	46.09
	※1 2	R1.10.27	52,649	26,026	26,623	11,582	6,063	5,519	22.00	23.30	20.73
	15	R4.7.10	52,728	25,996	26,732	25,872	12,922	12,950	49.07	49.71	48.44
県知事	5	H27.8.9	51,690	25,503	26,187	13,986	7,245	6,741	27.06	28.41	25.74
	5	R1.8.25	52,092	25,750	26,342	17,767	9,126	8,641	34.11	35.44	32.80
	3	R5.8.6	51,926	25,602	26,324	13,492	6,709	6,783	25.98	26.20	25.77
県議会議員	3	H27.4.12	51,538	25,445	26,093	20,301	10,217	10,084	39.39	40.15	38.65
	2	H31.4.7	52,051	25,731	26,320	19,745	9,779	9,966	37.93	38.00	37.86
	3	R5.4.9	51,763	25,533	26,230	19,439	9,594	9,845	37.55	37.57	37.53
市長	※2 1	H26.5.18	52,439	25,552	26,071						
	3	H30.5.20	52,131	25,784	26,347	22,528	11,033	11,495	43.21	42.79	43.63
	4	R4.5.15	52,034	25,642	26,392	23,519	11,329	12,190	45.20	44.18	46.19
市議会議員	22	H27.4.26	51,527	25,439	26,088	23,437	11,392	12,045	45.48	44.78	46.17
	25	H31.4.21	51,997	25,707	26,290	23,781	11,474	12,307	45.74	44.63	46.81
	22	R5.4.23	51,736	25,506	26,230	21,598	10,441	11,157	41.75	40.94	42.54

※1 参議院議員選挙は、補欠選挙

※2 市長選挙は、立候補者数1名につき無投票

資料：選挙管理委員会

歴代首長

令和6年3月1日現在

代		氏名	就任・退任年月日
蓮田町長	初・2代	中野金作	昭29.5.31～昭33.5.30、昭33.5.31～昭37.5.30
	3・4代	齋藤倉之進	昭37.5.31～昭41.5.30、昭41.5.31～昭45.5.30
	5代	吉田周治	昭45.5.31～昭47.9.30
蓮田市長	初・2・3代	吉田周治	昭47.10.1～昭49.5.30、昭49.5.31～昭53.5.30、昭53.5.31～昭57.5.30
	4・5代	小山道夫	昭57.5.31～昭61.5.30、昭61.5.31～平2.5.30
	6・7代	石川勝夫	平2.5.31～平6.5.30、平6.5.31～平10.5.30
	8・9代	樋口曉子	平10.5.31～平14.5.30、平14.5.31～平18.5.30
	10・11・12・13代	中野和信	平18.5.31～平22.5.30、平22.5.31～平26.5.30、平26.5.31～平30.5.30、平30.5.31～令4.5.30
	14代	山口京子	令4.5.31～（在任中）

資料：秘書課

歴代助役・副市長

令和6年3月1日現在

氏名		就任・退任年月日
助役	渋谷好治	昭29.5.7～昭30.7.30
	齋藤音五郎	昭29.5.7～昭33.5.6、昭33.10.6～昭37.10.5
	石川伊久	昭38.6.20～昭41.11.5
	勝松之進	昭38.6.20～昭42.6.19
	小林源次	昭42.6.22～昭46.6.21、昭46.6.23～昭47.9.30、昭47.10.1～昭48.6.30
	齋藤仁	昭49.6.26～昭53.6.25、昭53.6.26～昭57.6.25
	原英彦	昭57.9.2～昭61.9.1、昭61.9.9～平2.5.29
	齋藤學	平3.5.15～平7.5.14、平7.5.15～平10.5.29
	森戸乙三郎	平10.10.1～平14.9.30
	関口章	平15.4.2～平16.3.31
副市長	関根光二	平23.5.17～平27.5.16
	新井勉	平27.5.20～令元.5.19、令元.5.22～令和4.7.7
	加藤繁	令5.4.1～（在任中）

資料：秘書課

歴代収入役

令和6年3月1日現在

氏名	就任・退任年月日
飽津茂	昭29.6.10～昭33.6.9、昭33.10.6～昭37.10.5
野口民蔵	昭38.6.20～昭41.12.31
吉田源治	昭42.2.16～昭46.2.15
矢島繁松	昭46.6.25～昭47.9.30、昭47.10.1～昭50.6.24、昭50.6.25～昭54.6.24、昭54.6.25～昭58.6.24、昭58.6.25～昭62.6.24
出野豊	昭62.6.25～平3.6.24
長谷部忠男	平3.6.25～平7.6.24、平7.6.25～平11.6.24
山本均	平11.6.25～平15.6.24
関根英一郎	平15.6.25～平19.3.31

資料：秘書課

## 市職員数

4月1日現在

年	総数	職員1人あたり市民数	部門別						
			一般行政	消防	教育	水道	※1下水道	公営事業	国保・介護
平成25	466	136	286	85	41	12	-	21	21
26	467	135	288	86	41	12	-	19	21
27	465	135	289	87	37	12	-	19	21
28	470	133	289	89	38	12	-	18	24
29	473	132	295	92	37	11	-	15	23
30	479	130	302	90	37	11	-	14	25
31	474	131	300	89	37	10	9	6	23
令和 2	479	129	302	89	36	9	10	6	27
3	487	127	315	90	37	10	8	3	24
4	491	125	320	90	40	10	8	-	23
5	503	122	326	92	42	11	9	-	23

年	総数	年齢別						平均年齢(歳)
		20歳未満	20～24歳	25～29歳	30～39歳	40～49歳	50歳以上	
平成25	466	4	51	56	93	123	139	41.5
26	467	1	50	73	87	121	135	40.9
27	465	4	51	85	77	123	125	40.3
28	470	6	60	85	77	117	125	39.8
29	473	7	65	87	86	116	112	38.9
30	479	3	70	96	85	116	109	38.6
31	474	5	60	97	100	114	98	38.1
令和 2	479	3	60	92	118	111	95	37.9
3	487	4	65	99	121	104	94	37.5
4	491	4	56	100	134	100	97	37.7
5	503	2	61	98	148	90	104	37.3

※1 平成30年以前の下水道の職員数は公営事業に含む

資料：秘書課

## 情報公開請求

年度	件数	決定状況		
		開示	部分開示	不開示
平成30	33	16	16	1
令和元	37	19	17	1
2	61	50	11	-
3	82	59	20	3
4	72	46	24	2

資料：庶務課

## 個人情報開示等の請求

年度	件数	区分	決定状況		
			開示請求	開示	部分開示
平成30	16	16	2	10	4
令和元	30	30	3	23	4
2	15	15	1	13	1
3	39	39	5	32	2
4	23	23	6	12	5

資料：庶務課

# 16 蓮田市行政組織図

令和6年3月1日現在

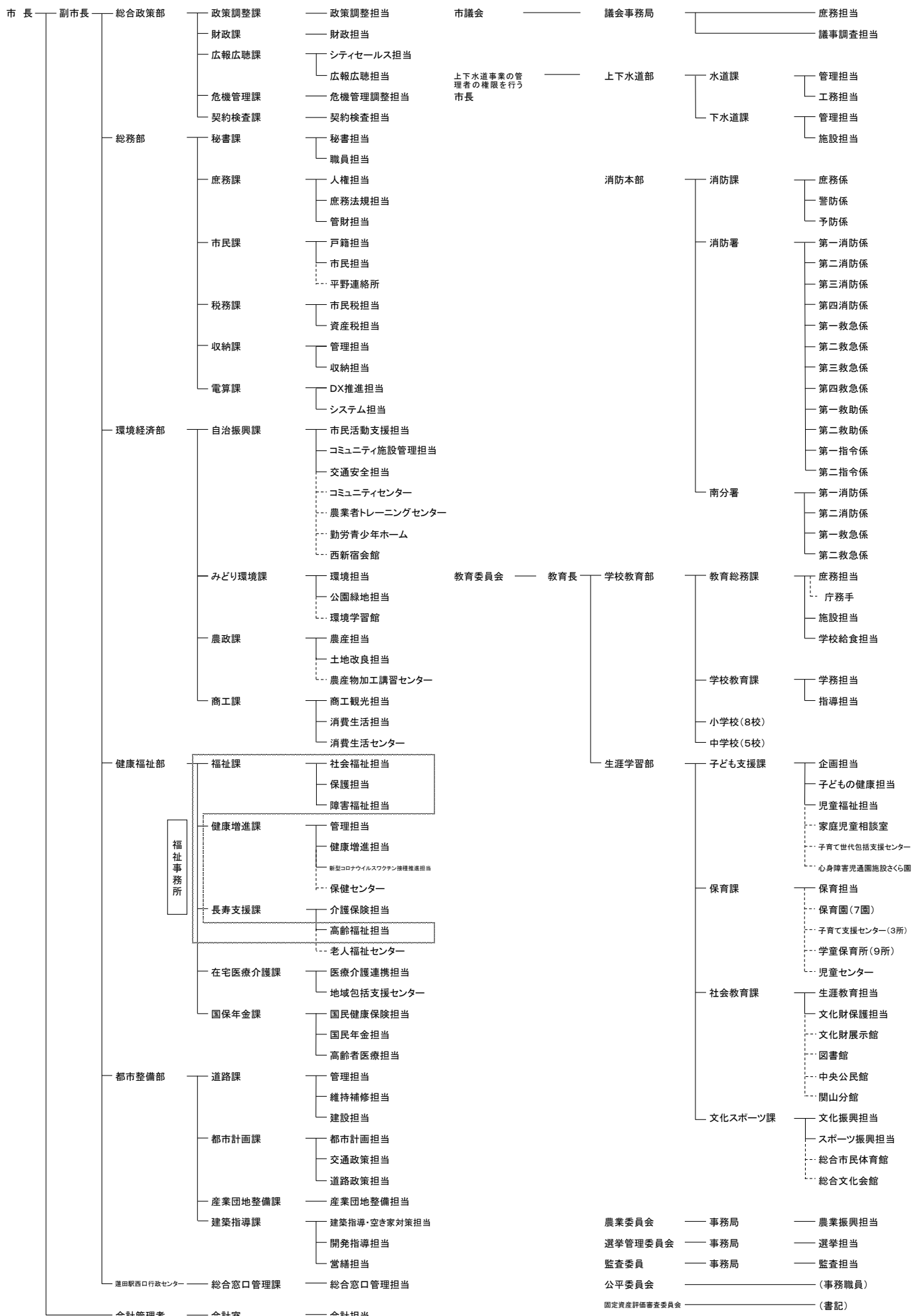

# 17 公共施設利用

## コミュニティセンター利用者数

(単位：人)

年度	区分	開館日数	集会室	会議室(1)	会議室(2)	和室(1)	和室(2)	調理室	合計	1日平均利用者数
平成29		311	14,838	11,668	11,941	2,822	2,284	582	44,135	142
30		309	14,139	11,068	11,494	3,286	2,590	574	43,151	140
令和元		291	12,707	11,706	12,173	3,821	3,515	786	44,708	154
2		257	6,776	4,392	4,163	932	1,069	70	17,402	68
3		310	12,136	7,803	7,450	1,919	1,640	47	30,995	100
4		307	12,300	8,465	8,539	2,599	2,239	227	34,369	112

資料：コミュニティセンター

## 勤労青少年ホーム利用者数

(単位：人)

年度	区分	開館日数	軽体育室	音楽室	集会室	料理室	和室	会議室	合計	1日平均利用者数
平成30		308	10,505	4,386	5,072	1,831	3,907		25,701	83
令和元		286	8,883	3,797	4,610	2,292	3,742		23,324	82
2		255	4,525	825	2,875	578	1,551		10,354	41
3		310	7,487	1,323	3,173	286	1,463	293	14,025	45
4		308	7,912	1,769	4,525	1,552	1,603	943	18,304	59

資料：勤労青少年ホーム

## 老人福祉センター利用者数

(単位：人)

年度	区分	開館日数	利用者数	バス利用者数	健康相談		1日平均利用者数
					回数	人数	
平成30		292	38,100	8,517	20	486	130
令和元		271	34,961	7,672	17	391	129
2		157	6,741	1,778	-	-	43
3		235	11,705	3,306	-	-	50
4		290	18,622	5,053	11	94	64

資料：老人福祉センター

## 児童センター利用者数

(単位：人)

年度	区分	開館日数	幼児	小学生	中学生	高校生	大人	団体利用等	合計	1日平均利用者数
平成30		277	1,877	147	19	-	1,764	3,213	7,020	25
令和元		278	2,750	1,586	354	6	2,506	1,264	8,466	30
2		285	691	147	98	1	683	6,489	8,109	28
3		282	786	476	210	21	785	6,663	8,941	32
4		274	2,117	943	96	37	1,951	7,179	12,323	45

資料：児童センター

### 農業者トレーニングセンター利用者数

(単位：人)

年度	区分	開館日数	多目的ホール	トレーニングルーム	会議室	和室	料理講習室	テニスコート	合計	1日平均利用者数
令和元	288	18,458	4,540	4,325	4,086	1,344	1,331	34,084	118	
2	257	4,798	1,621	1,960	603	36	917	9,935	39	
3	307	15,065	3,130	3,917	1,186	67	2,141	25,506	83	
4	310	17,215	3,706	4,605	2,125	212	1,815	29,678	96	

資料：農業者トレーニングセンター

### 環境学習館利用者数

(単位：人)

年度	区分	開館日数	研修室	その他(野外)	合計	1日平均利用者数
令和元	300	4,137	1,009	5,146	17	
2	255	1,577	822	2,399	6	
3	311	1,967	780	2,747	6	
4	310	2,981	-	2,981	10	

資料：環境学習館

### 文化財展示館利用者数

(単位：人)

年度	区分	開館日数	利用者数	1日平均利用者数
令和元	271	14,184	52	
2	247	7,638	31	
3	299	8,626	29	
4	296	9,930	34	

資料：社会教育課

### 公民館利用状況

(単位：人)

年度	区分	講座		開館日数		利用者数			1日平均利用者数	
		回数	人数	中央	関山分館	中央	関山分館	合計	中央	関山分館
令和元	72	1,771	288	293	60,131	13,494	73,625	209	46	
2	1	34	250	225	18,058	5,249	23,307	73	24	
3	47	537	309	309	32,454	9,371	41,825	105	31	
4	58	843	308	310	36,627	10,418	47,045	119	34	

資料：中央公民館

図書館利用状況

区 分		年 度					
		平成30	令和元	2	3	4	
開 館 日 数		270	256	229	276	277	
入 館 者 数		198,093	156,640	77,521	111,717	115,416	
蔵 書 数	図 書	239,188	236,605	234,859	235,207	236,494	
	雑 誌	17,019	16,144	15,952	15,940	16,087	
	視 聴 覚 資 料	14,475	12,402	12,558	11,730	11,705	
	合 計	270,682	265,151	263,369	262,877	264,286	
登 録 者 数		50,137	47,993	48,530	49,341	49,946	
貸 出 人 数		87,150	96,625	64,563	97,441	96,335	
貸 出 冊 数	一 般 書	164,519	143,275	92,644	132,108	128,772	
	児 童 書	164,084	137,054	86,768	143,807	130,390	
	テ ィ ー ン ズ	18,226	16,082	11,915	18,046	16,698	
	雑 誌	25,608	22,768	15,265	23,526	21,509	
	視 聴 覚 資 料	24,231	15,653	8,542	11,120	10,691	
	そ の 他	18	-	-	-	-	
	ウ ェ ブ	16,565	14,988	12,861	21,882	22,644	
	合 計	413,251	349,820	227,995	350,489	330,704	
集 会 施 設	会 議 室	利 用 者 数	5,335	4,652	1,807	2,794	2,891
		利 用 件 数	305	247	85	191	196
	視 聴 覚 ホール	利 用 者 数	9,434	7,091	1,286	2,887	4,229
		利 用 件 数	300	269	74	166	172
	和 室	利 用 者 数	1,650	896	8	76	339
		利 用 件 数	148	140	3	19	72
	合 計	利 用 者 数	16,419	12,639	3,101	5,757	7,459
		利 用 件 数	753	656	162	376	440

R4	文化・講演会事業		資料購入事業				
	回数	参加延人数	図書	雑誌	視聴覚	計	新聞
	117	1,846	3,292	2,039	21	5,352	13

資料：図書館



総合市民体育館(パルシー)利用状況

年度		平成30	令和元	2	※3	4
区分						
総利用者数		187,576	152,686	37,803	19,874	88,865
総利用件数		46,676	43,630	6,682	8,151	19,138
アリーナ	利用者数	94,365	66,734	19,689	7,499	49,231
	利用件数	4,142	4,524	277	863	3,221
武道場	利用者数	37,167	36,337	7,355	3,686	17,476
	利用件数	1,975	1,725	499	240	1,274
多目的室	利用者数	9,505	8,616	4,178	1,386	5,695
	利用件数	979	979	469	161	703
施設開放	利用者数	494	538	-	78	201
	利用件数	494	538	-	78	201
トレーニングルーム	利用者数	38,434	35,366	5,270	6,761	13,422
	利用件数	38,434	35,366	5,270	6,761	13,422
第1会議室	利用者数	2,558	1,606	212	112	844
	利用件数	296	230	41	16	124
第2会議室	利用者数	5,053	3,489	1,099	352	1,996
	利用件数	356	268	126	32	193

※利用者数及び利用件数は、新型コロナウイルスワクチンの集団接種会場として開館した日を含めないものとします。

資料：総合市民体育館

総合文化会館(ハストピア)利用状況

年度		平成30	令和元	2	3	4
区分						
総利用者数		74,707	65,261	9,565	30,115	73,406
総利用件数		3,422	3,444	877	2,886	3,647
どきどきホール	利用者数	28,486	27,363	2,476	9,193	20,898
	利用件数	182	166	25	107	181
楽屋	利用者数	3,626	2,637	220	1,167	3,679
	利用件数	373	291	40	164	415
スタジオ1	利用者数	9,443	7,499	1,141	6,425	6,722
	利用件数	565	531	178	715	625
スタジオ2	利用者数	1,562	1,246	194	646	1,027
	利用件数	569	739	174	505	584
スタジオ3	利用者数	1,954	1,704	127	736	1,080
	利用件数	760	938	96	505	769
ギャラリー	利用者数	8,649	6,955	554	2,541	13,961
	利用件数	230	197	54	160	257
多目的ルーム	利用者数	17,414	14,857	4,452	7,611	21,560
	利用件数	418	344	246	503	447
和室	利用者数	1,509	1,298	112	303	1,633
	利用件数	165	107	26	53	149
創作ルーム	利用者数	2,064	1,702	289	1,493	2,846
	利用件数	160	131	38	174	220

資料：総合文化会館

蓮田駅西口行政センター利用状況

区 分	年 度	
	令和3	4
総 利 用 者 数	4,420	12,821
総 利 用 件 数	388	929
会 議 室 1	利 用 者 数	2,433
	利 用 件 数	199
会 議 室 2	利 用 者 数	742
	利 用 件 数	119
ク ッ キ ン グ ル ー ム	利 用 者 数	132
	利 用 件 数	22
オ ー プ ン ギ ャ ラ リ ー	利 用 者 数	1,113
	利 用 件 数	48

資料：蓮田駅西口行政センター

# 18 公共施設等一覧

令和6年3月1日現在

名 称	所 在 地	電 話 番 号
<b>(市役所・連絡所等)</b>		
蓮田市役所	黒浜2799-1	768-3111
蓮田駅西口行政センター	本町6-1	764-5111
平野連絡所	井沼1071-1 (農業者トレーニングセンター内)	766-8080
浄水場(上下水道部)	閨戸88	768-1111
<b>(消 防)</b>		
消防本部	閨戸178-1	768-0119
消防署南分署	馬込1-256	769-4396
<b>(学 校)</b>		
蓮田南小学校	東6-9-11	768-0074
蓮田北小学校	閨戸3236	766-2015
平野小学校	井沼937	766-1308
黒浜小学校	黒浜3069	768-1047
蓮田中央小学校	関山3-6-1	768-0073
黒浜西小学校	西新宿3-84	769-3169
黒浜南小学校	黒浜722	769-4814
黒浜北小学校	南新宿800	768-4180
蓮田中学校	閨戸147-1	768-0064
平野中学校	井沼932	766-9003
黒浜中学校	黒浜4748	768-0314
蓮田南中学校	蓮田1519	769-2021
黒浜西中学校	黒浜3862	768-5454
県立蓮田松韻高等学校	黒浜4088	768-7820
県立蓮田特別支援学校	黒浜4088-4	769-3191
<b>(保 育)</b>		
中央保育園	上2-11-2	768-6467
閨戸保育園	閨戸3126-1	766-8992
黒浜保育園	黒浜3119	769-3150
蓮田南保育園	蓮田2-182	768-1777
東保育園	東5-8-32	764-4600
蓮田ねがやど保育園	蓮田4-79	764-3031
蓮田みぬま保育園	見沼町4-3	765-6660
児童センター	蓮田2-182	768-1141
中央学童保育所第1	関山3-6-10	769-4444
中央学童保育所第2	関山3-6-10	769-4444
中央学童保育所第3	関山3-6-10	764-5877
中央学童保育所第4	関山3-6-10	764-5877
中央学童保育所第5	関山3-6-1(蓮田中央小学校内)	090-8028-7708

(次ページへ続く)

名 称	所 在 地	電 話 番 号
黒浜西学童保育所第1	西新宿3-84	765-5250
黒浜西学童保育所第2	西新宿3-84(黒浜西小学校内)	769-0511
蓮田南学童保育所	蓮田2-182(児童センター内)	768-6141
黒浜南学童保育所第1	黒浜722(黒浜南小学校内)	764-2308
黒浜南学童保育所第2	黒浜722(黒浜南小学校内)	768-7711
平野学童保育所	井沼935-1	766-0521
蓮田北学童保育所	閨戸3232-6	766-1121
黒浜学童保育所第1	黒浜3069(黒浜小学校内)	765-1666
黒浜学童保育所第2	黒浜3069(黒浜小学校内)	765-1666
黒浜北学童保育所第1	南新宿800(黒浜北小学校内)	765-8880
黒浜北学童保育所第2	南新宿800(黒浜北小学校内)	765-8880
蓮田ねがやど学童保育所第1	蓮田4-77	765-0955
蓮田ねがやど学童保育所第2	蓮田4-77	765-0955
蓮田ねがやど学童保育所第3	蓮田4-77	764-3000
蓮田ねがやど学童保育所第4	蓮田4-77	764-3000
心身障害児通園施設(さくら園)	閨戸3126-1	767-1171
黒浜保育園子育て支援センター	黒浜3119	765-6111
閨戸保育園子育て支援センター	閨戸3126-1	766-8998
中央保育園子育て支援センター	上2-11-2	768-1123
つどいの広場・おひさま	西新宿3-84	769-3310
児童センター子育てひろば	蓮田2-182(児童センター内)	768-1141
子育てひろば・プレックス	本町6-1 (蓮田駅西口行政センター内)	764-4114
はすだファミリー・サポート・センター	本町6-1 (蓮田駅西口行政センター内)	764-4115
<b>(文化・スポーツ)</b>		
中央公民館	東6-1-8	769-2002
中央公民館関山分館	関山4-5-32	769-7833
図書館	上2-11-7	769-5198
総合市民体育館(パルシー)	閨戸2343-1	768-1717
総合文化会館(ハストピア)	閨戸2343-2	768-4117
コミュニティセンター	貝塚1015	766-8377
農業者トレーニングセンター	井沼1071	766-5974
勤労青少年ホーム	見沼町4-3	768-8743
環境学習館	黒浜1061	764-1850
西新宿会館	西新宿2-129-1	768-6782
黒浜公園管理事務所	黒浜4088-2(黒浜公園内)	769-4622
西城沼公園管理事務所	城637-1(西城沼公園内)	769-4142
埋蔵文化財整理室	閨戸265-5	769-2897
文化財展示館	黒浜2801-1	764-0991

(福祉・保健・その他)		
福祉事務所	黒浜2799-1(蓮田市役所内)	768-3111
保健センター	緑町2-3-11	768-5111
老人福祉センター	蓮田4-236	769-1455
はなみずき作業所	根金1490	766-2619
はすの実作業所	川島608-1	764-2981
社会福祉協議会(ふれあい福祉センター)	関山4-5-6	769-7111
シルバー人材センター	黒浜2799-1(蓮田市役所西棟1階)	768-3110
蓮田白岡衛生組合(環境センター)	白岡市篠津1279-5	766-3738

# 19 県内各市との比較

人口・年齢構成(令和5年1月1日現在)、財政力指数

市	人口	構成比(%)				平均年齢		財政力指数※1	
		0~14歳	15~64歳	65歳以上	75歳以上	(歳)	市町村順位	令和4年度	令和5年度
(埼玉県)	7,381,007	11.7	61.5	26.8	14.3	47.2		0.861	0.847
(市計)	6,897,950	11.8	61.9	26.3	14.1	46.9		0.880	0.866
(町村計)	483,057	10.0	56.8	33.2	17.1	50.4		0.650	0.637
さいたま市	1,339,333	12.8	64.0	23.2	12.6	45.3	7	0.960	0.952
西 区	94,583	13.4	60.5	26.2	14.9	46.0		※1財政力指数…基準財政収入額を基準財政需要額で除して得た数値の過去3年間の平均値で、一般に当該団体の財政力を判断する理論上の指標(県平均値等は加重平均) 資料：埼玉県ホームページ	
北 区	149,826	12.4	65.7	21.9	11.6	45.1			
大宮区	124,002	12.4	65.6	22.0	11.7	44.8			
見沼区	165,005	12.0	61.3	26.7	14.8	47.1			
中央区	103,059	12.1	66.5	21.4	11.4	44.8			
桜 区	96,304	11.1	64.6	24.2	13.2	46.1			
浦和区	168,522	14.0	65.3	20.7	11.0	44.2			
南 区	193,471	13.5	66.9	19.7	10.4	43.8			
緑 区	132,308	15.1	62.9	21.9	11.7	44.0			
岩槻区	112,253	11.2	58.4	30.4	17.1	48.8			
川越市	353,183	11.8	61.2	27.0	14.8	47.1	18	0.948	0.939
熊谷市	193,132	10.8	59.0	30.2	15.4	48.9	31	0.848	0.825
川口市	604,715	11.8	65.2	23.0	12.5	45.6	9	0.940	0.932
行田市	78,741	10.0	57.5	32.5	16.5	50.1	42	0.675	0.658
秩父市	59,244	10.5	54.8	34.7	18.5	51.3	50	0.556	0.547
所沢市	344,070	11.2	61.4	27.4	14.9	47.7	21	0.949	0.939
飯能市	78,445	10.4	57.3	32.3	16.4	50.0	41	0.725	0.704
加須市	112,179	10.8	58.4	30.8	14.5	49.0	33	0.729	0.721
本庄市	77,526	11.2	59.6	29.2	14.8	48.4	27	0.730	0.722
東松山市	90,651	11.5	58.7	29.8	14.8	48.2	24	0.830	0.803
春日部市	231,726	10.3	58.4	31.3	17.1	49.6	37	0.726	0.709
狭山市	149,360	10.2	57.8	32.0	17.3	49.7	39	0.870	0.846
羽生市	53,951	10.4	58.9	30.7	15.3	49.0	34	0.783	0.768
鴻巣市	117,798	11.0	58.5	30.5	15.5	48.9	30	0.673	0.655
深谷市	141,681	11.4	58.6	30.0	15.1	48.4	26	0.731	0.712
上尾市	230,229	11.6	60.8	27.6	15.4	47.6	20	0.878	0.857
草加市	250,966	11.2	64.2	24.6	13.7	46.5	14	0.902	0.889
越谷市	343,866	12.3	62.2	25.5	14.0	46.5	13	0.893	0.876
蕨市	75,282	10.5	66.4	23.1	12.5	45.7	10	0.844	0.819
戸田市	141,887	13.9	69.4	16.6	8.7	42.0	1	1.203	1.193
入間市	145,721	10.8	58.9	30.3	15.7	49.0	32	0.890	0.870
朝霞市	144,062	13.3	67.1	19.5	10.5	43.7	3	0.970	0.967
志木市	76,416	12.8	62.5	24.8	13.6	46.1	12	0.823	0.797
和光市	83,962	13.0	68.9	18.1	9.4	42.6	2	1.038	1.044
新座市	165,730	12.4	61.9	25.8	14.5	46.8	16	0.891	0.875
桶川市	74,680	11.1	59.0	29.9	16.6	48.8	29	0.761	0.737
久喜市	150,987	10.7	57.8	31.4	15.9	49.4	36	0.829	0.807
北本市	65,751	9.8	57.7	32.5	17.6	50.4	45	0.754	0.731
八潮市	92,339	12.1	65.2	22.7	12.5	45.0	5	1.005	1.007
富士見市	112,839	12.2	63.7	24.2	13.7	45.8	11	0.804	0.784
三郷市	142,410	12.6	60.2	27.2	14.1	46.8	17	0.925	0.907
蓮田市	61,211	10.6	57.3	32.1	17.9	49.6	38	0.728	0.714
坂戸市	99,763	11.0	59.0	30.1	16.1	48.4	28	0.797	0.780
幸手市	49,404	9.5	55.0	35.6	18.1	51.5	52	0.700	0.681
鶴ヶ島市	70,190	10.7	60.1	29.2	15.0	48.1	23	0.830	0.805
日高市	54,615	10.5	55.8	33.7	17.3	50.1	43	0.831	0.807
吉川市	73,001	13.6	62.2	24.2	12.3	45.1	6	0.818	0.793
ふじみ野市	114,156	12.3	62.2	25.5	14.8	46.7	15	0.776	0.758
白岡市	52,748	12.1	59.6	28.3	14.9	47.6	19	0.807	0.777

※埼玉県内の市町村数(R5.1.1現在) = 63

資料：人口・年齢構成については、埼玉県町(丁)字別人口調査

※平均年齢の市町村順位は町村も含めた順位

## 工業

6月1日現在

市	工場数			従業者数(人)			年間製造品出荷額等(万円)		
	令和3	令和4	増減率(%)	令和3	令和4	増減率(%)	令和3	令和4	増減率(%)
(埼玉県)	10,102	13,216	30.8	379,482	389,587	2.7	1,286,295,721	1,425,400,238	10.8
(市計)	8,904	11,724	31.7	325,965	334,177	2.5	1,109,593,236	1,224,275,485	10.3
(町村計)	1,198	1,492	24.5	53,517	55,410	3.5	176,702,485	201,124,753	13.8
さいたま市	825	1,167	41.5	27,011	28,968	7.2	82,766,616	88,213,746	6.6
西 区	65	109	67.7	1,998	2,265	13.4	4,772,134	5,080,557	6.5
北 区	83	96	15.7	5,048	5,194	2.9	18,882,006	18,982,985	0.5
大宮区	27	35	29.6	647	806	24.6	1,113,734	1,356,294	21.8
見沼区	59	87	47.5	2,513	2,616	4.1	5,936,645	7,420,070	25.0
中央区	50	79	58.0	1,299	1,667	28.3	2,497,042	5,575,365	123.3
桜 区	91	132	45.1	3,372	3,637	7.9	8,274,594	8,531,573	3.1
浦和区	27	48	77.8	485	528	8.9	488,825	576,430	17.9
南 区	79	120	51.9	2,698	2,693	△ 0.2	15,152,712	13,109,183	△ 13.5
緑 区	55	85	54.5	616	683	10.9	1,416,193	1,592,597	12.5
岩槻区	289	376	30.1	8,335	8,879	6.5	24,232,731	25,988,692	7.2
川越市	459	573	24.8	19,953	21,603	8.3	83,028,970	106,153,081	27.9
熊谷市	286	351	22.7	14,273	13,553	△ 5.0	91,333,299	82,240,687	△ 10.0
川口市	1,139	1,705	49.7	20,543	22,647	10.2	46,573,988	52,023,702	11.7
行田市	156	194	24.4	8,052	8,262	2.6	25,319,458	34,013,355	34.3
秩父市	143	170	18.9	5,240	5,235	△ 0.1	12,576,199	12,150,091	△ 3.4
所沢市	224	312	39.3	7,692	7,423	△ 3.5	17,413,119	17,302,835	△ 0.6
飯能市	117	159	35.9	5,213	5,981	14.7	15,414,216	18,238,684	18.3
加須市	252	295	17.1	13,305	12,283	△ 7.7	48,207,197	49,525,922	2.7
本庄市	145	165	13.8	7,406	7,503	1.3	36,189,071	35,580,836	△ 1.7
東松山市	126	152	20.6	8,843	9,199	4.0	26,530,902	30,533,269	15.1
春日部市	198	269	35.9	6,329	6,925	9.4	21,007,568	23,048,769	9.7
狭山市	180	225	25.0	14,872	13,084	△ 12.0	95,675,551	111,052,396	16.1
羽生市	151	175	15.9	7,051	7,212	2.3	29,155,303	24,870,266	△ 14.7
鴻巣市	138	172	24.6	5,986	6,322	5.6	19,175,608	22,499,127	17.3
深谷市	233	276	18.5	14,935	15,105	1.1	48,044,485	48,348,780	0.6
上尾市	200	264	32.0	9,395	10,023	6.7	33,791,032	48,487,763	43.5
草加市	381	528	38.6	12,161	12,663	4.1	46,820,342	56,881,223	21.5
越谷市	368	462	25.5	8,817	9,307	5.6	22,503,686	23,471,119	4.3
蕨市	60	75	25.0	3,580	2,928	△ 18.2	13,219,743	13,791,996	4.3
戸田市	402	497	23.6	11,076	10,978	△ 0.9	24,300,209	23,054,681	△ 5.1
入間市	241	290	20.3	11,421	12,043	5.4	42,221,246	51,937,660	23.0
朝霞市	134	176	31.3	4,419	4,405	△ 0.3	8,261,326	9,431,391	14.2
志木市	68	105	54.4	1,061	1,160	9.3	2,191,374	2,171,811	△ 0.9
和光市	67	88	31.3	1,245	1,283	3.1	3,093,088	3,262,879	5.5
新座市	174	244	40.2	5,993	5,148	△ 14.1	11,617,983	13,063,321	12.4
桶川市	73	100	37.0	3,818	3,903	2.2	11,750,053	11,476,047	△ 2.3
久喜市	209	254	21.5	11,863	12,657	6.7	46,828,051	51,579,440	10.1
北本市	60	81	35.0	2,825	2,516	△ 10.9	4,784,424	6,530,888	36.5
八潮市	554	737	33.0	11,966	12,863	7.5	36,578,236	39,673,883	8.5
富士見市	49	75	53.1	834	820	△ 1.7	2,191,981	1,934,451	△ 11.7
三郷市	369	472	27.9	6,568	6,580	0.2	11,557,252	12,509,364	8.2
蓮田市	68	84	23.5	3,563	3,781	6.1	14,806,104	15,456,762	4.4
坂戸市	92	113	22.8	6,263	6,146	△ 1.9	14,731,345	18,160,200	23.3
幸手市	82	102	24.4	3,236	3,337	3.1	11,143,066	11,484,846	3.1
鶴ヶ島市	36	47	30.6	3,033	3,047	0.5	6,113,477	6,156,191	0.7
日高市	141	176	24.8	6,095	6,022	△ 1.2	19,047,182	20,162,792	5.9
吉川市	161	210	30.4	3,707	4,417	19.2	7,083,932	8,731,305	23.3
ふじみ野市	92	118	28.3	4,204	4,730	12.5	10,745,844	12,954,331	20.6
白岡市	51	66	29.4	2,118	2,115	△ 0.1	5,800,710	6,115,595	5.4

※従業者数4人以上の事業所

資料：【経済センサス】及び【経済構造実態調査】

商業

6月1日現在

市	商店数			従業者数(人)			年間商品販売額(百万円)		
	平成28	令和3	増減率(%)	平成28	令和3	増減率(%)	平成28	令和3	増減率(%)
(埼玉県)	45,545	41,865	△ 8.1	434,021	438,389	1.0	16,909,010	16,642,337	△ 1.6
(市計)	42,361	38,889	△ 8.2	408,478	414,644	1.5	16,128,506	15,904,093	△ 1.4
(町村計)	3,184	2,976	△ 6.5	25,543	23,745	△ 7.0	780,505	738,242	△ 5.4
さいたま市	8,125	7,394	△ 9.0	92,141	95,697	3.9	5,218,154	5,221,818	0.1
西 区	362	314	△ 13.3	3,865	3,744	△ 3.1	113,385	117,388	3.5
北 区	1,149	1,073	△ 6.6	14,469	15,200	5.1	895,246	849,281	△ 5.1
大宮区	1,682	1,528	△ 9.2	20,213	19,648	△ 2.8	1,636,345	1,668,321	2.0
見沼区	801	728	△ 9.1	8,429	8,190	△ 2.8	379,879	290,908	△ 23.4
中央区	562	528	△ 6.0	7,679	10,728	39.7	401,059	454,479	13.3
桜 区	419	380	△ 9.3	5,166	5,072	△ 1.8	255,558	258,387	1.1
浦和区	1,057	937	△ 11.4	9,769	9,799	0.3	317,575	311,863	△ 1.8
南 区	751	705	△ 6.1	8,868	9,774	10.2	758,430	796,083	5.0
緑 区	614	556	△ 9.4	7,121	7,770	9.1	232,361	248,046	6.8
岩槻区	728	645	△ 11.4	6,562	5,772	△ 12.0	228,317	227,062	△ 0.5
川越市	2,182	2,081	△ 4.6	23,435	22,750	△ 2.9	766,096	736,297	△ 3.9
熊谷市	1,791	1,694	△ 5.4	14,662	14,841	1.2	713,292	679,245	△ 4.8
川口市	3,388	2,924	△ 13.7	30,842	29,511	△ 4.3	1,122,968	1,015,680	△ 9.6
行田市	674	570	△ 15.4	4,814	4,776	△ 0.8	177,263	136,526	△ 23.0
秩父市	652	606	△ 7.1	4,198	4,175	△ 0.5	81,622	77,035	△ 5.6
所沢市	1,797	1,753	△ 2.4	17,557	17,958	2.3	520,941	523,043	0.4
飯能市	539	528	△ 2.0	3,958	3,978	0.5	75,226	74,438	△ 1.0
加須市	807	700	△ 13.3	5,990	5,314	△ 11.3	191,391	190,090	△ 0.7
本庄市	685	659	△ 3.8	6,067	6,683	10.2	517,094	137,595	△ 73.4
東松山市	751	699	△ 6.9	6,727	6,290	△ 6.5	164,349	148,759	△ 9.5
春日部市	1,518	1,327	△ 12.6	13,464	12,083	△ 10.3	392,363	345,684	△ 11.9
狭山市	880	859	△ 2.4	7,920	8,189	3.4	287,606	230,973	△ 19.7
羽生市	531	490	△ 7.7	4,195	4,637	10.5	104,921	102,980	△ 1.8
鴻巣市	770	642	△ 16.6	6,494	5,531	△ 14.8	180,353	143,383	△ 20.5
深谷市	1,124	1,038	△ 7.7	9,551	9,933	4.0	282,266	294,293	4.3
上尾市	1,159	1,076	△ 7.2	13,320	13,115	△ 1.5	504,363	667,705	32.4
草加市	1,283	1,194	△ 6.9	12,433	12,594	1.3	459,537	458,808	△ 0.2
越谷市	2,397	2,180	△ 9.1	21,992	22,383	1.8	822,471	778,909	△ 5.3
蕨市	470	381	△ 18.9	3,995	3,698	△ 7.4	100,353	87,042	△ 13.3
戸田市	810	755	△ 6.8	9,445	10,109	7.0	534,980	592,678	10.8
入間市	955	944	△ 1.2	8,904	9,153	2.8	247,932	242,234	△ 2.3
朝霞市	523	508	△ 2.9	5,530	6,273	13.4	213,211	240,238	12.7
志木市	357	344	△ 3.6	3,200	3,288	2.8	69,664	63,658	△ 8.6
和光市	305	287	△ 5.9	3,328	5,263	58.1	128,605	278,762	116.8
新座市	803	663	△ 17.4	7,757	8,217	5.9	291,637	323,315	10.9
桶川市	449	423	△ 5.8	4,036	4,073	0.9	140,029	130,512	△ 6.8
久喜市	1,090	992	△ 9.0	9,803	9,666	△ 1.4	332,980	348,702	4.7
北本市	397	387	△ 2.5	3,882	4,142	6.7	121,159	123,004	1.5
八潮市	593	574	△ 3.2	5,083	5,610	10.4	236,296	304,262	28.8
富士見市	606	591	△ 2.5	5,631	5,976	6.1	107,097	115,026	7.4
三郷市	888	808	△ 9.0	8,554	9,241	8.0	271,356	365,258	34.6
蓮田市	304	301	△ 1.0	2,809	2,865	2.0	89,776	74,831	△ 16.6
坂戸市	524	460	△ 12.2	4,689	4,444	△ 5.2	101,764	107,781	5.9
幸手市	394	337	△ 14.5	3,294	2,798	△ 15.1	77,494	70,537	△ 9.0
鶴ヶ島市	412	407	△ 1.2	4,772	5,061	6.1	121,152	126,176	4.1
日高市	287	282	△ 1.7	3,186	3,204	0.6	85,103	90,318	6.1
吉川市	320	300	△ 6.3	3,302	3,749	13.5	79,628	88,223	10.8
ふじみ野市	557	494	△ 11.3	5,289	5,303	0.3	120,554	103,760	△ 13.9
白岡市	264	237	△ 10.2	2,229	2,073	△ 7.0	75,460	64,515	△ 14.5

資料：【経済センサス-活動調査】



年号・西暦・年齢早見表

年号	西暦	年齢
明治 40	1907	117
41	1908	116
42	1909	115
43	1910	114
44	1911	113
明治45/大正元	1912	112
大正 2	1913	111
3	1914	110
4	1915	109
5	1916	108
6	1917	107
7	1918	106
8	1919	105
9	1920	104
10	1921	103
11	1922	102
12	1923	101
13	1924	100
14	1925	99
大正15/昭和元	1926	98
昭和 2	1927	97
3	1928	96
4	1929	95
5	1930	94
6	1931	93
7	1932	92
8	1933	91
9	1934	90
10	1935	89
11	1936	88
12	1937	87
13	1938	86
14	1939	85
15	1940	84
16	1941	83
17	1942	82
18	1943	81
19	1944	80
20	1945	79
21	1946	78

年号	西暦	年齢
昭和 22	1947	77
23	1948	76
24	1949	75
25	1950	74
26	1951	73
27	1952	72
28	1953	71
29	1954	70
30	1955	69
31	1956	68
32	1957	67
33	1958	66
34	1959	65
35	1960	64
36	1961	63
37	1962	62
38	1963	61
39	1964	60
40	1965	59
41	1966	58
42	1967	57
43	1968	56
44	1969	55
45	1970	54
46	1971	53
47	1972	52
48	1973	51
49	1974	50
50	1975	49
51	1976	48
52	1977	47
53	1978	46
54	1979	45
55	1980	44
56	1981	43
57	1982	42
58	1983	41
59	1984	40
60	1985	39
61	1986	38

年号	西暦	年齢
昭和 62	1987	37
63	1988	36
昭和64/平成元	1989	35
平成 2	1990	34
3	1991	33
4	1992	32
5	1993	31
6	1994	30
7	1995	29
8	1996	28
9	1997	27
10	1998	26
11	1999	25
12	2000	24
13	2001	23
14	2002	22
15	2003	21
16	2004	20
17	2005	19
18	2006	18
19	2007	17
20	2008	16
21	2009	15
22	2010	14
23	2011	13
24	2012	12
25	2013	11
26	2014	10
27	2015	9
28	2016	8
29	2017	7
30	2018	6
平成31/令和元	2019	5
令和 2	2020	4
3	2021	3
4	2022	2
5	2023	1
6	2024	0

注＝年齢は誕生日以降の満年齢  
です。誕生日までの年齢数は  
上記年齢より1を引いて下さい。

統計はすだ 令和5年度版

令和6年3月発行

発行 蓮田市

編集 蓮田市 総合政策部 政策調整課 政策調整担当

〒349-0193 埼玉県蓮田市大字黒浜2799番地1

電話 (048)768-3111 (代)

FAX (048)765-1700